

ハンドツール締結の金属製カラー

POP[®] Collar Tite



ワークの両面をはさんで取付



専用締結工具

ポップナットツール
PNT800A-CT



-  すべて日本製
- 樹脂部品のボルト締め付け部補強金具
- 樹脂製ワークにダメージを与えず締結する
- 複雑形状のワークにポップツールで取付可能
- ワーク両面をはさみ込み輸送中の落下を防止

従来のプレス圧入やインサート成形では取り付け困難だった
複雑形状のワークへハンドツールで簡単にカラーの取り付けが可能です。

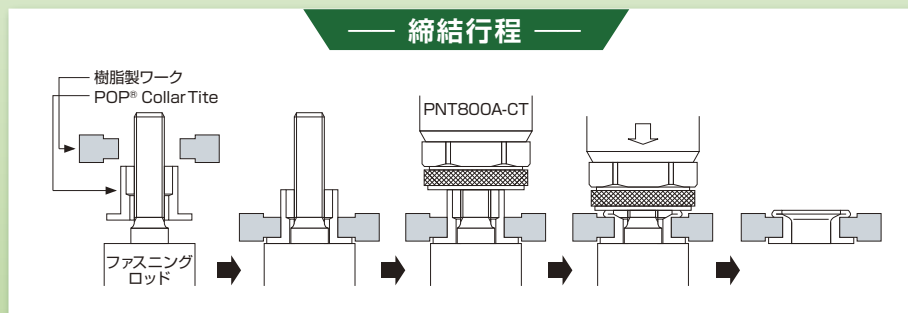
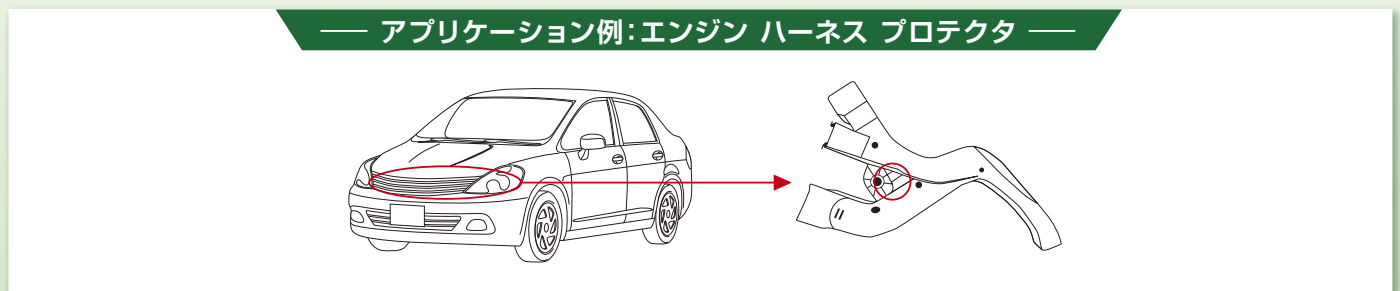
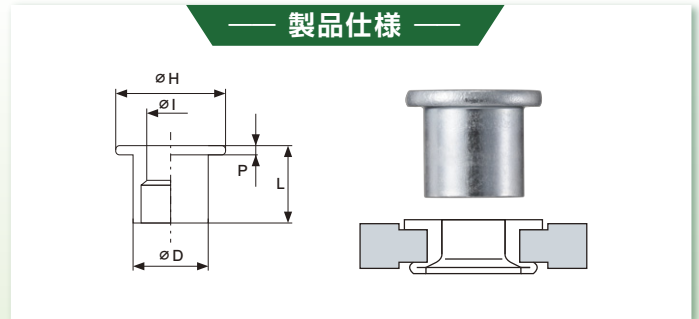

SC		材質 スチール		RoHS対応		日本製 PAT.PENDING			
		表面処理 亜鉛メッキ3価クロメート							
加工物 穴径 (mm)	カラー No.	推奨締結板厚 (mm)	I (mm)	D (mm)	H (mm)	P (mm)	L (mm)	締結工具	
8.4	5530	3.0	5.5	8.3	11.0	1.0	8.7	PNT800A-CT55	
9.4	7030	3.0	7.0	9.3	12.6	1.5	10.1	PNT800A-CT70	

※他サイズにてご検討される場合は、弊社までご相談下さい。
※樹脂のグレード等により白化や割れが発生する可能性があるため必ず実ワーク(実製品)にて締結確認が必要です。

- 仕様は予告なく変更する場合がありますので、ご了承下さい。
- 無断転載禁止
- 設計に際しては安全率をご考慮下さい。



STANLEY®

Engineered Fastening

www.StanleyEngineeredFastening.com
www.popnpr.co.jp

ポップナットファスター株式会社

- 本社 / 東京都千代田区紀尾井町3-6 (紀尾井町パークビル) 〒102-0094 Tel 03-3265-7291 (代)
- 営業部門
- 栃木営業所 / 栃木県宇都宮市平出工業団地9-23 〒321-0905 Tel 028-613-5021 (代)
- 東京営業所 / 東京都千代田区紀尾井町3-6 (紀尾井町パークビル) 〒102-0094 Tel 03-3265-7291 (代)
- 北陸営業所 / 富山県高岡市京田462-1 〒933-0874 Tel 0766-25-7177 (代)
- 豊橋営業所 / 愛知県豊橋市野依町字細田 〒441-8540 Tel 0532-25-1126 (代)
- 中部営業所 / 愛知県名古屋市中東区龜の井2-269 〒465-0094 Tel 052-709-4600 (代)
- 大阪営業所 / 大阪市淀川区西中島6-11-25 (第10新大阪ビル) 〒532-0011 Tel 06-7668-1523 (代)
- 広島営業所 / 広島市東区光町1-10-19 (日本生命広島光町ビル) 〒732-0052 Tel 082-568-5002 (代)
- 九州営業所 / 福岡県飯塚市有安1025-7 〒820-0111 Tel 0948-88-8460 (代)
- 鈴鹿出張所 / 三重県鈴鹿市西条4-48 (西条ビルディング) 〒513-0809
- 工場 豊橋工場 / 愛知県豊橋市野依町字細田 〒441-8540 Tel 0532-25-1126 (代)