



- ⒺⓃ Hydro-Pneumatic Power Tool
- ⒻⓇ Outil électrique hydro-pneumatique
- ⒹⒺ Hydro-pneumatisches Setzgerät
- ⒾⓉ Elettroutensile oleopneumatico
- ⓅⓁ Narzędzie pneumatyczno-hydrauliczne
- ⒺⓈ Herramienta hidroneumática
- ⓃⓁ Hydro-pneumatisch gereedschap
- Ⓓⓐ Hydro-pneumatisk el-værktøj
- ⒻⒾ Hydro-pneumaattinen sähkötyökalu
- ⓃⓄ Hydro-pneumatisk verktøy
- ⓈⓋ Hydro-pneumatiskt elverktyg
- ⓅⓉ Ferramenta eléctrica hidropneumática



Blind Rivet Nut Tool - 74200

# Hydro-Pneumatic Power Tool

©2021 Stanley Black & Decker inc. All rights reserved.

The information provided may not be reproduced and/or made public in any way and through any means (electronically or mechanically) without prior explicit and written permission from STANLEY Engineered Fastening. The information provided is based on the data known at the moment of the introduction of this product. STANLEY Engineered Fastening pursues a policy of continuous product improvement and therefore the products may be subject to change. The information provided is applicable to the product as delivered by STANLEY Engineered Fastening. Therefore, STANLEY Engineered Fastening cannot be held liable for any damage resulting from deviations from the original specifications of the product.

The information available has been composed with the utmost care. However, STANLEY Engineered Fastening will not accept any liability with respect to any faults in the information nor for the consequences thereof. STANLEY Engineered Fastening will not accept any liability for damage resulting from activities carried out by third parties. The working names, trade names, registered trademarks, etc. used by STANLEY Engineered Fastening should not be considered as being free, pursuant to the legislation with respect to the protection of trade marks.

<b>1. SAFETY DEFINITIONS .....</b>	<b>4</b>
1.1 GENERAL SAFETY RULES .....	4
1.2 PROJECTILE HAZARDS .....	4
1.3 OPERATING HAZARDS.....	5
1.4 REPETITIVE MOTIONS HAZARDS.....	5
1.5 ACCESSORY HAZARDS .....	5
1.6 WORKPLACE HAZARDS.....	5
1.7 NOISE HAZARDS.....	5
1.8 VIBRATION HAZARDS.....	6
1.9 ADDITIONAL SAFETY INSTRUCTION FOR PNEUMATIC POWER TOOLS .....	6
<b>2. SPECIFICATIONS.....</b>	<b>7</b>
2.1 PLACING TOOL SPECIFICATION.....	7
2.2 TOOL DIMENSIONS.....	7
<b>3. INTENT OF USE.....</b>	<b>8</b>
4.1 AIR SUPPLY .....	8
4.2 STROKE ADJUSTMENT.....	9
4.3 PRINCIPLE OF OPERATION .....	9
<b>5. NOSE ASSEMBLIES.....</b>	<b>10</b>
5.1 FITTING INSTRUCTIONS.....	10
5.2 SERVICE INSTRUCTIONS .....	10
5.3 74200 NOSE ASSEMBLY COMPONENTS.....	10
<b>6. SERVICING THE TOOL.....</b>	<b>13</b>
6.1 DAILY SERVICING.....	13
6.2 WEEKLY SERVICING.....	13
6.3 SERVICE KIT.....	13
6.4 MAINTENANCE.....	14
6.5 PNEUMATIC CYLINDER.....	14
6.6 ROD GUIDE.....	14
6.7 TRIGGER.....	14
6.8 SWIVEL AIR INLET (74200-12700).....	15
6.9 DIFFERENTIAL VALVE.....	15
6.10 HEAD ASSEMBLY .....	15
6.11 REAR CASING .....	15
6.12 DISTRIBUTOR .....	15
6.13 HYDRAULIC PISTON & AIR MOTOR ASSEMBLY (74200-12610) .....	15
6.14 MOLYKOTE 55m SAFETY DATA.....	17
6.15 PROTECTING THE ENVIRONMENT .....	17
<b>7. GENERAL ASSEMBLIES .....</b>	<b>18</b>
7.1 GENERAL ASSEMBLY OF BASE TOOL 74200-12000.....	18
7.2 GENERAL ASSEMBLY PARTS LIST 74200-12000 .....	19
<b>8. PRIMING .....</b>	<b>20</b>
8.1 OIL DETAILS.....	20
8.2 HYPIN®VG 32 OIL SAFETY DATA.....	20
8.3 PRIMING PROCEDURCE.....	20
<b>9. FAULT DIAGNOSIS .....</b>	<b>21</b>
<b>10. EC DECLARATION OF CONFORMITY .....</b>	<b>23</b>
<b>11. UK DECLARATION OF CONFORMITY .....</b>	<b>24</b>
<b>12. PROTECT YOUR INVESTMENT! .....</b>	<b>25</b>



This instruction manual must be read by any person installing or operating this tool with particular attention to the following safety rules.



Always wear impact-resistant eye protection during operation of the tool. The grade of protection required should be assessed for each use.







Use hearing protection in accordance with employer's instructions and as required by occupational health and safety regulations.



Use of the tool can expose the operator's hands to hazards, including crushing, impacts, cuts and abrasions and heat. Wear suitable gloves to protect hands.

## 1. SAFETY DEFINITIONS

The definitions below describe the level of severity for each signal word. Please read the manual and pay attention to these symbols.

-  **DANGER:** Indicates an imminently hazardous situation which, if not avoided, will result in death or serious injury.
-  **WARNING:** Indicates a potentially hazardous situation which, if not avoided, could result in death or serious injury.
-  **CAUTION:** Indicates a potentially hazardous situation which, if not avoided, may result in minor or moderate injury.
-  **CAUTION:** Used without the safety alert symbol indicates a potentially hazardous situation which, if not avoided, may result in property damage.

***Improper operation or maintenance of this product could result in serious injury and property damage. Read and understand all warnings and operating instructions before using this equipment. When using power tools, basic safety precautions must always be followed to reduce the risk of personal injury.***

### SAVE ALL WARNINGS AND INSTRUCTIONS FOR FUTURE REFERENCE

#### 1.1 GENERAL SAFETY RULES

- For multiple hazards, read and understand the safety instructions before installing, operating, repairing, maintaining, changing accessories on, or working near the tool. Failure to do so can result in serious bodily injury.
- Only qualified and trained operators must install, adjust or use the tool.
- DO NOT use outside the design intent of placing STANLEY Engineered Fastening Blind Rivet Nuts.
- Use only parts, fasteners, and accessories recommended by the manufacturer.
- DO NOT modify the tool. Modification can reduce the effectiveness of safety measures and increase the risks to the operate. Any modification to the tool undertaken by the customer will be customer's entire responsibility and void any applicable warranties.
- Do not discard the safety instructions; give them to the operator.
- Do not use the tool if it has been damaged.
- Prior to use, check for misalignment or binding of moving parts, breakage of parts, and any other condition that affects the tool's operation. If damaged, have the tool serviced before using. Remove any adjusting key or wrench before use.
- Tools shall be inspected periodically to verify that the ratings and markings required by this part of ISO 11148 are legibly marked on the tool. The employer/user shall contact the manufacturer to obtain replacement marking labels when necessary.
- The tool must be maintained in a safe working condition at all times and examined at regular intervals for damage and function by trained personnel. Any dismantling procedure will be undertaken only by trained personnel. Do not dismantle this tool without prior reference to the maintenance instructions.

#### 1.2 PROJECTILE HAZARDS

- Disconnect the air supply from the tool before performing any maintenance, attempting to adjust, fit or remove a nose assembly or accessories.
- Be aware that failure of the workpiece or accessories or even of the inserted tool itself can generate high-velocity projectiles.
- Always wear impact-resistant eye protection during operation of the tool. The grade of protection required should be assessed for each use.
- The risks to others should also be assessed at this time.
- Ensure that the workpiece is securely fixed.
- Check that the means of protection from ejection of fastener and/or mandrel is in place and is operative.

- DO NOT use the tool without mandrel collector installed.
- Warn against the possible forcible ejection of mandrels from the front of the tool.
- DO NOT operate a tool that is directed towards any person(s).

### 1.3 OPERATING HAZARDS

- Use of the tool can expose the operator's hands to hazards, including crushing, impacts, cuts and abrasions and heat. Wear suitable gloves to protect hands.
- Operators and maintenance personnel shall be physically able to handle the bulk, weight and power of the tool.
- Hold the tool correctly; be ready to counteract normal or sudden movements and have both hands available.
- Keep tool handles dry, clean, and free from oil and grease.
- Maintain a balanced body position and secure footing when operating the tool.
- Release the start-and-stop device in the case of an interruption of the air supply.
- Use only lubricants recommended by the manufacturer.
- Contact with hydraulic fluid should be avoided. To minimize the possibility of rashes, care should be taken to wash thoroughly if contact occurs.
- Material Safety Data Sheets for all hydraulic oils and lubricants is available on request from your tool supplier.
- Avoid unsuitable postures, as it is likely for these positions not to allow counteracting of normal or unexpected movement of the tool.
- If the tool is fixed to a suspension device, make sure that the fixation is secure.
- Beware of the risk of crushing or pinching if nose equipment is not fitted.
- DO NOT operate tool with the nose casing removed.
- Adequate clearance is required for the tool operator's hands before proceeding.
- When carrying the tool from place to place keep hands away from the trigger to avoid inadvertent activation.
- DO NOT abuse the tool by dropping or using it as a hammer.

### 1.4 REPETITIVE MOTIONS HAZARDS

- When using the tool, the operator can experience discomfort in the hands, arms, shoulders, neck or other parts of the body.
- While using the tool, the operator should adopt a comfortable posture whilst maintaining a secure footing and avoiding awkward or off-balance postures. The operator should change posture during extended tasks; this can help avoid discomfort and fatigue.
- If the operator experiences symptoms such as persistent or recurring discomfort, pain, throbbing, aching, tingling, numbness, burning sensations or stiffness, these warning signs should not be ignored. The operator should tell the employer and consult a qualified health professional.

### 1.5 ACCESSORY HAZARDS

- Disconnect the tool from the air supply before fitting or removing the nose assembly or accessory.
- Use only sizes and types of accessories and consumables that are recommended by the manufacturer of the tool; do not use other types or sizes of accessories or consumables.

### 1.6 WORKPLACE HAZARDS

- Slips, trips and falls are major causes of workplace injury. Be aware of slippery surfaces caused by use of the tool and of trip hazards caused by the air line or hydraulic hose.
- Proceed with care in unfamiliar surroundings. There can be hidden hazards, such as electricity or other utility lines.
- The tool is not intended for use in potentially explosive atmospheres and is not insulated against contact with electric power.
- Ensure that there are no electrical cables, gas pipes, etc., which can cause a hazard if damaged by use of the tool.
- Dress properly. Do not wear loose clothing or jewellery. Keep your hair, clothing and gloves away from moving parts. Loose clothes, jewellery or long hair can be caught in moving parts.

### 1.7 NOISE HAZARDS

- Exposure to high noise levels can cause permanent, disabling hearing loss and other problems, such as tinnitus (ringing, buzzing, whistling or humming in the ears). Therefore, risk assessment and the implementation of appropriate controls for these hazards are essential.
- Appropriate controls to reduce the risk may include actions such as damping materials to prevent workpieces from "ringing".

- Use hearing protection in accordance with employer's instructions and as required by occupational health and safety regulations.
- Select, maintain and replace the consumable/inserted tool as recommended in the instruction handbook, to prevent an unnecessary increase in noise.

### **1.8 VIBRATION HAZARDS**

- Exposure to vibration can cause disabling damage to the nerves and blood supply of the hands and arms.
- Wear warm clothing when working in cold conditions and keep your hands warm and dry. If you experience numbness, tingling, pain or whitening of the skin in your fingers or hands, stop using the tool, tell your employer and consult a physician.
- Where possible Support the weight of the tool in a stand, tensioner or balancer, because a lighter grip can then be used to support the tool.
- Operate and maintain the assembly power tool for blind rivet nut fasteners as recommended in the instruction's handbook, to prevent an unnecessary increase in vibration levels.
- Select, maintain and replace the consumable/inserted tool as recommended in the instruction handbook, to prevent an unnecessary increase in vibration levels.
- Hold the tool with a light but safe grip, taking account of the required hand reaction forces, because the risk from vibration is generally greater when the grip force is higher.

### **1.9 ADDITIONAL SAFETY INSTRUCTION FOR PNEUMATIC POWER TOOLS**

- The operating supply air must not exceed 7 bar (102 PSI).
- Air under pressure can cause severe injury.
- Never leave operating tool unattended. Disconnect air hose when tool is not in use, before changing accessories or when making repairs.
- Never direct air at yourself or anyone else.
- Whipping hoses can cause severe injury. Always check for damaged or loose hoses and fittings.
- Prior to use, inspect airlines for damage, all connections must be secure. Do not drop heavy objects on hoses. A sharp impact may cause internal damage and lead to premature hose failure.
- Cold air shall be directed away from hands.
- Whenever universal twist couplings (claw couplings) are used, lock pins shall be installed and whip check safety cables shall be used to safeguard against possible hose-to-tool or hose-to-hose connection failure.
- DO NOT lift the placing tool by the hose. Always use the placing tool handle.
- Vent holes must not become blocked or covered.
- Keep dirt and foreign matter out of the hydraulic system of the tool as this will cause the tool to malfunction.

## 2. SPECIFICATIONS

### 2.1 PLACING TOOL SPECIFICATION

<b>Air Pressure</b>	Minimum - Maximum	5-7 bar (75-100 lbf/in <sup>2</sup> )
<b>Free Air Volume Required</b>	@ 5 bar/75 lbf/in <sup>2</sup>	8 litres (0.28 ft <sup>3</sup> )
<b>Stroke</b>	Maximum	7 mm (0.276 in)
<b>Motor Speed</b>	Spin On	2000 rpm
	Spin Off	2000 rpm
<b>Pull Force</b>	@ 5 bar/75 lbf/in <sup>2</sup>	19.1 kN (4300 lbf)
<b>Cycle time</b>	Approximately	2.5 seconds
<b>Weight</b>	Without nose equipment	2.2 kg (4.85 lb)

Noise values determined according to noise test code ISO 15744 and ISO 3744.		74200
A-weighted sound power level dB(A), $L_{WA}$	Uncertainty noise: $k_{WA} = 3.0$ dB(A)	74.70 dB(A)
A-weighted emission sound pressure level at the work station dB(A), $L_{pA}$	Uncertainty noise: $k_{pA} = 3.0$ dB(A)	77.08 dB(A)
C-weighted peak emission sound pressure level dB(C), $L_{pC'}$ peak	Uncertainty noise: $k_{pC} = 3.0$ dB(C)	75.54 dB(C)
Vibration values determined according to vibration test code ISO 20643 and ISO 5349.		74200
Vibration emission level, $a_{hd}$ :	Uncertainty vibration: $k = 0.127$ m/s <sup>2</sup>	0.317 m/s <sup>2</sup>
Declared vibration emission values in accordance with EN 12096		

### 2.2 TOOL DIMENSIONS

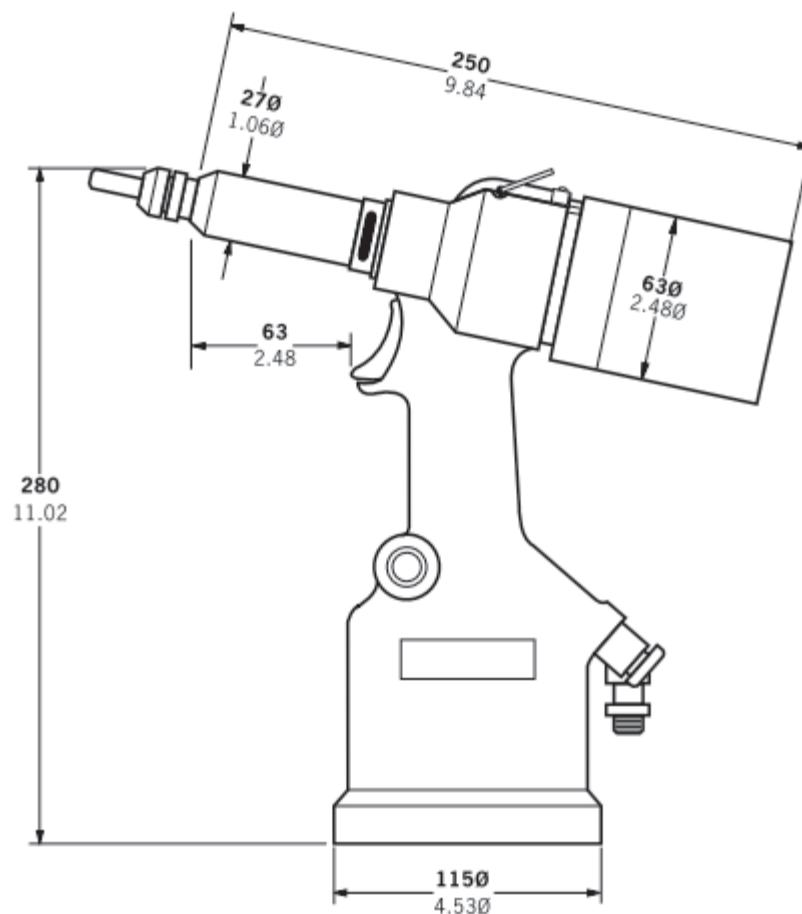

Fig. 1

Dimensions shown in bold are millimeters. Other dimensions are in inches.

### 3. INTENT OF USE

The hydro-pneumatic 74200 tool is designed to place Stanley Engineered Fastening Blind Rivet Nuts at high speed making it ideal for batch or flow-line assembly in a wide variety of applications throughout all industries.

**A complete tool is made up of the base tool (part number 74200-12000) and the appropriate nose assembly for the insert, as described on page 10.**

**NOSE ASSEMBLIES MUST BE FITTED AS DESCRIBED ON PAGE 10.**

**DO NOT use under wet conditions or in the presence of flammable liquids or gases.**

### 4. PUTTING INTO SERVICE

**▲ IMPORTANT - READ THE SAFETY RULES ON PAGE 4 - 6 CAREFULLY BEFORE PUTTING INTO SERVICE.**

Select relevant size nose equipment and install.

Connect the placing tool to the air supply. Test pull and return cycles by depressing and releasing the trigger 25. Set the tool for desired stroke/pressure.

**▲ CAUTION - Correct supply pressure is important for proper function of the installation tool. Personal injury or damage to equipment may occur without correct pressures. The supply pressure must not exceed that listed in the placing tool specification.**

#### 4.1 AIR SUPPLY

All tools are operated with compressed air at an optimum pressure of 5.5 bar. We recommend the use of pressure regulators and automatic oiling/filtering systems on the main air supply. These should be fitted within 3 metres of the tool (see diagram below) to ensure maximum tool life and minimum tool maintenance.

Air supply hoses should have a minimum working effective pressure rating of 150% of the maximum pressure produced in the system or 10 bar, whichever is the highest. Air hoses should be oil resistant, have an abrasion resistant exterior and should be armoured where operating conditions may result in hoses being damaged. All air hoses **MUST** have a minimum bore diameter of 6.4 millimetres or 1/4 inch.

Read servicing daily details page 13.

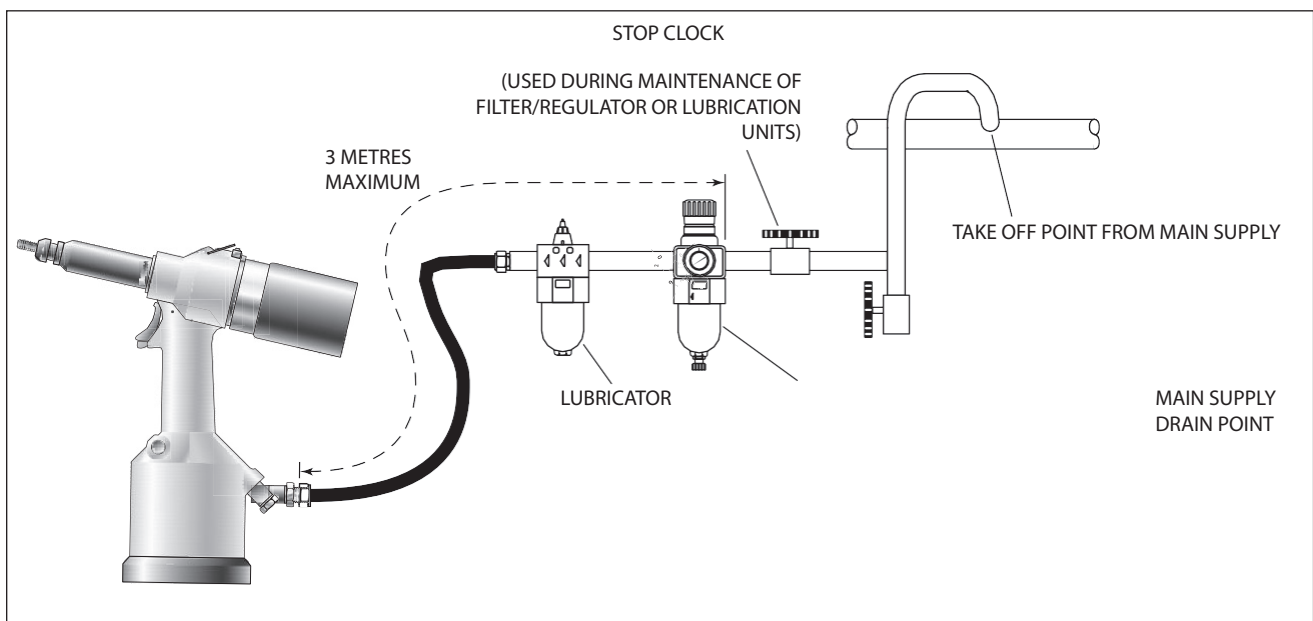

Fig. 2



## 4.2 STROKE ADJUSTMENT

This adjustment is necessary to ensure optimum insert deformation. It is suggested, therefore, that a test plate with the same thickness and hole size as workpiece be used.

If deformation is insufficient, the insert will rotate inside the application. If deformation is excessive, thread distortion will occur and possibly drive screw fracture.

The stroke is adjusted by the amount the rear casing **86** is screwed in or out. To shorten stroke, screw in; to lengthen stroke, unscrew the rear casing but never more than 5 turns from the fully "IN" position unless dismantling the tool. Adjust until optimum deformation is obtained.

Lock the stroke set finger **88** into the rear casing.

## 4.3 PRINCIPLE OF OPERATION

- Connect tool to air supply.
- Offer up insert, lip first to drive screw. A light pressure will start the motor and automatically thread the insert up against nose and stop.
- Insert fastener into application squarely.
- Fully depress trigger. This will both place insert into the application and reverse it off the drive screw.

Item numbers in **bold** refer to the General Assembly drawing and parts list (pages 18-19).

**⚠ CAUTION** - do not attempt to force the installation of an insert as this will cause damage to the tool and/or application.



**Fig. 3**

## 5. NOSE ASSEMBLIES

It is essential that the correct nose assembly is fitted prior to operating the tool. By knowing the details of the fastener to be placed, you will be able to order a new complete nose assembly using the selection tables on page 13.

### 5.1 FITTING INSTRUCTIONS

**⚠ CAUTION:** The air supply must be disconnected when fitting or removing nose assemblies unless specifically instructed otherwise.

Item numbers in **bold** refer to illustration below:

- If still fitted remove the nose casing and the adaptor nut.
- Insert drive shaft **4** into spindle.
- Fit drive screw **3** onto drive shaft **4**.
- Insert reducing sleeve **5** (if specified) into the adaptor nut.
- Screw the adaptor nut onto the spindle.
- Hold the spindle with a spanner\* and tighten the adaptor nut clockwise.
- While holding the adaptor nut with the spanner\*, tighten the lock nut anti-clockwise.
- Screw on the nose casing and nose tip **1** with the nose tip lock nut.
- The reverse operation is carried out for equipment removal.
- With tool still disconnected from air supply, screw one insert onto drive screw manually - making sure the insert is flush with the end of drive screw.
- Set nose tip in exact position and lock nose tip nut clockwise with a spanner\*.
- Remove the insert from drive screw.

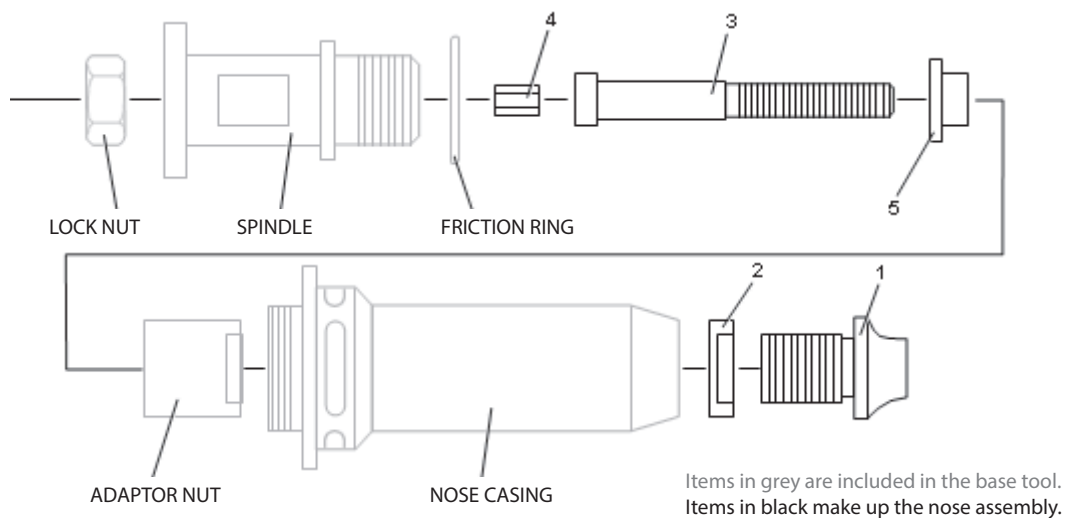

**Fig. 4**

### 5.2 SERVICE INSTRUCTIONS

Nose assemblies should be serviced at weekly intervals.

- Remove the complete nose assembly using the reverse procedure to the 'Fitting Instructions'.
- Any worn or damaged part should be replaced by a new part.
- Particularly check wear on drive screw.
- Assemble according to fitting instructions.

Refers to items included in the 74200 service kit. For complete list see page 13.

### 5.3 74200 NOSE ASSEMBLY COMPONENTS

Nose tips vary in shape according to the insert type. Each nose assembly represents a unique assembly of components which can be ordered individually. All nose assemblies also include a nose tip locknut 2 (part number 07555-00901). Component numbers refer to the illustration on the opposite page. We recommend some stock as items will need regular replacement. Read the Nose Assemblies servicing instructions opposite carefully.

INSERT SIZE	COMPLETE TOOL	NOSE ASSEMBLY	1	3	4	5
<b>LARGEFLANGEINSERTS (9698, FS58, 9408, 9418, 9498)+STANDARDNUTSERT®(9500)+SQUARESERT®(GK08)+EUROSERT®(GJ08)</b>						
M3	74200-00083	07555-09883	07555-00903	07555-09003	07555-01003	07555-09103
M4	74200-00084	07555-09884	07555-00904	07555-09004	07555-01004	07555-09104
M5•	74200-00085	07555-09885	07555-00905	07555-09005	07555-01005	07555-09105
M5••	74200-00485	07555-09185	07555-00915	07555-09005	07555-01005	07555-09105
M6	74200-00086	07555-09886	07555-00906	07555-09006	07555-01006	07555-09106
M8	74200-00088	07555-09888	07555-00908	07555-09008	07555-01008	07555-09108
M10	74200-00080	07555-09880	07555-00910	07555-09010	07555-01010	–
M12	74200-00082	74200-09882 †	07555-00912	07555-09012	07555-01012	–
4 UNC	74200-00054	07555-09854	07555-00854	07555-09054	07555-00754	07555-09154
6 UNC	74200-00056	07555-09856	07555-00856	07555-09056	07555-00756	07555-09156
8 UNC	74200-00058	07555-09858	07555-00858	07555-09058	07555-00758	07555-09158
10 UNC	74200-00050	07555-09850	07555-00850	07555-09050	07555-00750	07555-09150
1/4 UNC	74200-00048	07555-09848	07555-00848	07555-09048	07555-00748	07555-09148
5/16 UNC	74200-00040	07555-09840	07555-00840	07555-09040	07555-00740	07555-09140
3/8 UNC	74200-00042	07555-09842	07555-00842	07555-09042	07555-00742	–
10 UNF	74200-00070	07555-09870	07555-00850	07555-09070	07555-00750	07555-09150
1/4 UNF	74200-00068	07555-09868	07555-00848	07555-09068	07555-00748	07555-09148
5/16 UNF	74200-00060	07555-09860	07555-00840	07555-09060	07555-00740	07555-09140
3/8 UNF	74200-00062	07555-09862	07555-00842	07555-09062	07555-00742	–
3/16 BSW	74200-00016	07555-09816	07555-00850	07555-09016	07555-00750	07555-09150
1/4 BSW	74200-00018	07555-09818	07555-00848	07555-09018	07555-00748	07555-09148
5/16 BSW	74200-00010	07555-09810	07555-00840	07555-09019	07555-00740	07555-09140
<b>THIN SHEET NUTSERT® (9468, FS38, 9658, 9488)</b>						
M3	74200-00183	07555-09983	07555-00993	07555-09003	07555-01003	07555-09103
M4	74200-00184	07555-09984	07555-00994	07555-09004	07555-01004	07555-09104
M5	74200-00185	07555-09985	07555-00995	07555-09005	07555-01005	07555-09105
M6	74200-00186	07555-09986	07555-00996	07555-09006	07555-01006	07555-09106
M8	74200-00188	07555-09988	07555-00998	07555-09008	07555-01008	07555-09108
M10	74200-00180	07555-09980	07555-00999	07555-09010	07555-01010	–
M12	74200-00182	74200-09982 †	07555-00992	07555-09012	07555-01012	–
4 UNC	74200-00154	07555-09954	07555-00954	07555-09054	07555-00754	07555-09154
6 UNC	74200-00156	07555-09956	07555-00956	07555-09056	07555-00756	07555-09156
8 UNC	74200-00158	07555-09958	07555-00958	07555-09058	07555-00758	07555-09158
10 UNC	74200-00150	07555-09950	07555-00950	07555-09050	07555-00750	07555-09150
1/4 UNC	74200-00148	07555-09948	07555-00948	07555-09048	07555-00748	07555-09148
5/16 UNC	74200-00140	07555-09940	07555-00940	07555-09040	07555-00740	07555-09140
10 UNF	74200-00170	07555-09970	07555-00950	07555-09070	07555-00750	07555-09150
1/4 UNF	74200-00168	07555-09968	07555-00948	07555-09068	07555-00748	07555-09148
5/16 UNF	74200-00160	07555-09960	07555-00940	07555-09060	07555-00740	07555-09140
3/16 BSW	74200-00116	07555-09916	07555-00950	07555-09016	07555-00750	07555-09150
1/4 BSW	74200-00118	07555-09918	07555-00948	07555-09018	07555-00748	07555-09148
0BA	74200-00130	07555-09930	07555-00996	07555-09030	07555-01006	07555-09106
2BA	74200-00132	07555-09932	07555-00950	07555-09032	07555-00750	07555-09150
4BA	74200-00134	07555-09934	07555-00934	07555-09034	07555-00756	07555-09134
<b>SUPERSERT® - OPEN AND CLOSED END (FB)</b>						
M3	74200-00283	07555-09583	07555-07103	07555-09003	07555-01003	07555-09103
M4	74200-00284	07555-09584	07555-07104	07555-09004	07555-01004	07555-09104
M5	74200-00285	07555-09585	07555-07105	07555-09005	07555-01005	07555-09105
M6	74200-00286	07555-09586	07555-07106	07555-09006	07555-01006	07555-09106

INSERT SIZE	COMPLETE TOOL	NOSE ASSEMBLY	1	3	4	5
<b>LARGEFLANGEINSERTS (9698,FS58,9408,9418,9498)+STANDARDNUTSERT®(9500)+SQUARESERT®(GK08)+EUROSERT®(GJ08)</b>						
M8	74200-00288	07555-09588	07555-07108	07555-09008	07555-01008	07555-09108
8 UNC	74200-00258	07555-09558	07555-07158	07555-09058	07555-00758	07555-09158
10 UNC	74200-00250	07555-09550	07555-07150	07555-09050	07555-00750	07555-09150
1/4 UNC	74200-00248	07555-09548	07555-07148	07555-09048	07555-00748	07555-09148
8 UNF	74200-00278	07555-09578	07555-07158	07555-09078	07555-00758	07555-09158
10 UNF	74200-00270	07555-09570	07555-07150	07555-09070	07555-00750	07555-09150
1/4 UNF	74200-00268	07555-09568	07555-07148	07555-09068	07555-00748	07555-09148
<b>HEXSERT®(9688)</b>						
M3	74200-00683	07555-09283	07555-08103	07555-09003	07555-01003	07555-09103
M4	74200-00684	07555-09284	07555-08104	07555-09004	07555-01004	07555-09104
M5	74200-00685	07555-09285	07555-08105	07555-09005	07555-01005	07555-09105
M6	74200-00686	07555-09286	07555-08106	07555-09006	07555-01006	07555-09106
M8	74200-00688	07555-09288	07555-00998	07555-09008	07555-01008	07555-09108

- Places all inserts listed in this section except M5 large flange Thin Sheet Nutsert®
- Places M5 large flange Thin Sheet Nutsert® 09698-00516 ONLY
- † These nose assemblies include an adaptor nut part number 74200-12119 to replace the one on the tool.

## 6. SERVICING THE TOOL

Regular servicing should be carried out and a comprehensive inspection performed annually or every 500,000 cycles, whichever is sooner.

- ⚠ CAUTION:** Never use solvents or other harsh chemicals for cleaning the non-metallic parts of the tool. These chemicals may weaken the materials used in these parts.
- ⚠ CAUTION:** Before maintenance, remove any dangerous substances that may have accumulated due to work processes.
- ⚠ CAUTION:** The employer is responsible for ensuring that tool maintenance instructions are given to the appropriate personnel.
- ⚠ CAUTION:** The operator should not be involved in maintenance or repair of the tool unless properly trained.
- ⚠ CAUTION:** The tool shall be examined regularly for damage and malfunction.
- ⚠ CAUTION:** Read Safety Instructions on page 4 to 6.

### 6.1 DAILY SERVICING

- Daily, before use or when first putting the tool into service, pour a few drops of clean, light lubricating oil into the air inlet of the tool if no lubricator is fitted on air supply. If the tool is in continuous use, the air hose should be disconnected from the main air supply and the tool lubricated every two to three hours.
- Check for air leaks. If damaged, hoses and couplings should be replaced by new items.
- If there is no filter on the pressure regulator, bleed the air line to clear it of accumulated dirt or water before connecting air hose to tool.
- Check that the nose assembly is correct.
- Check the stroke of the tool is adequate to place selected insert. (See stroke adjustment page 9).
- Inspect the drive screw in the nose assembly for wear or damage. If any, renew.

### 6.2 WEEKLY SERVICING

- \* Check for oil leaks and air leaks on air supply hose and fittings.

### 6.3 SERVICE KIT

For all servicing we recommend the use of the service kit (part number 74200-99990) supplied in its own plastic case.

SERVICE KIT 74200-99990					
Part Number	Description	QTY	Part Number	Description	QTY
07900-00618	PUSHER	1	07900-00393	14mm/15mm SPANNER	1
07900-00619	GUIDE BUSH	1	07900-00409	12mm/13mm SPANNER	1
07900-00478	Ø 3mm PIN PUNCH	1	07900-00626	11mm SPANNER	1
07900-00624	Ø 4mm PIN PUNCH	1	07900-00469	2.5mm ALLEN KEY	1
07900-00157	INTERNAL CIRCLIP PLIERS	1	07900-00351	3mm ALLEN KEY	1
07900-00161	EXTERNAL CIRCLIP PLIERS	1	07900-00224	4mm ALLEN KEY	1
07900-00625	SOFT MALLET	1	07900-00225	5mm ALLEN KEY	1
07900-00623	25mm SOCKET	1	07900-00620	12mm ALLEN KEY	1
07900-00006	SPATULA	1	07900-00456	T BAR	1
07900-00434	32mm SPANNER	1	07992-00075	MOLYKOTE 55M (100 gm TUBE)	1
07900-00621	28mm SPANNER	1	07900-00627	PLASTIC CASE	1
07900-00637	17mm SPANNER	1	07900-00632	17mm/19mm SPANNER	1
07900-00643	PUSHER KNOB	1			

## 6.4 MAINTENANCE

Every 500,000 cycles the tool should be completely dismantled and components replaced where worn, damaged or when recommended. All 'O' rings and seals should be replaced with new ones and lubricated with Molykote 55M grease before assembling.

- ⚠ WARNING:** Read Safety Instructions on page 4 to 6.
- ⚠ WARNING:** The employer is responsible for ensuring that tool maintenance instructions are given to the appropriate personnel.
- ⚠ WARNING:** The operator should not be involved in maintenance or repair of the tool unless properly trained.
- ⚠ WARNING:** The tool shall be examined regularly for damage and malfunction.

The airline must be disconnected before any servicing or dismantling is attempted unless specifically instructed otherwise.

It is recommended that any dismantling operation be carried out in clean conditions.

Before proceeding with dismantling, empty the oil from the tool. Remove oil plug **42**, oil seal washer **43**, bleed screw **48** and bleed screw washer **49** from the handle assembly and drain the oil into a suitable container.

Prior to dismantling the tool it is necessary to remove the nose assembly. For simple removal instructions see the nose assemblies section, pages 10-13.

For total tool servicing we advise that you proceed with dismantling of sub-assemblies in the order shown below.

## 6.5 PNEUMATIC CYLINDER

- Remove rubber base **2**.
- Place tool, base uppermost in vice fitted with soft jaws.
- Using a spanner\*, unscrew end plug **3**. Pneumatic piston **9** should move upward under spring **11** pressure (it may be necessary to exert hand pressure to pneumatic piston **9**).
- Remove 'O' ring **4**.
- Withdraw pneumatic piston **9**.
- Remove lip seal **8** and 'O' ring **36**.
- Hold piston rod **10** in soft vice jaws to avoid scratching rod diameter.
- Separate piston rod **10** from pneumatic piston **9** by unscrewing piston rod fastening bolt **5** using a spanner\*.
- Inspect air tube **12** for damage or distortion. (Air tube is screwed internally into handle and set in position with Loctite® 222) If it is necessary to remove air tube, the base of the air tube will require warming to a temperature of 100 °C to soften the Loctite adhesive. The air tube **12** can then be unscrewed from the handle using an Allen key\*.
- Check spring **11** is not distorted or damaged.
- Assembly is in reverse order to dismantling.

## 6.6 ROD GUIDE

- With tool in upside down position in vice, unscrew rod guide **15** using a spanner\* and T-bar\*.
- Withdraw rod guide **15**.
- Unscrew locknut **13** using an Allen key\*, remove seal **14** and 'O' ring **98**.
- Remove 'O' ring **16**.
- Assembly is in reverse order to dismantling.

## 6.7 TRIGGER

- With tool held in vice, remove pin **26** using a pin punch\*.
- Remove trigger **25**, pin **22**, roller **23** and push wedge **24**.
- Gently push on the head of trigger rod **20** and, remove together with 'O' rings **7** and **21**, guide **19**, lip seal **18** and plug **17**.
- Assembly is in reverse order to dismantling. Ensure lip of lip seal **18** is towards head of tool.

\* Refers to items included in the 74200 service kit. For complete list see page 13.  
Item numbers in **bold** refer to the General Assembly drawing and parts list (pages 18-19).

### 6.8 SWIVEL AIR INLET (74200-12700)

- Using an Allen key\* remove screw **40** and washer **39**.
- Remove swiveling inlet **38**.
- Unscrew double male connector **41** from swiveling inlet **38** and remove nylon washer **33**.
- Using a spanner\*, remove drilled bolt **37**.
- Remove two nylon washers **33** and air inlet block **35**.
- Remove circlip **97** from double male connector **41** using circlip pliers and withdraw sintered filter **96**.
- Assemble in reverse order of dismantling.
- Refers to items included in the 74200 service kit. For complete list see page 13.

Item numbers in bold refer to the General Assembly drawing and parts list (pages 18-19).

### 6.9 DIFFERENTIAL VALVE

- Using special flat spanner\* unscrew valve locking plug **27**, withdraw and remove spring **104** and 'O' ring **29**.
- Remove silencer **34** using a spanner\* and remove nylon washer **33**.
- Push valve piston **28** out from its housing together with 'O' rings **30, 31&32**.
- Check spring **104** for distortion and renew if required.
- Assemble in reverse order of dismantling.

### 6.10 HEAD ASSEMBLY

- Remove nose equipment prior to commencing dismantling.
- Using spanners\* remove spindle **44** and locknut **45**.
- Remove return spring locknut **46** using a spanner\*.
- Remove return spring **47**, washer **99** and locking ring **90**.
- Check return spring **47** for distortion and renew if required.
- Assemble in reverse order of dismantling.

### 6.11 REAR CASING

- Using an Allen key\* remove screw **40** from stroke set finger **88** and lift off bridge washer **95**.
- Disengage stroke set finger **88** by pushing it back against spring **89**.
- Unscrew rear casing **86**.
- Remove rear casing rubber band **87** if necessary.
- Extract circlip **84** using circlip pliers\* and remove sintered silencer **85**.
- Complete assembly in reverse order of dismantling. Locate pawl **102** in head before screwing on rear casing **86**.

### 6.12 DISTRIBUTOR

- \* Using an Allen key\* remove two screws **40**.
- \* Withdraw distributor **83** together with air motor end plug **81** and 'O' rings **82&31** taking care not to drop ball **79** and push rod **78**.
- \* Using an Allen key\* remove four countersunk socket head screws **58** and withdraw stroke stop **57**.
- \* Pull out two air supply tubes **59** and four 'O' rings **60**.
- \* Assemble in reverse order of dismantling.

### 6.13 HYDRAULIC PISTON & AIR MOTOR ASSEMBLY (74200-12610)

- Wrap adhesive tape around hydraulic piston **54** thread and move assembly backwards slowly and firmly. Using circlip pliers\* remove circlip **52** and front seal **51**.
- Remove 'O' rings **76** and **77**.
- Using two spanners\* separate the hydraulic piston **54** from air motor casing **75**. Shim adjustment ring **55**, movement pivot **56** and 'O' ring **101** will come out with hydraulic piston **54**.
- Remove air motor assembly out of air motor casing **75**, remove circlip **61** using circlip pliers\*, then tap air motor casing **75** on bench to free components.
- Parts **62** to **74** can be pulled out as an assembly, taking care not to drop pin **74**.

\* Refers to items included in the 74200 service kit. For complete list see page 13.

Item numbers in **bold** refer to the General Assembly drawing and parts list (pages 18-19).

- Remove bearing **62**, planet gear spindle **63**, three planets **64**, planet gear **65** and spacer **66**.
- Using a soft mallet tap splined head of rotor **70**.
- Bearing **67** and front end plate **68** will come out with stator **69** and five rotor blades **71**. (rotor **70** remains in hand).
- Place rear end plate **72** in vice with soft jaws.
- Using a pin punch\* tap centre of rotor **70** to remove bearing **73**. (turn rotor **70** upside down and bearing **73** will come out).
- When assembling air motor, rear side of rotor **70** must just touch rear end plate **72** without any axial gap, (any existing gap will disappear when bearing **73** is fully located).
- When inserting air motor into air motor casing **75** carefully align parts so that pin **74** locates in centre hole between spin on/off ports of air motor casing **75** and rear end plate **72**.
- When assembling hydraulic piston **54** onto air motor assembly, tighten parts by hand and blow air into one of the outer ports of air motor casing **75**, checking to see air motor rotates freely.
- When assembling front seal **51** ensure larger diameter faces rear of tool.
- Complete assembly in reverse order to dismantling.

 **CAUTION:** Check the tool against daily and weekly servicing.

 **CAUTION:** Priming is ALWAYS necessary after the tool has been dismantled and prior to operating.

\* Refers to items included in the 74200 service kit. For complete list see page 13.  
Item numbers in **bold** refer to the General Assembly drawing and parts list (pages 18-19).



### 6.14 MOLYKOTE 55m SAFETY DATA

Grease can be ordered as a single item, the part number is shown in the service kit page 13.

#### FIRST AID

SKIN: Wipe off and wash with soap and water.

INGESTION: No adverse effects are normally expected. Treat symptomatically.

EYES: Irritant but not harmful. Irrigate with water and seek medical attention.

#### ENVIRONMENT

Scrape up for incinerating or disposal on approved site.

#### FIRE

FLASH POINT: 101 °C

Not classified as flammable.

Suitable extinguishing media: Carbon dioxide, foam, dry powder or fine water spray.

#### HANDLING

Plastic or rubber gloves should be worn.

#### STORAGE

Away from heat and oxidizing agent

### 6.15 PROTECTING THE ENVIRONMENT

Assure conformity with applicable disposal regulations. Dispose all waste products at an approved waste facility or site so as not to expose personnel and the environment to hazards.

## 7. GENERAL ASSEMBLIES

### 7.1 GENERAL ASSEMBLY OF BASE TOOL 74200-12000

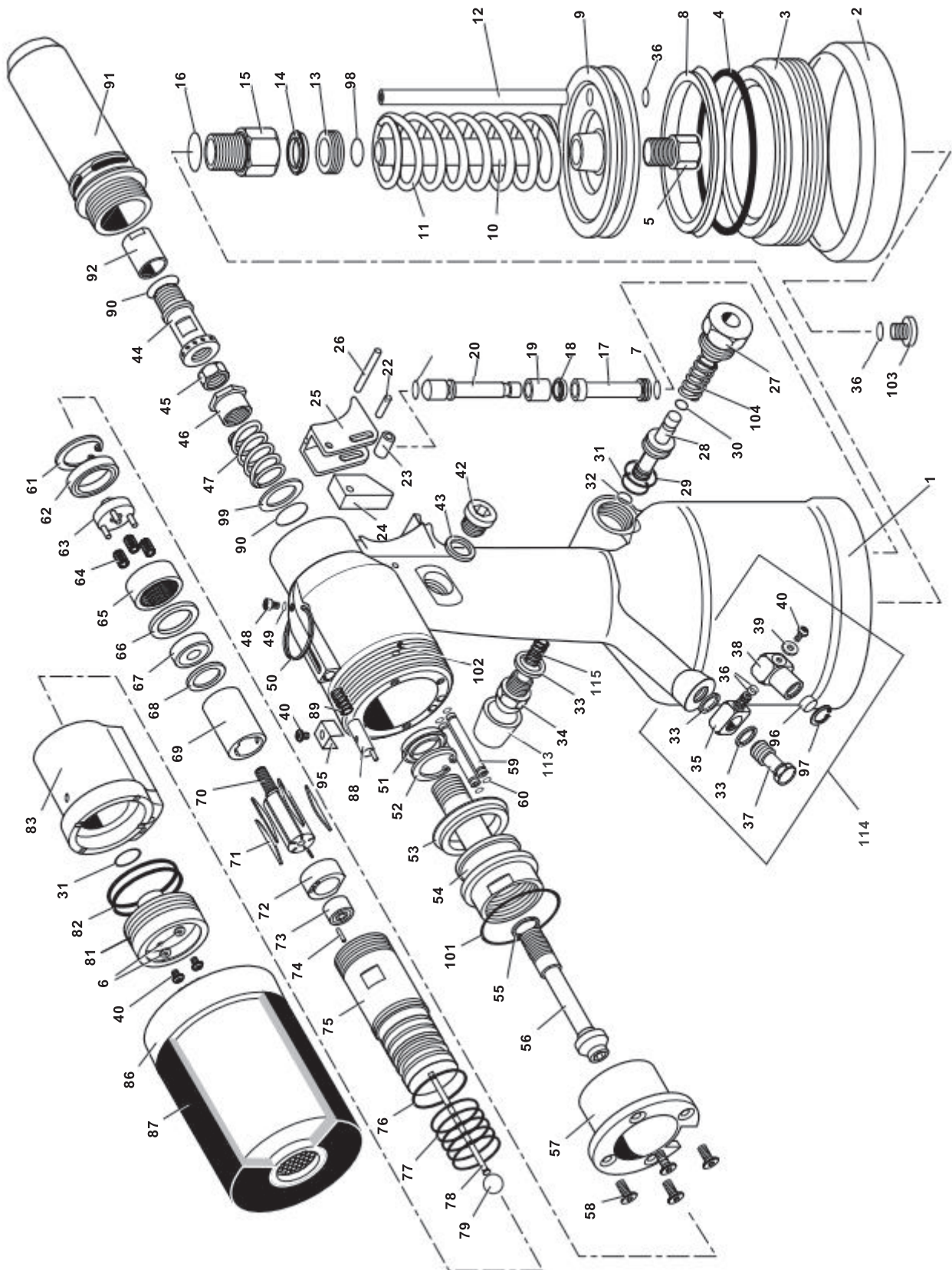

7.2 GENERAL ASSEMBLY PARTS LIST 74200-12000

Parts List for 74200-12000

74200-12000 PARTS LIST														
ITEM	PART N°	DESCRIPTION	QTY	REC. SPARES	ITEM	PART N°	DESCRIPTION	QTY	REC. SPARES	ITEM	PART N°	DESCRIPTION	QTY	REC. SPARES
01	74200-12001	HEAD & HANDLE	1	-	40	07001-00420	M4BUTTONSOCKETHDSREW	4	4	79	74200-12079	BALL (RUBBER)	1	1
02	74200-12002	RUBBER BASE	1	1	42	07005-01274	OIL PLUG			80	73200-02022	SAFETY LABEL	1	N/1
03	74200-12003	END PLUG (SCREWED)	1	-	43	74200-12043	OIL SEAL WASHER	1	1	81	74200-12081	AIR MOTOR END PLUG	1	-
04	74200-12004	'O' RING	1	1	44	74200-12044	SPINDLE	1	1	82	74200-12082	'O' RING	2	2
05	74200-12005	PISTON ROD FASTENING BOLT	1	-	45	07555-00803	LOCK NUT	1	1	83	74200-12083	DISTRIBUTOR	1	-
06	07002-00109	M4 SHAKEPROOF WASHER	2	-	46	74200-12046	RETURN SPRING LOCKNUT	1	1	85	74200-12085	SINTERED SILENCER		
07	07003-00027	'O' RING	2	2	47	74200-12047	RETURN SPRING	1	1	86	74200-12800	REAR CASING ASSEMBLY	1	-
08	74200-12008	LIP SEAL (PNEUMATIC PISTON)	1	1	48	07001-00329	M5 BLEED SCREW	1	1	87	74200-12087	REAR CASING RUBBER BAND	1	1
09	74200-12009	PNEUMATIC PISTON	1	-	49	07003-00033	OIL SEAL BLEED WASHER	1	1	88	74200-12088	STROKE SET FINGER	1	1
10	74200-12010	PISTON ROD (INTENSIFIER)	1	-	50	07265-03021	SUSPENSION RING	1	1	89	74200-12089	SPRING	1	1
11	07555-00205	SPRING	1	1	51	07265-02004	FRONT SEAL	1	1	90	07003-00028	LOCKING RING	2	2
12	74200-12012	AIR SUPPLY TUBE	1	1	52	07004-00033	CIRCLIP	1	1	91	74200-12091	NOSE CASING	1	-
13	74200-12013	LOCK NUT	1	-	53	74200-12053	SEAL	1	1	92	74200-12092	ADAPTOR NUT (UP TO M10)	1	1
14	74200-12014	SEAL	1	1	54	74200-12054	HYDRAULIC PISTON	1	-	93	74200-12093	COLOURED LABEL	1	N/1
15	74200-12015	ROD GUIDE	1	-	55	74200-12055	SHIM ADJUSTMENT RING	1	1	94	07900-00354	TIE ON SAFETY LABEL	1	N/1
16	07003-00100	'O' RING	1	1	56	74200-12056	MOVEMENT PIVOT	1	1	95	74200-12095	BRIDGE WASHER	1	1
17	74200-12017	PLUG	1	-	57	74200-12057	STROKE STOP	1	-	96	74200-12096	SINTERED FILTERED	1	1
18	74200-12018	LIP SEAL	1	1	58	07001-00427	M5CSOCKETHEADSCREW	4	4	97	74200-12097	CIRCLIP	1	1
19	74200-12019	GUIDE	1	-	59	74200-12059	PNEU. MOTOR AIR SUPPLY TUBE	2	2	98	07003-00134	'O' RING	1	1
20	74200-12020	TRIGGER ROD	1	-	60	74200-12060	'O' RING	4	4	99	74200-12099	WASHER	1	1
21	07003-00315	07003-00315 'O' RING	1	1	61	74200-12061	CIRCLIP	1	1	100	07007-01526	'CE' LABEL (AVDELI ITALY)	1	N/1
22	74200-12022	PIN	1	1	62	74200-12062	BEARING	1	-	101	74200-12121	'O' RING	1	1
23	74200-12023	ROLLER	1	1	63	74200-12063	PLANET GEAR SPINDLE	1	-	102	74200-12122	PAWL (RUBBER)	1	1
24	74200-12024	PUSH WEDGE	1	-	64	07555-09208	PLANET	3	-	103	74200-12103	PLUG	1	1
25	74200-12025	TRIGGER	1	1	65	74200-12065	PLANET GEAR	1	-	104	74200-12104	SPRING	1	N/1
26	74200-12026	PIN	1	1	66	74200-12066	SPACER	1	-	105	07900-00614	TOOL MANUAL	2	N/1
27	74200-12027	VALVE LOCKING PLUG	1	-	67	07555-09206	BEARING	1	-	106	07900-00632	17/19 MM THIN SPANNER	1	N/1
28	74200-12028	VALVE PISTON	1	-	68	07555-09210	FRONT END PLATE	1	-	107	07900-00409	12/13 MM SPANNER	1	N/1
29	07003-00086	'O' RING	1	1	69	07555-09211	STATOR	1	-	108	07900-00224	4 MM ALLEN KEY	1	N/1
30	07003-00040	'O' RING	1	1	70	74200-12070	ROTOR	1	-	109	07900-00225	5 MM ALLEN KEY	1	N/1
31	07003-00026	'O' RING	2	2	71	07555-09213	ROTOR BLADE	5	5	110	07900-00624	4 MM Ø PIN PUNCH	1	N/1
32	07003-00046	'O' RING	1	1	72	07555-09214	REAR END PLATE	1	-	111	07900-00637	SPECIAL 17MM FLAT SPANNER	1	N/1
33	74200-12033	1/8" NYLON WASHER	3	4	73	07555-09215	BEARING	1	-	112	07900-00469	2.5 MM ALLEN KEY		
34	74200-12034	1/8" SILENCER	1	1	74	07555-09216	PIN	1	-	113	74200-12300	DEFLECTOR ASSEMBLY	1	N/1
35	74200-12035	AIR INLET BLOCK	1	-	75	74200-12075	AIR MOTOR CASING	1	1	114	74200-12700	INLET ASSEMBLY	1	
36	07003-00029	'O' RING	4	4	76	07003-00305	'O' RING	1	-	115	07340-00401	SPRING	1	
37	74200-12037	DRILLED BOLT	1	-	77	07003-00306	'O' RING	1	1					
38	74200-12038	SWIVELLING INLET	1	-	78	74200-12078	PUSH ROD 80 mm LONG	5	5					
39	74200-12039	WASHER	1	1				1	1					

## 8. PRIMING

Priming is ALWAYS necessary after the tool has been dismantled and prior to operating. It may also be necessary to restore the full stroke after considerable use, when the stroke may be reduced and fasteners are not fully placed by one operation of the trigger.

### 8.1 OIL DETAILS

The recommended oil for priming is Hyspin® VG32 available in 0.5l (part number 07992-00002) or one gallon containers (part number 07992-00006). Please see safety data below.

### 8.2 HYSPIN®VG 32 OIL SAFETY DATA

#### FIRST AID

##### SKIN:

Wash thoroughly with soap and water as soon as possible. Casual contact requires no immediate attention. Short term contact requires no immediate attention.

##### INGESTION:

Seek medical attention immediately. DO NOT induce vomiting.

##### EYES:

Irrigate immediately with water for several minutes. Although NOT a primary irritant, minor irritation may occur following contact.

#### FIRE

Flash point 232°C. Not classified as flammable.

Suitable extinguishing media: CO<sub>2</sub>, dry powder, foam or water fog. DO NOT use water jets.

#### ENVIRONMENT

WASTE DISPOSAL: Through authorized contractor to a licensed site. May be incinerated. Used product may be sent for reclamation. SPILLAGE: Prevent entry into drains, sewers and water courses. Soak up with absorbent material.





#### HANDLING

Wear eye protection, impervious gloves (e.g. of PVC) and a plastic apron. Use in well ventilated area.

#### STORAGE

No special precautions.

### 8.3 PRIMING PROCEDURE

-  **CAUTION:** Ensure that the oil is perfectly clean and free from air bubbles.
-  **CAUTION:** The tool must remain on its side throughout the priming sequence.
-  **CAUTION:** All operations should be carried out on a clean bench, with clean hands, in a clean area.
-  **CAUTION:** Care MUST be taken, at all times, to ensure that no foreign matter enters the tool, or serious damage may result.

- Place tool on its side, oil plug **42** side up.
- Pull back stroke set finger **88** and unscrew rear casing **86** by a maximum of **5** turns from the fully 'IN' position.
- With an Allen key, unscrew oil plug **42** and remove with oil seal washer **43**.
- Fill tool with priming oil rocking gently to expel air.
- Replace oil seal washer **43** and oil plug **42** and tighten.
- You must now bleed the tool. This operation is to ensure air bubbles are eliminated from the oil circuit.
- Ensuring oil bleed screw **48** is fully tightened unscrew by ONE TURN only, using an Allen key. Connect the tool to the air supply and depress the trigger.
- Wait until oil appears all around oil bleed screw **48** then re-tighten. Wipe excess oil away.
- Release the trigger.
- Using an Allen Key open oil plug **42**.
- Top-up with priming oil to reset level. Replace oil seal washer **43** and oil plug **42** and fully tighten.
- It is necessary to fit the appropriate nose equipment and adjust the tool stroke prior to operating the tool.

Item numbers in **bold** refer to general assembly drawings and parts list (pages 18-19).

## 9. FAULT DIAGNOSIS

SYMPTOM	POSSIBLE CAUSE	REMEDY	PAGE REF.
Pneumatic motor runs slowly	Air leak from motor	Check for worn seals. Replace	15
	Low air pressure	Increase	12
	Air way blockage	Clear restriction in air supply	
	Worn drive screw	Replace	10
	Vanes jamming	Lubricate tool through air inlet	
Insert does not deform properly	Stroke incorrectly set	Adjust	12
	Air pressure outside the tolerance	Adjust	12
	Low oil level	Prime tool	21
	Insert out of grip	Check grip range of Insert	
Drive screw turns independent of motor	Worn or damaged drives haft	Replace	
	Worn or damaged drive screw	Replace	10
	Adaptor nut loose	Tighten	10
	Locking ring 90 missing	Fit new locking ring	17
Insert will not place onto drive screw	Incorrect Insert thread size	Change to correct insert	
	Incorrect drive screw fitted	Change to correct drive screw	
	Worn or damaged drive screw	Replace	
	Nose equipment incorrectly assembled	Disconnect air supply, re-fit nose equipment carefully	10-11
Tool is jammed on placed insert	Excessive stroke/ Defective insert/ Worn or defective drive screw	DO NOT DEPRESS TRIGGER. Unlock. Stroke locking device and bring rear casing forward to zero stroke position. Depress trigger. Tool should spin off. Reset stroke. If not, disconnect air to tool. Insert a 4mm Ø pin through nose casing slots into spindle <b>44</b> . Turn until drive screw leaves. Insert. Use new insert AND Drive screw.	
Drive screw breaks	Stroke of tool excessive	Re-set stroke	
	Side load on drive screw	Hold tool square to application when placing Insert	
Tool does not spin on	Screw adaptor nut loose	Tighten	
	No air supply	Connect	12
	Insufficient gap between locknut <b>45</b> and spindle <b>44</b>	Adjust to 1.5mm gap to 2mm gap	17
	Push rod <b>78</b> too short	Replace	18
	Air motor jammed	Lubricate tool at air inlet. If insufficient Dismantle and clean air motor thoroughly	

<b>SYMPTOM</b>	<b>POSSIBLE CAUSE</b>	<b>REMEDY</b>	<b>PAGE REF.</b>
Trigger inoperative	Static friction	Depress trigger a few times	
	Low air pressure	Increase air pressure	
	Valve piston remains stuck	Depress trigger several times. Lubricate tool through air inlet. If unsuccessful, dismantle, clean and lubricate trigger elements	
Drive screw does not return and/or keeps spinning off	Lip seal <b>18</b> is defective	Replace	17
Tool does not spin off	Adaptornut <b>92</b> loose	Tighten	
	No air supply	Connect	
	Rear casing unscrewed by more than 5 turns	Set tool stroke 5 turns	
	'O'ring <b>82</b> leaking air	Replace	18
	Distributor stuck	Lubricate	
	Air motor jammed	Lubricate tool at air inlet. If insufficient dismantle and clean air motor thoroughly	

Item numbers in **bold** refer to general assembly drawings and parts list (pages 18-19).

Other symptoms or failures should be reported to your local Stanley Engineered Fastening authorised distributor or repair centre.

## 10. EC DECLARATION OF CONFORMITY

We, **Stanley Engineered Fastening, Stanley House, Works Road, Letchworth Garden City, Hertfordshire, SG6 1JY UNITED KINGDOM**, declare under our sole responsibility that the product:

**Description:** 74200 Hydro-Pneumatic Tool for Blind Rivet Nuts

**Model:** 74200

to which this declaration relates is in conformity with the following harmonized standards:

ISO 12100:2010	EN ISO 3744:2010
EN ISO 11202:2010	EN ISO 11148-1:2011
EN ISO 4413:2010	BS EN 28662-1:1993
EN ISO 4414:2010	EN ISO 20643:2008+A1:2012
EN ISO 28927-5:2009+A1:2015	ES100118-rev 17:2017

Technical documentation is compiled in accordance with Annex VII, in accordance with the following Directive: **Machinery Directive (2006/42/EC)**

The undersigned makes this declaration on behalf of STANLEY Engineered Fastening.



**A. K. Seewraj**

**Director of Engineering, UK**

Avdel UK Limited, Stanley House, Works Road, Letchworth Garden City, Hertfordshire, SG6 1JY UNITED KINGDOM

**Place of issue:** Letchworth Garden City, UK

**Date of issue:** 01-01-2021

The undersigned is responsible for compilation of the technical file for products sold in the European Union and makes this declaration on behalf of Stanley Engineered Fastening.

**Matthias Appel**

**Team Leader Technical Documentation**

Stanley Engineered Fastening, Tucker GmbH, Max-Eyth-Str.1, 35394 Gießen, Germany



**This machinery is in conformity with  
Machinery Directive 2006/42/EC**

**STANLEY**  
Engineered Fastening

## 11. UK DECLARATION OF CONFORMITY

We, **Stanley Engineered Fastening, Stanley House, Works Road, Letchworth Garden City, Hertfordshire, SG6 1JY UNITED KINGDOM**, declare under our sole responsibility that the product:

**Description:** 74200 Hydro-Pneumatic Tool for Blind Rivet Nuts

**Model:** 74200

to which this declaration relates is in conformity with the following designated standards:

ISO 12100:2010	EN ISO 3744:2010
EN ISO 11202:2010	EN ISO 11148-1:2011
EN ISO 4413:2010	BS EN 28662-1:1993
EN ISO 4414:2010	EN ISO 20643:2008+A1:2012
EN ISO 28927-5:2009+A1:2015	ES100118-rev 17:2017

Technical documentation is compiled in accordance with the **Supply of Machinery (Safety) Regulations 2008, S.I. 2008/1597** (as amended).

The undersigned makes this declaration on behalf of STANLEY Engineered Fastening



**A. K. Seewraj**

**Director of Engineering, UK**

Avdel UK Limited, Stanley House, Works Road, Letchworth Garden City, Hertfordshire, SG6 1JY UNITED KINGDOM

**Place of issue:** Letchworth Garden City, UK

**Date of issue:** 01-01-2021



This machinery is in conformity with  
**Supply of Machinery (Safety) Regulations 2008,**  
S.I. 2008/1597 (as amended)



## 12. PROTECT YOUR INVESTMENT!

### **Stanley® Engineered Fastening BLIND RIVET TOOL WARRANTY**

STANLEY® Engineered Fastening warrants that all power tools have been carefully manufactured and that they will be free from defect in material and workmanship under normal use and service for a period of one (1) year.

This warranty applies to the first time purchaser of the tool for original use only.

#### **Exclusions:**

##### **Normal wear and tear.**

Periodic maintenance, repair and replacement parts due to normal wear and tear are excluded from coverage.

##### **Abuse & Misuse.**

Defect or damage that results from improper operation, storage, misuse or abuse, accident or neglect, such as physical damage are excluded from coverage.

##### **Unauthorized Service or Modification.**

Defects or damages resulting from service, testing adjustment, installation, maintenance, alteration or modification in any way by anyone other than STANLEY® Engineered Fastening, or its authorized service centres, are excluded from coverage.

All other warranties, whether expressed or implied, including any warranties of merchantability or fitness for purpose are hereby excluded.

Should this tool fail to meet the warranty, promptly return the tool to our factory authorized service centre location nearest you. For a list of STANLEY® Engineered Fastening Authorized Service Centres in the US or Canada, contact us at our toll free number (877)364 2781.

Outside the US and Canada, visit our website [www.StanleyEngineeredFastening.com](http://www.StanleyEngineeredFastening.com) to find your nearest STANLEY Engineered Fastening location.

STANLEY Engineered Fastening will then replace, free of charge, any part or parts found by us to be defective due to faulty material or workmanship, and return the tool prepaid. This represents our sole obligation under this warranty.

In no event shall STANLEY Engineered Fastening be liable for any consequential or special damages arising out of the purchase or use of this tool.

#### **Register Your Blind Rivet Tool online.**

To register your warranty online, visit us at

<https://www.stanleyengineeredfastening.com/support/warranty-registration-form>

Thank you for choosing a STANLEY® Engineered Fastening's Stanley Assembly Technologies Brand tool.

©2021 Stanley Black & Decker inc. Tous droits réservés.

Les informations fournies ne peuvent être ni reproduites ni rendues publiques de quelque façon que ce soit et par quelque moyen que ce soit (électronique ou mécanique) sans autorisation préalable, expresse et écrite, de STANLEY Engineered Fastening. Les informations fournies sont issues des données connues au moment de la sortie de ce produit. STANLEY Engineered Fastening adopte une politique d'amélioration permanente de ses produits et ces derniers peuvent donc faire l'objet de modifications. Les informations fournies s'appliquent au produit tel que livré par STANLEY Engineered Fastening. Par conséquent, STANLEY Engineered Fastening ne saurait être tenu responsable des dommages résultant de différences avec les caractéristiques d'origine du produit.

Les informations disponibles ont été rédigées avec le plus grand soin. Toutefois, STANLEY Engineered Fastening rejette toute responsabilité concernant les éventuelles erreurs dans les informations et les conséquences qu'elles pourraient entraîner. STANLEY Engineered Fastening rejette toute responsabilité quant aux dommages résultant d'activités effectuées par des tiers. Les appellations, noms commerciaux, marques commerciales déposées, etc. utilisés par STANLEY Engineered Fastening ne sont pas libres de droit, conformément à la législation sur la protection des marques.

<b>1. DÉFINITIONS LIÉES À LA SÉCURITÉ .....</b>	<b>28</b>
1.1 RÈGLES DE SÉCURITÉ GÉNÉRALE.....	28
1.2 RISQUES DE PROJECTIONS .....	29
1.3 RISQUES LIÉS AU FONCTIONNEMENT .....	29
1.4 RISQUES LIÉS À LA RÉPÉTITION DES MOUVEMENTS .....	29
1.5 RISQUES LIÉS AUX ACCESSOIRES.....	29
1.6 RISQUES LIÉS AU POSTE DE TRAVAIL.....	30
1.7 RISQUES LIÉS AU BRUIT.....	30
1.8 RISQUES LIÉS AUX VIBRATIONS.....	30
1.9 CONSIGNES DE SÉCURITÉ SUPPLÉMENTAIRES PROPRES AUX OUTILS ÉLECTRIQUES PNEUMATIQUES.....	30
<b>2. CARACTÉRISTIQUES .....</b>	<b>32</b>
2.1 CARACTÉRISTIQUES DE L'OUTIL DE POSE .....	32
2.2 DIMENSIONS DE L'OUTIL .....	32
<b>3. UTILISATION PRÉVUE .....</b>	<b>33</b>
4.1 ALIMENTATION EN AIR .....	33
4.2 RÉGLER LA COURSE .....	34
4.3 PRINCIPE DE FONCTIONNEMENT .....	34
<b>5. EMBOUTS DE POSE .....</b>	<b>35</b>
5.1 INSTRUCTIONS POUR L'INSTALLATION.....	35
5.2 INSTRUCTIONS POUR LE SERVICE.....	35
5.3 COMPOSANTS DE L'EMBOUT DE POSE 74200 .....	35
<b>6. RÉVISION DE L'OUTIL .....</b>	<b>38</b>
6.1 ENTRETIEN JOURNALIER.....	38
6.2 ENTRETIEN HEBDOMADAIRE .....	38
6.3 KIT DE RÉVISION .....	38
6.4 MAINTENANCE.....	39
6.5 CYLINDRE PNEUMATIQUE.....	39
6.6 TIGE DE GUIDAGE.....	39
6.7 GÂCHETTE .....	39
6.8 ARRIVÉE D'AIR PIVOTANTE (74200-12700) .....	40
6.9 SOUPE DIFFÉRENTIELLE.....	40
6.10 ENSEMBLE TÊTE .....	40
6.11 CARTER/BOÎTIER ARRIÈRE .....	40
6.12 DISTRIBUTEUR.....	40
6.13 PISTON HYDRAULIQUE ET ENSEMBLE MOTEUR PNEUMATIQUE (74200-12610) .....	40
6.14 DONNÉES DE SÉCURITÉ MOLYKOTE 55m .....	42
6.15 PROTECTION DE L'ENVIRONNEMENT.....	42
<b>7. PLANS D'ENSEMBLE .....</b>	<b>43</b>
7.1 PLAN D'ENSEMBLE DE L'OUTIL DE BASE 74200-12000.....	43
7.2 NOMENCLATURE PLAN D'ENSEMBLE 74200-12000 .....	44
<b>8. AMORÇAGE .....</b>	<b>45</b>
8.1 DÉTAILS CONCERNANT L'HUILE .....	45
8.2 DONNÉES DE SÉCURITÉ HUILE HYSPI®VG 32 .....	45
8.3 PROCÉDURE POUR L'AMORÇAGE .....	45
<b>9. DIAGNOSTIC DE PANNES.....</b>	<b>46</b>
<b>10. DÉCLARATION DE CONFORMITÉ CE .....</b>	<b>48</b>
<b>11. DÉCLARATION DE CONFORMITÉ ROYAUME-UNI .....</b>	<b>49</b>
<b>12. PROTÉGEZ VOTRE INVESTISSEMENT !.....</b>	<b>50</b>



Cette notice d'utilisation doit être lue par toutes les personnes qui installent ou qui utilisent cet outil, avec une attention particulière pour les consignes de sécurité qui suivent.



Veillez à toujours porter une protection oculaire pouvant résister aux impacts lorsque vous utilisez l'outil. La classe de protection nécessaire doit être définie en fonction de chaque utilisation.







Veillez à porter des protections auditives conformément aux instructions de votre employeur et telles que prescrites par la réglementation sur la santé et la sécurité au travail.



L'utilisation de l'outil peut exposer les mains de l'opérateur à des risques et notamment à un écrasement, des chocs, des coupures, des éraflures et des brûlures. Portez des gants adaptés pour protéger vos mains.

## 1. DÉFINITIONS LIÉES À LA SÉCURITÉ

Les définitions ci-dessous décrivent le niveau de gravité de chaque mention d'avertissement. Veillez à lire la notice et à faire attention à ces symboles.

-  **DANGER** : Indique une situation de risque imminent, qui conduit, si elle n'est pas évitée, à la mort ou à de graves blessures.
-  **AVERTISSEMENT** : Indique une situation potentiellement risquée, qui pourrait, si elle n'est pas évitée, entraîner la mort ou de graves blessures.
-  **ATTENTION** : Indique une situation potentiellement risquée, qui peut, si elle n'est pas évitée, entraîner des blessures mineures ou légères.
-  **ATTENTION** : L'utilisation de ce mot sans symbole d'avertissement indique une situation potentiellement risquée, qui peut, si elle n'est pas évitée, entraîner des dégâts matériels.

***L'utilisation ou la maintenance incorrectes de ce produit peut conduire à de graves blessures et des dommages matériels. Veillez à lire à bien comprendre tous les avertissements et toutes les instructions d'utilisation avant d'utiliser cet équipement. L'utilisation d'outils électriques impose le respect des consignes de sécurité de base afin de réduire le risque de blessure.***

**CONSERVEZ TOUS LES AVERTISSEMENTS ET TOUTES LES CONSIGNES POUR POUVOIR VOUS Y RÉFÉRER DANS LE FUTUR**

### 1.1 RÈGLES DE SÉCURITÉ GÉNÉRALE

- En raison des nombreux risques, veillez à lire et à assimiler les consignes de sécurité avant d'installer l'outil, de le faire fonctionner, de le réparer, d'en effectuer la maintenance et avant de remplacer un accessoire ou de travailler à proximité de l'outil. Le non-respect de cette consigne peut entraîner de graves blessures.
- L'installation, le réglage et l'utilisation de l'outil sont réservés aux seuls opérateurs, qualifiés et correctement formés.
- N'utilisez PAS l'outil à d'autres fins que la pose d'écrous à sertir aveugles STANLEY Engineered Fastening.
- N'utilisez que des pièces, fixations et accessoires, recommandés par le fabricant.
- NE modifiez PAS cet outil. Les modifications peuvent réduire l'efficacité des dispositifs de sécurité et augmenter les risques encourus par l'opérateur. Toute modification de l'outil réalisée par le client l'est sous sa propre et entière responsabilité et aura pour conséquence d'annuler toute garantie applicable.
- Ne jetez pas les consignes de sécurité ; transmettez-les à l'opérateur.
- N'utilisez pas l'outil s'il a été endommagé.
- Avant utilisation, vérifiez que les pièces mobiles sont alignées correctement et qu'elles ne sont pas coincées. Vérifiez l'absence de rupture de pièces ainsi que toute autre condition qui pourrait affecter le bon fonctionnement de l'outil. En cas de dommage, faites réparer l'outil avant de l'utiliser. Retirez toutes les clés ou pinces de réglage avant l'utilisation.
- Les outils doivent être inspectés périodiquement afin de contrôler que les valeurs nominales et les marquages prescrits par la partie applicable de la norme ISO 11148 figurent lisiblement sur l'outil. L'employeur/l'utilisateur doit contacter le fabricant pour obtenir des étiquettes de marquage de rechange en cas de nécessité.
- L'outil doit en permanence être conservé en bon état de marche, l'absence de dommages et son bon fonctionnement doivent être vérifiés à intervalles réguliers par des personnes qualifiées. Les opérations de démontage sont réservées aux seules personnes qualifiées. Ne démontez pas cet outil sans avoir au préalable consulté les instructions liées à la maintenance.

## 1.2 RISQUES DE PROJECTIONS

- Débranchez l'alimentation pneumatique de l'outil avant d'effectuer toute opération de maintenance, de réglage, d'installation ou de retrait de l'embout ou d'autres accessoires.
- Gardez à l'esprit qu'une défaillance de l'ouvrage, des accessoires ou de l'outil inséré lui-même peut occasionner des projections à grande vitesse.
- Veillez à toujours porter une protection oculaire pouvant résister aux impacts lorsque vous utilisez l'outil. La classe de protection nécessaire doit être définie en fonction de chaque utilisation.
- Il est également nécessaire, au même moment, de définir les risques possibles pour les tiers.
- Veillez à ce que l'ouvrage soit fixé de façon sûre.
- Contrôlez que les moyens de protection contre l'éjection des fixations et/ou des mandrins sont correctement en place et opérationnels.
- N'utilisez PAS l'outil sans que le bac de récupération des mandrins soit installé.
- Restez vigilant par rapport la possible éjection forcée des mandrins par l'avant de l'outil.
- NE faites PAS fonctionner l'outil en le dirigeant vers quiconque.

## 1.3 RISQUES LIÉS AU FONCTIONNEMENT

- L'utilisation de l'outil peut exposer les mains de l'opérateur à des risques et notamment à un écrasement, des chocs, des coupures, des éraflures et des brûlures. Portez des gants adaptés pour protéger vos mains.
- Les opérateurs et le personnel de maintenance doivent être physiquement capables d'appréhender le volume, le poids et la puissance de l'outil.
- Tenez correctement l'outil ; restez prêt à pouvoir contrer tous ses mouvements, normaux ou inattendus et gardez vos deux mains disponibles.
- Gardez les poignées de l'outil sèches, propres et exemptes d'huile ou de graisse.
- Conservez une posture équilibrée et gardez vos pieds bien ancrés au sol lorsque vous utilisez l'outil.
- Relâchez le dispositif de mise en marche/arrêt en cas de coupure de l'alimentation pneumatique.
- N'utilisez que les lubrifiants recommandés par le fabricant.
- Évitez tout contact avec le fluide hydraulique. Afin de minimiser le risque d'éventuelles irrptions cutanées, rincez abondamment en cas de contact.
- Les fiches de sécurité matière pour toutes les huiles et tous les lubrifiants hydrauliques sont disponibles sur demande auprès de votre fournisseur en outillage.
- Évitez toutes les postures inadéquates car elles ne permettent pas de contrer les mouvements normaux ou inattendus de l'outil.
- Si l'outil est installé sur un dispositif de suspension, veillez à qu'il soit correctement sécurisé.
- Gardez à l'esprit le risque d'écrasement ou de pincement si l'embout de nez n'est pas installé.
- N'utilisez PAS l'outil si le porte-nez n'est pas en place.
- Le dégagement des mains de l'utilisateur de l'outil est nécessaire avant l'intervention.
- Lorsque vous déplacez l'outil d'un endroit à un autre, gardez vos mains éloignées de la gâchette afin d'éviter tout déclenchement accidentel.
- NE maltraitez PAS l'outil en le faisant tomber ou en vous en servant comme d'un marteau.

## 1.4 RISQUES LIÉS À LA RÉPÉTITION DES MOUVEMENTS

- Pendant l'utilisation de l'outil, il est possible que l'opérateur ressente un certain inconfort dans la mains, les bras, les épaules, le cou ou d'autres parties du corps.
- Pour utiliser l'outil, l'opérateur doit adopter une posture confortable mais sûre et éviter les maladresses et les déséquilibres. L'utilisateur doit changer de position au cours des longues opérations pour aider à éviter l'inconfort et la fatigue.
- Si l'opérateur présente des symptômes persistants et récurrents tels qu'un inconfort, des douleurs, des endolorissements, des picotements, des engourdissements, des sensations de brûlure ou des rigidités, n'ignorez pas ces signaux d'alerte. L'opérateur doit en référer à son employeur et consultez un professionnel de santé spécialisé.

## 1.5 RISQUES LIÉS AUX ACCESSOIRES

- Débranchez l'outil de l'alimentation pneumatique avant d'installer ou de retirer l'embout de nez ou un accessoire.
- N'utilisez que des accessoires et des consommables de la taille et du type recommandés par le fabricant de l'outil. N'utilisez pas d'autres types ou tailles d'accessoires ou de consommables.

## 1.6 RISQUES LIÉS AU POSTE DE TRAVAIL

- Les glissades, les trébuchements et les chutes sont les causes principales des accidents de travail. Faites attention aux surfaces glissantes dues à l'utilisation de l'outil ainsi qu'aux risques de trébuchement que représentent les flexibles pneumatiques et hydrauliques.
- Faites preuve de vigilance dans les environnements inconnus. Ils peuvent présenter des risques cachés, des risques électriques ou des risques liés aux autres réseaux de fluides.
- L'outil n'est pas conçu pour être utilisé dans des environnements potentiellement explosifs et elle n'est pas isolée contre les contacts électriques.
- Assurez-vous de l'absence de câbles électriques, de canalisations de gaz, etc. qui pourraient créer un risque s'ils sont endommagés pendant l'utilisation de l'outil.
- Portez des vêtements appropriés. Ne portez aucuns vêtements amples, ni bijoux. Gardez vos cheveux, vos vêtements et vos gants loin des pièces mobiles. Les vêtements amples, les bijoux et les cheveux longs peuvent se trouver pris dans les pièces mobiles.

## 1.7 RISQUES LIÉS AU BRUIT

- Toute exposition à des niveaux sonores élevés peut provoquer une perte de l'ouïe invalidante et permanente ainsi que d'autres problèmes tels que des acouphènes (tintements, bourdonnements, sifflements ou ronronnements dans les oreilles). C'est la raison pour laquelle, l'évaluation des risques et la mise en œuvre de contrôles adaptés à ces risques sont essentiels.
- Les contrôles adaptés pour réduire ces risques peuvent inclure des actions comme la mise en place de matériaux insonorisants pour empêcher les ouvrages de "résonner".
- Veillez à porter des protections auditives conformément aux instructions de votre employeur et telles que prescrites par la réglementation sur la santé et la sécurité au travail.
- Veillez à choisir, entretenir et remplacer les consommables/outil inséré de la façon recommandée dans la notice d'utilisation, afin d'éviter toute augmentation inutile du bruit.

## 1.8 RISQUES LIÉS AUX VIBRATIONS

- L'exposition aux vibrations peut engendrer des dommages invalidants sur les nerfs et la circulation sanguine au niveau des mains et des bras.
- Portez des vêtements chauds lorsque vous travaillez dans le froid et gardez vos mains au chaud et au sec. Si vous ressentez des engourdissements, des picotements, des douleurs ou que la peau de vos doigts et de vos mains blanchit, n'utilisez plus l'outil, avertissez votre employeur et consultez un médecin.
- Soutenez, autant que possible, le poids de l'outil à l'aide d'un support, d'un dispositif tenseur ou d'un balancier car ils permettent de tenir l'outil avec moins de force.
- Veillez à utiliser et à entretenir l'outil électrique de pose d'écrous à sertir aveugles de la façon recommandée dans la notice d'utilisation, afin d'éviter toute augmentation inutile du niveau des vibrations.
- Veillez à choisir, entretenir et remplacer les consommables/outil inséré de la façon recommandée dans la notice d'utilisation, afin d'éviter toute augmentation inutile du niveau des vibrations.
- Tenez l'outil sans trop de force mais de façon sûre, en tenant compte de la force de réaction nécessaire dans la main, car le risque de vibrations est généralement plus important quand la force de préhension est élevée.

## 1.9 CONSIGNES DE SÉCURITÉ SUPPLÉMENTAIRES PROPRES AUX OUTILS ÉLECTRIQUES PNEUMATIQUES

- L'alimentation en air ne doit pas dépasser 7 bars (102 PSI).
- L'air sous pression peut provoquer de graves blessures.
- Ne laissez jamais l'outil en marche sans surveillance. Débranchez le flexible pneumatique lorsque l'outil n'est pas utilisé, avant de remplacer un accessoire ou pour effectuer des réparations.
- Ne dirigez jamais l'air vers vous-même ou les autres.
- L'effet "coup de fouet" des flexibles peut engendrer de graves blessures. Contrôlez toujours l'absence de dommages et la bonne fixation des flexibles et des raccords.
- Avant utilisation, vérifiez l'absence de dommage sur la ligne d'air, tous les raccords doivent être correctement fixés. Ne faites tomber aucun objet lourd sur les flexibles. Un choc brutal peut occasionner des dommages internes et conduire à la rupture prématurée du flexible.
- L'air froid doit être dirigé loin des mains.
- Si vous utilisez des raccords universels à tourner (raccords à griffes) des goupilles de blocage doivent être installées et des câbles de sécurité doivent être utilisés comme protection contre les "effets coup de fouet" en cas de défaillance des raccordements flexible/outil ou flexible/flexible.

- Ne soulevez PAS l'outil par le flexible. Utilisez toujours la poignée de l'outil.
- Les orifices d'aération ne doivent ni être bouchés, ni être recouverts.
- Gardez le système hydraulique exempt de toute saleté ou corps étranger qui pourraient provoquer le dysfonctionnement de l'outil.

## 2. CARACTÉRISTIQUES

### 2.1 CARACTÉRISTIQUES DE L'OUTIL DE POSE

<b>Pression de l'air</b>	Minimum - Maximum	5-7 bars (75 -100 lbf/in <sup>2</sup> )
<b>Volume d'air ambiant requis</b>	À 5 bars /75 lbf/in <sup>2</sup>	8 litres (0,28 ft <sup>3</sup> )
<b>Course</b>	Maximum	7 mm (0,276 in)
<b>Régime moteur</b>	Vissage	2000 tr/min
	Dévisage	2000 tr/min
<b>Force de traction</b>	À 5 bars /75 lbf/in <sup>2</sup>	19,1 kN (4300 lbf)
<b>Durée du cycle</b>	Environ	2,5 secondes
<b>Poids</b>	Sans embout	2,2 kg (4,85 lb)

Valeurs sonores définies conformément aux tests sonores de la norme ISO 15744 et ISO 3744.		74200
Niveau de puissance sonore pondérée A dB (A), L <sub>WA</sub>	Incertitude pour le bruit : k <sub>WA</sub> = 3,0 dB(A)	74,70 dB(A)
Niveau de pression sonore pondérée-A émise au poste de travail dB(A), L <sub>PA</sub>	Incertitude pour le bruit : k <sub>PA</sub> = 3,0 dB(A)	77,08 dB(A)
Crête du niveau de pression sonore émis pondéré C dB(C), L <sub>PC'</sub> crête	Incertitude pour le bruit : k <sub>PC</sub> = 3,0 dB(C)	75,54 dB(C)
Valeurs des vibrations définies conformément aux tests sonores de la norme ISO 20643 et ISO 5349.		74200
Niveau des vibrations émises, a <sub>hd</sub> :	Incertitude pour les vibrations : k = 0,127 m/s <sup>2</sup>	0,317 m/s <sup>2</sup>
Valeurs des vibrations émises déclarées selon la norme EN 12096		

### 2.2 DIMENSIONS DE L'OUTIL

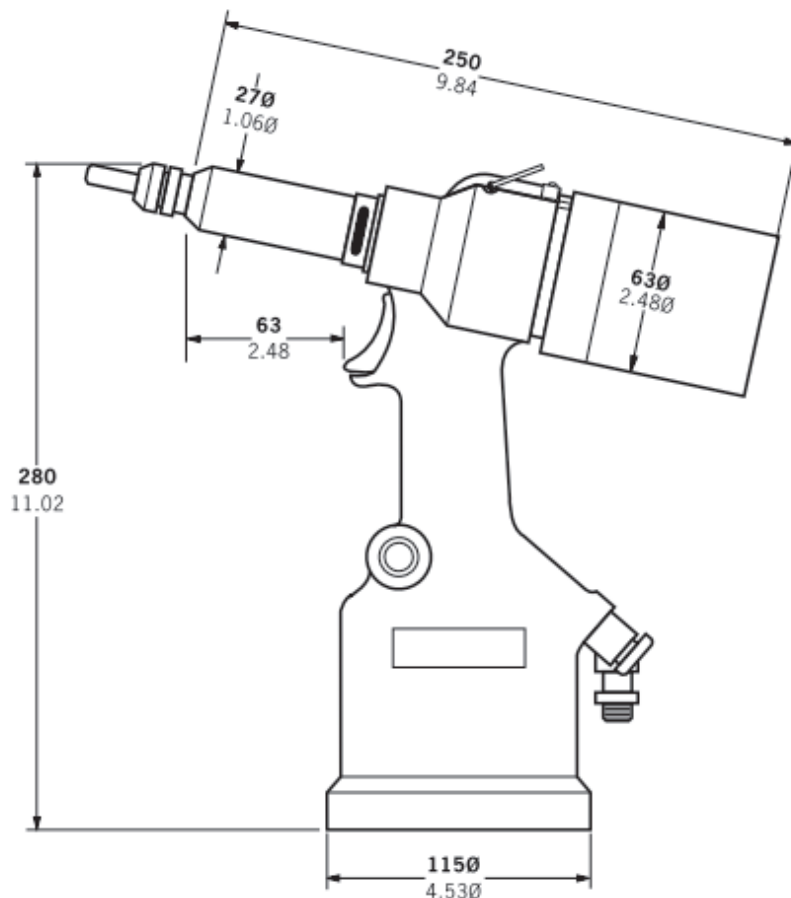

Fig. 1

Les dimensions en gras sont en millimètres. Les autres dimensions sont en pouces.



### 3. UTILISATION PRÉVUE

L'outil hydro-pneumatique 74200 a été conçu pour poser des écrous à sertir aveugles STANLEY Engineered Fastening à grande vitesse, ce qui en fait l'outil idéal pour les lignes de fabrication et de pose par lots de nombreuses applications et dans de nombreuses industries.

**L'outil complet est composé de l'outil de base (numéro d'article 74200-12000) et d'un embout de pose adapté pour l'insert, comme décrit page 35.**

**LES EMBOUTS DE POSE DOIVENT ÊTRE INSTALLÉS DE LA FAÇON DÉCRITE PAGE 35.**

**N'utilisez PAS l'outil dans des environnements humides ou en présence de liquides ou de gaz inflammables.**

### 4. MISE EN SERVICE

**▲ IMPORTANT - LISEZ LES CONSIGNES DE SÉCURITÉ PAGE 28 - 30 ATTENTIVEMENT AVANT LA MISE EN SERVICE.**

Choisissez un embout de pose de la bonne taille et installez-le.

Raccordez la sertisseuse à l'arrivée d'air. Testez les cycles de traction et de rappel en enfonçant et en relâchant la gâchette 25. Réglez l'outil à la course/pression voulue.

**▲ ATTENTION - Une pression d'alimentation correcte est essentielle au bon fonctionnement de l'outil de pose. Des blessures et la détérioration de l'équipement peuvent être occasionnées si les pressions sont incorrectes. La pression d'alimentation ne doit pas excéder celle indiquée dans les spécifications de l'outil de pose.**

#### 4.1 ALIMENTATION EN AIR

Tous les outils fonctionnent avec de l'air comprimé à une pression optimale de 5,5 bars. Nous vous conseillons d'utiliser des régulateurs de pression et des systèmes de graissage et de filtrage automatiques sur le circuit d'air principal. Ils doivent être installés à moins de 3 mètres de l'outil (voir le schéma ci-dessous) afin de garantir une durée de vie maximum pour l'outil et un minimum de maintenance nécessaire.

Les flexibles d'arrivée d'air doivent avoir une pression nominale de service minimum de 150% la pression maximum produite par le système ou de 10 bars, le plus élevé devant être appliqué. Les flexibles pneumatiques doivent être résistants à l'huile, leur revêtement extérieur doit résister à l'abrasion et ils doivent être blindés si les conditions de fonctionnement peuvent engendrer leur détérioration. Tous les flexibles pneumatiques DOIVENT avoir un diamètre intérieur minimum de 6,4 millimètres ou 1/4 pouce.

Veillez à lire les détails de la mise en service quotidienne page 38.

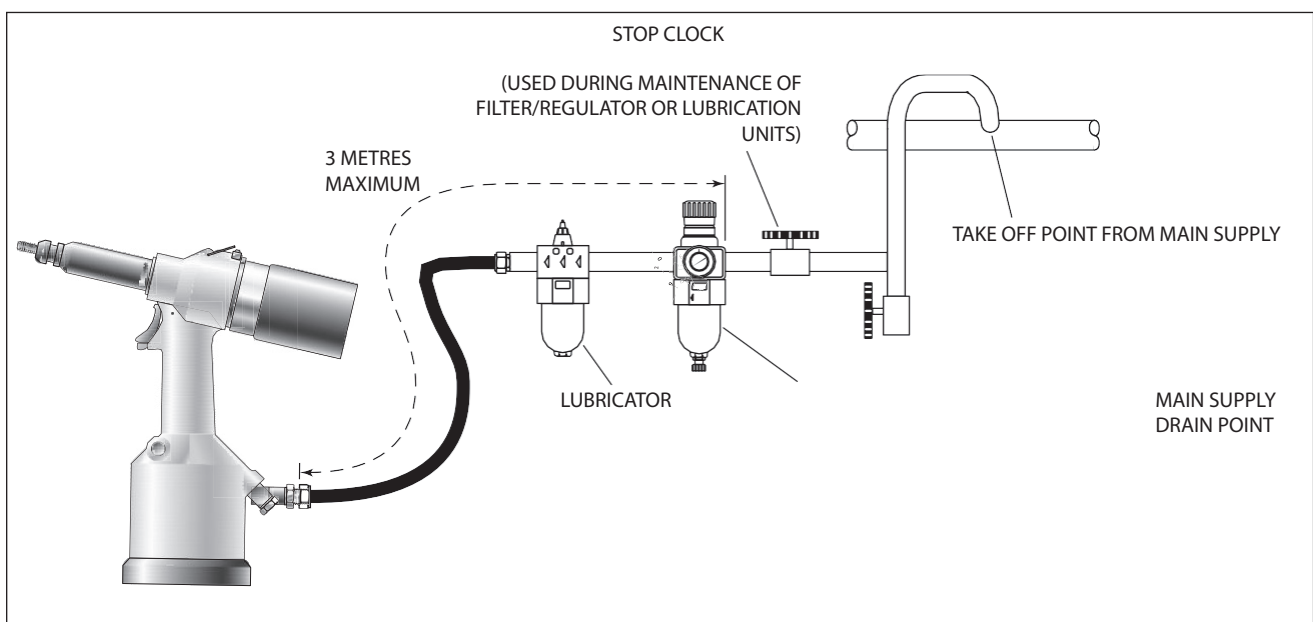

Fig. 2

## 4.2 RÉGLER LA COURSE

Ce réglage est nécessaire afin de garantir la déformation optimale de l'insert. C'est la raison pour laquelle il est suggéré de faire un test avec une plaque de la même épaisseur et avec la même taille de trou que l'ouvrage.

Si la déformation est insuffisante, l'insert tournera à l'intérieur de l'ouvrage. Si la déformation est excessive, le filetage peut se déformer et la vis peut rompre.

La course est réglée en vissant ou dévissant le carter/boîtier arrière **86**. Pour raccourcir la course, vissez ; pour allonger la course, dévissez l'arrière du corps mais jamais plus de 5 tours à partir de la position "IN" pour le pas démonter l'outil. Réglez jusqu'à avoir atteint la déformation optimale.

Verrouillez la patte de réglage de la course **88** dans l'arrière du corps.



Fig. 3

## 4.3 PRINCIPE DE FONCTIONNEMENT

- Raccordez l'outil à l'alimentation en air.
- Installez un insert, lèvre vers l'avant sur la vis d'entraînement. Une légère pression permet de lancer le moteur et d'automatiquement visser l'insert contre l'embout et de l'arrêter.
- Insérez la fixation à la verticale dans l'ouvrage.
- Enfoncez la gâchette complètement. Cela permet à la fois de poser l'insert dans l'ouvrage et de le dévisser de la vis d'entraînement.

Les numéros d'éléments en **gras** font référence au plan d'ensemble et la nomenclature (pages 43-44).

**⚠ ATTENTION** - N'essayez pas de forcer l'installation d'un insert car cela peut endommager l'outil et/ou l'ouvrage.

## 5. EMBOUTS DE POSE

Il est essentiel d'installer le bon embout de pose avant d'utiliser l'outil. Si vous connaissez les caractéristiques de la fixation à poser, vous pouvez commander un embout de pose complet grâce aux tableaux page 38.

### 5.1 INSTRUCTIONS POUR L'INSTALLATION

**⚠ ATTENTION :** L'alimentation en air doit être débranchée pour installer et retirer les embouts de pose, sauf indication contraire. Les numéros d'éléments en **gras** font référence à l'illustration ci-dessous :

- Le cas échéant, retirez le porte-embout et l'écrou adaptateur.
- Insérez l'arbre d'entraînement **4** dans la broche.
- Installez le vis d'entraînement **3** dans l'arbre d'entraînement **4**.
- Insérez le manchon réducteur **5** (si nécessaire) sur l'écrou adaptateur.
- Vissez l'écrou adaptateur sur la broche.
- Maintenez la broche à l'aide d'une clé\* et serrez l'écrou adaptateur dans le sens des aiguilles d'une montre.
- Tout en maintenant l'écrou adaptateur avec la clé\*, serrez l'écrou de blocage dans le sens inverse des aiguilles d'une montre.
- Vissez le porte-embout et la pointe de l'embout **1** à l'aide de l'écrou de blocage de la pointe d'embout.
- Le retrait de l'équipement est effectué de la même manière mais dans l'ordre inverse.
- Alors que l'outil n'est toujours pas branché à l'alimentation en air, vissez, à la main, un insert sur la vis d'entraînement, en veillant à ce que l'insert soit à fleur de l'extrémité de la vis d'entraînement.
- Positionnez la pointe de l'embout à sa position précise et verrouillez l'écrou de la pointe d'embout dans le sens des aiguilles d'une montre à l'aide d'une clé\*.
- Retirez l'insert de la vis d'entraînement.

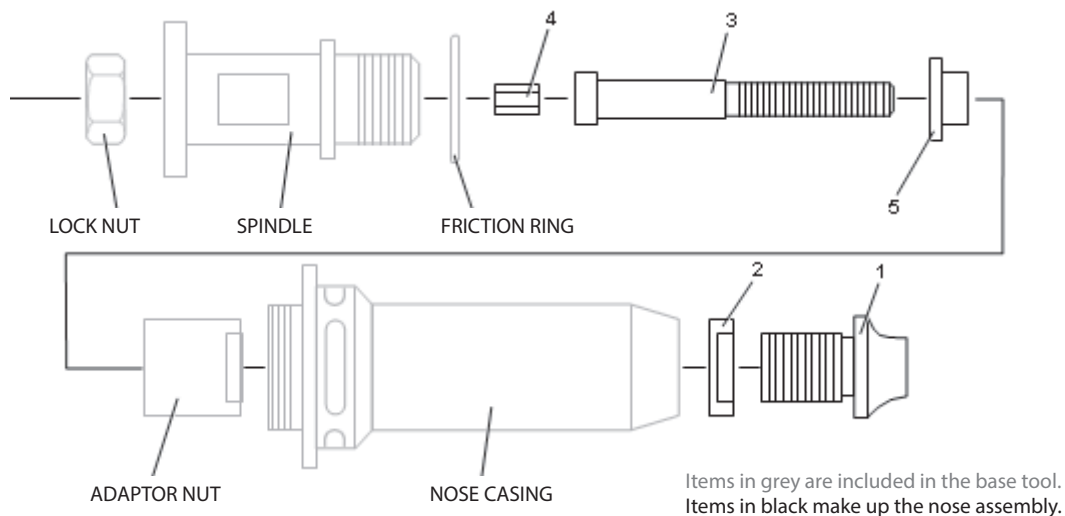

**Fig. 4**

### 5.2 INSTRUCTIONS POUR LE SERVICE

Les embouts doivent être entretenus de façon hebdomadaire.

- Retirez l'embout de pose complet en exécutant la procédure "Instructions pour l'installation" à l'envers.
- Toute pièce usée ou endommagée doit être remplacée par une pièce neuve.
- Vérifiez particulièrement l'usure de la vis d'entraînement.
- Ré-assemblez en respectant les instructions pour l'installation.

Fait référence aux éléments fournis dans le kit de révision du 74200. Pour obtenir la liste complète, consultez la page 38.

### 5.3 COMPOSANTS DE L'EMBOUT DE POSE 74200

La forme des pointes d'embouts varie en fonction du type d'insert. Chaque embout de pose représente un ensemble de unique de composants qui peuvent être commandés individuellement. Tous les embouts de pose incluent également un écrou de blocage pour la pointe d'embout 2 (numéro d'article 07555-00901).

Les numéros des composants font référence à l'illustration sur la page d'à côté. Nous vous recommandons d'avoir toujours ces éléments en stock car ils doivent régulièrement être remplacés. Veuillez à lire attentivement les instructions pour la révision des embouts de pose sur l'autre page.

TAILLE INSERT	OUTIL COMPLET	EMBOUIT DE POSE	1	3	4	5
<b>INSERTS À LARGE BRIDE (9698, FS58, 9408, 9418, 9498)+STANDARDNUTSERT®(9500)+SQUARESERT®(GK08)+EUROSERT®(GJ08)</b>						
M3	74200-00083	07555-09883	07555-00903	07555-09003	07555-01003	07555-09103
M4	74200-00084	07555-09884	07555-00904	07555-09004	07555-01004	07555-09104
M5	74200-00085	07555-09885	07555-00905	07555-09005	07555-01005	07555-09105
M5*	74200-00485	07555-09185	07555-00915	07555-09005	07555-01005	07555-09105
M6	74200-00086	07555-09886	07555-00906	07555-09006	07555-01006	07555-09106
M8	74200-00088	07555-09888	07555-00908	07555-09008	07555-01008	07555-09108
M10	74200-00080	07555-09880	07555-00910	07555-09010	07555-01010	–
M12	74200-00082	74200-09882 †	07555-00912	07555-09012	07555-01012	–
4 UNC	74200-00054	07555-09854	07555-00854	07555-09054	07555-00754	07555-09154
6 UNC	74200-00056	07555-09856	07555-00856	07555-09056	07555-00756	07555-09156
8 UNC	74200-00058	07555-09858	07555-00858	07555-09058	07555-00758	07555-09158
10 UNC	74200-00050	07555-09850	07555-00850	07555-09050	07555-00750	07555-09150
1/4 UNC	74200-00048	07555-09848	07555-00848	07555-09048	07555-00748	07555-09148
5/16 UNC	74200-00040	07555-09840	07555-00840	07555-09040	07555-00740	07555-09140
3/8 UNC	74200-00042	07555-09842	07555-00842	07555-09042	07555-00742	–
10 UNF	74200-00070	07555-09870	07555-00850	07555-09070	07555-00750	07555-09150
1/4 UNF	74200-00068	07555-09868	07555-00848	07555-09068	07555-00748	07555-09148
5/16 UNF	74200-00060	07555-09860	07555-00840	07555-09060	07555-00740	07555-09140
3/8 UNF	74200-00062	07555-09862	07555-00842	07555-09062	07555-00742	–
3/16 BSW	74200-00016	07555-09816	07555-00850	07555-09016	07555-00750	07555-09150
1/4 BSW	74200-00018	07555-09818	07555-00848	07555-09018	07555-00748	07555-09148
5/16 BSW	74200-00010	07555-09810	07555-00840	07555-09019	07555-00740	07555-09140
<b>THIN SHEET NUTSERT® (9468, FS38, 9658, 9488)</b>						
M3	74200-00183	07555-09983	07555-00993	07555-09003	07555-01003	07555-09103
M4	74200-00184	07555-09984	07555-00994	07555-09004	07555-01004	07555-09104
M5	74200-00185	07555-09985	07555-00995	07555-09005	07555-01005	07555-09105
M6	74200-00186	07555-09986	07555-00996	07555-09006	07555-01006	07555-09106
M8	74200-00188	07555-09988	07555-00998	07555-09008	07555-01008	07555-09108
M10	74200-00180	07555-09980	07555-00999	07555-09010	07555-01010	–
M12	74200-00182	74200-09982 †	07555-00992	07555-09012	07555-01012	–
4 UNC	74200-00154	07555-09954	07555-00954	07555-09054	07555-00754	07555-09154
6 UNC	74200-00156	07555-09956	07555-00956	07555-09056	07555-00756	07555-09156
8 UNC	74200-00158	07555-09958	07555-00958	07555-09058	07555-00758	07555-09158
10 UNC	74200-00150	07555-09950	07555-00950	07555-09050	07555-00750	07555-09150
1/4 UNC	74200-00148	07555-09948	07555-00948	07555-09048	07555-00748	07555-09148
5/16 UNC	74200-00140	07555-09940	07555-00940	07555-09040	07555-00740	07555-09140
10 UNF	74200-00170	07555-09970	07555-00950	07555-09070	07555-00750	07555-09150
1/4 UNF	74200-00168	07555-09968	07555-00948	07555-09068	07555-00748	07555-09148
5/16 UNF	74200-00160	07555-09960	07555-00940	07555-09060	07555-00740	07555-09140
3/16 BSW	74200-00116	07555-09916	07555-00950	07555-09016	07555-00750	07555-09150
1/4 BSW	74200-00118	07555-09918	07555-00948	07555-09018	07555-00748	07555-09148
0BA	74200-00130	07555-09930	07555-00996	07555-09030	07555-01006	07555-09106
2BA	74200-00132	07555-09932	07555-00950	07555-09032	07555-00750	07555-09150
4BA	74200-00134	07555-09934	07555-00934	07555-09034	07555-00756	07555-09134
<b>SUPERSERT® - EXTRÉMITÉ OUVERTE ET FERMÉE (FB)</b>						
M3	74200-00283	07555-09583	07555-07103	07555-09003	07555-01003	07555-09103
M4	74200-00284	07555-09584	07555-07104	07555-09004	07555-01004	07555-09104
M5	74200-00285	07555-09585	07555-07105	07555-09005	07555-01005	07555-09105
M6	74200-00286	07555-09586	07555-07106	07555-09006	07555-01006	07555-09106

TAILLE INSERT	OUTIL COMPLET	EMBOUT DE POSE	1	3	4	5
<b>INSERTS À LARGE BRIDE (9698,FS58,9408,9418,9498)+STANDARDNUTSERT®(9500)+SQUARESERT®(GK08)+EUROSERT®(GJ08)</b>						
M8	74200-00288	07555-09588	07555-07108	07555-09008	07555-01008	07555-09108
8 UNC	74200-00258	07555-09558	07555-07158	07555-09058	07555-00758	07555-09158
10 UNC	74200-00250	07555-09550	07555-07150	07555-09050	07555-00750	07555-09150
1/4 UNC	74200-00248	07555-09548	07555-07148	07555-09048	07555-00748	07555-09148
8 UNF	74200-00278	07555-09578	07555-07158	07555-09078	07555-00758	07555-09158
10 UNF	74200-00270	07555-09570	07555-07150	07555-09070	07555-00750	07555-09150
1/4 UNF	74200-00268	07555-09568	07555-07148	07555-09068	07555-00748	07555-09148
<b>HEXSERT®(9688)</b>						
M3	74200-00683	07555-09283	07555-08103	07555-09003	07555-01003	07555-09103
M4	74200-00684	07555-09284	07555-08104	07555-09004	07555-01004	07555-09104
M5	74200-00685	07555-09285	07555-08105	07555-09005	07555-01005	07555-09105
M6	74200-00686	07555-09286	07555-08106	07555-09006	07555-01006	07555-09106
M8	74200-00688	07555-09288	07555-00998	07555-09008	07555-01008	07555-09108

- Permet de poser tous les inserts de cette section, à l'exception des écrous M5 à large bride Thin Sheet Nutsert®
- Permet de ne poser QUE les écrous M5 à large bride Thin Sheet Nutsert® 09698-00516
- † Ces embouts de pose incluent un écrou adaptateur, numéro d'article 74200-12119 pour remplacer celui de l'outil.

## 6. REVISION DE L'OUTIL

Un entretien régulier doit être réalisé et une inspection complète doit être effectuée tous les ans ou tous les 500 000 cycles, au premier des deux termes échu.

- ⚠ ATTENTION** : N'utilisez jamais de solvants ou autres produits chimiques décapants pour nettoyer les parties non métalliques de l'outil. Ces produits chimiques pourraient fragiliser la matière de ces pièces.
- ⚠ ATTENTION** : Avant d'effectuer une opération de maintenance, veillez à retirer toutes les substances dangereuses qui auraient pu s'accumuler lors des procédures de travail.
- ⚠ ATTENTION** : Il incombe à l'employeur de veiller à ce que les instructions de maintenance de l'outil soient remises au personnel concerné.
- ⚠ ATTENTION** : L'opérateur ne doit pas prendre part à la maintenance ou à la réparation de l'outil s'il n'a pas été correctement formé.
- ⚠ ATTENTION** : L'outil doit être régulièrement examiné pour contrôler l'absence de dommage ou de dysfonctionnement.
- ⚠ ATTENTION** : Veillez à lire les consignes de sécurité page 28 à 30.

### 6.1 ENTRETIEN JOURNALIER

- Tous les jours, avant l'utilisation ou la première mise en service, versez quelques gouttes d'huile lubrifiante propre dans l'arrivée d'air de l'outil si elle n'est pas équipée d'un système de lubrification. Si l'outil est utilisé de façon continue, le flexible pneumatique doit être débranché de l'arrivée d'air principale et l'outil lubrifié toutes les deux à trois heures.
- Vérifiez l'absence de fuite d'air. S'ils sont endommagés, les flexibles et les raccords doivent être remplacés par des neufs.
- S'il n'y a pas de filtre sur le régulateur de pression, purgez la ligne d'air pour supprimer toutes les saletés ou l'eau accumulées, avant de raccorder le flexible pneumatique à l'outil.
- Contrôlez le bon état de l'embout de pose.
- Vérifiez que la course de l'outil est suffisante pour sertir l'insert choisi. (Consultez la section Régler la course page 34).
- Vérifiez l'absence d'usure et de dommage sur la vis d'entraînement dans l'embout de pose. Le cas échéant, remplacez-la.

### 6.2 ENTRETIEN HEBDOMADAIRE

- \* Vérifiez l'absence de fuite d'huile ou d'air sur le flexible d'alimentation en air et les raccords.





### 6.3 KIT DE RÉVISION

Pour toutes les révisions, nous vous conseillons d'utiliser le kit de révision (numéro d'article 74200-99990), livré dans son propre étui en plastique.

KIT DE RÉVISION 74200-99990					
N° de pièce	Désignation	QTÉ	N° de pièce	Désignation	QTÉ
07900-00618	POUSSOIR	1	07900-00393	CLÉ 14mm/15mm	1
07900-00619	BAGUE DE GUIDAGE	1	07900-00409	CLÉ 12mm/13mm	1
07900-00478	CHASSE GOUPILLE Ø 3mm	1	07900-00626	CLÉ 11mm	1
07900-00624	CHASSE GOUPILLE Ø 4mm	1	07900-00469	CLÉ ALLEN 2,5mm	1
07900-00157	PINCE À CIRCLIP INTÉRIEUR	1	07900-00351	CLÉ ALLEN 3mm	1
07900-00161	PINCE À CIRCLIP EXTÉRIEUR	1	07900-00224	CLÉ ALLEN 4mm	1
07900-00625	MAILLET SOUPLE	1	07900-00225	CLÉ ALLEN 5mm	1
07900-00623	DOUILLE 25mm	1	07900-00620	CLÉ ALLEN 12mm	1
07900-00006	SPATULE	1	07900-00456	BARRE T	1
07900-00434	CLÉ 32mm	1	07992-00075	MOLYKOTE 55M (TUBE 100 gm)	1
07900-00621	CLÉ 28mm	1	07900-00627	ÉTUI PLASTIQUE	1
07900-00637	CLÉ 17mm	1	07900-00632	CLÉ 17mm/19mm	1
07900-00643	BOUTON POUSSOIR	1			

## 6.4 MAINTENANCE

Tous les 500 000 cycles, l'outil doit être complètement démonté et tous les composants usés, endommagés ou dont le remplacement est recommandé, doivent alors être remplacés. Tous les joints et joints toriques doivent être remplacés par des neufs et lubrifiés avec de la graisse Molykote 55M avant d'être remontés.

-  **AVERTISSEMENT** : Veuillez à lire les consignes de sécurité page 28 à 30.
-  **AVERTISSEMENT** : Il incombe à l'employeur de veiller à ce que les instructions de maintenance de l'outil soient remises au personnel concerné.
-  **AVERTISSEMENT** : L'opérateur ne doit pas prendre part à la maintenance ou à la réparation de l'outil s'il n'a pas été correctement formé.
-  **AVERTISSEMENT** : L'outil doit être régulièrement examiné pour contrôler l'absence de dommage ou de dysfonctionnement.

Les flexibles pneumatiques doivent être débranchés avant toute opération de révision ou de démontage sauf indication spécifique contraire.

Les opérations de démontage doivent toujours être effectuées dans d'excellentes conditions de propreté. Avant de procéder au démontage, videz l'huile de l'outil. Retirez le bouchon d'huile **42**, la rondelle d'étanchéité **43**, la vis de purge **48** et la rondelle de la vis de purge **49** de l'ensemble Poignée et videz l'huile dans un récipient adapté.

Avant de démonter l'outil, il est nécessaire d'en retirer l'embout de pose. Vous pouvez retrouver les instructions simplifiées pour le retrait dans la section Embouts de pose, pages 35-38.

Pour effectuer la révision complète de l'outil, nous vous recommandons de démonter les sous-ensembles dans l'ordre décrit ci-dessous.

## 6.5 CYLINDRE PNEUMATIQUE

- Retirez la base en caoutchouc **2**.
- Posez l'outil, base vers le haut dans un étau souple.
- À l'aide d'une clé\*, dévissez le bouchon en extrémité **3**. Le piston pneumatique **9** doit bouger vers le haut par la pression du ressort **11** (il se peut qu'il soit nécessaire d'appuyer à la main sur le piston pneumatique **9**).
- Retirez le joint torique **4**.
- Retirez le piston pneumatique **9**.
- Retirez le joint à lèvres **8** et le joint torique **36**.
- Maintenez la tige du piston **10** dans l'étau souple afin d'éviter d'érafler la tige.
- Séparez la tige du piston **10** du piston pneumatique **9** en dévissant le boulon tenant la tige du piston **5** à l'aide d'une clé\*.
- Contrôlez l'absence de dommage ou de déformation du tube à air **12**. (Le tube à air est vissé à l'intérieur de la poignée et tenu en place avec de la Loctite® 222). Si le tube doit être retiré, la base du tube doit être chauffée à 100 °C pour ramollir la Loctite. Le tube à air **12** peut ensuite être dévissé de la poignée à l'aide d'une clé Allen\*.
- Contrôlez que le ressort **11** n'est ni déformé, ni endommagé.
- Réassemblez dans l'ordre inverse.

## 6.6 TIGE DE GUIDAGE

- Avec l'outil à l'envers dans un étau, dévissez la tige de guidage **15**, à l'aide d'une clé\* et d'une barre T\*.
- Retirez la tige de guidage **15**.
- Dévissez l'écrou de blocage **13** à l'aide d'une clé Allen\*, retirez le joint **14** et le joint torique **98**.
- Retirez le joint torique **16**.
- Réassemblez dans l'ordre inverse.

## 6.7 GÂCHETTE

- Avec l'outil dans un étau retirez la goupille **26** à l'aide d'un chasse-goupille\*.

\* Fait référence aux éléments fournis dans le kit de révision du 74200. Pour obtenir la liste complète, consultez la page 38. Les numéros d'éléments en **gras** font référence au plan d'ensemble et la nomenclature (pages 43-44).

- Retirez la gâchette **25**, la goupille **22**, le rouleau **23** et poussez la cale **24**.
- Poussez doucement la tête de la tige de la gâchette **20** et retirez-la avec les joints toriques **7** et **21**, le guide **19**, le joint à lèvres **18** et le bouchon **17**.
- Réassemblez dans l'ordre inverse. Veillez à ce que le joint à lèvres **18** fasse face à la tête de l'outil.

### 6.8 ARRIVÉE D'AIR PIVOTANTE (74200-12700)

- À l'aide d'une clé Allen\*, retirez la vis **40** et la rondelle **39**.
- Retirez l'arrivée pivotante **38**.
- Dévissez le raccord mâle double **41** de l'arrivée pivotante **38** et retirez la rondelle en nylon **33**.
- À l'aide d'une clé\*, dévissez le boulon percé **37**.
- Retirez les deux rondelles en nylon **33** et le bloc d'arrivée d'air **35**.
- Retirez le circlip **97** du raccord mâle double **41** à l'aide d'une pince à circlips et retirez le filtre en métal fritté **96**.
- Remontez dans le sens inverse.
- Fait référence aux éléments fournis dans le kit de révision 74200. Pour obtenir la liste complète, consultez la page 38.

Les numéros d'éléments en gras font référence au plan d'ensemble et la nomenclature (pages 43-44).

### 6.9 SOUPAPE DIFFÉRENTIELLE

- À l'aide d'une clé plate spéciale\*, dévissez le bouchon de blocage de la soupape **27**, désengagez et retirez le ressort **104** et le joint torique **29**.
- Retirez le silencieux **34** à l'aide d'une clé\* et retirez la rondelle en nylon **33**.
- Poussez le piston de la soupape **28** vers l'extérieur de son logement avec les joints toriques **30**, **31** et **32**.
- Contrôlez l'absence de déformation sur le ressort **104** et remplacez-le si nécessaire.
- Remontez dans le sens inverse.

### 6.10 ENSEMBLE TÊTE

- Retirez l'embout de pose avant de commencer le démontage.
- À l'aide de clés\* retirez la broche **44** et l'écrou de blocage **45**.
- Retirez l'écrou de blocage du ressort de rappel **46** à l'aide d'une clé\*.
- Retirez le ressort de rappel **47**, la rondelle **99** et la bague de blocage **90**.
- Contrôlez l'absence de déformation sur le ressort de rappel **47** et remplacez-le si nécessaire.
- Remontez dans le sens inverse.

### 6.11 CARTER/BOÎTIER ARRIÈRE

- À l'aide d'une clé Allen\* retirez la vis **40** de la patte de réglage de la course **88** et soulevez la rondelle de couverture **95**.
- Désengagez la patte de réglage de la course **88** en la poussant vers l'arrière, contre le ressort **89**.
- Dévissez le carter/boîtier arrière **86**.
- Retirez la bande en caoutchouc du carter/boîtier arrière **87** si nécessaire.
- Extrayez le circlip **84** à l'aide d'une pince à circlips\* et retirez le silencieux en métal fritté **85**.
- Effectuez l'assemblage dans le sens inverse. Repérez le cliquet **102** dans la tête avant de la visser sur le carter/boîtier arrière **86**.

### 6.12 DISTRIBUTEUR

- \* À l'aide d'une clé Allen\* retirez les deux vis **40**.
- \* Désengagez le distributeur **83** avec le bouchon d'extrémité du moteur pneumatique **81** et les joints toriques **82** et **31** en prenant soin de ne pas faire tomber la bille **79** et la tige poussoir **78**.
- \* À l'aide d'une clé Allen\* retirez les quatre vis douilles à tête fraisée **58** et retirez la butée de course **57**.
- \* Sortez les deux tubes d'alimentation de l'air **59** et les quatre joints toriques **60**.
- \* Réassemblez dans le sens inverse.

### 6.13 PISTON HYDRAULIQUE ET ENSEMBLE MOTEUR PNEUMATIQUE (74200-12610)

- Entourez le filetage du piston hydraulique **54** de ruban adhésif et déplacez l'ensemble, lentement mais fermement, vers l'arrière. À l'aide de pinces à circlips\* retirez le circlip **52** et le joint avant **51**.

\* Fait référence aux éléments fournis dans le kit de révision du 74200. Pour obtenir la liste complète, consultez la page 38. Les numéros d'éléments en **gras** font référence au plan d'ensemble et la nomenclature (pages 43-44).



- Retirez les joints toriques **76** et **77**.
- À l'aide de deux clés\*, séparez le piston hydraulique **54** du carter du moteur pneumatique **75**. La rondelle de calage **55**, le pivot **56** et le joint torique **101** sortent avec le piston hydraulique **54**.
- Sortez l'ensemble Moteur pneumatique du carter du moteur pneumatique **75**, retirez le circlip **61** à l'aide d'une pince à circlips\*, puis tapotez le carter du moteur pneumatique **75** sur l'établi pour libérer les composants.
- Les pièces **62** à **74** peuvent être retirées ensemble, en prenant soin de ne pas faire tomber la goupille **74**.
- Retirez la couronne **62**, le porte-satellites **63**, les trois satellites **64**, le planétaire **65** et l'entretoise **66**.
- À l'aide d'un maillet souple, tapotez la tête rainurée du rotor **70**.
- Le roulement **67** et la plaque d'extrémité avant **68** sortent avec le stator **69** et les cinq ailettes du rotor **71**. (le rotor **70** reste dans la main).
- Placez la plaque d'extrémité arrière **72** dans un étau souple.
- À l'aide d'un chasse-goupille\* tapotez le centre du rotor **70** pour retirer le roulement **73**. (retournez le **70** pour que le roulement **73** sorte).
- Pour réassembler le moteur pneumatique, l'arrière du rotor **70** doit toucher la plaque d'extrémité arrière **72** sans aucun espace axial, (l'espace existant disparaît une fois le roulement **73** complètement installé).
- En insérant le moteur pneumatique dans le carter moteur **75**, veillez à soigneusement l'aligner de sorte que la goupille **74** se place dans le trou central entre les ports de rotation vers l'avant et vers l'arrière du carter du moteur pneumatique **75** et la plaque d'extrémité arrière **72**.
- En installant le piston hydraulique **54** sur l'ensemble Moteur pneumatique, serrez les pièces à la main et soufflez de l'air dans l'un des ports de sortie du carter du moteur pneumatique **75**, pour contrôler que le moteur pneumatique tourne librement.
- En installant le joint avant **51** veillez à ce que le plus grand diamètre pointe vers l'arrière de l'outil.
- Effectuez l'assemblage dans le sens inverse.

 **ATTENTION** : Contrôlez l'outil lors des révisions journalières et hebdomadaires.

 **ATTENTION** : Il est TOUJOURS nécessaire d'amorcer l'outil après l'avoir démonté et avant son utilisation.

\* Fait référence aux éléments fournis dans le kit de révision du 74200. Pour obtenir la liste complète, consultez la page 38. Les numéros d'éléments en **gras** font référence au plan d'ensemble et la nomenclature (pages 43-44).

## **6.14 DONNÉES DE SÉCURITÉ MOLYKOTE 55m**

La graisse peut être commandée seule, le numéro d'article est indiqué dans le kit de révision page 38.

### **PREMIER SECOURS**

PEAU : Essuyez et lavez avec de l'eau et du savon.

INGESTION : Il doit normalement y avoir aucun effet indésirable. Traitez les symptômes.

YEUX : Irritant mais pas dangereux. Rincez à l'eau et consultez un médecin.

### **ENVIRONNEMENT**

Raclez pour incinération ou dépose dans un centre agréé.

### **INCENDIE**

POINT ÉCLAIR : 101 °C

Classé comme non-inflammable.

Moyens d'extinction adaptés : Mousse de dioxyde de carbone, poudre sèche ou faible aspersion d'eau.

### **MANIPULATION**

Le port de gants en plastique ou en caoutchouc est obligatoire.

### **STOCKAGE**

Loin de la chaleur ou d'agents oxydants

## **6.15 PROTECTION DE L'ENVIRONNEMENT**

Veillez à respecter toutes les dispositions des réglementations en vigueur. Déposez tous les déchets dans un centre de récupération des déchets agréé afin de ne pas exposer le personnel et l'environnement à des risques.

## 7. PLANS D'ENSEMBLE

### 7.1 PLAN D'ENSEMBLE DE L'OUTIL DE BASE 74200-12000

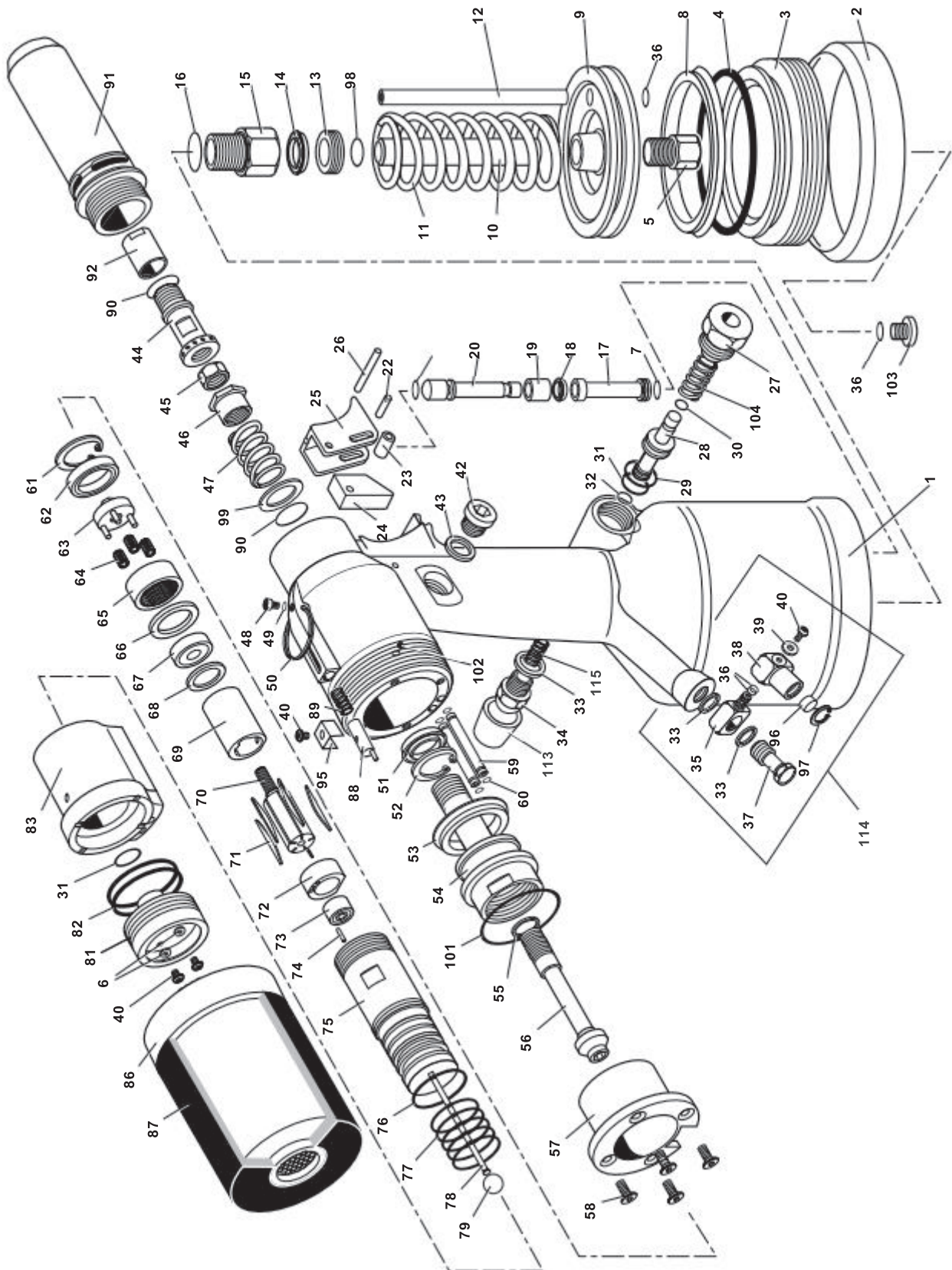

## 7.2 NOMENCLATURE PLAN D'ENSEMBLE 74200-12000

## Nomenclature du 74200-12000

NOMENCLATURE 74200-12000														
ÉLÉMENT	N° D'ARTICLE	DÉSIGNATION	QTÉ	REC. PIÈCES DÉTACHÉES	ÉLÉMENT	N° D'ARTICLE	DÉSIGNATION	QTÉ	REC. PIÈCES DÉTACHÉES	ÉLÉMENT	N° D'ARTICLE	DÉSIGNATION	QTÉ	REC. PIÈCES DÉTACHÉES
01	74200-12001	TÊTE et POIGNÉE	1	-	40	07001-00420	M4 VIS BOULTON TÊTE DOUILLE	4	4	79	74200-12079	BILLE (CAOUTCHOUC)	1	1
02	74200-12002	BASE CAOUTCHOUC	1	1						80	73200-02022	ÉTIQUETTE DE SÉCURITÉ	1	N/1
03	74200-12003	BOUCHON D'EXTREMITÉ (VISSÉ)	1	-	42	07005-01274	BOUCHON D'HUILE	1	1	81	74200-12081	BOUCHON D'EXTREMITÉ MOTEUR PNEUMATIQUE	1	-
04	74200-12004	JOINT TORIQUE	1	1	43	74200-12043	RONDELLE JOINT D'HUILE	1	1	82	74200-12082	JOINT TORIQUE	2	2
05	74200-12005	BOULON DE FIXATION TIGE DU PISTON	1	-	44	74200-12044	BROCHE	1	1	83	74200-12083	DISTRIBUTEUR	1	-
06	07002-00109	RONDELLE ANTI-SECOURS M4	2	-	45	07555-00803	ÉCROU DE BLOCCAGE	1	1					
07	07003-00027	JOINT TORIQUE	2	2	46	74200-12046	ÉCROU DE BLOCCAGE RESSORT DE RAPPEL	1	1	85	74200-12085	SILENCIEUX EN MÉTAL FRITTE		
08	74200-12008	JOINT À LÈVRE (PISTON PNEUMATIQUE)	1	1	47	74200-12047	RESSORT DE RAPPEL	1	1	86	74200-12800	ENSEMBLE CARTER/BOITIER ARRIÈRE	1	-
09	74200-12009	PISTON PNEUMATIQUE	1	-	48	07001-00329	VIS DE PURGE M5	1	1	87	74200-12087	BANDE CAOUTCHOUC CARTER/BOITIER ARRIÈRE	1	1
10	74200-12010	TIGE DE PISTON (TÊTE DE SERTISSAGE)	1	-	49	07003-00033	RONDELLE PURGE JOINT D'HUILE	1	1	88	74200-12088	PAI TE DE REGLAGE DE COURSE	1	1
11	07555-00205	RESSORT	1	1	50	07265-03021	BAGUE DE SUSPENSION	1	1	89	74200-12089	RESSORT	1	1
12	74200-12012	TUBE ALIMENTATION EN AIR	1	1	51	07265-02004	JOINT AVANT	1	1	90	07003-00028	BAGUE DE BLOCCAGE	2	2
13	74200-12013	ÉCROU DE BLOCCAGE	1	-	52	07004-00033	CIRCLIP	1	1	91	74200-12091	PORTE-NEZ	1	-
14	74200-12014	JOINT	1	1	53	74200-12053	JOINT	1	1	92	74200-12092	ÉCROU ADAPTATEUR (JUSQU'A M10)	1	1
15	74200-12015	TIGE DE GUIDAGE	1	-	54	74200-12054	PISTON HYDRAULIQUE	1	-	93	74200-12093	ÉTIQUETTE EN COULEUR	1	N/1
16	07003-00100	JOINT TORIQUE	1	1	55	74200-12055	RONDELLE DE CALAGE	1	1	94	07900-00354	ATTACHE SUR ÉTIQUETTE DE SÉCURITÉ	1	N/1
17	74200-12017	BOUCHON	1	-	56	74200-12056	PIVOT MOUVEMENT	1	1	95	74200-12095	BAGUE DE COUVERTURE	1	1
18	74200-12018	JOINT À LÈVRE	1	1	57	74200-12057	BUTÉE DE COURSE	1	-	96	74200-12096	FILTRE MÉTAL FRITTE	1	1
19	74200-12019	GUIDE	1	-	58	07001-00427	VIS DOUILLE CSK M5	4	4	97	74200-12097	CIRCLIP	1	1
20	74200-12020	TIGE GÂCHETTE TORIQUE	1	-	59	74200-12059	TUBE ALIM. AIR MOTEUR PNEUM.	2	2	98	07003-00134	JOINT TORIQUE	1	1
21	07003-00315	07003-00315 JOINT TORIQUE	1	1	60	74200-12060	JOINT TORIQUE	4	4	99	74200-12099	RONDELLE	1	1
22	74200-12022	GOUPILLE	1	1	61	74200-12061	CIRCLIP	1	1	100	07007-01526	ÉTIQUETTE 'CE' (AYDEL ITALIE)	1	N/1
23	74200-12023	ROULEAU	1	1	62	74200-12062	ROULEMENT	1	-	101	74200-12121	JOINT TORIQUE	1	1
24	74200-12024	CALE POUSSOIR	1	-	63	74200-12063	BROCHE ENGRENAGE PLANÉTAIRE	1	-	102	74200-12122	CLIQUET (CAOUTCHOUC)	1	1
25	74200-12025	GÂCHETTE	1	1	64	07555-09208	SATELLITE	3	-	103	74200-12103	BOUCHON	1	1
26	74200-12026	GOUPILLE	1	1	65	74200-12065	ENGRENAGE PLANÉTAIRE	1	-	104	74200-12104	RESSORT	1	N/1
27	74200-12027	BOUCHON DE BLOCCAGE SOUPAPE	1	-	66	74200-12066	ENTRETOISE	1	-	105	07900-00614	MANUEL OUTIL	2	N/1
28	74200-12028	SOUPAPE PISTON	1	-	67	07555-09206	ROULEMENT	1	-	106	07900-00632	CLÉ FINE 17/19 MM	1	N/1
29	07003-00086	JOINT TORIQUE	1	1	68	07555-09210	PLAQUE D'EXTREMITÉ AVANT	1	-	107	07900-00409	CLÉ 12/13 MM	1	N/1
30	07003-00040	JOINT TORIQUE	1	1	69	07555-09211	STATOR	1	-	108	07900-00224	CLÉ ALLEN 4 MM	1	N/1
31	07003-00026	JOINT TORIQUE	2	2	70	74200-12070	ROTOR	1	-	109	07900-00225	CLÉ ALLEN 5 MM	1	N/1
32	07003-00046	JOINT TORIQUE	1	1	71	07555-09213	PALE ROTOR	5	5	110	07900-00624	CHASSE GOUPILLE Ø 4 MM	1	N/1
33	74200-12033	RONDELLE NYLON 1/8"	3	4	72	07555-09214	PLAQUE D'EXTREMITÉ ARRIÈRE	1	-	111	07900-00637	SPECIAL 17MM FLATSANNER	1	N/1
34	74200-12034	SILENCIEUX 1/8"	1	1	73	07555-09215	ROULEMENT	1	-	112	07900-00469	CLÉ ALLEN 2,5 MM		
35	74200-12035	ENSEMBLE ARRIVÉE D'AIR	1	-	74	07555-09216	GOUPILLE	1	1	113	74200-12300	ENSEMBLE DÉFLECTEUR	1	N/1
36	07003-00029	JOINT TORIQUE	4	4	75	74200-12075	CARTER MOTEUR AIR	1	-	114	74200-12700	ENSEMBLE ARRIVÉE	1	
37	74200-12037	BOULON PERCÉ	1	-	76	07003-00305	JOINT TORIQUE	1	1	115	07340-00401	RESSORT	1	
38	74200-12038	ENTRÉE PIVOTANTE	1	-	77	07003-00306	JOINT TORIQUE	5	5					
39	74200-12039	RONDELLE	1	1	78	74200-12078	TIGE POUSSOIR 80MM DE LONG	1	1					

## 8. AMORÇAGE

Il est TOUJOURS nécessaire d'amorcer l'outil après l'avoir démonté et avant son utilisation. Il peut également être nécessaire pour restaurer une course complète après une utilisation prolongée, si la course a été réduite et que les fixations ne sont plus complètement insérées après un seul déclenchement de la gâchette.

### 8.1 DÉTAILS CONCERNANT L'HUILE

L'huile recommandée pour l'amorçage est de la Hyspin® VG32 disponible en bidon de 0,5 l (n° d'article 07992-00002) ou de 1 gallon (n° d'article 07992-00006). Merci de consulter la fiche de sécurité ci-dessous.

### 8.2 DONNÉES DE SÉCURITÉ HUILE HYSPIN®VG 32

#### PREMIER SECOURS

PEAU :

Lavez soigneusement à l'eau et au savon dès que possible. Les contacts occasionnels ne nécessitent aucune attention immédiate. Les contacts brefs ne nécessitent aucune attention immédiate.

INGESTION :

Consultez immédiatement un médecin. NE FAITES PAS vomir.

YEUX :

Rincez immédiatement à l'eau claire pendant plusieurs minutes. Bien qu'il ne s'agisse pas d'un produit dit irritant, une légère irritation peut avoir lieu après le contact.

#### INCENDIE

Point d'éclair 232°C. Classé comme non-inflammable.

Moyens d'extinction adaptés : CO<sub>2</sub>, poudre, mousse et brouillard d'eau. N'utilisez PAS de lances à eau.

#### ENVIRONNEMENT

GESTION DES DÉCHETS : À faire déposer dans un site agréé par un entrepreneur agréé. Incinération possible. Le produit usagé peut être envoyé pour valorisation. DÉVERSEMENT : Empêchez la pénétration dans les canalisations, les égouts et les cours d'eau. Absorbés avec un matériau absorbant.





#### MANIPULATION

Portez une protection oculaire, des gants imperméables (ex : PVC) et un tablier en plastique. À utiliser dans une zone bien ventilée.

#### STOCKAGE

Aucune précaution particulière.

### 8.3 PROCÉDURE POUR L'AMORÇAGE

-  **ATTENTION** : Assurez-vous que l'huile est parfaitement propre et exempte de bulles d'air.
  -  **ATTENTION** : L'outil doit reposer sur son côté pendant toute l'opération d'amorçage.
  -  **ATTENTION** : Toutes les opérations doivent être effectuées sur un établi propre, avec les mains propres et dans une zone propre.
  -  **ATTENTION** : Une vigilance permanente EST DE RIGUEUR, afin de garantir qu'aucun corps étranger ne pénètre dans l'outil, cela pourrait sinon occasionner de graves dommages.
- Couchez l'outil sur le côté, bouchon d'huile **42** vers le haut.
  - Tirez la patte de réglage de la course **88** vers l'arrière et dévissez de **5** tours maximum le carter/boîtier arrière **86**, à partir de sa position, vissé au maximum.
  - À l'aide d'une clé Allen, dévissez le bouchon d'huile **42** et retirez la rondelle d'étanchéité pour l'huile **43**.
  - Remplissez l'outil d'huile d'amorçage en le balançant doucement pour faire échapper l'air.
  - Remplacez la rondelle d'étanchéité **43** et le bouchon d'huile **42** et serrez parfaitement.
  - Vous devez alors purger l'outil. Cette opération permet de supprimer toutes les bulles d'air du circuit d'huile.
  - En contrôlant avant que la vis de purge de l'huile **48** est parfaitement vissée, dévissez-la D'UN TOUR SEULEMENT, à l'aide d'une clé Allen. Raccordez l'outil à l'alimentation en air et enfoncez la gâchette.
  - Attendez que de l'huile apparaisse tout autour de la vis de purge d'huile **48** avant de la revisser. Essuyez l'excès d'huile.
  - Relâchez la gâchette.
  - À l'aide d'une clé Allen, ouvrez le bouchon d'huile **42**.
  - Ajoutez de l'huile d'amorçage pour compléter le niveau. Remplacez la rondelle d'étanchéité **43** et le bouchon d'huile **42** et serrez parfaitement.
  - Il est nécessaire d'installer le bon embout de pose et de régler la course de l'outil avant de l'utiliser.

Les numéros d'éléments en **gras** font référence aux plans d'ensemble et la nomenclature (pages 43-44).

## 9. DIAGNOSTIC DE PANNES

SYMPTÔME	CAUSE POSSIBLE	REMÈDE	RÉF. PAGE
Le moteur pneumatique tourne lentement	Fuite d'air sur le moteur	Contrôlez l'usure des joints. Remplacez	40
	Pression d'air basse	Augmentez	37
	Circulation de l'air obstruée	Supprimer le blocage dans l'alimentation en air	
	Vis d'entraînement usée	Remplacez	35
	Soupapes coincées	Lubrifiez l'outil par l'arrivée d'air	
L'insert ne se déforme pas correctement	Mauvais réglage de la course	Réglez	37
	Pression d'air hors tolérances	Réglez	37
	Niveau d'huile bas	Amorcez l'outil	46
	Insert hors de la pince	Contrôlez la plage de préhension de l'insert	
La vis d'entraînement tourne indépendamment du moteur	Arbre d'entraînement usé ou endommagé	Remplacez	
	Vis d'entraînement usée ou endommagée	Remplacez	35
	Écrou adaptateur desserré	Resserrez	35
	Bague de blocage 90 manquante	Installez une nouvelle bague de blocage	42
L'insert ne se positionne pas correctement sur la vis d'entraînement	Mauvaise taille de filetage de l'insert	Remplacez par un insert correct	
	Mauvaise vis d'entraînement installée	Remplacez par une vis d'entraînement correcte	
	Vis d'entraînement usée ou endommagée	Remplacez	
	Embout de pose mal installé	Débranchez l'alimentation en air, réinstallez soigneusement l'embout de pose	35-36
L'outil est coincé sur l'insert posé	Course excessive / Insert défectueux / Vis d'entraînement usée ou défectueuse	<p>N'ACTIONNEZ PAS LA GÂCHETTE. Déverrouillez le dispositif de verrouillage de la course et amenez le carter/boîtier arrière vers l'avant jusqu'à la position zéro de la course. Enfoncez la gâchette. L'outil devrait se dévisser. Réajustez la course. Sinon, débranchez l'alimentation en air de l'outil. Insérez une goupille de 4mm Ø à travers les fentes de porte-embout dans la broche <b>44</b>. Tournez jusqu'à ce que la vis d'entraînement quitte l'insert. Utilisez un insert ET une vis d'entraînement neufs.</p>	
La vis d'entraînement casse	Course excessive de l'outil	Re-réglez la course	
	Force latérale sur le vis d'entraînement	Tenez l'outil vertical par rapport à l'ouvrage au moment d'installer l'insert	
L'outil ne tourne pas en marche avant	Écrou adaptateur de la vis desserré	Resserrez	
	Pas d'alimentation en air	Faites le branchement"	37
	Espace insuffisant entre l'écrou de blocage <b>45</b> et la broche <b>44</b>	Réglez l'espace entre 1,5mm et 2mm	42
	Tige poussoir <b>78</b> trop courte	Remplacez	43
	Moteur pneumatique coincé	Lubrifiez l'outil au niveau de l'arrivée d'air. Si cela ne suffit pas, démontez le moteur et nettoyez-le parfaitement	

SYMPTÔME	CAUSE POSSIBLE	REMÈDE	RÉF. PAGE
Gâchette inopérante.	Friction statique	Actionnez la gâchette plusieurs fois	
	Pression d'air basse	Augmentez la pression d'air	
	Piston de la soupape reste coincé	Actionnez la gâchette plusieurs fois. Lubrifiez l'outil par l'arrivée d'air. Si cela ne fonctionne pas, démontez, nettoyez et lubrifiez les éléments de la gâchette	
La vis d'entraînement ne revient pas et/ou continue à tourner en marche arrière	Joint à lèvres <b>18</b> défectueuse	Remplacez	42
L'outil ne tourne pas en marche arrière	Écrou adaptateur <b>92</b> desserré	Resserrez	
	Pas d'alimentation en air	Faites le branchement"	
	Carter/boîtier arrière desserré de plus de 5 tours	Réglez la course de l'outil à 5 tours	
	Le joint torique <b>82</b> laisse passer de l'air	Remplacez	43
	Distributeur coincé	Lubrifiez	
	Moteur pneumatique coincé	Lubrifiez l'outil au niveau de l'arrivée d'air. Si cela ne suffit pas, démontez le moteur et nettoyez-le parfaitement	

Les numéros d'éléments en **gras** font référence aux plans d'ensemble et la nomenclature (pages 43-44). Les autres symptômes ou pannes doivent être signalés à votre distributeur ou votre centre de réparation Stanley Engineered Fastening local agréé.

## 10. DÉCLARATION DE CONFORMITÉ CE

Nous, **Stanley Engineered Fastening, Stanley House, Works Road, Letchworth Garden City, Hertfordshire, SG6 1JY ROYAUME-UNI**, déclarons sous notre seule responsabilité que le produit :

**Désignation :** 74200 - Outil hydropneumatique pour rivets écrous à sertir aveugles

**Modèle :** 74200

auquel se réfère cette déclaration est conforme aux normes harmonisées suivantes :

ISO 12100:2010	EN ISO 3744:2010
EN ISO 11202:2010	EN ISO 11148-1:2011
EN ISO 4413:2010	BS EN 28662-1:1993
EN ISO 4414:2010	EN ISO 20643:2008+A1:2012
EN ISO 28927-5:2009+A1:2015	ES100118-rev 17:2017

La documentation technique a été compilée conformément à l'annexe VII et conformément à la Directive suivante : **Directive Machines (2006/42/CE)**

Le soussigné fait cette déclaration au nom de STANLEY Engineered Fastening.



**A. K. Seewraj**

**Directeur Ingénierie, Royaume-Uni**

Avdel UK Limited, Stanley House, Works Road, Letchworth Garden City, Hertfordshire, SG6 1JY ROYAUME UNI

**Lieu de diffusion :** Letchworth Garden City, UK

**Date de diffusion :** 01-01-2021

Le soussigné est responsable de la compilation du dossier technique pour les produits vendus au sein de l'Union européenne et il fait cette déclaration au nom de Stanley Engineered Fastening.

**Matthias Appel**

**Team Leader Documentation technique**

Stanley Engineered Fastening, Tucker GmbH, Max-Eyth-Str.1, 35394 Gießen, Allemagne



Cette machine est conforme à la  
Directive Machines 2006/42/CE



## 11. DÉCLARATION DE CONFORMITÉ ROYAUME-UNI

Nous, **Stanley Engineered Fastening, Stanley House, Works Road, Letchworth Garden City, Hertfordshire, SG6 1JY ROYAUME-UNI**, déclarons sous notre seule responsabilité que le produit :

**Désignation :** 74200 - Outil hydropneumatique pour rivets écrous à sertir aveugles

**Modèle :** 74200

auquel se réfère cette déclaration est conforme aux normes suivantes :

ISO 12100:2010	EN ISO 3744:2010
EN ISO 11202:2010	EN ISO 11148-1:2011
EN ISO 4413:2010	BS EN 28662-1:1993
EN ISO 4414:2010	EN ISO 20643:2008+A1:2012
EN ISO 28927-5:2009+A1:2015	ES100118-rev 17:2017

La documentation technique a été compilée conformément au **Règlement 2008 sur la fourniture de machines (Sécurité)**, S.I. 2008/1597 (tel que modifié).

Le soussigné fait cette déclaration au nom de STANLEY Engineered Fastening



**A. K. Seewraj**

**Directeur Ingénierie, Royaume-Uni**

Avdel UK Limited, Stanley House, Works Road, Letchworth Garden City, Hertfordshire, SG6 1JY ROYAUME UNI

**Lieu de diffusion :** Letchworth Garden City, UK

**Date de diffusion :** 01-01-2021



Cette machine est conforme à la  
Réglementation sur la fourniture de machines (sécurité) 2008,  
S.I. 2008/1597 (amendée)

## 12. PROTÉGEZ VOTRE INVESTISSEMENT !

### **GARANTIE RIVETEUSE POUR RIVETS AVEUGLES Stanley® Engineered Fastening**

STANLEY® Engineered Fastening garantit que tous les outils ont été fabriqués avec soin et qu'ils seront exempts de défauts de pièces ou de main d'œuvre dans des conditions normales d'utilisation et d'entretien pendant une période d'un (1) an.

Cette garantie s'applique à l'acheteur de première main et pour un usage d'origine.

#### **Exclusions :**

##### **Usure normale.**

La maintenance périodique, la réparation et le remplacement des pièces dus à une usure normale ne sont pas couverts par de cette garantie.

##### **Utilisation abusive et incorrecte.**

Les défauts et dommages résultant d'une utilisation ou d'un stockage incorrect, d'une utilisation inappropriée ou abusive, d'un accident ou d'une négligence, comme les dommages physiques par exemple, ne sont pas couverts par cette garantie.

##### **Réparation ou modification non autorisées.**

Les défauts ou dommages résultant d'un/d'une quelconque entretien, test, réglage, installation, maintenance, altération ou modification par tout autre entité ou personne que STANLEY® Engineered Fastening, ou l'un de ses centres d'assistance agréés, sont exclus de la garantie.

Toutes les autres garanties, explicites ou implicites, dont les garanties de commercialisation ou d'adaptation à un usage particulier sont exclues par la présente.

Si cet outil devait ne pas répondre à la garantie, retournez-le dans les meilleurs délais au centre d'assistance agréé par notre usine, le plus proche. Pour obtenir la liste des centres de réparation agréés STANLEY® Engineered Fastening aux USA et au Canada, appelez notre numéro gratuit (877)364 2781.

En dehors des USA et du Canada, consultez notre site Internet **[www.StanleyEngineeredFastening.com](http://www.StanleyEngineeredFastening.com)** pour trouver votre centre STANLEY Engineered Fastening le plus proche.

STANLEY Engineered Fastening procédera alors au remplacement, gratuit, de chacune des pièces jugées défectueuses par nos soins dont la cause serait un défaut de pièce ou de fabrication, avant de retourner l'outil en prépayé. Ceci représente notre unique obligation dans le cadre de cette garantie.

En aucun cas STANLEY Engineered Fastening ne saura être tenu responsable pour quelque dommage consécutif ou spécial découlant de l'achat ou de l'utilisation de cet outil.

#### **Enregistrez votre riveteuse pour rivets aveugles en ligne.**

Pour enregistrer votre garantie en ligne, consultez notre page sur <https://www.stanleyengineeredfastening.com/support/warranty-registration-form>

Merci d'avoir choisi un outil de la marque STANLEY® Engineered Fastening, STANLEY Assembly Technologies.



©2021 Stanley Black & Decker inc. Alle Rechte vorbehalten.

Die bereitgestellten Informationen dürfen in keiner Weise durch irgendwelche Mittel (elektronisch oder mechanisch) vervielfältigt und/oder veröffentlicht werden, wenn keine vorherige ausdrückliche und schriftliche Genehmigung von STANLEY Engineered Fastening vorliegt. Die bereitgestellten Informationen basieren auf den Daten, die zum Zeitpunkt der Einführung dieses Produkts bekannt sind. STANLEY Engineered Fastening verfolgt eine Politik der ständigen Produktverbesserung und somit können die Produkte Änderungen unterliegen. Die bereitgestellten Informationen gelten für das Produkt wie von STANLEY Engineered Fastening geliefert. Daher haftet STANLEY Engineered Fastening nicht für Schäden, die aus Abweichungen von den ursprünglichen Spezifikationen des Produkts entstehen.

Die verfügbaren Informationen wurden mit größter Sorgfalt zusammengestellt. Allerdings übernimmt STANLEY Engineered Fastening keine Haftung für eventuelle Fehler in den Informationen noch für die Folgen davon. STANLEY Engineered Fastening haftet nicht für Schäden, die aus Tätigkeiten entstehen, die von Dritten ausgeführt werden. Die Arbeitsnamen, Handelsnamen, eingetragenen Marken usw., die von STANLEY Engineered Fastening verwendet werden, sollten gemäß den Rechtsvorschriften in Bezug auf den Schutz von Marken nicht als frei angesehen werden.

<b>1. SICHERHEITSD DEFINITIONEN .....</b>	<b>54</b>
1.1 ALLGEMEINE SICHERHEITSBESTIMMUNGEN .....	54
1.2 GEFAHREN DURCH UMHERFLIEGENDE TEILE.....	55
1.3 BETRIEBSGEFAHREN.....	55
1.4 GEFAHREN DURCH WIEDERKEHRENDE BEWEGUNGEN .....	55
1.5 GEFAHREN DURCH ZUBEHÖR.....	56
1.6 GEFAHREN AM ARBEITSPLATZ.....	56
1.7 GEFAHREN DURCH LÄRM.....	56
1.8 GEFAHREN DURCH VIBRATIONEN .....	56
1.9 ZUSÄTZLICHE SICHERHEITSHINWEISE FÜR PNEUMATISCHE ELEKTROWERKZEUGE .....	56
<b>2. TECHNISCHE DATEN .....</b>	<b>58</b>
2.1 TECHNISCHE DATEN DES SETZWERKZEUGS .....	58
2.2 WERKZEUGDIMENSIONEN.....	58
<b>3. VERWENDUNGSZWECK.....</b>	<b>59</b>
4.1 LUFTZUFUHR .....	59
4.2 HUBEINSTELLUNG.....	60
4.3 FUNKTIONSPRINZIP .....	60
<b>5. MUNDSTÜCKBAUGRUPPEN .....</b>	<b>61</b>
5.1 MONTAGEANWEISUNGEN .....	61
5.2 WARTUNGSANWEISUNGEN .....	61
5.3 74200 KOMPONENTEN DER MUNDSTÜCKBAUGRUPPE.....	62
<b>6. WARTUNG DES WERKZEUGS.....</b>	<b>65</b>
6.1 TÄGLICHE WARTUNG .....	65
6.2 WÖCHENTLICHE WARTUNG .....	65
6.3 WARTUNGSKIT .....	65
6.4 WARTUNG .....	66
6.5 PNEUMATIKZYLINDER .....	66
6.6 STANGENFÜHRUNG .....	66
6.7 AUSLÖSER .....	67
6.8 SCHWENKBARER LUFTEINLASS (74200-12700).....	67
6.9 DIFFERENTIALVENTIL .....	67
6.10 KOPFBAUGRUPPE .....	67
6.11 GEHÄUSERÜCKSEITE .....	67
6.12 VERTEILER .....	67
6.13 HYDRAULIKKOLBEN & LUFTMOTORBAUGRUPPE(74200-12610) .....	68
6.14 SICHERHEITSDATEN ZU MOLYKOTE 55m FETT .....	69
6.15 UMWELTSCHUTZ .....	69
<b>7. ALLGEMEINE MONTAGE .....</b>	<b>70</b>
7.1 ALLGEMEINE MONTAGE DES BASISWERKZEUGS 74200-12000 .....	70
7.2 ALLGEMEINE MONTAGE – TEILELISTE 74200-12000.....	71
<b>8. AUFFÜLLEN .....</b>	<b>72</b>
8.1 HINWEISE ZUM ÖL.....	72
8.2 SICHERHEITSDATEN ZUM ÖL HYSPIN®VG 32 .....	72
8.3 AUFFÜLLEN .....	72
<b>9. FEHLERSUCHE .....</b>	<b>74</b>
<b>10. EC-KONFORMITÄTSEKTLÄRUNG .....</b>	<b>76</b>
<b>11. GB-KONFORMITÄTSEKTLÄRUNG.....</b>	<b>77</b>
<b>12. SCHÜTZEN SIE IHRE INVESTITION! .....</b>	<b>78</b>



Diese Betriebsanleitung ist von jeder Person zu lesen, die mit der Installation oder Inbetriebnahme dieses Werkzeugs befasst ist, wobei besonders die folgenden Sicherheitsregeln zu beachten sind.



Tragen Sie während des Betriebs des Werkzeugs stets einen stoßfesten Augenschutz. Die erforderliche Schutzart sollte für jeden Anwendungsfall bewertet werden.



Verwenden Sie einen Gehörschutz, der den Anweisungen des Arbeitgebers und den Arbeitsschutzbestimmungen entspricht.



Bei der Verwendung des Werkzeugs können die Hände des Bedieners Gefahren ausgesetzt werden, darunter Quetschungen, Stöße, Schnittverletzungen, Hautabschürfungen und Verbrennungen. Tragen Sie zum Schutz der Hände geeignete Handschuhe.

## 1. SICHERHEITSD DEFINITIONEN

Im Folgenden wird die Relevanz der einzelnen Warnhinweise erklärt. Bitte lesen Sie die Betriebsanleitung und achten Sie auf diese Symbole.

**⚠ GEFAHR:** Weist auf eine unmittelbar drohende gefährliche Situation hin, die, sofern nicht vermieden, zu tödlichen oder schweren Verletzungen führt.

**⚠ WARNUNG:** Weist auf eine möglicherweise gefährliche Situation hin, die, sofern nicht vermieden, zu tödlichen oder schweren Verletzungen führen kann.

**⚠ VORSICHT:** Weist auf eine möglicherweise gefährliche Situation hin, die, sofern nicht vermieden, zu leichten oder mittelschweren Verletzungen führen kann.

**⚠ VORSICHT:** Wird der Begriff ohne Warnsymbol gebraucht, weist er auf eine potenziell gefährliche Situation hin, die bei Nichtbeachtung zu Sachschäden führen kann.

**Unsachgemäßer Betrieb oder falsche Wartung dieses Produkts können zu schweren Verletzungen und Sachschäden führen. Machen Sie sich mit den Warnungen und Bedienanweisungen vertraut, bevor Sie dieses Gerät verwenden. Beim Gebrauch von hydropneumatischen Werkzeugen sind zum Schutz gegen Verletzungsgefahren immer die grundlegenden Sicherheitsvorschriften zu beachten.**

### BEWAHREN SIE ALLE WARNHINWEISE UND ANWEISUNGEN ZUM SPÄTEREN NACHSCHLAGEN AUF

#### 1.1 ALLGEMEINE SICHERHEITSBESTIMMUNGEN

- Da verschiedene Gefahren bestehen, lesen Sie die Sicherheitshinweise genau durch, bevor Sie das Gerät installieren, bedienen, reparieren, warten, Zubehörteile austauschen oder in der Nähe arbeiten. Andernfalls kann es zu schweren Verletzungen kommen.
- Nur qualifiziertes und geschultes Personal darf das Werkzeug installieren, einstellen oder benutzen.
- NICHT auf andere Weise verwenden als im Verwendungszweck unter „Setzen von STANLEY Engineered Fastening Blindnietmuttern“ angegeben.
- Verwenden Sie nur Teile, Verbindungselemente und Zubehörteile, die vom Hersteller empfohlen werden.
- Nehmen Sie KEINE Veränderungen am Werkzeug vor. Veränderungen können die Wirksamkeit von Sicherheitsvorrichtungen beeinträchtigen und die Risiken für den Bediener erhöhen. Jede Änderung am Werkzeug durch den Kunden unterliegt einzig der vollen Verantwortung des Kunden und macht geltende Gewährleistungen ungültig.
- Werfen Sie Sicherheitshinweise nicht weg, sondern stellen dem Bediener zur Verfügung.
- Verwenden Sie das Werkzeug nicht, wenn es beschädigt ist.
- Prüfen Sie vor der Verwendung, ob bewegliche Teile verzogen oder ausgeschlagen, ob Teile gebrochen oder in einem Zustand sind, der den Betrieb des Werkzeugs beeinträchtigt. Bei Beschädigungen lassen Sie das Werkzeug warten, bevor Sie es verwenden. Entfernen Sie vor dem Gebrauch alle Einstellwerkzeuge oder Schraubenschlüssel.
- Die Werkzeuge sind regelmäßig zu überprüfen, um sicherzustellen, dass die von diesem Teil der ISO 11148 geforderten Nennwerte und Kennzeichnungen lesbar auf dem Werkzeug angebracht sind. Der Arbeitgeber/Verwender muss sich mit dem Hersteller in Verbindung setzen, um gegebenenfalls Ersatzkennzeichnungen zu erhalten.
- Das Werkzeug muss jederzeit in einem sicheren Betriebszustand gehalten und in regelmäßigen Abständen von geschultem Personal auf Beschädigungen und Funktion überprüft werden. Nur geschultes Personal darf das Gerät demontieren. Vor der Demontage dieses Werkzeugs ist die Wartungsanleitung zu lesen.

## 1.2 GEFAHREN DURCH UMHERFLIEGENDE TEILE

- Trennen Sie die Luftzufuhr von dem Werkzeug, bevor Sie Wartungsarbeiten durchführen oder versuchen, eine Nietausrüstung oder Zubehör einzustellen, anzubringen oder abzunehmen.
- Beachten Sie, dass ein Ausfall des Werkstücks oder des Zubehörs oder auch des eingesetzten Werkzeugs selbst Hochgeschwindigkeitsprojekteile erzeugen kann.
- Tragen Sie während des Betriebs des Werkzeugs stets einen stoßfesten Augenschutz. Die erforderliche Schutzart sollte für jeden Anwendungsfall bewertet werden.
- Auch Risiken für andere Personen sollten stets bewertet werden.
- Vergewissern Sie sich, dass das Werkstück sicher befestigt ist.
- Überprüfen Sie, ob die Mittel zum Schutz vor dem Auswerfen von Verbindungselementen und/oder des Dorns angebracht und funktionsfähig sind.
- Verwenden Sie das Werkzeug NICHT, wenn der Dornkollektor nicht installiert ist.
- Warnen Sie vor dem möglichen heftigen Auswerfen von Dornen von der Vorderseite des Werkzeugs.
- Bedienen Sie das Werkzeug NICHT, wenn es auf Personen gerichtet ist.

## 1.3 BETRIEBSGEFAHREN

- Bei der Verwendung des Werkzeugs können die Hände des Bedieners Gefahren ausgesetzt werden, darunter Quetschungen, Stöße, Schnittverletzungen, Hautabschürfungen und Verbrennungen. Tragen Sie zum Schutz der Hände geeignete Handschuhe.
- Bediener und Wartungspersonal müssen physisch in der Lage sein, mit dem Volumen, Gewicht und der Leistung des Werkzeugs umzugehen.
- Halten Sie das Werkzeug richtig fest und seien Sie stets bereit, normalen oder plötzlichen Bewegungen entgegenzuwirken, ggf. mit beiden Händen.
- Halten Sie die Werkzeuggriffe trocken, sauber und frei von Öl und Fett.
- Behalten Sie während der Arbeit mit dem Werkzeug immer eine ausgeglichene Körperposition und einen sicheren Stand.
- Lassen Sie die Start-/Stoppvorrichtung bei einer Unterbrechung der Luftzufuhr los.
- Verwenden Sie nur die vom Hersteller empfohlenen Schmierstoffe.
- Kontakt mit Hydraulikflüssigkeit sollte vermieden werden. Um die Möglichkeit von Hautausschlägen zu minimieren, sollten die betroffenen Stellen nach einem Kontakt sorgfältig abgewaschen werden.
- Materialsicherheitsdatenblätter für alle Hydrauliköle und Schmierstoffe erhalten Sie auf Anfrage bei Ihrem Werkzeuglieferanten.
- Vermeiden Sie ungeeignete Körperhaltungen, da sie es wahrscheinlich nicht ermöglichen, einer normalen oder unerwarteten Bewegung des Werkzeugs entgegenzuwirken.
- Wenn das Werkzeug an einer Aufhängevorrichtung befestigt ist, achten Sie darauf, dass die Befestigung sicher ist.
- Beachten Sie die Quetsch- oder Einklemmgefahren, wenn keine Nietausrüstung montiert ist.
- Werkzeug NICHT bedienen, wenn die Mundstückhülse entfernt wurde.
- Vor der Arbeit müssen die Hände des Bedieners ausreichenden Abstand zum Werkstück haben.
- Wenn das Werkzeug an einen anderen Ort gebracht wird, halten Sie die Hände vom Auslöser fern, um eine unbeabsichtigte Aktivierung zu vermeiden.
- Missbrauchen Sie das Werkzeug nicht, indem Sie es herunterfallen lassen oder als Hammer verwenden.

## 1.4 GEFAHREN DURCH WIEDERKEHRENDE BEWEGUNGEN

- Bei Verwendung des Werkzeugs können in den Händen, Armen, Schultern, Nacken oder anderen Körperteilen des Bedieners Beschwerden auftreten.
- Bei Verwendung des Werkzeugs sollte der Bediener eine bequeme Haltung einnehmen, gleichzeitig aber sicher stehen und unausgewogene Körperhaltungen vermeiden. Der Bediener sollte bei länger dauernden Aufgaben seine Körperhaltung regelmäßig verändern, um Beschwerden und Ermüdung zu vermeiden.
- Falls der Bediener Symptome wie anhaltende oder wiederkehrende Beschwerden, Schmerzen, Pochen, Kribbeln, Taubheit, Brennen oder Steifheit verspürt, sollten diese Warnzeichen nicht ignoriert werden. Der Bediener sollte seinen Arbeitgeber informieren und sich an einen qualifizierten Arzt wenden.

### 1.5 GEFAHREN DURCH ZUBEHÖR

- Trennen Sie das Werkzeug von der Luftzufuhr, bevor Sie die Mundstückbaugruppe oder das Zubehör anbringen oder entfernen.
- Verwenden Sie nur Größen und Typen von Zubehör und Verbrauchsmaterialien, die vom Hersteller des Werkzeugs empfohlen werden; andere Typen oder Größen von Zubehör oder Verbrauchsmaterialien sind nicht zulässig.

### 1.6 GEFAHREN AM ARBEITSPLATZ

- Ausrutschen, Stolpern und Stürzen sind die Hauptursachen für Verletzungen am Arbeitsplatz. Achten Sie auf rutschige Oberflächen, die durch den Einsatz des Werkzeugs verursacht werden, sowie auf Stolperfallen durch die Luftleitung oder den Hydraulikschlauch.
- Gehen Sie in ungewohnter Umgebung besonders vorsichtig vor. Es kann verborgene Gefahren wie Stromleitungen oder andere Versorgungsleitungen geben.
- Das Werkzeug ist nicht für den Einsatz in explosionsgefährdeten Bereichen bestimmt und ist nicht gegen Kontakt mit Strom geschützt.
- Stellen Sie sicher, dass keine elektrischen Kabel, Gasleitungen usw. vorhanden sind, die eine Gefahr verursachen können, falls sie mit dem Werkzeug beschädigt werden.
- Tragen Sie geeignete Kleidung. Tragen Sie keine weite Kleidung und keinen Schmuck. Halten Sie Ihre Haare, Kleidung und Handschuhe von beweglichen Teilen fern. Lose sitzende Kleidung, Schmuck oder lange Haare können sich in den beweglichen Teilen verfangen.

### 1.7 GEFAHREN DURCH LÄRM

- Belastung durch hohe Geräuschpegel kann zu dauerhaften Behinderungen, Hörverlust und anderen Problemen wie Tinnitus (Klingeln, Summen, Pfeifen oder Brummen in den Ohren) führen. Die Risikobewertung und die Einführung geeigneter Kontrollen für diese Gefahren sind daher von wesentlicher Bedeutung.
- Zu den geeigneten Maßnahmen zur Verringerung des Risikos gehören unter anderem Maßnahmen zum Dämpfen von Materialien, um zu verhindern, dass Werkstücke „klingeln“.
- Verwenden Sie einen Gehörschutz, der den Anweisungen des Arbeitgebers und den Arbeitsschutzbestimmungen entspricht.
- Wählen Sie das Verbrauchsmaterial/Einsatzwerkzeug aus und warten bzw. ersetzen Sie es wie in der Betriebsanleitung empfohlen, um eine unnötige Geräuschzunahme zu vermeiden.

### 1.8 GEFAHREN DURCH VIBRATIONEN

- Einwirkung von Vibrationen kann zu Behinderungen der Nerven und der Blutversorgung der Hände und Arme führen.
- Tragen Sie bei kalten Bedingungen warme Kleidung und halten Sie Ihre Hände warm und trocken. Wenn Sie Taubheitsgefühl, Kribbeln, Schmerzen oder Weißwerden der Haut in Ihren Fingern oder Händen feststellen, hören Sie auf, das Werkzeug zu verwenden, informieren Sie Ihren Arbeitgeber und wenden Sie sich an einen Arzt.
- Wenn möglich, stützen Sie das Gewicht des Werkzeugs in einem Ständer, einer Einspann- oder Ausgleichsvorrichtung ab, da sich das Werkzeug dann einfacher bedienen lässt.
- Betreiben und warten Sie das Montage-Elektrowerkzeug für Blindnietmuttern wie in der Betriebsanleitung empfohlen, um eine unnötige Erhöhung der Vibrationswerte zu vermeiden.
- Wählen Sie das Verbrauchsmaterial/Einsatzwerkzeug aus und warten bzw. ersetzen Sie es wie in der Betriebsanleitung empfohlen, um eine unnötige Vibrationszunahme zu vermeiden.
- Halten Sie das Werkzeug mit einem leichten, aber sicheren Griff und berücksichtigen Sie dabei die erforderlichen Handreaktionskräfte, da die Gefahr von Vibrationen im Allgemeinen größer ist, wenn die Griffkraft höher ist.

### 1.9 ZUSÄTZLICHE SICHERHEITSHINWEISE FÜR PNEUMATISCHE ELEKTROWERKZEUGE

- Der Druck der Versorgungsluft darf 7 bar (102 PSI) nicht überschreiten.
- Unter Druck stehende Luft kann zu schweren Verletzungen führen.
- Lassen Sie ein laufendes Werkzeug niemals unbeaufsichtigt. Trennen Sie den Luftschlauch von der Pumpeneinheit, wenn das Werkzeug nicht in Gebrauch ist bzw. bevor Sie Zubehör austauschen oder Reparaturen durchführen.
- Richten Sie den Luftstrom keinesfalls auf sich selbst oder andere Personen.
- Umherpeitschende Schläuche können zu schweren Verletzungen führen. Führen Sie immer eine Überprüfung auf beschädigte oder lose Schläuche und Armaturen durch.
- Überprüfen Sie das Gerät vor dem Gebrauch auf Schäden; alle Anschlüsse müssen sicher sein. Lassen Sie keine schweren Gegenstände auf Schläuche fallen. Heftige Stöße können zu internen Beschädigungen und zu vorzeitigem Schlauchversagen führen.



- 
- Kalte Luft muss von den Händen weg gerichtet werden.
  - Bei Verwendung von Universal-Drehkupplungen (Klauenkupplungen) sind zum Schutz gegen möglichen Ausfall von Schlauch-Werkzeug- oder Schlauch-Schlauch-Verbindungen Sicherungstifte anzubringen und Sicherheitskabel zu verwenden.
  - Heben Sie das Setzwerkzeug NICHT am Schlauch an. Verwenden Sie dazu immer den Griff des Setzwerkzeugs.
  - Lüftungsöffnungen dürfen nicht blockiert oder abgedeckt werden.
  - Halten Sie Schmutz und Fremdkörper aus dem Hydrauliksystem des Werkzeugs fern, da sonst Fehlfunktionen auftreten können.

## 2. TECHNISCHE DATEN

### 2.1 TECHNISCHE DATEN DES SETZWERKZEUGS

<b>Luftdruck</b>	Minimum - Maximum	5-7 bar (75-100 lbf/in <sup>2</sup> )
<b>Erforderliches freies Luftvolumen</b>	@ 5 bar/75 lbf/in <sup>2</sup>	8 Liter (0,28 ft <sup>3</sup> )
<b>Hub</b>	Maximum	7 mm (0,276 Zoll)
<b>Motordrehzahl</b>	Hereindrehen	2000 U/min
	Herausdrehen	2000 U/min
<b>Zugkraft</b>	@ 5 bar/75 lbf/in <sup>2</sup>	19,1 kN (4300 lbf)
<b>Zyklusdauer</b>	Ungefähre	2,5 Sekunden
<b>Gewicht</b>	Ohne Nietausrüstung	2,2 kg (4,85 lb)

Geräuschwerte bestimmt gemäß Geräuschmessverfahren ISO 15744 und ISO 3744.		74200
A-bewerteter Schallleistungspegel dB(A), L <sub>WA</sub>	Unsicherheitsfaktor Geräusche: k <sub>WA</sub> = 3,0 dB(A)	74,70 dB(A)
A-bewerteter Emissionsschalldruckpegel am Arbeitsplatz dB(A), L <sub>PA</sub>	Unsicherheitsfaktor Geräusche: k <sub>PA</sub> = 3,0 dB(A)	77,08 dB(A)
C-bewerteter Spitzenemissionsschalldruckpegel dB(C), L <sub>PC'</sub> peak	Messunsicherheit Geräusche: k <sub>PC</sub> = 3,0 dB(C)	75,54 dB(C)
Schwingungswerte bestimmt gemäß Schwingungsmessverfahren ISO 20643 und ISO 5349.		74200
Schwingungsabgabeneiveau, a <sub>hd</sub> :	Unsicherheitsfaktor Vibrationen: k = 0,127 m/s <sup>2</sup>	0,317 m/s <sup>2</sup>
Angegebene Schwingungsabgabewerte gemäß EN 12096		

### 2.2 WERKZEUGDIMENSIONEN

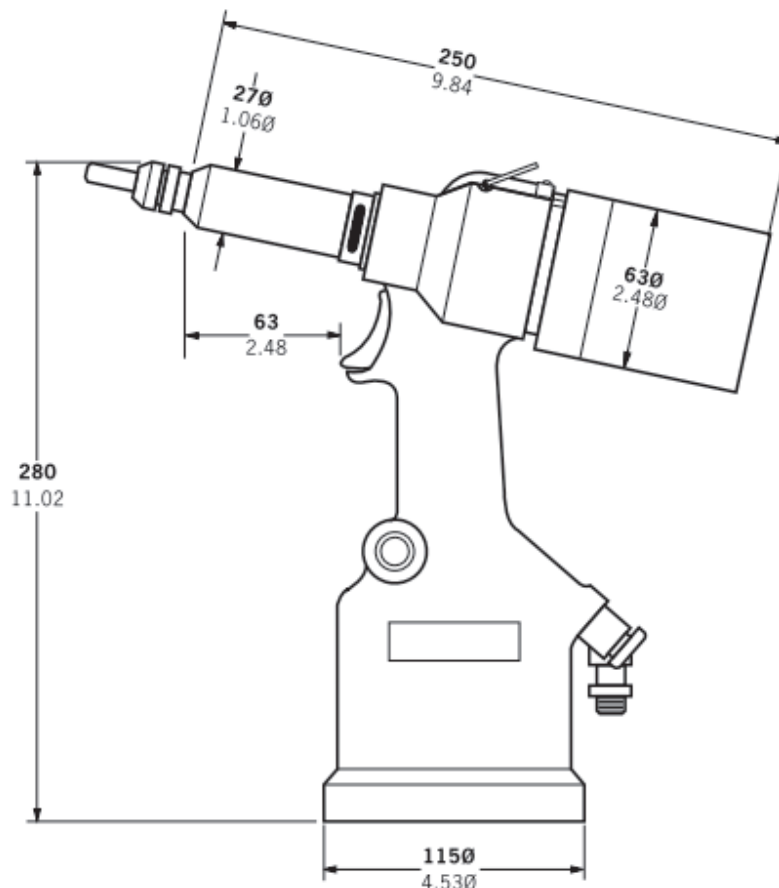

Fig. 1

Die fettgedruckten Maße sind in Millimetern angegeben. Andere Abmessungen sind in Zoll angegeben.

### 3. VERWENDUNGSZWECK

Das hydropneumatische Werkzeug 74200 ist für das Setzen von Stanley Engineered Fastening-Blindnieten ausgelegt und eignet sich daher ideal für die Massen- oder Fließmontage in verschiedensten Anwendungen und Branchen.

**Ein komplettes Werkzeug setzt sich aus dem Basiswerkzeug (Teilenummer 74200-12000) und dem entsprechenden Mundstück für den Einsatz zusammen, siehe Beschreibung auf Seite 62.**

**MUNDSTÜCKBAUGRUPPEN MÜSSEN WIE AUF SEITE 62 BESCHRIEBEN MONTIERT WERDEN.**

**NICHT VERWENDEN in nasser Umgebung oder in der Nähe von entflammaren Flüssigkeiten oder Gasen.**

### 4. INBETRIEBNAHME

**⚠ WICHTIG - LESEN SIE VOR INBETRIEBNAHME DIE SICHERHEITSHINWEISE AUF SEITE 54 - 56 GRÜNDLICH DURCH.**

Wählen Sie das passende Mundstück und bringen Sie es an.

Schließen Sie das Setzwerkzeug an die Luftzufuhr an. Testen Sie die Zug- und Rückführzyklen durch Drücken und Loslassen des Auslösers **25**. Stellen Sie das Werkzeug auf den gewünschten Hub/Druck ein.

**⚠ VORSICHT - Der richtige Zufuhrdruck ist wichtig, um die einwandfreie Funktion des Werkzeugs zu gewährleisten. Bei falschem Druck können Verletzungen oder Schäden an der Ausrüstung auftreten. Der Zufuhrdruck darf nicht höher sein als in den technischen Daten des Setzwerkzeugs angegeben.**

#### 4.1 LUFTZUFUHR

Alle Werkzeuge werden mit Druckluft bei einem optimalen Druck von 5,5 bar betrieben. Wir empfehlen die Verwendung von Druckreglern und automatischen Öl-/Filtersystemen für die Hauptluftversorgung. Zur Gewährleistung einer maximalen Lebensdauer und einer minimalen Wartung des Werkzeugs sollten diese in einem Abstand von höchstens 3 Metern zum Werkzeug angebracht werden (siehe Abbildung unten).

Luftzufuhrschläuche müssen einen Mindestnenndruck von 150 % des im System erzeugten Maximaldrucks haben, oder 10 bar, je nachdem, was höher ist. Luftzufuhrschläuche müssen ölbeständig sein, eine abriebfeste Außenseite haben und sollten gepanzert sein, wenn die Betriebsbedingungen eine Beschädigung der Schläuche zur Folge haben können. Alle Luftschläuche **MÜSSEN** einen minimalen Innendurchmesser von 6,4 Millimetern bzw. 1/4 Zoll haben.

Einzelheiten zur täglichen Wartung finden Sie auf Seite 65.

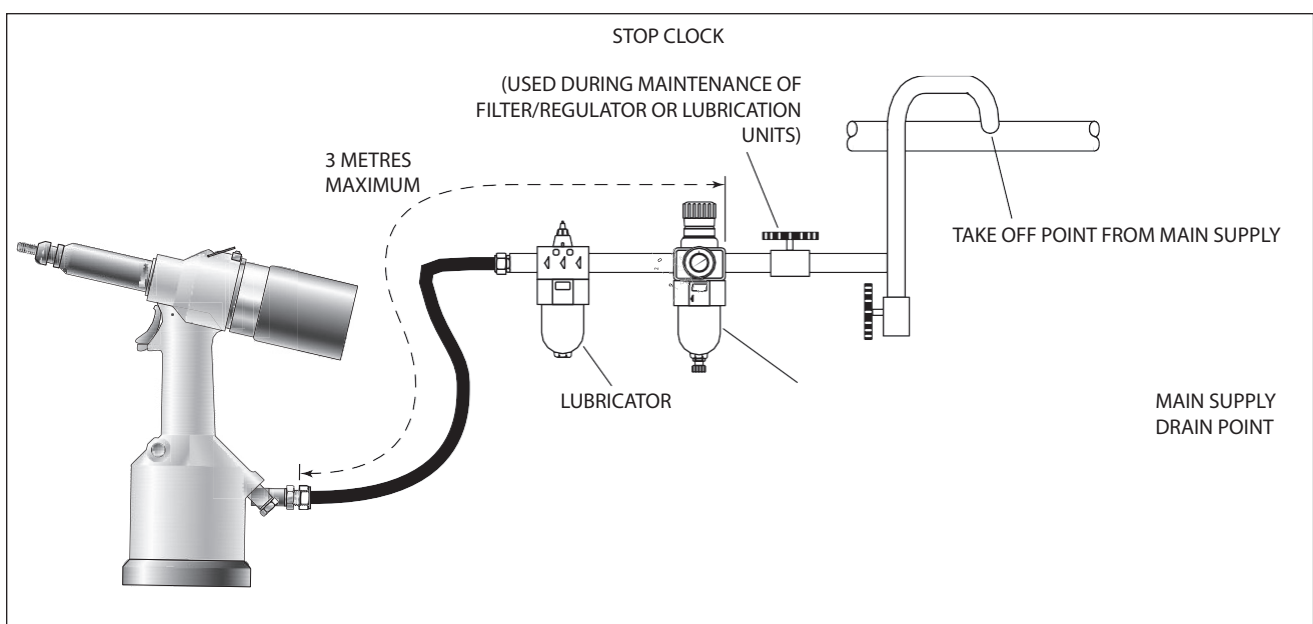

Fig. 2

## 4.2 HUBEINSTELLUNG

Diese Einstellung ist notwendig, um eine optimale Verformung des Einsatzes zu gewährleisten. Es wird daher vorgeschlagen, eine Testplatte mit der gleichen Dicke und Lochgröße wie das Werkstück zu verwenden.

Wenn die Verformung nicht ausreicht, dreht sich der Einsatz in der Anwendung. Bei übermäßiger Verformung kommt es zu einer Verformung des Gewindes und möglicherweise zum Bruch der Antriebsschraube.

Der Hub wird eingestellt, indem die Gehäuserückseite **86** herein- oder herausgeschraubt wird. Um den Hub zu verkürzen, schrauben Sie die Gehäuserückseite herein; um den Hub zu verlängern, schrauben Sie die Gehäuserückseite heraus, aber nie mehr als 5 Umdrehungen aus der Position „IN“, es sei denn, Sie wollen das Werkzeug demontieren. Stellen Sie den Hub ein, bis die optimale Verformung erreicht ist.

Rasten Sie den Hubeinstellfinger **88** in der Gehäuserückseite ein.



**Fig. 3**

## 4.3 FUNKTIONSPRINZIP

- Schließen Sie die Luftzufuhr zum Werkzeug an.
- Richten Sie den Einsatz mit der Lippe zuerst zur Antriebsschraube. Durch einen leichten Druck wird der Motor gestartet und der Einsatz automatisch gegen das Mundstück eingedreht und gestoppt.
- Setzen Sie das Befestigungselement rechtwinklig in die Anwendung ein.
- Auslöser ganz durchdrücken. Dadurch wird der Einsatz sowohl in die Anwendung eingesetzt als auch von der Antriebsschraube abgezogen.

Die **fettgedruckten** Positionsnummern beziehen sich auf die Zeichnung für die „Allgemeine Montage“ und die Teileliste auf den Seiten 70-71).

**⚠ VORSICHT** - Versuchen Sie nicht, die Installation eines Einsatzes zu erzwingen, da dies eine Beschädigung des Werkzeugs und/oder der Anwendung verursachen kann.

## 5. MUNDSTÜCKBAUGRUPPEN

Es ist wichtig, dass vor dem Einsatz des Werkzeugs die richtige Mundstückbaugruppe montiert wird. Wenn Sie die Details des zu platzierenden Befestigungselements kennen, können Sie mit Hilfe der Auswahltabellen auf Seite 65 eine komplette neue Mundstückbaugruppe bestellen.

### 5.1 MONTAGEANWEISUNGEN

**⚠ VORSICHT:** Die Luftzufuhr muss beim Anbringen oder Entfernen von Mundstückbaugruppen unterbrochen werden, sofern nicht ausdrücklich etwas anderes vorgeschrieben ist.

Die **fettgedruckten** Positionsnummern beziehen sich auf die Darstellung unten:

- Wenn Mundstückhülse und Überwurfmutter noch angebracht sind, müssen sie entfernt werden.
- Antriebswelle **4** in die Spindel einsetzen.
- Antriebsschraube **3** auf der Antriebswelle **4** anbringen.
- Reduzierhülse **5** (falls nötig) in die Überwurfmutter einsetzen.
- Die Überwurfmutter auf die Spindel schrauben.
- Die Spindel mit einem Schraubenschlüssel\* festhalten und die Überwurfmutter im Uhrzeigersinn anziehen.
- Während Sie die Überwurfmutter mit dem Schraubenschlüssel\* festhalten, ziehen Sie die Sicherungsmutter gegen den Uhrzeigersinn an.
- Schrauben Sie das Mundstückgehäuse und die Mundstückspitze **1** mit der Sicherungsmutter fest.
- Bei der Demontage gehen Sie in umgekehrter Reihenfolge vor.
- Schrauben Sie bei noch von der Luftversorgung getrenntem Werkzeug einen Einsatz von Hand auf die Antriebsspindel – achten Sie dabei darauf, dass der Einsatz bündig zum Ende der Antriebsspindel ist.
- Setzen Sie die Mundstückspitze in die exakte Position und sichern Sie die Mutter der Mundstückspitze durch Drehen mit einem Schraubenschlüssel\* im Uhrzeigersinn.
- Entfernen Sie den Einsatz von der Antriebsschraube.

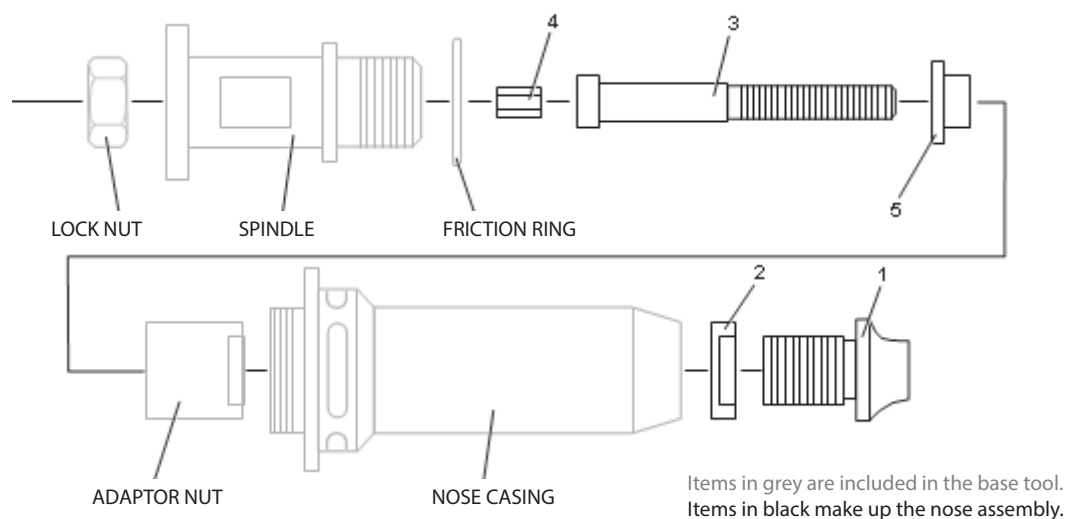

**Fig. 4**

### 5.2 WARTUNGSANWEISUNGEN

Mundstücke sollten in wöchentlichen Abständen gewartet werden.

- Entfernen Sie die komplette Mundstückbaugruppe, indem Sie in umgekehrter Reihenfolge wie beim Anbringen vorgehen, siehe „Montageanweisungen“.
- Verschlossene oder beschädigte Teile müssen durch neue Teile ersetzt werden.
- Besonders die Antriebsschraube ist auf Verschleiß zu überwachen.
- Der Zusammenbau muss gemäß den Montageanweisungen erfolgen.

Bezieht sich auf die im Wartungskit 74200 enthaltenen Teile. Vollständige Liste siehe Seite 65.

### **5.3 74200 KOMPONENTEN DER MUNDSTÜCKBAUGRUPPE**

Die Mundstückspitzen haben je nach Einsatztyp unterschiedliche Formen. Jede Mundstückbaugruppe besitzt eine spezifische Reihe von Komponenten, die einzeln bestellt werden können. Alle Mundstückbaugruppen umfassen auch eine Sicherungsmutter für die Mundstückspitze 2 (Teilenummer 07555-00901).

Komponentennummern beziehen sich auf die gegenüberliegende Abbildung. Wir empfehlen, einige Ersatzteile auf Lager zu halten, da einige Teile werden regelmäßig ausgetauscht werden müssen. Lesen Sie die gegenüberliegenden Wartungshinweise für die Mundstückbaugruppen sorgfältig durch.

EINSATZGRÖSSE	KOMPLETTES WERKZEUG	MUNDSTÜCKBAUGRUPPE	1	3	4	5
<b>EINSÄTZE MIT GROSSEM FLANSCH (9698,FS58,9408,9418,9498)+STANDARD NUTSERT®(9500)+SQUARESERT®(GK08)+EUROSERT®(GJ08)</b>						
M3	74200-00083	07555-09883	07555-00903	07555-09003	07555-01003	07555-09103
M4	74200-00084	07555-09884	07555-00904	07555-09004	07555-01004	07555-09104
M5	74200-00085	07555-09885	07555-00905	07555-09005	07555-01005	07555-09105
M5	74200-00485	07555-09185	07555-00915	07555-09005	07555-01005	07555-09105
M6	74200-00086	07555-09886	07555-00906	07555-09006	07555-01006	07555-09106
M8	74200-00088	07555-09888	07555-00908	07555-09008	07555-01008	07555-09108
M10	74200-00080	07555-09880	07555-00910	07555-09010	07555-01010	–
M12	74200-00082	74200-09882 †	07555-00912	07555-09012	07555-01012	–
4 UNC	74200-00054	07555-09854	07555-00854	07555-09054	07555-00754	07555-09154
6 UNC	74200-00056	07555-09856	07555-00856	07555-09056	07555-00756	07555-09156
8 UNC	74200-00058	07555-09858	07555-00858	07555-09058	07555-00758	07555-09158
10 UNC	74200-00050	07555-09850	07555-00850	07555-09050	07555-00750	07555-09150
1/4 UNC	74200-00048	07555-09848	07555-00848	07555-09048	07555-00748	07555-09148
5/16 UNC	74200-00040	07555-09840	07555-00840	07555-09040	07555-00740	07555-09140
3/8 UNC	74200-00042	07555-09842	07555-00842	07555-09042	07555-00742	–
10 UNF	74200-00070	07555-09870	07555-00850	07555-09070	07555-00750	07555-09150
1/4 UNF	74200-00068	07555-09868	07555-00848	07555-09068	07555-00748	07555-09148
5/16 UNF	74200-00060	07555-09860	07555-00840	07555-09060	07555-00740	07555-09140
3/8 UNF	74200-00062	07555-09862	07555-00842	07555-09062	07555-00742	–
3/16 BSW	74200-00016	07555-09816	07555-00850	07555-09016	07555-00750	07555-09150
1/4 BSW	74200-00018	07555-09818	07555-00848	07555-09018	07555-00748	07555-09148
5/16 BSW	74200-00010	07555-09810	07555-00840	07555-09019	07555-00740	07555-09140
<b>THIN SHEET NUTSERT® (9468, FS38, 9658, 9488)</b>						
M3	74200-00183	07555-09983	07555-00993	07555-09003	07555-01003	07555-09103
M4	74200-00184	07555-09984	07555-00994	07555-09004	07555-01004	07555-09104
M5	74200-00185	07555-09985	07555-00995	07555-09005	07555-01005	07555-09105
M6	74200-00186	07555-09986	07555-00996	07555-09006	07555-01006	07555-09106
M8	74200-00188	07555-09988	07555-00998	07555-09008	07555-01008	07555-09108
M10	74200-00180	07555-09980	07555-00999	07555-09010	07555-01010	–
M12	74200-00182	74200-09982 †	07555-00992	07555-09012	07555-01012	–
4 UNC	74200-00154	07555-09954	07555-00954	07555-09054	07555-00754	07555-09154
6 UNC	74200-00156	07555-09956	07555-00956	07555-09056	07555-00756	07555-09156
8 UNC	74200-00158	07555-09958	07555-00958	07555-09058	07555-00758	07555-09158
10 UNC	74200-00150	07555-09950	07555-00950	07555-09050	07555-00750	07555-09150
1/4 UNC	74200-00148	07555-09948	07555-00948	07555-09048	07555-00748	07555-09148
5/16 UNC	74200-00140	07555-09940	07555-00940	07555-09040	07555-00740	07555-09140
10 UNF	74200-00170	07555-09970	07555-00950	07555-09070	07555-00750	07555-09150
1/4 UNF	74200-00168	07555-09968	07555-00948	07555-09068	07555-00748	07555-09148
5/16 UNF	74200-00160	07555-09960	07555-00940	07555-09060	07555-00740	07555-09140
3/16 BSW	74200-00116	07555-09916	07555-00950	07555-09016	07555-00750	07555-09150
1/4 BSW	74200-00118	07555-09918	07555-00948	07555-09018	07555-00748	07555-09148
0BA	74200-00130	07555-09930	07555-00996	07555-09030	07555-01006	07555-09106
2BA	74200-00132	07555-09932	07555-00950	07555-09032	07555-00750	07555-09150
4BA	74200-00134	07555-09934	07555-00934	07555-09034	07555-00756	07555-09134
<b>SUPERSERT® - OFFENES UND GESCHLOSSENES ENDE (FB)</b>						
M3	74200-00283	07555-09583	07555-07103	07555-09003	07555-01003	07555-09103
M4	74200-00284	07555-09584	07555-07104	07555-09004	07555-01004	07555-09104
M5	74200-00285	07555-09585	07555-07105	07555-09005	07555-01005	07555-09105
M6	74200-00286	07555-09586	07555-07106	07555-09006	07555-01006	07555-09106

EINSATZGRÖSSE	KOMPLETTES WERKZEUG	MUNDSTÜCKBAUGRUPPE	1	3	4	5
<b>EINSÄTZE MIT GROSSEM FLANSCH (9698,FS58,9408,9418,9498)+STANDARD NUTSERT®(9500)+SQUARESERT®(GK08)+EUROSERT®(GJ08)</b>						
M8	74200-00288	07555-09588	07555-07108	07555-09008	07555-01008	07555-09108
8 UNC	74200-00258	07555-09558	07555-07158	07555-09058	07555-00758	07555-09158
10 UNC	74200-00250	07555-09550	07555-07150	07555-09050	07555-00750	07555-09150
1/4 UNC	74200-00248	07555-09548	07555-07148	07555-09048	07555-00748	07555-09148
8 UNF	74200-00278	07555-09578	07555-07158	07555-09078	07555-00758	07555-09158
10 UNF	74200-00270	07555-09570	07555-07150	07555-09070	07555-00750	07555-09150
1/4 UNF	74200-00268	07555-09568	07555-07148	07555-09068	07555-00748	07555-09148
<b>HEXSERT®(9688)</b>						
M3	74200-00683	07555-09283	07555-08103	07555-09003	07555-01003	07555-09103
M4	74200-00684	07555-09284	07555-08104	07555-09004	07555-01004	07555-09104
M5	74200-00685	07555-09285	07555-08105	07555-09005	07555-01005	07555-09105
M6	74200-00686	07555-09286	07555-08106	07555-09006	07555-01006	07555-09106
M8	74200-00688	07555-09288	07555-00998	07555-09008	07555-01008	07555-09108

- Setzt alle in diesem Abschnitt genannten Einsätze, außer Thin Sheet Nutsert® M5 mit Hochflansch
- Setzt NUR M5 Thin Sheet Nutsert® M5 mit großem Flansch 09698-00516
- † Diese Mundstückbaugruppen enthalten eine Überwurfmutter mit der Teilenummer 74200-12119, die die Mutter am Werkzeug ersetzt.



## 6. WARTUNG DES WERKZEUGS

Es sollte eine regelmäßige Wartung durchgeführt werden, und eine umfassende Inspektion ist jährlich oder alle 500.000 Zyklen erforderlich, je nachdem, was früher eintritt.

- ⚠ VORSICHT:** Verwenden Sie niemals Lösungsmittel oder andere scharfe Chemikalien für die Reinigung der nichtmetallischen Teile des Gerätes. Diese Chemikalien können das in diesen Teilen verwendete Material aufweichen.
- ⚠ VORSICHT:** Entfernen Sie vor der Wartung alle gefährlichen Stoffe, die sich durch Arbeitsprozesse angesammelt haben könnten.
- ⚠ VORSICHT:** Der Betreiber ist dafür verantwortlich, dass diese Anweisungen zur Werkzeugwartung dem jeweiligen Bediener zur Verfügung gestellt werden.
- ⚠ VORSICHT:** Der Bediener darf nur dann Wartungs- oder Reparaturarbeiten am Werkzeug vornehmen, wenn er entsprechend geschult wurde.
- ⚠ VORSICHT:** Das Werkzeug ist regelmäßig auf Schäden und Fehlfunktionen zu untersuchen.
- ⚠ VORSICHT:** Lesen Sie die Sicherheitshinweise auf Seite 54 bis 56.

### 6.1 TÄGLICHE WARTUNG

- Geben Sie vor dem täglichen Gebrauch oder bei der ersten Inbetriebnahme des Geräts ein paar Tropfen sauberes, leichtes Schmieröl in den Lufteinlass des Werkzeugs, wenn die Luftzufuhr nicht mit einer Schmiervorrichtung ausgestattet ist. Wird das Werkzeug im Dauereinsatz verwendet, sollte der Luftschlauch alle zwei bis drei Stunden von der Hauptluftzufuhr getrennt und das Werkzeug geschmiert werden.
- Auf Luftleckagen überprüfen. Bei Beschädigung müssen Schläuche und Kupplungen durch neue Teile ersetzt werden.
- Wenn der Druckregler keinen Filter besitzt, entlüften Sie vor dem Anschließen des Luftschlauchs an das Werkzeug die Luftleitung, um sie von angesammeltem Schmutz oder Wasser zu befreien.
- Überprüfen Sie, ob die richtige Mundstückbaugruppe verwendet wird.
- Prüfen Sie, ob der Hub des Werkzeugs ausreicht, um den gewählten Einsatz einzusetzen. (Siehe „Hubeinstellung“, Seite 60).
- Untersuchen Sie die Antriebsschraube in der Mundstückbaugruppe auf Verschleiß oder Beschädigung. Falls diese vorhanden sind, die Komponente erneuern.

### 6.2 WÖCHENTLICHE WARTUNG

- \* Öl- und Luftleckage am Luftzufuhrschlauch und den Armaturen achten.

### 6.3 WARTUNGSKIT

Für alle Wartungsarbeiten empfehlen wir die Verwendung des Wartungskits (Teilenummer 74200-99990), das in einem separaten Kunststoffkoffer enthalten ist.

WARTUNGSKIT 74200-99990					
Artikelnummer	Beschreibung	MENGE	Artikelnummer	Beschreibung	MENGE
07900-00618	SCHIEBER	1	07900-00393	14mm/15mm SCHRAUBENSCHLÜSSEL	1
07900-00619	FÜHRUNGSHÜLSE	1	07900-00409	12mm/13mm SCHRAUBENSCHLÜSSEL	1
07900-00478	AUSTREIBER 3 MM Ø	1	07900-00626	11mm-SCHRAUBENSCHLÜSSEL	1
07900-00624	AUSTREIBER 4 MM Ø	1	07900-00469	2,5mm-INBUSSCHLÜSSEL	1
07900-00157	ZANGE FÜR INNERE SICHERUNGSRINGE	1	07900-00351	3mm-INBUSSCHLÜSSEL	1
07900-00161	ZANGE FÜR ÄUSSERE SICHERUNGSRINGE	1	07900-00224	4mm-INBUSSCHLÜSSEL	1
07900-00625	GUMMIHAMMER	1	07900-00225	5mm-INBUSSCHLÜSSEL	1
07900-00623	25mm-STECKSCHLÜSSEL	1	07900-00620	12mm-INBUSSCHLÜSSEL	1
07900-00006	SPATEL	1	07900-00456	T-STÜCK	1
07900-00434	32mm-SCHRAUBENSCHLÜSSEL	1	07992-00075	MOLYKOTE 55M (100 gm TUBE)	1
07900-00621	28mm-SCHRAUBENSCHLÜSSEL	1	07900-00627	KUNSTSTOFFGEHÄUSE	1
07900-00637	17mm-SCHRAUBENSCHLÜSSEL	1	07900-00632	17mm/19mm SCHRAUBENSCHLÜSSEL	1
07900-00643	DRÜCKERKNOPF	1			

## 6.4 WARTUNG

Alle 500.000 Zyklen sollte das Werkzeug vollständig demontiert und Komponenten ausgetauscht werden, wenn sie verschlissen oder beschädigt sind oder dies empfohlen wird. Alle O-Ringe und Dichtungen sollten vor dem Zusammenbau durch neue ersetzt und mit Molykote 55M-Fett geschmiert werden.

- ⚠️ WARNUNG:** Lesen Sie die Sicherheitshinweise auf Seite 54 bis 56.
- ⚠️ WARNUNG:** Der Betreiber ist dafür verantwortlich, dass diese Anweisungen zur Werkzeugwartung dem jeweiligen Bediener zur Verfügung gestellt werden.
- ⚠️ WARNUNG:** Der Bediener darf nur dann Wartungs- oder Reparaturarbeiten am Werkzeug vornehmen, wenn er entsprechend geschult wurde.
- ⚠️ WARNUNG:** Das Werkzeug ist regelmäßig auf Schäden und Fehlfunktionen zu untersuchen.

Vor Wartung oder Zerlegen ist, soweit nicht anders angewiesen, das Gerät von der Luftleitung zu trennen.

Es wird empfohlen, sämtliche Demontearbeiten unter sauberen Bedingungen durchzuführen. Vor der Demontage muss das Öl aus dem Werkzeug abgelassen werden. Entfernen Sie den Ölstopfen **42**, die Öldichtungsscheibe **43**, die Entlüftungsschraube **48** und die Entlüftungsschraubenscheibe **49** von der Griffereinheit und lassen Sie das Öl in einen geeigneten Behälter ab.

Vor dem Zerlegen des Gerätes ist es erforderlich, das Mundstück abzubauen. Anweisungen zum einfachen Zerlegen finden Sie im Abschnitt über die Mundstückbaugruppen auf den Seiten 61-65.

Für eine komplette Wartung empfehlen wir, die Zerlegung der Unterbaugruppen in der gezeigten Reihenfolge vorzunehmen.

## 6.5 PNEUMATIKZYLINDER

- Entfernen Sie das Gummiunterteil **2**.
- Das Werkzeug mit dem Unterteil nach oben in einen Schraubstock mit weichen Backen einspannen.
- Mit einem Schraubenschlüssel\* den Endstopfen **3** lösen. Der Pneumatikkolben **9** sollte sich unter dem Druck der Feder **11** nach oben bewegen (es kann notwendig sein, von Hand Druck auf den Pneumatikkolben **9** auszuüben).
- Entfernen Sie den O-Ring **4**.
- Pneumatikkolben **9** zurückziehen.
- Lippendichtung **8** und O-Ring **36** entfernen.
- Die Kolbenstange **10** in einen weichen Schraubstock einspannen, um Kratzer am Stangendurchmesser zu vermeiden.
- Die Kolbenstange **10** vom Pneumatikkolben **9** trennen, indem die Befestigungsschraube **5** der Kolbenstange mit einem Schraubenschlüssel\* abgeschraubt wird.
- Prüfen Sie den Luftschauch **12** auf Beschädigungen oder Verformungen. (Der Luftschauch wird innen in den Griff geschraubt und mit Loctite® 222 fixiert.) Wenn der Luftschauch entfernt werden muss, muss die Basis des Luftschauchs auf 100 °C erwärmt werden, um den Loctite-Kleber zu erweichen. Der Luftschauch **12** kann dann mit einem Inbusschlüssel\* vom Griff abgeschraubt werden.
- Prüfen, dass die Feder **11** nicht verbogen oder beschädigt ist.
- Der Zusammenbau erfolgt in umgekehrter Reihenfolge der Demontage.

## 6.6 STANGENFÜHRUNG

- Schrauben Sie die Stangenführung **15** mit einem Schraubenschlüssel\* und einem T-Stück\* ab, während das Werkzeug umgedreht im Schraubstock liegt.
- Stangenführung **15** zurückziehen.
- Die Sicherungsmutter **13** mit einem Inbusschlüssel\* abschrauben, die Dichtung **14** und den O-Ring **98** entfernen.
- Entfernen Sie den O-Ring **16**.
- Der Zusammenbau erfolgt in umgekehrter Reihenfolge der Demontage.

\* Bezieht sich auf die im Wartungskit 74200 enthaltenen Teile. Vollständige Liste siehe Seite 65.

Die **fettgedruckten** Positionsnummern beziehen sich auf die Zeichnung für die „Allgemeine Montage“ und die Teileliste auf den Seiten 70-71).

## 6.7 AUSLÖSER

- Halten Sie das Werkzeug im Schraubstock und entfernen Sie den Stift **26** mit einem Austreiber\*.
- Entfernen Sie Auslöser **25**, Stift **22**, Gleitrolle **23** und Schubkeil **24**.
- Drücken Sie leicht auf den Kopf der Auslöserstange **20** und entfernen Sie sie zusammen mit den O-Ringen **7** und **21**, der Führung **19**, der Lippendichtung **18** und dem Stopfen **17**.
- Der Zusammenbau erfolgt in umgekehrter Reihenfolge der Demontage. Stellen Sie sicher, dass die Lippe der Lippendichtung **18** zum Kopf des Werkzeugs zeigt.

## 6.8 SCHWENKBARER LUFTEINLASS (74200-12700)

- Mit einem Inbusschlüssel\* die Schraube **40** und die Unterlegscheibe **39** entfernen.
- Den schwenkbaren Einlass **38** entfernen.
- Den Doppelstecker **41** vom schwenkbaren Einlass **38** abschrauben und die Nylonscheibe **33** entfernen.
- Mit einem Schraubenschlüssel\* die gebohrte Schraube **37** entfernen.
- Die zwei Nylonscheiben **33** und Lufteinlassblock **35** entfernen.
- Den Sicherungsring **97** mit einer Sicherungsringzange vom Doppelstecker **41** entfernen und den Sinterfilter **96** herausziehen.
- Der Zusammenbau erfolgt in umgekehrter Reihenfolge der Demontage.
- Bezieht sich auf die im Wartungskit 74200 enthaltenen Teile. Vollständige Liste siehe Seite 65.

Die fettgedruckten Positionsnummern beziehen sich auf die Zeichnung für die „Allgemeine Montage“ und die Teileliste auf den Seiten 70-71).

## 6.9 DIFFERENTIALVENTIL

- Mit einem flachen Speziälschlüssel\* den Ventilverschlussstopfen **27** abschrauben, die Feder **104** und den O-Ring **29** herausziehen und entfernen.
- Den Schalldämpfer **34** mit einem Schraubenschlüssel\* abnehmen und die Nylonscheibe **33** entfernen.
- Den Ventilkolben **28** zusammen mit den O-Ringen **30**, **31** und **32** aus seinem Gehäuse schieben.
- Prüfen Sie die Feder **104** auf Verformung und erneuern Sie sie bei Bedarf.
- Der Zusammenbau erfolgt in umgekehrter Reihenfolge der Demontage.

## 6.10 KOPFBAUGRUPPE

- Entfernen Sie das Mundstück, bevor Sie mit der Demontage beginnen.
- Spindel **44** und Sicherungsmutter **45** mit Schraubenschlüsseln\* entfernen.
- Die Sicherungsmutter **46** der Rückstellfeder mit einem Schraubenschlüssel\* entfernen.
- Rückstellfeder **47**, Unterlegscheibe **99** und Sicherungsring **90** entfernen.
- Prüfen Sie die Rückstellfeder **47** auf Verformung und erneuern Sie sie bei Bedarf.
- Der Zusammenbau erfolgt in umgekehrter Reihenfolge der Demontage.

## 6.11 GEHÄUSERÜCKSEITE

- Mit einem Inbusschlüssel\* die Schraube **40** vom Hubeinstellfinger **88** entfernen und die Brückenscheibe **95** abheben.
- Den Hubeinstellfinger **88** lösen, indem Sie ihn gegen die Feder **89** zurückdrücken.
- Gehäuserückseite **86** abschrauben.
- Gegebenenfalls das Gummiband der Gehäuserückseite **87** entfernen.
- Den Sicherungsring **84** mit einer Sicherungsringzange\* herausziehen und den Sinterschalldämpfer **85** entfernen.
- Führen Sie den Zusammenbau in umgekehrter Reihenfolge der Demontage durch. Die Sperrklinke **102** in den Kopf einsetzen, bevor die Gehäuserückwand **86** angeschraubt wird.

## 6.12 VERTEILER

- \* Mit einem Inbusschlüssel\* die zwei Schrauben **40** entfernen.
- \* Den Verteiler **83** zusammen mit dem Motorendstopfen **81** und den O-Ringen **82** und **31** zurückziehen, dabei darauf achten, die Kugel **79** und die Schubstange **78** nicht fallen zu lassen.

\* Bezieht sich auf die im Wartungskit 74200 enthaltenen Teile. Vollständige Liste siehe Seite 65.

Die **fettgedruckten** Positionsnummern beziehen sich auf die Zeichnung für die „Allgemeine Montage“ und die Teileliste auf den Seiten 70-71).

- \* Mit einem Inbusschlüssel\* die vier Senkkopfschrauben **58** entfernen und den Hubanschlag **57** herausziehen.
- \* Die zwei Luftzufuhrschläuche **59** und die vier O-Ringe **60** herausziehen.
- \* Der Zusammenbau erfolgt in umgekehrter Reihenfolge der Demontage.

### 6.13 HYDRAULIKKOLBEN & LUFTMOTORBAUGRUPPE(74200-12610)

- Klebeband um das Gewinde des Hydraulikkolbens **54** wickeln und die Baugruppe langsam und fest nach hinten bewegen. Mit einer Sicherungsringzange\* den Sicherungsring **52** und die vordere Dichtung **51** entfernen.
- O-Ringe **76** und **77** entfernen.
- Mit zwei Schraubenschlüsseln\* den Hydraulikkolben **54** vom Luftmotorgehäuse **75** trennen. Der Passscheiben-Einstellring **55**, der Bewegungszapfen **56** und der O-Ring **101** werden mit dem Hydraulikkolben **54** herausgenommen.
- Die Luftmotorbaugruppe aus dem Luftmotorgehäuse **75** herausnehmen, den Sicherungsring **61** mit einer Sicherungsringzange\* entfernen und dann das Luftmotorgehäuse **75** auf die Werkbank klopfen, um die Komponenten zu lösen.
- Die Teile **62** bis **74** können als Ganzes herausgezogen werden, wobei darauf zu achten ist, dass der Stift **74** nicht herunterfällt.
- Lager **62**, Planetengetriebespindel **63**, drei Planeten **64**, Planetengetriebe **65** und Abstandshülse **66** entfernen.
- Mit einem Gummihammer auf den verzahnten Kopf des Rotors **70** klopfen.
- Das Lager **67** und die vordere Endplatte **68** kommen mit dem Stator **69** und den fünf Rotorblättern **71** heraus. (Der Rotor **70** bleibt in der Hand.)
- Die hintere Endplatte **72** in einen Schraubstock mit weichen Backen einspannen.
- Mit einem Austreiber\* in die Mitte des Rotors **70** klopfen, um das Lager **73** zu entfernen. (Drehen Sie den Rotor **70** auf den Kopf, damit das Lager **73** herauskommt.)
- Beim Zusammenbau des Druckluftmotors muss die Rückseite des Rotors **70** die hintere Endplatte **72** ohne axialen Spalt berühren (ein eventuell vorhandener Spalt verschwindet, wenn das Lager **73** vollständig eingesetzt ist).
- Beim Einsetzen des Druckluftmotors in das Druckluftmotorgehäuse **75** sind die Teile sorgfältig so auszurichten, dass der Stift **74** in das Mittelloch zwischen den Ein- und Ausgangsöffnungen des Druckluftmotorgehäuses **75** und der hinteren Endplatte **72** passt.
- Beim Zusammenbau des Hydraulikkolbens **54** mit der Luftmotorbaugruppe die Teile mit der Hand festziehen und Luft in eine der äußeren Öffnungen des Luftmotorgehäuses **75** blasen und prüfen, ob sich der Luftmotor frei dreht.
- Bei der Montage der vorderen Dichtung **51** darauf achten, dass der größere Durchmesser zur Rückseite des Werkzeugs zeigt.
- Der Zusammenbau erfolgt in umgekehrter Reihenfolge der Demontage.



**VORSICHT:** Überprüfen Sie das Werkzeug bei der täglichen und wöchentlichen Wartung.



**VORSICHT:** Nach dem Zerlegen des Gerätes und vor Inbetriebnahme ist IMMER ein Auffüllen erforderlich.

\* Bezieht sich auf die im Wartungskit 74200 enthaltenen Teile. Vollständige Liste siehe Seite 65.

Die **fettgedruckten** Positionsnummern beziehen sich auf die Zeichnung für die „Allgemeine Montage“ und die Teileliste auf den Seiten 70-71).

## 6.14 SICHERHEITSDATEN ZU MOLYKOTE 55m FETT

Fett kann als Einzelartikel bestellt werden, die Teilenummer finden Sie auf der Wartungskit-Seite 65.

### ERSTE HILFE

HAUT: Abwischen und mit Wasser und Seife abwaschen.

VERSCHLUCKEN: In der Regel sind keine nachteiligen Auswirkungen zu erwarten. Behandeln Sie eventuelle Symptome.

AUGEN: Reizend, aber nicht schädlich. Mit Wasser spülen und Arzt aufsuchen.

### UMWELT

Zusammenkratzen und zur Verbrennung oder Entsorgung zur zugelassenen Stelle bringen.

### BRAND

FLAMMPUNKT: 101°C

Nicht als brennbar eingestuft.

Geeignete Löschmittel: Kohlendioxid, Schaum, Trockenpulver oder Feinwasserspray.

### HANDHABUNG

Es sollten Plastik- oder Gummihandschuhe getragen werden.

### LAGERUNG

Von Hitze und Oxidationsmitteln fernhalten

## 6.15 UMWELTSCHUTZ

Geltende Vorschriften zur Abfallentsorgung beachten. Entsorgen Sie alle Abfallprodukte in einer zugelassenen Entsorgungseinrichtung, um Personen und Umwelt nicht zu gefährden.

## 7. ALLGEMEINE MONTAGE

### 7.1 ALLGEMEINE MONTAGE DES BASISWERKZEUGS 74200-12000

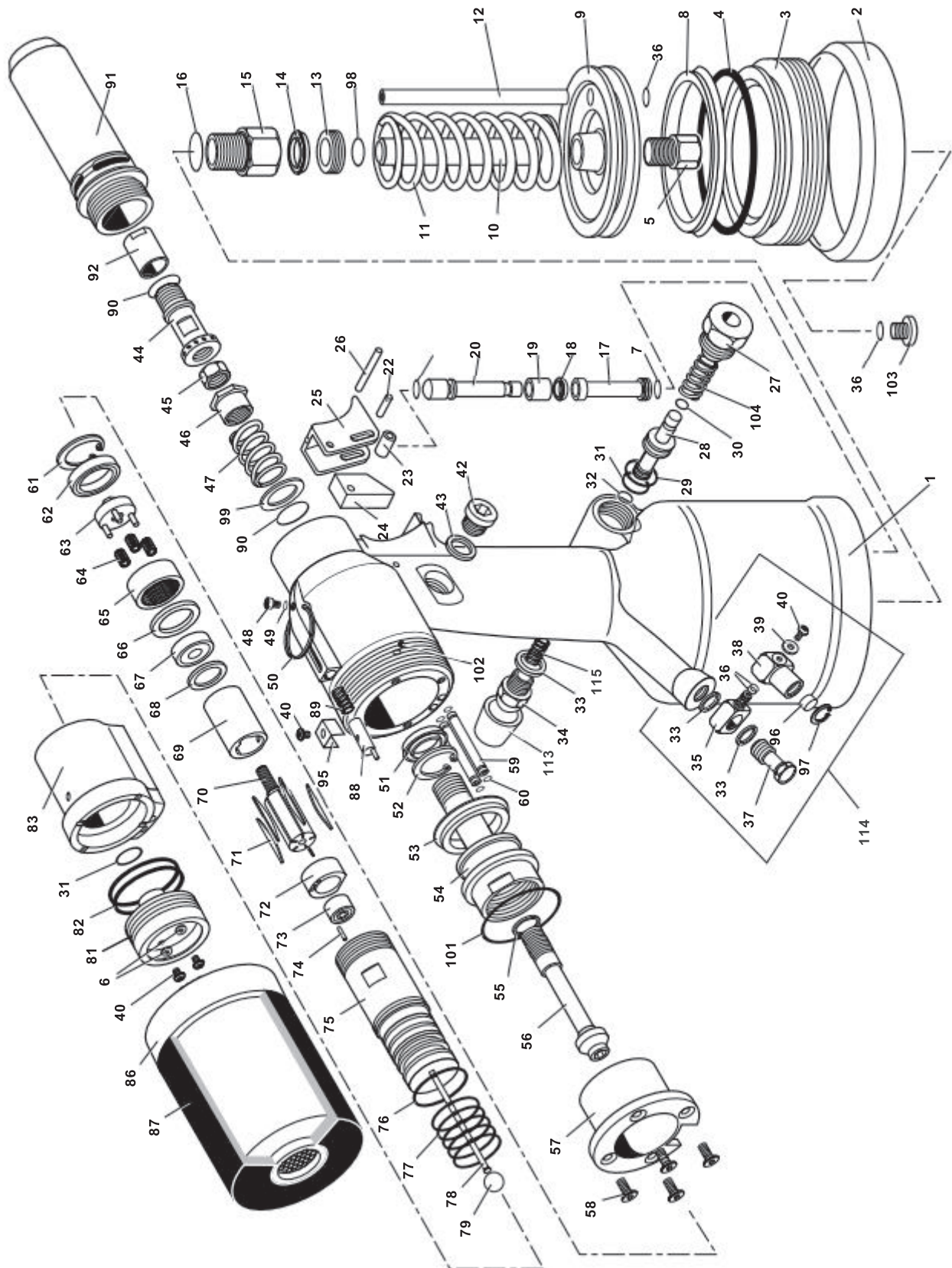

## 7.2 ALLGEMEINE MONTAGE - TEILELISTE 74200-12000

## Teilleiste für 74200-12000

74200-12000 TEILELISTE														
POSITION	ARTIKELNR.	BESCHREIBUNG	MENGE	EMPF. ERSATZTEILE	POSITION	ARTIKELNR.	BESCHREIBUNG	MENGE	EMPF. ERSATZTEILE	POSITION	ARTIKELNR.	BESCHREIBUNG	MENGE	EMPF. ERSATZTEILE
01	74200-12001	KOPF & GRIFF	1	-	40	07001-00420	M4 ZYLINDERKOPFSCHRAUBE	4	4	79	74200-12079	KUGEL (GUMMI)	1	1
02	74200-12002	GUMMIUNTERTEIL	1	1						80	73200-02022	SICHERHEITSETIKETT	1	N/1
03	74200-12003	ENDSTOPFEN (VERSCHRAUBT)	1	-	42	07005-01274	ÖLSTOPFEN	1	1	81	74200-12081	LUFTMOTOR-ENDSTOPFEN	1	-
04	74200-12004	O-RING	1	1	43	74200-12043	ÖLDICHTUNGSSCHIBE	1	1	82	74200-12082	O-RING	2	2
05	74200-12005	KOLBENSTANGEN-BEFESTIGUNGSSCHRAUBE	1	-	44	74200-12044	SPINDEL	1	1	83	74200-12083	VERTEILER	1	-
06	07002-00109	M4 RUTTELFESTE UNTERLEGSCHIBE	2	-	45	07555-00803	SICHERUNGSMUTTER	1	1					
07	07003-00027	O-RING	2	2	46	74200-12046	RÜCKSTELLEFEDERN-SICHERUNGSMUTTER	1	1	85	74200-12085	SINTERSCHALLDÄMPFER		
08	74200-12008	LIPPENDICHTUNG (PNEUMATIKKOLBEN)	1	1	47	74200-12047	RÜCKSTELLEFEDER	1	1	86	74200-12800	GEHÄUSERÜCKSEITENBAUGRUPPE	1	-
09	74200-12009	PNEUMATIKKOLBEN	1	-	48	07001-00329	M5 ENTLÜFTUNGSSCHRAUBE	1	1	87	74200-12087	GUMMIBAND DER GEHÄUSERÜCKSEITE	1	1
10	74200-12010	KOLBENSTANGE (VERSTÄRKER)	1	-	49	07003-00033	ÖLDICHTUNGSENTLÜFTUNGSSCHIBE	1	1	88	74200-12088	HUBEINSTELLFINGER	1	1
11	07555-00205	FEDER	1	1	50	07265-03021	AUFHÄNGERING	1	1	89	74200-12089	FEDER	1	1
12	74200-12012	LUFTZUFUHRSCHLAUCH	1	1	51	07265-02004	VORDERE DICHTUNG	1	1	90	07003-00028	SICHERUNGSRING	2	2
13	74200-12013	SICHERUNGSMUTTER	1	-	52	07004-00033	FEDERRING	1	1	91	74200-12091	MUNDSTÜCKGEHÄUSE	1	-
14	74200-12014	DICHTUNG	1	1	53	74200-12053	DICHTUNG	1	1	92	74200-12092	ÜBERWURFMUTTER (BIS ZU M10)	1	1
15	74200-12015	STANGENFÜHRUNG	1	-	54	74200-12054	HYDRAULIKKOLBEN	1	-	93	74200-12093	FARBIGES ETIKETT	1	N/1
16	07003-00100	O-RING	1	1	55	74200-12055	PASSSCHIBEIN-EINSTELLRING	1	1	94	07900-00354	SICHERHEITSETIKETT ZUM ANHÄNGEN	1	N/1
17	74200-12017	STOPFEN	1	-	56	74200-12056	BEWEGUNGSSAPFEN	1	1	95	74200-12095	BRÜCKENSCHIBE	1	1
18	74200-12018	LIPPENDICHTUNG	1	1	57	74200-12057	HUBANNSCHLAG	1	-	96	74200-12096	SINTERFILTER	1	1
19	74200-12019	FÜHRUNG	1	-	58	07001-00427	M5 SENKKOPFSCHRAUBE	4	4	97	74200-12097	FEDERRING	1	1
20	74200-12020	AUSLÖSERSTANGE	1	-	59	74200-12059	PNEUM. MOTORLUFTZUFUHRSCHLAUCH	2	2	98	07003-00134	O-RING	1	1
21	07003-00315	O-RING	1	1	60	74200-12060	O-RING	4	4	99	74200-12099	UNTERLEGSCHIBE	1	1
22	74200-12022	BOLZEN	1	1	61	74200-12061	FEDERRING	1	1	100	07007-01526	'CE'-ETIKETT (AVDEL ITALY)	1	N/1
23	74200-12023	GLEITROLLE	1	1	62	74200-12062	LAGER	1	-	101	74200-12121	O-RING	1	1
24	74200-12024	SCHUBKEIL	1	-	63	74200-12063	PLANETENGETRIEBESPINDEL	1	-	102	74200-12122	SPERRKLINKE (GUMMI)	1	1
25	74200-12025	AUSLÖSER	1	1	64	07555-09208	PLANET	3	-	103	74200-12103	STOPFEN	1	1
26	74200-12026	BOLZEN	1	1	65	74200-12065	PLANETENGETRIEBE	1	-	104	74200-12104	FEDER	1	N/1
27	74200-12027	VENTILVERSCHLUSSSTOPFEN	1	-	66	74200-12066	ABSTANDSHÜLSE	1	-	105	07900-00614	WERKZEUGHANDBUCH	2	N/1
28	74200-12028	VENTILKOLBEN	1	-	67	07555-09206	LAGER	1	-	106	07900-00632	17/19 MM DÜNNER SCHRAUBENSCHLÜSSEL	1	N/1
29	07003-00086	O-RING	1	1	68	07555-09210	VORDERE ENDPLATTE	1	-	107	07900-00409	12/13 MM SCHRAUBENSCHLÜSSEL	1	N/1
30	07003-00040	O-RING	1	1	69	07555-09211	STATOR	1	-	108	07900-00224	4-MM-INBUSSCHLÜSSEL	1	N/1
31	07003-00026	O-RING	2	2	70	74200-12070	ROTOR	1	-	109	07900-00225	5-MM-INBUSSCHLÜSSEL	1	N/1
32	07003-00046	O-RING	1	1	71	07555-09213	ROTORBLATT	5	5	110	07900-00624	AUSTREIBER 4 MM Ø	1	N/1
33	74200-12033	1/8" NYLON-SCHIBE	3	4	72	07555-09214	HINTERE ENDPLATTE	1	-	111	07900-00637	17-MM-SPEZIAL-FLACHSCHLÜSSEL	1	N/1
34	74200-12034	1/8" SCHALLDÄMPFER	1	1	73	07555-09215	LAGER	1	-	112	07900-00469	2,5-MM-INBUSSCHLÜSSEL	1	N/1
35	74200-12035	LUFTFEINLAßBLOCK	1	-	74	07555-09216	BOLZEN	1	1	113	74200-12300	ABLEITERBAUGRUPPE	1	N/1
36	07003-00029	O-RING	4	4	75	74200-12075	LUFTMOTORGEHÄUSE	1	-	114	74200-12700	EINLAßBAUGRUPPE	1	
37	74200-12037	GEOHRTE SCHRAUBE	1	-	76	07003-00305	O-RING	1	1	115	07340-00401	FEDER	1	
38	74200-12038	SCHWENKBARER EINLAß	1	-	77	07003-00306	O-RING	5	5					
39	74200-12039	UNTERLEGSCHIBE	1	1	78	74200-12078	SCHUBSTANGE 80 mm LANG	1	1					

## 8. AUFFÜLLEN

Nach dem Zerlegen des Gerätes und vor Inbetriebnahme ist **IMMER** ein Auffüllen erforderlich. Es kann auch notwendig werden, den vollen Hub nach längerem Gebrauch wiederherzustellen, wenn der Hub geringer geworden ist und Niete durch einmaliges Betätigen des Auslösers nicht vollständig gesetzt werden.

### 8.1 HINWEISE ZUM ÖL

Das empfohlene Öl für das Auffüllen ist Hyspin® VG32, dies steht in 0,5-Liter-Gebinden (Teilnr. 07992-00002) oder 4,5-Liter-Gebinden (Teilnr. 07992-00006) zur Verfügung. Bitte die unten stehenden Sicherheitsdaten beachten.

### 8.2 SICHERHEITSDATEN ZUM ÖL HYSPIN®VG 32

#### ERSTE HILFE

##### HAUT:

So bald wie möglich gründlich mit Seife und Wasser waschen. Ein zufälliger Kontakt erfordert keine unmittelbare Maßnahme. Ein kurzzeitiger Kontakt erfordert keine unmittelbare Maßnahme.

##### VERSCHLUCKEN:

Sofort einen Arzt aufsuchen. KEIN Erbrechen herbeiführen.

##### AUGEN:

Sofort mehrere Minuten lang mit Wasser spülen. Obwohl es sich NICHT um ein primäres Reizmittel handelt, können nach Kontakt leichte Reizungen auftreten.

#### BRAND

Flammpunkt 232°C. Nicht als brennbar klassifiziert.

Geeignete Löschmittel: CO<sub>2</sub>, Trockenpulver, Schaum oder Wassernebel. KEINEN Wasserstrahl verwenden.

#### UMWELT

ABFALLENTSORGUNG: Durch einen zugelassenen Auftragnehmer an einem lizenzierten Standort. Kann verbrannt werden. Gebrauchte Produkte können zur Wiederverwertung eingesandt werden. VERSCHÜTTEN: Verhindern Sie das Eindringen in Abflüsse, Kanalisationen und Wasserläufe. Mit saugfähigem Material aufsaugen.





#### HANDHABUNG

Augenschutz, undurchlässige Handschuhe (z. B. aus PVC) und eine Kunststoffschürze tragen. In gut belüftetem Bereich verwenden.

#### LAGERUNG

Keine besonderen Vorkehrungen.

### 8.3 AUFFÜLLEN

-  **VORSICHT:** Sicherstellen, dass das Öl absolut sauber und frei von Luftblasen ist.
  -  **VORSICHT:** Das Werkzeug muss während des gesamten Auffüllvorgangs auf der Seite liegen.
  -  **VORSICHT:** Sämtliche Arbeitsvorgänge sollten auf einer sauberen Werkbank, mit sauberen Händen und in einem sauberen Bereich durchgeführt werden.
  -  **VORSICHT:** Es MUSS stets darauf geachtet werden, dass keine Fremdstoffe in das Gerät eindringen, da es sonst zu schweren Schäden kommen kann.
- Legen Sie das Werkzeug hin, die Seite mit dem Ölstopfen **42** nach oben.
  - Ziehen Sie den Hubeinstellfinger **88** zurück und schrauben Sie die Gehäuserückseite **86** um maximal **5** Umdrehungen aus der Stellung „IN“ heraus.
  - Mit einem Inbusschlüssel den Ölstopfen **42** abschrauben und mit der Öldichtungsscheibe **43** entfernen.
  - Werkzeug mit Öl füllen und vorsichtig hin- und herbewegen, um Luft zu entfernen.
  - Öldichtungsscheibe **43** und Ölstopfen **42** wieder anbringen und vollständig anziehen.
  - Das Werkzeug muss jetzt entlüftet werden. Dieser Vorgang soll sicherstellen, dass im Ölkreislauf keine Luftblasen vorhanden sind.

Die **fettgedruckten** Positionsnummern beziehen sich auf die Zeichnung für die „Allgemeine Montage“ und die Teileliste (Seite 70-71).



- Sicherstellen, dass die Ölablassschraube **48** vollständig angezogen ist, und sie mit einem Inbusschlüssel nur eine Umdrehung herausdrehen. Schließen Sie das Werkzeug an die Luftzufuhr an und drücken Sie den Auslöser.
- Warten Sie, bis rund um die Entlüftungsschraube **48** Öl austritt, und ziehen Sie sie dann wieder an. Überschüssiges Öl abwischen.
- Lassen Sie den Auslöser los.
- \* Mit einem Inbusschlüssel den Ölstopfen **42** öffnen.
- Bis zum angegebenen Füllstand Öl ansaugen. Öldichtungsscheibe **43** und Ölstopfen **42** wieder anbringen und vollständig anziehen.
- Vor Inbetriebnahme des Werkzeugs muss das richtige Mundstück angebracht und der Werkzeughub eingestellt werden.

## 9. FEHLERSUCHE

SYMPTOM	MÖGLICHE URSACHE	ABHILFE	SIEHE SEITE
Pneumatikmotor läuft langsam	Luftleck vom Motor	Überprüfen Sie auf verschlissene Dichtungen. Austauschen	67
	Zu geringer Luftdruck	Anstieg	64
	Luftweg blockiert	Beschränkung der Luftzufuhr beseitigen	
	Antriebsschraube verschlissen	Austauschen	61
	Verklebte Flügel	Werkzeug durch Lufterlass schmieren	
Einsatz verformt sich nicht richtig	Hub falsch eingestellt	Einstellen	64
	Luftdruck außerhalb der Toleranz	Einstellen	64
	Niedriger Ölstand	Werkzeug auffüllen	74
	Einsatz nicht im Griff	Griffbereich des Einsatzes prüfen	
Antriebsschraube dreht sich unabhängig vom Motor	Verschlissene oder beschädigte Antriebswelle	Austauschen	
	Verschlissene oder beschädigte Antriebsschraube	Austauschen	61
	Überwurfmutter locker	Festziehen	61
	Sicherungsring 90 fehlt	Neuen Sicherungsring anbringen	69
Einsatz bleibt nicht auf der Antriebsschraube	Falsche Gewindegröße des Einsatzes	Einsatz mit richtiger Größe verwenden	
	Falsche Antriebsschraube angebracht	Richtige Antriebsschraube verwenden	
	Verschlissene oder beschädigte Antriebsschraube	Austauschen	
	Mundstück falsch zusammengebaut	Luftzufuhr abtrennen, Mundstück richtig wieder anbringen	61-63
Werkzeug klemmt am platzierten Einsatz	Übermäßiger Hub/ Defekter Einsatz/ Verschlissene oder defekte Antriebsschraube	AUSLÖSER NICHT DRÜCKEN. Entsperren. Die Verriegelung betätigen und die Gehäuserückseite nach vorne in die Null-Hub-Position bringen. Auslöser drücken. Werkzeug sollte herausdrehen. Hub neu einstellen. Wenn nicht, Luft zum Werkzeug trennen. Einen Stift (Ø 4 mm) durch die Schlitze im Mundstückgehäuse in die Spindel <b>44</b> stecken. Drehen, bis die Antriebsschraube aus dem Einsatz herauskommt. Einen neuen Einsatz UND eine neue Antriebsschraube verwenden.	
Antriebsschraube bricht ab	Hub des Werkzeugs zu groß	Hub neu einstellen	
	Seitliche Belastung der Antriebsschraube	Werkzeug beim Platzieren des Einsatzes rechtwinklig zur Anwendung halten	
Werkzeug dreht nicht herein	Schraubenüberwurfmutter locker	Festziehen	
	Keine Luftzufuhr	Verbinden	64
	Unzureichender Abstand zwischen Sicherungsmutter <b>45</b> und Spindel <b>44</b>	Einstellen auf 1,5 mm bis 2 mm Abstand	69
	Schubstange <b>78</b> zu kurz	Austauschen	70
	Luftmotor steckt fest	Werkzeug am Lufterlass schmieren. Falls unzureichend, Luftmotor demontieren und gründlich reinigen	

SYMPTOM	MÖGLICHE URSACHE	ABHILFE	SIEHE SEITE
Auslöser funktioniert nicht	Haftreibung	Auslöser mehrmals drücken	
	Zu geringer Luftdruck	Luftdruck erhöhen	
	Ventilkolben bleibt stecken	Auslöser mehrmals drücken. Werkzeug durch Lufteinlass schmieren. Falls dies nicht gelingt, Auslöserelemente zerlegen, reinigen und schmieren	
Antriebsschraube kehrt nicht zurück und/oder dreht sich weiter heraus	Lippendichtung <b>18</b> ist defekt	Austauschen	69
Werkzeug dreht nicht heraus	Überwurfmutter <b>92</b> locker	Festziehen	
	Keine Luftzufuhr	Verbinden	
	Gehäuserückseite um mehr als 5 Umdrehungen abgeschraubt	Setzkraft um 5 Umdrehungen einstellen	
	Alm O-Ring <b>82</b> tritt Luft aus	Austauschen	70
	Verteiler klemmt	Schmieren	
	Luftmotor steckt fest	Werkzeug am Lufteinlass schmieren. Falls unzureichend, Luftmotor demontieren und gründlich reinigen	

Die **fettgedruckten** Positionsnummern beziehen sich auf die Zeichnung für die „Allgemeine Montage“ und die Teileliste (Seite 70-71).

Andere Symptome oder Störungen sind Ihrem zuständigen Stanley Engineered Fastening-Händler oder Reparaturcenter mitzuteilen.

## 10. EC-KONFORMITÄTSERKLÄRUNG

Wir, **Stanley Engineered Fastening, Stanley House, Works Road, Letchworth Garden City, Hertfordshire, SG6 1JY GROSSBRITANNIEN**, erklären in alleiniger Verantwortung, dass das Produkt:

**Beschreibung:** 74200 Hydropneumatisches Werkzeug für Blindnietmuttern

**Modell:** 74200

auf das sich diese Erklärung bezieht, mit den folgenden harmonisierten Normen übereinstimmt:

ISO 12100:2010	EN ISO 3744:2010
EN ISO 11202:2010	EN ISO 11148-1:2011
EN ISO 4413:2010	BS EN 28662-1:1993
EN ISO 4414:2010	EN ISO 20643:2008+A1:2012
EN ISO 28927-5:2009+A1:2015	ES100118-Rev 17:2017

Die technische Dokumentation wird in Übereinstimmung mit Anhang VII zusammengestellt, und zwar in Übereinstimmung mit der folgenden Richtlinie: **Maschinenrichtlinie (2006/42/EG)**

Der Unterzeichnete gibt diese Erklärung ab im Namen von STANLEY Engineered Fastening.



**A. K. Seewraj**

**Director of Engineering, UK**

Avdel UK Limited, Stanley House, Works Road, Letchworth Garden City, Hertfordshire, SG6 1JY, GROSSBRITANNIEN

**Ort der Ausstellung:** Letchworth Garden City, UK

**Datum der Ausstellung:** 01-01-2021

Der Unterzeichnete ist verantwortlich für die Zusammenstellung des technischen Dossiers für Produkte, die in der Europäischen Union verkauft werden, und gibt diese Erklärung im Namen von Stanley Engineered Fastening ab.

**Matthias Appel**

**Teamleiter Technische Dokumentation**

Stanley Engineered Fastening, Tucker GmbH, Max-Eyth-Str.1, 35394 Gießen, Deutschland



Diese Maschine ist konform mit  
Maschinenrichtlinie 2006/42/EG

## 11. GB-KONFORMITÄTSERKLÄRUNG

Wir, **Stanley Engineered Fastening, Stanley House, Works Road, Letchworth Garden City, Hertfordshire, SG6 1JY GROSSBRITANNIEN**, erklären in alleiniger Verantwortung, dass das Produkt:

**Beschreibung:** 74200 Hydropneumatisches Werkzeug für Blindnietmuttern

**Modell:** 74200

auf das sich diese Erklärung bezieht, mit den folgenden festgelegten Normen übereinstimmt:

ISO 12100:2010	EN ISO 3744:2010
EN ISO 11202:2010	EN ISO 11148-1:2011
EN ISO 4413:2010	BS EN 28662-1:1993
EN ISO 4414:2010	EN ISO 20643:2008+A1:2012
EN ISO 28927-5:2009+A1:2015	ES100118-Rev 17:2017

Die technische Dokumentation wurde erstellt in Übereinstimmung mit der **Supply of Machinery (Safety) Regulations 2008**, S.I. 2008/1597 (in der jeweils gültigen Fassung).

Der Unterzeichner gibt diese Erklärung ab im Namen von STANLEY Engineered Fastening



**A. K. Seewraj**

**Director of Engineering, UK**

Avdel UK Limited, Stanley House, Works Road, Letchworth Garden City, Hertfordshire, SG6 1JY, GROSSBRITANNIEN

**Ort der Ausstellung:** Letchworth Garden City, UK

**Datum der Ausstellung:** 01-01-2021



Diese Maschine ist konform mit  
Supply of Machinery (Safety) Regulations 2008,  
S.I. 2008/1597 (in der geänderten Fassung)

## 12. SCHÜTZEN SIE IHRE INVESTITION!

### **Stanley® Engineered Fastening BLINDNIETWERKZEUG – GARANTIE**

STANLEY® Engineered Fastening garantiert, dass alle Blindnietmutterwerkzeuge sorgfältig hergestellt wurden und dass sie bei normalem Gebrauch und Service für einen Zeitraum von einem (1) Jahr frei von Mängeln in Material und Verarbeitung sind.

Diese Garantie gilt nur für den ursprünglichen Käufer des Werkzeugs und für die ursprüngliche Nutzung.

#### **Ausschlüsse:**

##### **Normaler Verschleiß.**

Regelmäßige Wartung, Reparatur und Ersatzteilbedarf aufgrund normaler Abnutzung sind von der Garantie ausgeschlossen.

##### **Missbrauch & Fehlbedienung.**

Defekte oder Schäden, die durch unsachgemäßen Betrieb, Lagerung, Missbrauch oder Fehlbedienung, Unfall oder Nachlässigkeit entstehen, sowie physische Schäden sind von der Garantie ausgeschlossen.

##### **Unbefugte Wartung oder Änderung.**

Defekte oder Schäden, die auf irgendeine Weise durch Kundendienst, Prüfung, Einstellung, Installation, Wartung, Änderung oder Modifikation entstehen, die von anderen Stellen als von STANLEY® Engineered Fastening oder einer autorisierten Kundendienststelle vorgenommen wurden, sind von der Garantie ausgeschlossen.

Alle anderen Garantien, ob ausdrücklich oder impliziert, einschließlich Garantien der Marktgängigkeit oder Eignung für einen bestimmten Zweck, sind ausgeschlossen.

Sollte dieses Werkzeug die Garantiebedingungen erfüllen, bringen Sie es unverzüglich zu einer autorisierten Kundendienststelle an einem Standort in Ihrer Nähe. Für eine Liste der autorisierten STANLEY® Engineered Fastening-Kundendienststellen in den USA oder Kanada rufen Sie uns gebührenfrei an unter: (877)364 2781.

Von außerhalb der USA und Kanada besuchen Sie unsere Website **[www.StanleyEngineeredFastening.com](http://www.StanleyEngineeredFastening.com)**, wo Sie eine Filiale von STANLEY Engineered Fastening in Ihrer Nähe finden.

STANLEY Engineered Fastening wird dann kostenlos alle Teile austauschen, die von uns aufgrund von fehlerhaftem Material oder Verarbeitung als defekt festgestellt wurden und das Werkzeug mit bezahlten Versandkosten zurücksenden. Das ist unsere einzige Verpflichtung unter dieser Garantie.

In keinem Fall ist STANLEY® Engineered Fastening haftbar für irgendwelche Folge- oder speziellen Schäden, die aus dem Kauf oder der Verwendung dieses Werkzeugs entstehen.

#### **Registrieren Sie Ihr Blindnietwerkzeug online.**

Um Ihre Garantie online zu registrieren, besuchen Sie uns hier:

<https://www.stanleyengineeredfastening.com/support/warranty-registration-form>

Vielen Dank, dass Sie sich für ein Werkzeug von STANLEY® Engineered Fastening s Marke Stanley Assembly Technologies entschieden haben.



©2021 Stanley Black & Decker inc. Tutti i diritti riservati.

Le informazioni riportate in questo manuale non possono essere riprodotte e/o rese pubbliche in alcun modo e con alcun mezzo (elettronico o meccanico) senza la preventiva ed esplicita autorizzazione scritta di STANLEY Engineered Fastening. Le informazioni fornite si basano su dati noti al momento dell'uscita sul mercato del prodotto. STANLEY Engineered Fastening persegue una politica di continuo miglioramento dei propri prodotti, pertanto essi potrebbero essere soggetti a modifiche. Le informazioni qui riportate sono applicabili al prodotto così come è stato fornito da STANLEY Engineered Fastening, pertanto STANLEY Engineered Fastening non può essere ritenuta responsabile a fronte di eventuali danni derivanti da possibili deviazioni dalle specifiche originali del prodotto.

Le informazioni disponibili sono state redatte con la massima cura, tuttavia STANLEY Engineered Fastening declina ogni responsabilità per quanto riguarda eventuali errori presenti nelle informazioni e le relative conseguenze. STANLEY Engineered Fastening non accetta alcuna responsabilità per danni derivanti da attività svolte da terzi. L'utilizzo di nomi operativi, nomi commerciali, marchi registrati, ecc. da parte di STANLEY Engineered Fastening non dovrà essere considerato libero, ai sensi della legislazione in materia di protezione dei marchi.



<b>1. DEFINIZIONI DI SICUREZZA .....</b>	<b>82</b>
1.1 NORME DI SICUREZZA GENERALI.....	82
1.2 PERICOLI ASSOCIATI ALL'ESPULSIONE DI PARTI E FRAMMENTI.....	82
1.3 PERICOLI OPERATIVI.....	83
1.4 PERICOLI ASSOCIATI AI MOVIMENTI RIPETITIVI.....	83
1.5 PERICOLI RIGUARDANTI GLI ACCESSORI.....	83
1.6 PERICOLI RIGUARDANTI IL LUOGO DI LAVORO.....	83
1.7 PERICOLI ASSOCIATI AL RUMORE.....	84
1.8 PERICOLI ASSOCIATI ALLA VIBRAZIONE.....	84
1.9 ISTRUZIONI DI SICUREZZA AGGIUNTIVE PER ELETTROUTENSILI PNEUMATICI.....	84
<b>2. SPECIFICHE.....</b>	<b>85</b>
2.1 DATI TECNICI DELL'UTENSILE.....	85
2.2 DIMENSIONI DELL'UTENSILE.....	85
<b>3. USO PREVISTO .....</b>	<b>86</b>
4.1 ALIMENTAZIONE DELL'ARIA.....	86
4.2 REGOLAZIONE DELLA CORSA.....	87
4.3 PRINCIPIO DI FUNZIONAMENTO.....	87
<b>5. TESTATE .....</b>	<b>88</b>
5.1 ISTRUZIONI DI MONTAGGIO.....	88
5.2 ISTRUZIONI DI MANUTENZIONE.....	88
5.3 COMPONENTI DELLE TESTATE 74200.....	88
<b>6. MANUTENZIONE DELL'UTENSILE.....</b>	<b>91</b>
6.1 MANUTENZIONE GIORNALIERA.....	91
6.2 MANUTENZIONE SETTIMANALE.....	91
6.3 KIT DI MANUTENZIONE.....	91
6.4 MANUTENZIONE.....	92
6.5 CILINDRO PNEUMATICO.....	92
6.6 GUIDA DELL'ASTA.....	92
6.7 GRILLETTO.....	92
6.8 INGRESSO DELL'ARIA GIREVOLE (74200-12700).....	93
6.9 VALVOLA DIFFERENZIALE.....	93
6.10 ASSEMBLAGGIO DELLA TESTATA.....	93
6.11 CARTER POSTERIORE.....	93
6.12 DISTRIBUTORE.....	93
6.13 MONTAGGIO DEL PISTONE IDRAULICO E DEL MOTORE AD ARIA (74200-12610).....	94
6.14 DATI DI SICUREZZA GRASSO MOLYKOTE 55m.....	95
6.15 PROTEZIONE DELL'AMBIENTE.....	95
<b>7. DISEGNI ESPLOSI .....</b>	<b>96</b>
7.1 DISEGNO ESPLOSO DELL'UTENSILE DI BASE 74200-12000.....	96
7.2 DISEGNO ESPLOSO DELL'ELENCO DEI COMPONENTI 74200-12000.....	97
<b>8. RABBOCCO .....</b>	<b>98</b>
8.1 DATI RELATIVI ALL'OLIO.....	98
8.2 DATI DI SICUREZZA OLIO HYSPI®VG 32.....	98
8.3 PROCEDURA DI RABBOCCO.....	98
<b>9. RISOLUZIONE DEI PROBLEMI.....</b>	<b>100</b>
<b>10. DICHIARAZIONE DI CONFORMITÀ CE.....</b>	<b>102</b>
<b>11. DICHIARAZIONE DI CONFORMITÀ PER IL REGNO UNITO.....</b>	<b>103</b>
<b>12. PROTEGGETE IL VOSTRO INVESTIMENTO!.....</b>	<b>104</b>



Questo manuale di istruzioni deve essere letto dalla persona che installa o utilizza il prodotto, prestando particolare attenzione alle norme di sicurezza riportate di seguito.



Durante l'impiego dell'utensile indossare sempre un dispositivo di protezione per gli occhi resistente agli urti. Il grado di protezione richiesto deve essere valutato per ciascuna applicazione.



Utilizzare protezioni acustiche conformi alle istruzioni del datore di lavoro e a quanto previsto dalle normative sulla salute e la sicurezza sul lavoro.



L'uso del prodotto può esporre le mani dell'operatore a pericoli, quali schiacciamento, urti, tagli, abrasioni e calore. Indossare guanti adatti per proteggere le mani.

## 1. DEFINIZIONI DI SICUREZZA

Le definizioni riportate di seguito descrivono il livello di allerta rappresentato da ogni parola di segnalazione. Leggere attentamente il manuale, prestando attenzione a questi simboli.

**⚠ PERICOLO:** indica una situazione di pericolo imminente che, se non evitata, provoca lesioni personali gravi o addirittura letali.

**⚠ AVVERTENZA:** indica una situazione potenzialmente pericolosa che, se non evitata, può causare lesioni personali gravi o addirittura letali.

**⚠ ATTENZIONE:** indica una situazione potenzialmente pericolosa che, se non evitata, potrebbe provocare lesioni personali di entità lieve o media.

**⚠ ATTENZIONE:** usato senza il simbolo di avviso per la sicurezza, questo simbolo indica una situazione di potenziale pericolo che, se non evitata, potrebbe causare danni materiali.

***L'uso o la manutenzione impropri di questo utensile potrebbero causare gravi danni a persone e cose. Leggere e comprendere tutte le avvertenze e le istruzioni operative prima di utilizzare questo utensile. Durante l'uso degli elettro utensili è sempre necessario seguire le precauzioni di sicurezza di base per ridurre il rischio di lesioni alle persone.***

### CONSERVARE TUTTE LE AVVERTENZE E LE ISTRUZIONI PER RIFERIMENTI FUTURI

#### 1.1 NORME DI SICUREZZA GENERALI

- Per pericoli multipli, leggere e comprendere le istruzioni di sicurezza prima di installare, utilizzare, riparare, mantenere, sostituire gli accessori o lavorare vicino alla tirainseriti. In caso contrario è possibile incorrere in gravi lesioni personali.
- Questo utensile deve essere installato, regolato o utilizzato esclusivamente da operatori qualificati e addestrati.
- NON utilizzare al di fuori dello scopo previsto per il piazzamento di inserti filettati di STANLEY Engineered Fastening.
- Utilizzare solo componenti, elementi di fissaggio e accessori raccomandati dal produttore.
- NON modificare l'utensile. Eventuali modifiche possono ridurre l'efficacia delle misure di sicurezza e aumentare i rischi per l'operatore. Qualsiasi eventuale modifica apportata all'utensile da parte del cliente sarà sotto la sua totale responsabilità e comporterà l'inefficacia delle garanzie applicabili.
- Non gettare le istruzioni di sicurezza; consegnarle all'operatore.
- Non utilizzare l'utensile se è danneggiato.
- Prima dell'uso, verificare che le parti mobili non siano allineate male o inceppate, che non vi siano componenti rotti e che non sussista alcuna altra condizione che possa influire negativamente sul funzionamento dell'utensile. Se l'utensile è danneggiato, farlo riparare prima dell'uso. Rimuovere qualsiasi chiave di regolazione o chiave inglese prima dell'uso.
- Ispezionare periodicamente l'utensile per verificare che i valori nominali e i contrassegni richiesti da questa parte della norma ISO 11148 siano marcati in modo leggibile sullo stesso. Laddove necessario, il datore di lavoro/l'operatore dovrà contattare il produttore per ottenere le etichette con le marcature sostitutive.
- L'utensile deve essere sempre mantenuto in condizioni operative sicure e ispezionato a intervalli regolari per controllare la presenza di eventuali danni e verificarne il funzionamento da parte di personale qualificato. Qualsiasi procedura di smontaggio deve essere effettuata esclusivamente da personale qualificato. Non smontare il prodotto senza prima avere consultato le istruzioni di manutenzione.

#### 1.2 PERICOLI ASSOCIATI ALL'ESPULSIONE DI PARTI E FRAMMENTI

- Scollegare l'alimentazione dell'aria dall'utensile prima di eseguire qualsiasi operazione di manutenzione e di tentare di regolare, inserire o rimuovere una testata.
- Essere consapevoli del fatto che il guasto del pezzo in lavorazione o degli accessori, o persino dello stesso dispositivo di fissaggio inserito, può generare l'espulsione di parti e frammenti ad alta velocità.
- Durante l'impiego dell'utensile indossare sempre un dispositivo di protezione per gli occhi resistente agli urti. Il grado di protezione richiesto deve essere valutato per ciascuna applicazione.

- Nello stesso tempo dovrebbero essere valutati anche i rischi per le altre persone.
- Assicurarsi che il pezzo in lavorazione sia fissato saldamente.
- Verificare che i sistemi di protezione contro l'espulsione del dispositivo di fissaggio e/o del gambo siano installati e funzionanti.
- NON utilizzare l'utensile senza il raccogliambi inserito.
- Avvertire della possibile espulsione violenta dei gambi dalla parte anteriore dell'utensile.
- NON utilizzare l'utensile dirigendolo verso un'altra persona o altre persone.

### 1.3 PERICOLI OPERATIVI

- L'uso dell'elettro utensile può esporre le mani dell'operatore a pericoli, quali schiacciamento, urti, tagli, abrasioni e calore. Indossare guanti adatti per proteggere le mani.
- Gli operatori e il personale addetto alla manutenzione devono essere fisicamente in grado di gestire l'ingombro, il peso e la potenza dell'utensile.
- Sostenere correttamente l'utensile; essere preparati a contrastare movimenti normali o improvvisi e avere entrambe le mani a disposizione.
- Mantenere l'impugnatura dell'utensile asciutta, pulita e libera da olio e grasso.
- Mantenere una postura equilibrata e un appoggio dei piedi sicuro.
- In caso di interruzione dell'alimentazione dell'aria rilasciare il dispositivo di avvio e arresto.
- Utilizzare esclusivamente i lubrificanti raccomandati dal produttore.
- Evitare il contatto con il fluido idraulico. Per ridurre al minimo il rischio della comparsa di eruzioni cutanee, lavarsi con cura in caso di contatto.
- Le Schede di sicurezza dei materiali relative a tutti gli oli idraulici e i lubrificanti sono disponibili su richiesta presso il proprio fornitore dell'utensile.
- Evitare posture inadatte poiché è probabile che tali posizioni non consentano di contrastare il movimento normale o imprevisto dell'utensile.
- Se l'utensile è fissato a un dispositivo di sospensione, assicurarsi che il fissaggio sia sicuro.
- Se la testata non è montata, prestare attenzione al rischio di stritolamento o schiacciamento.
- NON usare l'utensile con il canotto porta-naselli rimosso.
- Prima di iniziare a lavorare con l'utensile è necessario prevedere uno spazio adeguato per le mani dell'operatore.
- Durante il trasporto dell'utensile tenere le mani lontano dal grilletto di azionamento per evitare l'avvio accidentale.
- NON abusare dell'utensile facendolo cadere o utilizzandolo come martello.

### 1.4 PERICOLI ASSOCIATI AI MOVIMENTI RIPETITIVI

- Quando si utilizza l'utensile è possibile avvertire fastidio a mani, braccia, spalle, collo o altre parti del corpo.
- Durante l'impiego dell'elettro utensile l'operatore deve adottare una postura confortevole, mantenendo un appoggio dei piedi sicuro ed evitando posture scomode o sbilanciate. Cambiare postura durante le attività prolungate può contribuire a evitare disagio e affaticamento.
- Se l'operatore dovesse manifestare sintomi quali fastidio persistente o ricorrente, dolore pulsante, dolore, formicolio, intorpidimento, sensazione di bruciore o rigidità, è importante che non ignori questi segnali di avviso. Egli dovrà rivolgersi immediatamente al proprio datore di lavoro e consultare un operatore sanitario qualificato.

### 1.5 PERICOLI RIGUARDANTI GLI ACCESSORI

- Scollegare l'utensile dall'alimentazione dell'aria ed elettrica prima di montare o rimuovere la testata o un accessorio.
- Utilizzare solo tipi e misure di accessori e materiali di consumo raccomandati dal produttore dell'utensile; non usare accessori o materiali di consumo di tipi o misure diversi.

### 1.6 PERICOLI RIGUARDANTI IL LUOGO DI LAVORO

- Scivolamenti, inciampi e cadute sono le principali cause di infortuni sul lavoro. Prestare attenzione alle superfici rese scivolose dall'uso dell'utensile e ai pericoli di inciampo causati dalle tubature dell'aria compressa o dal tubo idraulico.
- Procedere con attenzione negli ambienti non familiari. Potrebbero essere presenti pericoli nascosti, come cavi elettrici o altre linee di utenza.
- L'utensile non è destinato all'uso in atmosfere potenzialmente esplosive e non è isolata in caso di contatto con la corrente elettrica.
- Accertarsi che non vi siano cavi elettrici, tubi del gas, ecc. che possono essere pericolosi se danneggiati durante l'uso dell'utensile.

- Indossare indumenti adeguati. Non indossare abiti lenti o gioielli. Tenere capelli, indumenti e guanti lontano dalle parti in movimento. Abiti non aderenti, gioielli o capelli lunghi possono impigliarsi nelle parti in movimento.

### **1.7 PERICOLI ASSOCIATI AL RUMORE**

- L'esposizione non protetta a livelli elevati di rumore può causare un'invalidità permanente, la perdita dell'udito e altri problemi, come l'acufene (un disturbo uditivo costituito da fischi, brusii o ronzii nelle orecchie). La valutazione dei rischi e l'implementazione di controlli appropriati per gli stessi sono essenziali.
- Tra i controlli appropriati per ridurre il rischio possono essere incluse azioni, come l'uso materiali di smorzamento per evitare che i pezzi in lavorazione "ronzino".
- Utilizzare protezioni acustiche conformi alle istruzioni del datore di lavoro e a quanto previsto dalle normative sulla salute e la sicurezza sul lavoro.
- Scegliere, mantenere e sostituire le parti consumabili/i dispositivi di fissaggio inseriti secondo quanto consigliato nel manuale di istruzioni, al fine di evitare un inutile aumento della rumorosità.

### **1.8 PERICOLI ASSOCIATI ALLA VIBRAZIONE**

- L'esposizione alla vibrazione può causare danni invalidanti ai nervi e all'afflusso sanguigno a mani e braccia.
- Indossare indumenti caldi quando si lavora in ambienti freddi e tenere le mani calde e asciutte. Se si dovessero avvertire intorpidimento, formicolio, dolore o sbiancamento della pelle delle dita o delle mani, interrompere l'uso dell'utensile, informare il proprio datore di lavoro e consultare un medico.
- Laddove possibile, sostenere il peso dell'utensile avvalendosi di un supporto, un tenditore o un bilanciatore, che consentono di applicare una presa più leggera per sostenerlo.
- Utilizzare e mantenere l'elettrotensile di montaggio per dispositivi di fissaggio di inserti filettati come consigliato nel manuale di istruzioni, al fine di evitare un inutile aumento delle vibrazioni.
- Scegliere, mantenere e sostituire le parti consumabili/i dispositivi di fissaggio inseriti secondo quanto consigliato nel manuale di istruzioni, al fine di evitare un inutile aumento delle vibrazioni.
- Impugnare l'utensile con una presa leggera ma sicura, tenendo conto delle forze di reazione della mano richieste, poiché il rischio di vibrazioni generalmente aumenta quando la forza di presa è maggiore.

### **1.9 ISTRUZIONI DI SICUREZZA AGGIUNTIVE PER ELETTROTENSILI PNEUMATICI**

- L'aria compressa di alimentazione operativa non deve superare 7 bar (102 PSI).
- L'olio in pressione può causare gravi lesioni personali.
- Non lasciare mai incustodito l'elettrotensile quando è in funzione. Scollegare il tubo flessibile dell'aria quando l'utensile non è in uso e prima di cambiare gli accessori o di effettuare riparazioni.
- Non dirigere mai l'aria verso se stessi o altre persone.
- Se i tubi flessibili vengono sbattuti possono causare gravi lesioni personali. Verificare sempre se sono presenti tubi flessibili e raccordi danneggiati o allentati.
- Prima dell'uso, controllare che le tubazioni aeree non siano danneggiate: tutti i collegamenti devono essere sicuri. Non far cadere oggetti pesanti sui tubi flessibili. Un forte impatto potrebbe causare danni interni e provocare una rottura precoce del tubo.
- Dirigere l'aria fredda lontano dalle mani.
- Ogni volta che si utilizzano giunti a camma (con innesti a denti) è necessario installare perni di bloccaggio e usare cavi di sicurezza a soffietto per proteggersi da possibili guasti del collegamento tra tubo flessibile e tirainseriti o tra due tubi flessibili.
- NON sollevare l'utensile afferrandolo dal tubo flessibile, ma utilizzare sempre l'impugnatura.
- Non bloccare o coprire i fori di ventilazione.
- Evitare l'ingresso di sporcizia e corpi estranei dall'impianto idraulico dell'elettrotensile per evitare malfunzionamenti dello stesso.

## 2. SPECIFICHE

### 2.1 DATI TECNICI DELL'UTENSILE

<b>Pressione dell'aria</b>	Min - Max	5-7 bar (75-100 lbf/in <sup>2</sup> )
<b>Volume di aria libera richiesto</b>	@ 5 bar/75 lbf/in <sup>2</sup>	8 litri (0,28 ft <sup>3</sup> )
<b>Corsa</b>	Max	7 mm (0,276 in)
<b>Velocità del motore</b>	Giro attivato	2000 rpm
	Giro disattivato	2000 rpm
<b>Forza di trazione</b>	@ 5 bar/75 lbf/in <sup>2</sup>	19,1 kN (4300 lbf)
<b>Tempo di ciclo</b>	Circa	2,5 secondi
<b>Peso</b>	Senza la testata	2,2 kg (4,85 lb)

Valori di rumorosità stabiliti in base al codice del test di rumorosità utilizzando gli standard ISO 15744 e ISO 3744.		74200
Livello di potenza sonora ponderato "A" dB (A), L <sub>WA</sub>	Incertezza rumore: k <sub>WA</sub> = 3,0 dB(A)	74,70 dB(A)
Livello di pressione sonora ponderato "A" dell'emissione presso la postazione di lavoro dB(A), L <sub>pA</sub>	Incertezza rumore: k <sub>pA</sub> = 3,0 dB(A)	77,08 dB(A)
Livello di pressione sonora di picco ponderato "C" dell'emissione dB (C), L <sub>pC</sub> , picco	Incertezza rumore: k <sub>pC</sub> = 3.0 dB(C)	75,54 dB(C)
Valori di vibrazione stabiliti in base al codice del test di vibrazione utilizzando gli standard ISO 20643 e ISO 5349.		74200
Livello di emissione di vibrazione, a <sub>hd</sub> :	Vibrazione incertezza: k = 0,127 m/s <sup>2</sup>	0,317 m/s <sup>2</sup>
Valori di emissione di vibrazione dichiarati ai sensi della norma EN 12096		

### 2.2 DIMENSIONI DELL'UTENSILE

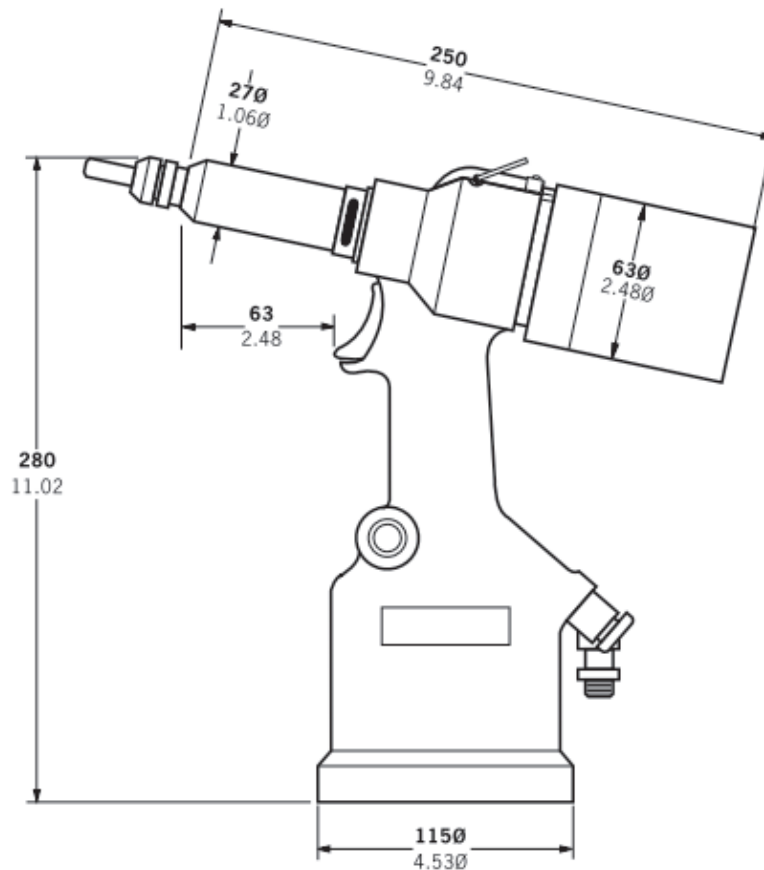

Fig. 1

Le misure in grassetto sono in millimetri. Le altre sono in pollici.

### 3. USO PREVISTO

L'utensile idropneumatico 74200 è concepito per l'installazione di rivetti rapidi Stanley Engineered Fastening, il che lo rende ideale per l'uso nelle linee di assemblaggio in linea di flusso a lotti, in un'ampia gamma di applicazioni in tutti i settori.

**Un attrezzo completo è costituito dalla base (codice pezzo 74200-12000) e dalla testata adeguata per l'inserto, come descritto a pagina 88.**

**LE TESTATE DEVONO ESSERE INSERITE SECONDO QUANTO DESCRITTO A PAGINA 88.**

**NON utilizzare l'utensile in ambienti umidi o in presenza di liquidi infiammabili o gas.**

### 4. MESSA IN SERVIZIO

**▲ IMPORTANTE - LEGGERE ATTENTAMENTE LE REGOLE DI SICUREZZA A PAGINA 82 - 84 PRIMA DELLA MESSA IN SERVIZIO.**

Selezionare testate delle dimensioni adeguate e procedere con l'installazione.

Collegare l'attrezzo di piazzamento all'alimentazione dell'aria. Testare i cicli di trazione e ritorno premendo e rilasciando il grilletto 25. Impostare l'attrezzo alla corsa/pressione desiderata.

**▲ ATTENZIONE - una pressione di alimentazione adeguata è importante per il corretto funzionamento dell'attrezzo. In caso contrario potrebbero verificarsi lesioni personali o danni all'utensile. La pressione di alimentazione dell'aria non deve superare quella indicata nelle specifiche dell'attrezzo di piazzamento.**

#### 4.1 ALIMENTAZIONE DELL'ARIA

Tutti gli utensili vengono fatti funzionare con aria compressa a una pressione ottimale di 5,5 bar. Si raccomanda l'uso di regolatori di pressione e sistemi automatici di lubrificazione e filtraggio nell'impianto di alimentazione principale dell'aria compressa. Tali dispositivi dovranno essere installati entro 3 metri dall'utensile (vedere la figura seguente) per assicurare la durata massima dell'utensile e la sua manutenzione minima.

I tubi flessibili di alimentazione dell'aria compressa devono essere in grado di sostenere una pressione pari al 150% della pressione massima prodotta nel sistema, o di 10 bar, a seconda di quale sia il valore superiore. I tubi flessibili di alimentazione dell'aria compressa dovranno essere resistenti all'olio e rinforzati, laddove le condizioni d'impiego potrebbero causarne il danneggiamento. I tubi flessibili di alimentazione dell'aria compressa DEVONO avere un diametro interno minimo di 6,4 millimetri o 1/4".

Leggere le informazioni dettagliate per la manutenzione quotidiana a pagina 91.

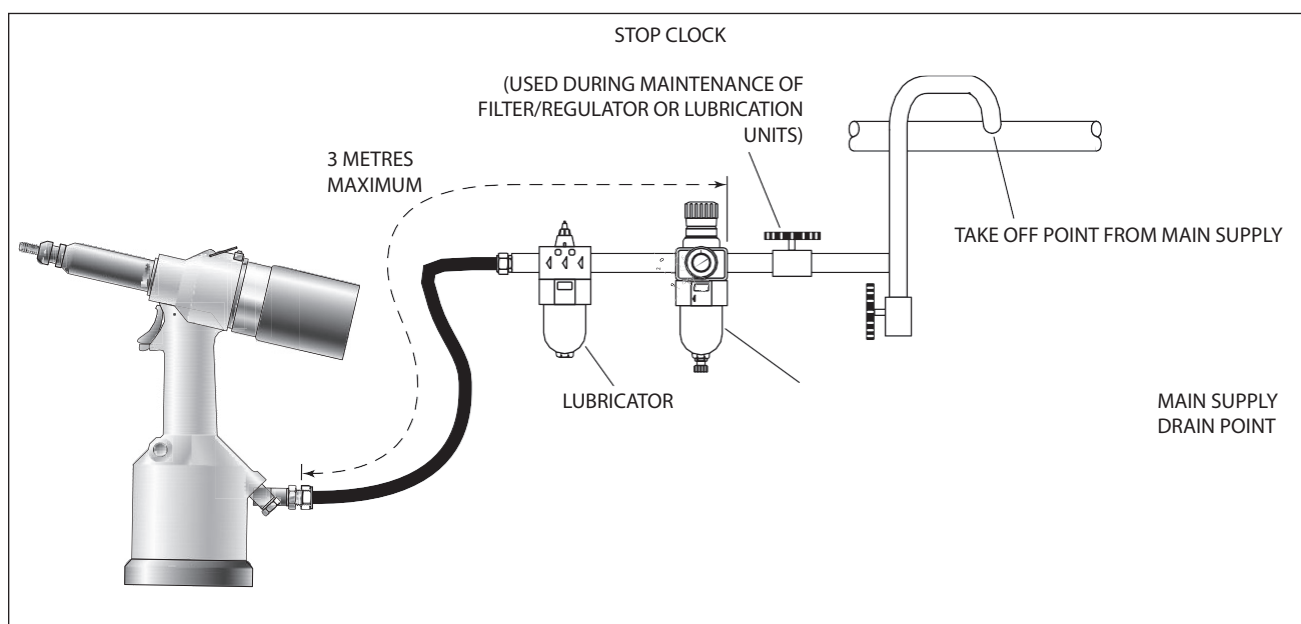

Fig. 2

## 4.2 REGOLAZIONE DELLA CORSA

Questa regolazione è necessaria per garantire una deformazione ottimale dell'inserto. Pertanto, si suggerisce di utilizzare una piastra di prova con lo stesso spessore e dimensione del foro del pezzo da lavorare.

Se la deformazione è insufficiente, l'inserto ruota all'interno dell'applicazione. Se la deformazione è eccessiva, si verifica una distorsione della filettatura e la possibile rottura della vite.

La corsa è regolata dalla quantità di avvitamento o svitamento del carter posteriore **86**. Per accorciare la corsa, avvitare; per allungare la corsa svitare il carter posteriore ma mai oltre i 5 giri dalla posizione interamente "IN" a meno che non si smonti l'attrezzo. Regolare fino a ottenere la deformazione ottimale.

Bloccare il dito di regolazione corsa **88** nel carter posteriore.



Fig. 3

## 4.3 PRINCIPIO DI FUNZIONAMENTO

- Collegare l'attrezzo all'alimentazione dell'aria.
- Presentare l'inserto dal lato del labbro per inserire la vite. Una leggera pressione avvierà il motore e avviterà automaticamente l'inserto contro la testata e si fermerà.
- Inserire il dispositivo di fissaggio nell'applicazione perpendicolarmente.
- Premere completamente il grilletto. Questo inserirà l'inserto nell'applicazione e lo invertirà dalla vite a trasmissione.

I numeri delle posizioni **in grassetto** fanno riferimento al disegno esploso e all'elenco dei componenti (pagine 96-97).

**⚠ ATTENZIONE** - non tentare di forzare l'installazione di un inserto poiché questo può causare danni all'attrezzo e/o all'applicazione.

## 5. TESTATE

È essenziale che sia montata la testata corretta prima di azionare l'attrezzo. Conoscendo i dettagli dell'inserto da posizionare, sarà possibile ordinare una nuova testata completa utilizzando le tabelle di selezione a pagina 91.

### 5.1 ISTRUZIONI DI MONTAGGIO

**⚠ ATTENZIONE:** l'alimentazione dell'aria deve essere scollegata durante il montaggio o la rimozione delle testate salvo ove diversamente specificato.

I numeri delle posizioni in **grassetto** si riferiscono all'illustrazione di seguito:

- Se ancora montati, rimuovere il canotto porta-naselli e il dado dell'adattatore.
- Inserire l'albero di trasmissione **4** nel mandrino.
- Montare la vite di trasmissione **3** sull'albero di trasmissione **4**.
- Inserire il manicotto di riduzione **5** (se specificato) nel dado dell'adattatore.
- Avvitare il dado dell'adattatore sul mandrino.
- Tenere il mandrino con una chiave\* e serrare il dado dell'adattatore in senso orario.
- Tenendo fermo il dado dell'adattatore con la chiave\*, serrare il controdado in senso antiorario.
- Avvitare l'alloggiamento della punta e la punta **1** con il dado di bloccaggio della punta.
- Per rimuovere la testata compiere l'operazione inversa.
- Con l'utensile ancora scollegato dall'alimentazione dell'aria, avvitare manualmente un inserto sulla vite di trasmissione, accertandosi che l'inserto sia a filo con l'estremità della vite di trasmissione.
- Impostare la punta nella posizione esatta e bloccare il controdado della punta in senso orario con una chiave\*.
- Rimuovere l'inserto dalla vite di trasmissione.

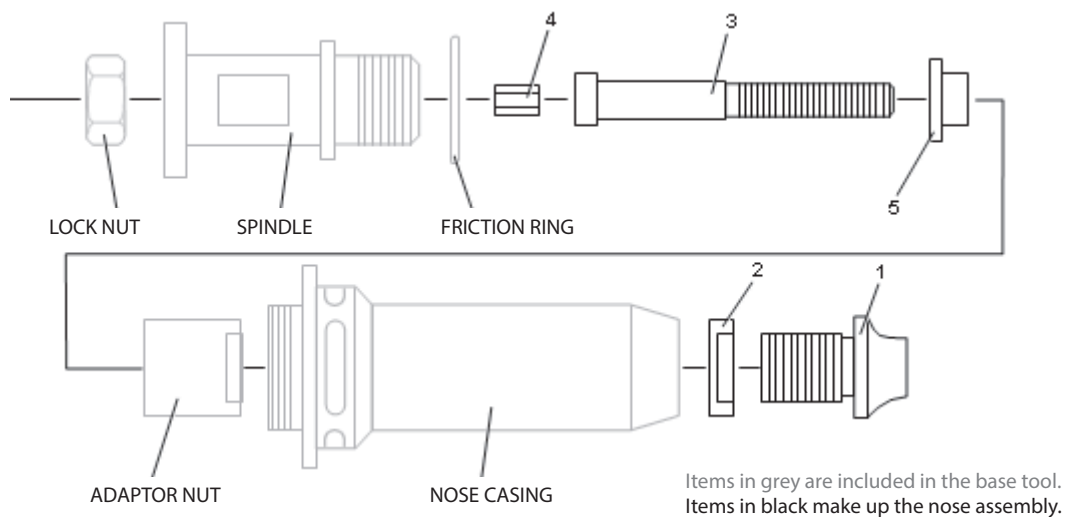

**Fig. 4**

### 5.2 ISTRUZIONI DI MANUTENZIONE

Le testate devono essere sottoposte a manutenzione ad intervalli settimanali.

- Rimuovere la testata procedendo in ordine inverso rispetto alle 'Istruzioni di montaggio'.
- Qualsiasi componente usurato o danneggiato deve essere sostituito con un componente nuovo.
- In particolare, verificare l'usura della vite di trasmissione.
- Assemblare secondo le istruzioni di montaggio.

Si riferisce agli articoli inclusi nel kit di manutenzione 74200. Per un elenco completo vedere a pagina 91.

### 5.3 COMPONENTI DELLE TESTATE 74200

Le punte delle testate variano di forma in base al tipo di inserto. Ciascuna testata è costituita da un gruppo di componenti unico, che può essere ordinato singolarmente. Tutte le testate comprendono un dado di bloccaggio del nasello 2 (numero di componente 07555-00901).

I numeri dei componenti si riferiscono all'illustrazione nella pagina a fianco. Si raccomanda di mantenere una scorta di ricambi in quanto le unità devono essere sostituite frequentemente. Leggere attentamente le istruzioni di manutenzione delle testate a lato.



DIMENSIONI INSERTO	UTENSILE COMPLETO	TESTATA	1	3	4	5
<b>INSERTI A FLANGIA GRANDE (9698,FS58,9408,9418,9498)+STANDARDNUTSERT®(9500)+SQUARESERT®(GK08)+EUROSERT®(GJ08)</b>						
M3	74200-00083	07555-09883	07555-00903	07555-09003	07555-01003	07555-09103
M4	74200-00084	07555-09884	07555-00904	07555-09004	07555-01004	07555-09104
M5*	74200-00085	07555-09885	07555-00905	07555-09005	07555-01005	07555-09105
M5**	74200-00485	07555-09185	07555-00915	07555-09005	07555-01005	07555-09105
M6	74200-00086	07555-09886	07555-00906	07555-09006	07555-01006	07555-09106
M8	74200-00088	07555-09888	07555-00908	07555-09008	07555-01008	07555-09108
M10	74200-00080	07555-09880	07555-00910	07555-09010	07555-01010	-
M12	74200-00082	74200-09882 †	07555-00912	07555-09012	07555-01012	-
4 UNC	74200-00054	07555-09854	07555-00854	07555-09054	07555-00754	07555-09154
6 UNC	74200-00056	07555-09856	07555-00856	07555-09056	07555-00756	07555-09156
8 UNC	74200-00058	07555-09858	07555-00858	07555-09058	07555-00758	07555-09158
10 UNC	74200-00050	07555-09850	07555-00850	07555-09050	07555-00750	07555-09150
1/4 UNC	74200-00048	07555-09848	07555-00848	07555-09048	07555-00748	07555-09148
5/16 UNC	74200-00040	07555-09840	07555-00840	07555-09040	07555-00740	07555-09140
3/8 UNC	74200-00042	07555-09842	07555-00842	07555-09042	07555-00742	-
10 UNF	74200-00070	07555-09870	07555-00850	07555-09070	07555-00750	07555-09150
1/4 UNF	74200-00068	07555-09868	07555-00848	07555-09068	07555-00748	07555-09148
5/16 UNF	74200-00060	07555-09860	07555-00840	07555-09060	07555-00740	07555-09140
3/8 UNF	74200-00062	07555-09862	07555-00842	07555-09062	07555-00742	-
3/16 BSW	74200-00016	07555-09816	07555-00850	07555-09016	07555-00750	07555-09150
1/4 BSW	74200-00018	07555-09818	07555-00848	07555-09018	07555-00748	07555-09148
5/16 BSW	74200-00010	07555-09810	07555-00840	07555-09019	07555-00740	07555-09140
<b>THIN SHEET NUTSERT® (9468, FS38, 9658, 9488)</b>						
M3	74200-00183	07555-09983	07555-00993	07555-09003	07555-01003	07555-09103
M4	74200-00184	07555-09984	07555-00994	07555-09004	07555-01004	07555-09104
M5	74200-00185	07555-09985	07555-00995	07555-09005	07555-01005	07555-09105
M6	74200-00186	07555-09986	07555-00996	07555-09006	07555-01006	07555-09106
M8	74200-00188	07555-09988	07555-00998	07555-09008	07555-01008	07555-09108
M10	74200-00180	07555-09980	07555-00999	07555-09010	07555-01010	-
M12	74200-00182	74200-09982 †	07555-00992	07555-09012	07555-01012	-
4 UNC	74200-00154	07555-09954	07555-00954	07555-09054	07555-00754	07555-09154
6 UNC	74200-00156	07555-09956	07555-00956	07555-09056	07555-00756	07555-09156
8 UNC	74200-00158	07555-09958	07555-00958	07555-09058	07555-00758	07555-09158
10 UNC	74200-00150	07555-09950	07555-00950	07555-09050	07555-00750	07555-09150
1/4 UNC	74200-00148	07555-09948	07555-00948	07555-09048	07555-00748	07555-09148
5/16 UNC	74200-00140	07555-09940	07555-00940	07555-09040	07555-00740	07555-09140
10 UNF	74200-00170	07555-09970	07555-00950	07555-09070	07555-00750	07555-09150
1/4 UNF	74200-00168	07555-09968	07555-00948	07555-09068	07555-00748	07555-09148
5/16 UNF	74200-00160	07555-09960	07555-00940	07555-09060	07555-00740	07555-09140
3/16 BSW	74200-00116	07555-09916	07555-00950	07555-09016	07555-00750	07555-09150
1/4 BSW	74200-00118	07555-09918	07555-00948	07555-09018	07555-00748	07555-09148
0BA	74200-00130	07555-09930	07555-00996	07555-09030	07555-01006	07555-09106
2BA	74200-00132	07555-09932	07555-00950	07555-09032	07555-00750	07555-09150
4BA	74200-00134	07555-09934	07555-00934	07555-09034	07555-00756	07555-09134
<b>SUPERSERT® - TERMINAZIONE APERTA E CHIUSA (FB)</b>						
M3	74200-00283	07555-09583	07555-07103	07555-09003	07555-01003	07555-09103
M4	74200-00284	07555-09584	07555-07104	07555-09004	07555-01004	07555-09104
M5	74200-00285	07555-09585	07555-07105	07555-09005	07555-01005	07555-09105
M6	74200-00286	07555-09586	07555-07106	07555-09006	07555-01006	07555-09106

DIMENSIONI INSERTO	UTENSILE COMPLETO	TESTATA	1	3	4	5
<b>INSERTI A FLANGIA GRANDE (9698,FS58,9408,9418,9498)+STANDARDNUTSERT®(9500)+SQUARESERT®(GK08)+EUROSERT®(GJ08)</b>						
M8	74200-00288	07555-09588	07555-07108	07555-09008	07555-01008	07555-09108
8 UNC	74200-00258	07555-09558	07555-07158	07555-09058	07555-00758	07555-09158
10 UNC	74200-00250	07555-09550	07555-07150	07555-09050	07555-00750	07555-09150
1/4 UNC	74200-00248	07555-09548	07555-07148	07555-09048	07555-00748	07555-09148
8 UNF	74200-00278	07555-09578	07555-07158	07555-09078	07555-00758	07555-09158
10 UNF	74200-00270	07555-09570	07555-07150	07555-09070	07555-00750	07555-09150
1/4 UNF	74200-00268	07555-09568	07555-07148	07555-09068	07555-00748	07555-09148
<b>HEXSERT®(9688)</b>						
M3	74200-00683	07555-09283	07555-08103	07555-09003	07555-01003	07555-09103
M4	74200-00684	07555-09284	07555-08104	07555-09004	07555-01004	07555-09104
M5	74200-00685	07555-09285	07555-08105	07555-09005	07555-01005	07555-09105
M6	74200-00686	07555-09286	07555-08106	07555-09006	07555-01006	07555-09106
M8	74200-00688	07555-09288	07555-00998	07555-09008	07555-01008	07555-09108

- Piazza tutti gli inserti elencati in questa sezione ad eccezione degli inserti flangiati a testa larga Thin Sheet Nutsert®
- Posiziona SOLO flange di grandi dimensioni M5 Thin Sheet Nutsert® 09698-00516
- † Queste testate includono un dado dell'adattatore codice pezzo 74200-12119 per sostituire quello sull'utensile.

## 6. MANUTENZIONE DELL'UTENSILE

Occorre eseguire una regolare manutenzione e condurre un controllo completo annualmente oppure ogni 500.000 cicli, a seconda di quale evenienza si verifica per prima.

- ⚠ ATTENZIONE:** non utilizzare mai solventi o altri prodotti chimici aggressivi per pulire le parti non metalliche dell'utensile. Tali prodotti chimici indeboliscono i materiali utilizzati per questi componenti.
- ⚠ ATTENZIONE:** Prima della manutenzione, rimuovere tutte le sostanze pericolose che potrebbero essersi accumulate a seguito dei processi di lavorazione.
- ⚠ ATTENZIONE:** Il datore di lavoro é responsabile del fatto che le istruzioni di manutenzione dell'utensile siano fornite al personale appropriato.
- ⚠ ATTENZIONE:** L'operatore non dovrebbe essere coinvolto nella manutenzione o riparazione dell'utensile, a meno che egli sia stato opportunamente istruito in tal senso.
- ⚠ ATTENZIONE:** l'utensile deve essere esaminato regolarmente al fine di rilevare eventuali danni e malfunzionamenti.
- ⚠ ATTENZIONE:** leggere le istruzioni di sicurezza da pagina 82 a 84.

### 6.1 MANUTENZIONE GIORNALIERA

- Con frequenza giornaliera, prima dell'uso, o prima di mettere l'attrezzo in servizio, versare qualche goccia di olio lubrificante leggero e pulito nella presa d'aria dell'attrezzo, se non è montato alcun lubrificatore sull'alimentazione dell'aria. Se l'utensile viene utilizzato nella modalità di funzionamento continuo, il tubo dell'aria deve essere scollegato dall'alimentazione principale dell'aria compressa e l'utensile deve essere lubrificato ogni due o tre ore.
- Verificare la presenza di eventuali perdite di aria. Se sono danneggiati, i tubi flessibili e i raccordi devono essere sostituiti con articoli nuovi.
- Se non c'è nessun filtro sul regolatore di pressione, spurgare l'aria per eliminare la sporcizia o l'acqua accumulata prima di collegare il tubo dell'aria all'attrezzo.
- Controllare che la testata sia corretta.
- Verificare se la corsa dell'attrezzo è adeguata per installare l'inserito prescelto. (Vedere la pagina regolazione della corsa 87).
- Ispezionare la vite di trasmissione nella testata per verificare se sono presenti segni di usura o danni. In tal caso, sostituirla.

### 6.2 MANUTENZIONE SETTIMANALE

- \* Controllare che non vi siano perdite di olio e perdite d'aria nel tubo di alimentazione dell'aria e nei raccordi.

### 6.3 KIT DI MANUTENZIONE

Per tutti gli interventi di manutenzione si raccomanda l'uso del kit di manutenzione (codice articolo 74200-99990) fornito nella sua custodia di plastica.

KIT DI MANUTENZIONE 74200-99990					
Codice pezzo	Descrizione	Q.TÀ	Codice pezzo	Descrizione	Q.TÀ
07900-00618	DISPOSITIVO DI SPINTA	1	07900-00393	CHIAVE 14mm/15mm	1
07900-00619	BOCCOLA GUIDA	1	07900-00409	CHIAVE 12mm/13mm	1
07900-00478	PUNTERUOLO Ø 3mm	1	07900-00626	CHIAVE DA 11mm	1
07900-00624	PUNTERUOLO Ø 4mm	1	07900-00469	CHIAVE A BRUGOLA DA 2,5 mm	1
07900-00157	PINZE PER ANELLO DI SICUREZZA INTERNE	1	07900-00351	CHIAVE A BRUGOLA DA 3mm	1
07900-00161	PINZE PER ANELLO DI SICUREZZA ESTERNE	1	07900-00224	CHIAVE A BRUGOLA DA 4mm	1
07900-00625	MAZZUOLO MORBIDO	1	07900-00225	CHIAVE A BRUGOLA DA 5mm	1
07900-00623	25 mm SOCKET	1	07900-00620	CHIAVE A BRUGOLA DA 12mm	1
07900-00006	SPATOLA	1	07900-00456	BARRA A T	1
07900-00434	CHIAVE DA 32mm	1	07992-00075	MOLYKOTE 55M (TUBO DA 100 gm)	1
07900-00621	CHIAVE DA 28mm	1	07900-00627	CUSTODIA IN PLASTICA	1
07900-00637	CHIAVE DA 17mm	1	07900-00632	CHIAVE 17mm/19mm	1
07900-00643	MANOPOLA DEL DISPOSITIVO DI SPINTA	1			

## 6.4 MANUTENZIONE

Ogni 500.000 cicli l'utensile deve essere completamente smontato e i componenti sostituiti in caso di usura o danneggiamento o secondo le raccomandazioni. È necessario sostituire tutti gli o-ring e le guarnizioni con pezzi nuovi e lubrificarli con grasso Molykote 55M prima del montaggio.

- ⚠ AVVERTENZA:** leggere le istruzioni di sicurezza da pagina 82 a 84.
- ⚠ AVVERTENZA:** Il datore di lavoro è responsabile del fatto che le istruzioni di manutenzione dell'utensile siano fornite al personale appropriato.
- ⚠ AVVERTENZA:** L'operatore non dovrebbe essere coinvolto nella manutenzione o riparazione dell'utensile, a meno che egli sia stato opportunamente istruito in tal senso.
- ⚠ AVVERTENZA:** l'utensile deve essere esaminato regolarmente al fine di rilevare eventuali danni e malfunzionamenti.

Il tubo flessibile dell'aria deve essere scollegato prima di eseguire operazioni di manutenzione e smontaggio a meno che non sia stata impartita un'istruzione diversa.

Si consiglia di eseguire lo smontaggio in condizioni di pulizia.

Prima di eseguire lo smontaggio, svuotare l'olio dall'attrezzo. Rimuovere il tappo dell'olio **42**, la rondella di tenuta dell'olio **43**, la vite di spurgo **48** e la rondella della vite di spurgo **49** dal gruppo dell'impugnatura e scaricare l'olio in un contenitore adatto.

Prima di smontare l'attrezzo è necessario rimuovere la testata. Per semplici istruzioni di rimozione, vedere la sezione testate, pagine 88-91.

Per una manutenzione completa dell'attrezzo si raccomanda di smontare le sottounità nell'ordine indicato sotto.

## 6.5 CILINDRO PNEUMATICO

- Rimuovere la base in gomma **2**.
- Posizionare l'utensile, con la base più in alto, nella morsa dotata di ganasce morbide.
- Utilizzando una chiave\*, svitare il tappo terminale **3**. Il pistone pneumatico **9** dovrebbe spostarsi verso l'alto sotto la pressione della molla **11** (potrebbe essere necessario esercitare pressione manualmente sul pistone pneumatico **9**).
- Rimuovere l'O' ring **4**.
- Estrarre il pistone pneumatico **9**.
- Rimuovere il labbro di tenuta **8** e l'o'ring **36**.
- Tenere l'asta del pistone **10** in morse morbide per evitare di graffiare il diametro dell'asta.
- Separare l'asta del pistone **10** dal pistone pneumatico **9** svitando il bullone di fissaggio dell'asta del pistone **5** utilizzando una chiave\*.
- Ispezionare il tubo dell'aria **12** per rilevare danni o distorsioni. (Il tubo dell'aria è avvitato all'interno dell'impugnatura e fissato in posizione con Loctite® 222). Se è necessario rimuovere il tubo dell'aria, la base del tubo dell'aria dovrà essere riscaldata a una temperatura di 100 °C per ammorbidire l'adesivo Loctite. Il tubo dell'aria **12** può quindi essere svitato dall'impugnatura con una chiave a brugola\*.
- Controllare che la molla **11** non sia distorta o danneggiata.
- L'assemblaggio segue l'ordine inverso rispetto allo smontaggio.

## 6.6 GUIDA DELL'ASTA

- Con l'utensile in posizione capovolta nella morsa, svitare la guida dell'asta **15** con una chiave\* e una barra a T\*.
- Estrarre la guida dell'asta **15**.
- Svitare il controdado **13** con una chiave a brugola\*, rimuovere la guarnizione **14** e l'O' ring **98**.
- Rimuovere l'O' ring **16**.
- L'assemblaggio segue l'ordine inverso rispetto allo smontaggio.

## 6.7 GRILLETTO

- Con l'utensile tenuto fermo nella morsa, rimuovere il perno **26** utilizzando un punteruolo\*.

\* Si riferisce agli articoli inclusi nel kit di manutenzione 74200. Per un elenco completo vedere a pagina 91.

I numeri delle posizioni **in grassetto** fanno riferimento al disegno esplosivo e all'elenco dei componenti (pagine 96-97).

- Rimuovere il grilletto **25**, il perno **22**, il rullo **23** e il cuneo di spinta **24**.
- Spingere delicatamente sulla testa dell'asta del grilletto **20** e rimuovere insieme agli 'O' ring **7** e **21**, la guida **19**, il labbro di tenuta **18** e il tappo **17**.
- L'assemblaggio segue l'ordine inverso rispetto allo smontaggio. Assicurarsi che il labbro del labbro di tenuta **18** sia rivolto verso la testata dell'utensile.

### 6.8 INGRESSO DELL'ARIA GIREVOLE (74200-12700)

- Utilizzando una chiave a brugola\* rimuovere la vite **40** e la rondella **39**.
- Rimuovere l'ingresso girevole **38**.
- Svitare il doppio connettore maschio **41** dall'ingresso girevole **38** e rimuovere la rondella in nylon **33**.
- Utilizzando una chiave\*, rimuovere il bullone forato **37**.
- Rimuovere due rondelle in nylon **33** e il blocco aspirazione aria **35**.
- Rimuovere l'anello di sicurezza **97** dal doppio connettore maschio **41** utilizzando le pinze per anello di sicurezza ed estrarre il filtro sinterizzato **96**.
- Rimontare procedendo in ordine inverso rispetto allo smontaggio.
- Si riferisce agli articoli inclusi nel kit di manutenzione 74200. Per un elenco completo vedere a pagina 91.

I numeri delle posizioni in grassetto fanno riferimento al disegno esploso e all'elenco dei componenti (pagine 96-97).

### 6.9 VALVOLA DIFFERENZIALE

- Utilizzando una speciale chiave piatta\* svitare il tappo di bloccaggio della valvola **27**, estrarre e rimuovere la molla **104** e l'O' ring **29**.
- Rimuovere il silenziatore **34** utilizzando una chiave\* e rimuovere la rondella in nylon **33**.
- Spingere il pistone della valvola **28** fuori dall'alloggiamento insieme agli 'O' ring **30**, **31** & **32**.
- Controllare la molla **104** per la presenza di distorsioni e sostituirla se necessario.
- Rimontare procedendo in ordine inverso rispetto allo smontaggio.

### 6.10 ASSEMBLAGGIO DELLA TESTATA

- Rimuovere l'attrezzatura della testata prima di iniziare lo smontaggio.
- Utilizzando delle chiavi\* rimuovere il mandrino **44** e il controdado **45**.
- Rimuovere il controdado della molla di ritorno **46** utilizzando una chiave\*.
- Rimuovere la molla di ritorno **47**, la rondella **99** e l'anello di bloccaggio **90**.
- Controllare la molla di ritorno **47** per la presenza di distorsioni e sostituirla se necessario.
- Rimontare procedendo in ordine inverso rispetto allo smontaggio.

### 6.11 CARTER POSTERIORE

- Utilizzando una chiave a brugola\* rimuovere la vite **40** dal dito di impostazione della corsa **88** e rimuovere la rondella a ponte sollevandola **95**.
- Disinnestare il dado di impostazione della corsa **88** spingendolo indietro contro la molla **89**.
- Svitare il carter posteriore **86**.
- Rimuovere la fascia in gomma del carter posteriore **87** se necessario.
- Estrarre l'anello di sicurezza **84** utilizzando le pinze per anello di sicurezza\* e rimuovere il silenziatore sinterizzato **85**.
- Rimontare procedendo in ordine inverso rispetto allo smontaggio. Individuare il nottolino **102** nella testata prima di avvitarlo sul carter posteriore **86**.

### 6.12 DISTRIBUTORE

- \* Utilizzando una chiave a brugola\* rimuovere due viti **40**.
- \* Estrarre il distributore **83** insieme al tappo terminale del motore ad aria **81** e gli 'O' ring **82** & **31** facendo attenzione a non far cadere il cuscinetto a sfera **79** e l'asta di spinta **78**.
- \* Utilizzando una chiave a brugola\* rimuovere quattro viti a brugola **58** ed estrarre l'arresto della corsa **57**.
- \* Estrarre due tubi di alimentazione dell'aria **59** e quattro 'O' ring **60**.
- \* Rimontare procedendo in ordine inverso rispetto allo smontaggio.

\* Si riferisce agli articoli inclusi nel kit di manutenzione 74200. Per un elenco completo vedere a pagina 91.  
I numeri delle posizioni in grassetto fanno riferimento al disegno esploso e all'elenco dei componenti (pagine 96-97).

**6.13 MONTAGGIO DEL PISTONE IDRAULICO E DEL MOTORE AD ARIA (74200-12610)**

- Avvolgere nastro adesivo attorno alla filettatura del pistone idraulico **54** e spostare il gruppo indietro lentamente ma in modo deciso. Utilizzando le pinze per anello di sicurezza\* rimuovere l'anello di sicurezza **52** e la guarnizione anteriore **51**.
- Rimuovere gli 'O' ring **76** e **77**.
- Utilizzando due chiavi\* separare il pistone idraulico **54** dal carter del motore ad aria **75**. L'anello di regolazione dello spessore **55**, il perno di movimento **56** e l'O ring **101** fuoriescono dal pistone idraulico **54**.
- Rimuovere il gruppo del motore ad aria dal carter del motore ad aria **75**, rimuovere l'anello di sicurezza **61** utilizzando le pinze per anello di sicurezza\*, quindi picchiettare il carter del motore ad aria **75** sul banco per liberare i componenti.
- I componenti **62** to **74** possono essere estratti come un assemblaggio, fare attenzione a non far cadere il perno **74**.
- Rimuovere il cuscinetto **62**, il mandrino ingranaggio a pianeti **63**, i tre pianeti **64**, l'ingranaggio a pianeti **65** e il distanziatore **66**.
- Utilizzando un mazzuolo morbido, picchiettare la testa scanalata del rotore **70**.
- Il cuscinetto **67** e la piastra anteriore **68** fuoriescono con lo statore **69** e le cinque lame del rotore **71**. (Il rotore **70** rimane in mano).
- Inserire la piastra terminale **72** nella morsa con ganasce morbide.
- Utilizzando un punteruolo\* picchiettare il centro del rotore **70** per rimuovere il cuscinetto **73**. (Capovolgendo il rotore **70** fuoriesce il cuscinetto **73**).
- Durante l'assemblaggio del motore ad aria, il lato posteriore del rotore **70** deve toccare soltanto la piastra posteriore **72** senza alcun gioco assiale, (qualsiasi gioco esistente scompare quando il cuscinetto **73** è posizionato completamente).
- Durante l'inserimento del motore ad aria nel carter del motore ad aria **75** allineare attentamente le parti in modo che il perno **74** si posizioni nel foro centrale tra le porte di rotazione on/off del carter del motore ad aria **75** e la piastra posteriore **72**.
- Durante l'assemblaggio del pistone idraulico **54** sul gruppo del motore ad aria, stringere i componenti a mano e soffiare aria in una delle porte esterne del carter del motore ad aria **75**, verificando che il motore ad aria ruoti liberamente.
- Durante l'assemblaggio della guarnizione anteriore **51** assicurarsi che il diametro più grande sia rivolto verso il lato posteriore dell'utensile.
- Rimontare procedendo in ordine inverso rispetto allo smontaggio.



**ATTENZIONE:** Verificare che l'utensile sia sottoposto a manutenzione quotidiana e settimanale.



**ATTENZIONE:** È SEMPRE necessario rabboccare l'olio dopo lo smontaggio dell'utensile e prima della messa in funzione.

\* Si riferisce agli articoli inclusi nel kit di manutenzione 74200. Per un elenco completo vedere a pagina 91. I numeri delle posizioni **in grassetto** fanno riferimento al disegno esploso e all'elenco dei componenti (pagine 96-97).

### **6.14 DATI DI SICUREZZA GRASSO MOLYKOTE 55m**

Il grasso può essere ordinato come articolo singolo. Il codice articolo è indicato nel kit di manutenzione a pagina 91.

#### **PRONTO SOCCORSO**

CUTE Pulire e lavare con acqua e sapone.

INGESTIONE Normalmente non si prevedono effetti avversi. Trattare in base ai sintomi.

CONTATTO CON GLI OCCHI Irritante, ma non dannoso. Irrigare con acqua e consultare un medico.

#### **AMBIENTE**

Raccogliere il materiale per l'incenerimento o lo smaltimento in un sito autorizzato.

#### **INCENDIO**

PUNTO DI INFIAMMABILITÀ 101°C

Non classificato come infiammabile.

Sostanze adatte per lo spegnimento in caso di incendio: schiuma di diossido di carbonio, polvere secca o spray di acqua fine.

#### **MOVIMENTAZIONE**

È necessario indossare guanti di plastica o di gomma.

#### **CONSERVAZIONE**

Tenere lontano da calore o da agenti ossidanti.

### **6.15 PROTEZIONE DELL'AMBIENTE**

Assicurare la conformità alle normative applicabili sullo smaltimento. Smaltire tutto il materiale di scarto presso una struttura o un sito autorizzati, in modo da non esporre il personale e l'ambiente a rischi.

## 7. DISEGNI ESPLOSI

### 7.1 DISEGNO ESPLOSO DELL'UTENSILE DI BASE 74200-12000

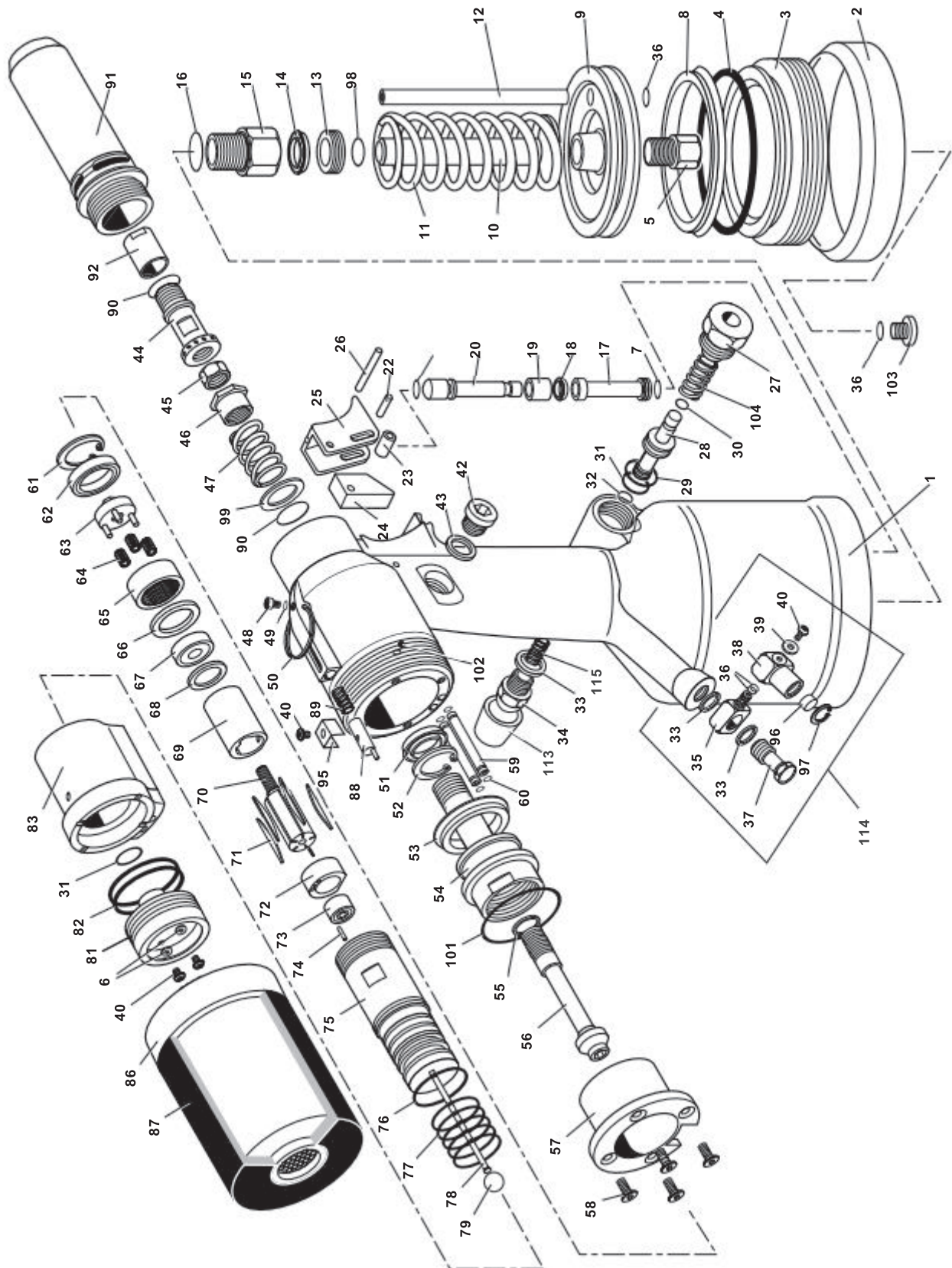



7.2 DISEGNO ESPLOSO DELL'ELENCO DEI COMPONENTI 74200-12000

Elenco dei componenti per 74200-12000

74200-12000 ELENCO DEI COMPONENTI														
POS.	CODICE ART.	DESCRIZIONE	Q.TÀ	REC. RICAMBI	POS.	CODICE ART.	DESCRIZIONE	Q.TÀ	REC. RICAMBI	POS.	CODICE ART.	DESCRIZIONE	Q.TÀ	REC. RICAMBI
01	74200-12001	TESTATA E IMPUGNATURA	1	-	40	07001-00420	VITE A TESTA CILINDRICA M4	4	4	79	74200-12079	SFERA (GOMMA)	1	1
02	74200-12002	BASE DI GOMMA	1	1						80	73200-02022	ETICHETTA DI SICUREZZA	1	N/1
03	74200-12003	TAPPO TERMINALE (AVVITATO)	1	-	42	07005-01274	TAPPO DELL'OLIO	1	1	81	74200-12081	TAPPO TERMINALE MOTORE AD ARIA	1	-
04	74200-12004	O-RING	1	1	43	74200-12043	RONDELLA TENUTA DELL'OLIO	1	1	82	74200-12082	O-RING	2	2
05	74200-12005	BULLONE DI FISSAGGIO DELL'ASTA DEL PISTONE	1	-	44	74200-12044	MANDRINO	1	1	83	74200-12083	DISTRIBUITORE	1	-
06	07002-00109	RONDELLA IMPERMEABILE M4	2	-	45	07555-00803	DADO DI BLOCCAGGIO	1	1					
07	07003-00027	O-RING	2	2	46	74200-12046	CONTRODADO MOLLA DI RITORNO	1	1	85	74200-12085	SILENZIATORE SINTERIZZATO		
08	74200-12008	TENUTA DEL LABBRIO (PISTONE PNEUMATICO)	1	1	47	74200-12047	MOLLA DI RITORNO	1	1	86	74200-12800	GRUPPO DEL CARTER POSTERIORE	1	-
09	74200-12009	PISTONE PNEUMATICO	1	-	48	07001-00329	VITE DI SPURGO M5	1	1	87	74200-12087	FASCIA IN GOMMA DEL CARTER POSTERIORE	1	1
10	74200-12010	ASTA PISTONE (INTENSIFICATORE)	1	-	49	07003-00033	RONDELLA DI SPURGO TENUTA DELL'OLIO	1	1	88	74200-12088	DITO IMPOSTAZIONE CORSA	1	1
11	07555-00205	MOLLA	1	1	50	07265-03021	ANELLO DI SOSPENSIONE	1	1	89	74200-12089	MOLLA	1	1
12	74200-12012	TUBO DI ALIMENTAZIONE DELL'ARIA	1	1	51	07265-02004	GUARNIZIONE ANTERIORE	1	1	90	07003-00028	ANELLO DI BLOCCAGGIO	2	2
13	74200-12013	DADO DI BLOCCAGGIO	1	-	52	07004-00033	ANELLO ELASTICO DI SICUREZZA	1	1	91	74200-12091	CANNOTTO PORTA-NASELLI	1	-
14	74200-12014	GUARNIZIONE	1	1	53	74200-12053	GUARNIZIONE	1	1	92	74200-12092	DADO DELL'ADATTATORE (FINO AM110)	1	1
15	74200-12015	GUIDA ASTA	1	-	54	74200-12054	PISTONE IDRAULICO	1	-	93	74200-12093	ETICHETTA COLORATA	1	N/1
16	07003-00100	O-RING	1	1	55	74200-12055	ANELLO DI REGOLAZIONE SPESSORE	1	1	94	07900-00354	ETICHETTA DI SICUREZZA DA LEGARE	1	N/1
17	74200-12017	TAPPO	1	-	56	74200-12056	PERNO DI MOVIMENTO	1	1	95	74200-12095	RONDELLA A PONTE	1	1
18	74200-12018	LABBRIO DI TENUTA	1	1	57	74200-12057	ARRESTO DELLA CORSA	1	-	96	74200-12096	SINTERIZZATO FILTRATO	1	1
19	74200-12019	GUIDA	1	-	58	07001-00427	VITE A BRUGOLA M5	4	4	97	74200-12097	ANELLO ELASTICO DI SICUREZZA	1	1
20	74200-12020	ASTA GRILLETTO	1	-	59	74200-12059	TUBO D'ALIMENTAZIONE DELL'ARIA MOTORE PNEUMATICO	2	2	98	07003-00134	O-RING	1	1
21	07003-00315	O RING 07003-00315	1	1	60	74200-12060	O-RING	4	4	99	74200-12099	RONDELLA	1	1
22	74200-12022	PERNO	1	1	61	74200-12061	ANELLO ELASTICO DI SICUREZZA	1	1	100	07007-01526	ETICHETTA CE (AVDEL ITALIA)	1	N/1
23	74200-12023	RULLO	1	1	62	74200-12062	CUSCINETTO	1	-	101	74200-12121	O-RING	1	1
24	74200-12024	CUNEO DI SPINTA	1	-	63	74200-12063	MANDRINO INGRANAGGIO A PIANETI	1	-	102	74200-12122	NOTTOLINO (GOMMA)	1	1
25	74200-12025	GRILLETTO	1	1	64	07555-09208	PIANETI	3	-	103	74200-12103	TAPPO	1	1
26	74200-12026	PERNO	1	1	65	74200-12065	INGRANAGGIO A PIANETI	1	-	104	74200-12104	MOLLA	1	N/1
27	74200-12027	TAPPO DI BLOCCAGGIO VALVOLA	1	-	66	74200-12066	DISTANZIATORE	1	-	105	07900-00614	MANUALE DELL'UTENSILE	2	N/1
28	74200-12028	PISTONE DELLA VALVOLA	1	-	67	07555-09206	CUSCINETTO	1	-	106	07900-00632	CHIAVE SOTTILE DA 17/19 MM	1	N/1
29	07003-00086	O-RING	1	1	68	07555-09210	PIASTRA ANTERIORE	1	-	107	07900-00409	CHIAVE DA 12/13 MM	1	N/1
30	07003-00040	O-RING	1	1	69	07555-09211	STATORE	1	-	108	07900-00224	CHIAVE A BRUGOLA DA 4 MM	1	N/1
31	07003-00026	O-RING	2	2	70	74200-12070	ROTORE	1	-	109	07900-00225	CHIAVE A BRUGOLA DA 5 MM	1	N/1
32	07003-00046	O-RING	1	1	71	07555-09213	LAMA ROTORE	5	5	110	07900-00624	PUNTERUOLO 4 MM Ø	1	N/1
33	74200-12033	RONDELLA IN NYLON DA 1/8"	3	4	72	07555-09214	PIASTRA POSTERIORE	1	-	111	07900-00637	CHIAVE PIATTA SPECIALE DA 17MM	1	N/1
34	74200-12034	SILENZIATORE 1/8"	1	1	73	07555-09215	CUSCINETTO	1	-	112	07900-00469	CHIAVE A BRUGOLA DA 2,5 MM		
35	74200-12035	BLOCCO ASPIRAZIONE ARIA	1	-	74	07555-09216	PERNO	1	1	113	74200-12300	GRUPPO DEFFETTORE	1	N/1
36	07003-00029	O-RING	4	4	75	74200-12075	CARTER MOTORE ARIA	1	-	114	74200-12700	UNITÀ DI ASPIRAZIONE	1	
37	74200-12037	BULLONE FORATO	1	-	76	07003-00305	O-RING	1	1	115	07340-00401	MOLLA	1	
38	74200-12038	INGRESSO ORIENTABILE	1	-	77	07003-00306	O-RING	5	5					
39	74200-12039	RONDELLA	1	1	78	74200-12078	ASTA DI SPINTA LUNGHEZZA 80 mm	1	1					

## 8. RABBOCCO

È SEMPRE necessario rabboccare l'olio dopo lo smontaggio dell'utensile e prima della messa in funzione. Potrebbe essere anche necessario ristabilire l'intera corsa dopo un utilizzo considerevole, se la corsa si è ridotta e gli elementi di fissaggio da mettere in posa non vengono completamente installati premendo una volta il grilletto.

### 8.1 DATI RELATIVI ALL'OLIO

Si raccomanda l'utilizzo di olio per impregnazione Hyspin® VG32 disponibile da mezzo litro (codice art. 07992-00002) o in contenitori da un gallone (codice art. 07992-00006). Vedere i dati di sicurezza di seguito.

### 8.2 DATI DI SICUREZZA OLIO HYSPIN®VG 32

#### PRONTO SOCCORSO

##### CUTE

Lavare a fondo con acqua e sapone appena possibile. Il contatto casuale non richiede attenzione immediata. Il contatto per breve tempo non richiede attenzione immediata.

##### INGESTIONE

Rivolgersi immediatamente a un medico. NON indurre il vomito.

##### CONTATTO CON GLI OCCHI

Sciacquare immediatamente con abbondante acqua per diversi minuti. Pur non essendo un agente irritante di primo livello, potrebbero verificarsi lievi irritazioni in seguito al contatto con la pelle.

#### INCENDIO

Punto di infiammabilità: 232°C. Non classificato come infiammabile.

Sostanze adatte per lo spegnimento in caso di incendio: CO<sub>2</sub>, polvere a secco, schiuma o acqua nebulizzata. NON utilizzare getti d'acqua.

#### AMBIENTE

**SMALTIMENTO DEI RIFIUTI** Consegnare a una ditta autorizzata per lo smaltimento in un punto di raccolta apposito. Può essere incenerito. Il prodotto usato può essere destinato al recupero. **VERSAMENTO** Evitare che il prodotto finisca negli scarichi, nelle fogne e nei corsi d'acqua. Raccogliere il prodotto con materiale assorbente.





#### MOVIMENTAZIONE

Indossare un dispositivo di protezione per gli occhi, guanti impermeabili (ad esempio in PVC) e un grembiule di plastica. Utilizzare il prodotto in un'area ben ventilata.

#### CONSERVAZIONE

Non sono richieste precauzioni particolari.

### 8.3 PROCEDURA DI RABBOCCO

-  **ATTENZIONE:** Assicurarsi che l'olio sia perfettamente pulito e libero da bolle d'aria.
-  **ATTENZIONE:** Durante tutta l'operazione di impregnazione l'attrezzo deve rimanere appoggiato su un lato.
-  **ATTENZIONE:** Tutte le operazioni devono essere eseguite su un banco da lavoro pulito, con le mani pulite e , in un'area pulita.
-  **ATTENZIONE:** Si DEVE assolutamente evitare che sostanze estranee penetrino all'interno dell'attrezzo, poiché quest'ultimo potrebbe subire gravi.

- Posizionare l'attrezzo su un lato con il tappo dell'olio **42** rivolto verso l'alto.
- Tirare indietro il dito di impostazione della corsa **88** e svitare il carter posteriore **86** di un massimo di **5** giri dalla posizione interamente 'IN'.
- Svitare il tappo dell'olio **42** con una chiave a brugola e rimuovere la rondella di tenuta olio **43**.
- Riempire l'attrezzo con olio di impregnazione scuotendolo con cautela per espellere l'aria.
- Riposizionare la rondella di tenuta olio **43** e il tappo dell'olio **42** e stringere.
- Ora è necessario spurgare l'utensile. Questa operazione serve ad eliminare le bolle d'aria dal circuito dell'olio.
- Assicurandosi che la vite di spurgo dell'olio **48** sia completamente serrata, svitare di UN GIRO solo, utilizzando una chiave a brugola. Collegare l'apparecchio all'alimentazione dell'aria e premere il grilletto.

I numeri delle posizioni in **grassetto** fanno riferimento al disegno esplosivo e all'elenco dei componenti (pagine 96-97).

- Attendere che l'olio compaia tutt'intorno alla vite di spurgo dell'olio **48**, quindi serrare nuovamente. Eliminare l'olio in eccesso.
- Rilasciare il grilletto di azionamento.
- Utilizzando una chiave a brugola, aprire il tappo dell'olio **42**.
- Rabboccare l'olio di impregnazione per ripristinare il livello. Riposizionare la rondella di tenuta olio **43** e il tappo dell'olio **42** e stringere fino in fondo.
- Prima di utilizzare l'attrezzo montare la testata appropriata e regolare la corsa.

## 9. RISOLUZIONE DEI PROBLEMI

PROBLEMA	POSSIBILE CAUSA	SOLUZIONE	RIF. PAGINA
Il motore pneumatico gira lentamente	Perdita d'aria dal motore	Verificare lo stato di usura delle guarnizioni. Sostituire	93
	Bassa pressione dell'aria	Aumentare	90
	Blocco flusso aria	Liberare l'ostruzione nell'alimentazione dell'aria.	
	Vite di trasmissione usurata	Sostituire	88
	Inceppamento delle palette	Lubrificare l'attrezzo attraverso l'aspirazione aria	
L'inserto non si deforma correttamente	Corsa impostata in modo errato	Regolare	90
	Pressione dell'aria al di fuori del livello di tolleranza	Regolare	90
	Basso livello dell'olio	Rabboccare l'utensile	99
	Inserto fuori dalla presa	Controllare l'intervallo della presa dell'inserto	
La vite di trasmissione gira indipendentemente dal motore	Albero di trasmissione usurato o danneggiato	Sostituire	
	Vite di trasmissione usurata o danneggiata	Sostituire	88
	Dado dell'adattatore allentato	Serrare	88
	Anello di blocco 90 mancante	Inserire nuovo anello di blocco	95
L'inserto non si posiziona sulla vite di trasmissione	Dimensione del filetto dell'inserto non corretta	Sostituire con l'inserto corretto	
	Vite di trasmissione montata non corretta	Sostituire con la vite di trasmissione corretta	
	Vite di trasmissione usurata o danneggiata	Sostituire	
	Testata montata in modo non corretto	Scollegare l'alimentazione dell'aria, rimontare attentamente la testata	88-89
L'attrezzo è inceppato sull'inserto posizionato	Corsa eccessiva/Inserto difettoso/Vite di trasmissione usurata o difettosa	NON PREMERE IL GRILLETTO. Sbloccare. Effettuare la corsa del dispositivo di blocco e portare in avanti il carter posteriore in posizione di corsa zero. Premere il grilletto. L'utensile dovrebbe girare. Azzerare la corsa. Altrimenti, scollegare l'aria all'attrezzo. Inserire un perno da 4mm Ø attraverso gli alloggiamenti della punta nel mandrino <b>44</b> . Ruotare fino alla fuoriuscita della vite di trasmissione. Inserire. Utilizzare il nuovo inserto E la vite di trasmissione.	
Rottura della vite di trasmissione	Corsa dell'utensile eccessiva	Reimpostare la corsa	
	Carico laterale sulla vite di trasmissione	Tenere l'attrezzo in posizione perpendicolare rispetto all'applicazione quando si posiziona l'inserto	
L'attrezzo non gira	Dado dell'adattatore della vite allentato	Serrare	
	Assenza di alimentazione dell'aria	Collegarla	90
	Gioco insufficiente tra il controdado <b>45</b> e il mandrino <b>44</b>	Regolare il gioco da 1,5mm a 2mm	95
	Asta di spinta <b>78</b> troppo corta	Sostituire	96
	Motore ad aria bloccato	Lubrificare l'attrezzo nella presa d'aria. Se insufficiente, smontare e pulire accuratamente il motore ad aria	

PROBLEMA	POSSIBILE CAUSA	SOLUZIONE	RIF. PAGINA
Grilletto non funzionante	Frizione statica	Premere il grilletto un po' di volte	
	Bassa pressione dell'aria	Aumentare la pressione dell'aria	
	Il pistone della valvola rimane bloccato	Premere il grilletto diverse volte. Lubrificare l'attrezzo attraverso l'aspirazione aria. In caso di fallimento dell'operazione, pulire e lubrificare gli elementi del grilletto	
Mancato ritorno e/o giramento continuo della vite di trasmissione	La tenuta del labbro <b>18</b> è difettosa	Sostituire	95
L'attrezzo non gira	Dato dell'adattatore <b>92</b> allentato	Serrare	
	Assenza di alimentazione dell'aria	Collegarla	
	Carter posteriore svitato di oltre 5 giri	Impostare la corsa dell'attrezzo di 5 giri	
	Perdita d'aria dall'O-ring <b>82</b>	Sostituire	96
	Distributore bloccato	Lubrificare	
	Motore ad aria bloccato	Lubrificare l'attrezzo nella presa d'aria. Se insufficiente, smontare e pulire accuratamente il motore ad aria	

I numeri delle posizioni in **grassetto** fanno riferimento al disegno esploso e all'elenco dei componenti (pagine 96-97). Rivolgersi al proprio rivenditore autorizzato o al centro riparazioni Stanley Engineered Fastening di zona per altri problemi o guasti.

## 10. DICHIARAZIONE DI CONFORMITÀ CE

STANLEY Engineered Fastening, Stanley House, Works Road, Letchworth Garden City, Hertfordshire, SG6 1JY REGNO UNITO dichiara, sotto la sua sola responsabilità che il prodotto:

**Descrizione:** Utensile idropneumatico per l'installazione di rivetti a strappo 74200

**Modello:** 74200

al quale si riferisce la presente dichiarazione è conforme alle seguenti norme:

ISO 12100:2010	EN ISO 3744:2010
EN ISO 11202:2010	EN ISO 11148-1:2011
EN ISO 4413:2010	BS EN 28662-1:1993
EN ISO 4414:2010	EN ISO 20643:2008+A1:2012
EN ISO 28927-5:2009+A1:2015	ES100118-rev 17:2017

La documentazione tecnica è compilata in base all'Allegato VII, ai sensi della Direttiva seguente: **Direttiva Macchine (2006/42/CE)**

Il firmatario rende questa dichiarazione per conto di STANLEY Engineered Fastening.



**A. K. Seewraj**

**Direttore tecnico, Regno Unito**

Avdel UK Limited, Stanley House, Works Road, Letchworth Garden City, Hertfordshire, SG6 1JY REGNO UNITO

**Luogo di pubblicazione:** Letchworth Garden City, Regno Unito

**Data di pubblicazione:** 01-01-2021

Il firmatario è responsabile della compilazione della documentazione tecnica per i prodotti venduti nell'Unione europea e rilascia la presente dichiarazione per conto di Stanley Engineered Fastening.

**Matthias Appel**

**Responsabile team di compilazione documentazione tecnica**

Stanley Engineered Fastening, Tucker GmbH, Max-Eyth-Str.1, 35394 Gießen, Germania



Questo prodotto è conforme alla  
Direttiva Macchine 2006/42/CE

**STANLEY**  
Engineered Fastening

## 11. DICHIARAZIONE DI CONFORMITÀ PER IL REGNO UNITO

STANLEY Engineered Fastening, Stanley House, Works Road, Letchworth Garden City, Hertfordshire, SG6 1JY REGNO UNITO dichiara, sotto la sua sola responsabilità che il prodotto:

**Descrizione:** Utensile idropneumatico per l'installazione di rivetti a strappo 74200

**Modello:** 74200

al quale si riferisce la presente dichiarazione è conforme alle seguenti norme:

ISO 12100:2010	EN ISO 3744:2010
EN ISO 11202:2010	EN ISO 11148-1:2011
EN ISO 4413:2010	BS EN 28662-1:1993
EN ISO 4414:2010	EN ISO 20643:2008+A1:2012
EN ISO 28927-5:2009+A1:2015	ES100118-rev 17:2017

La documentazione tecnica è compilata in conformità con le **Supply of Machinery (Safety) Regulations 2008**, S.I. 2008/1597 (e successive modifiche).

Il firmatario rende la presente dichiarazione per conto di STANLEY Engineered Fastening



**A. K. Seewraj**

**Direttore tecnico, Regno Unito**

Avdel UK Limited, Stanley House, Works Road, Letchworth Garden City, Hertfordshire, SG6 1JY REGNO UNITO

**Luogo di pubblicazione:** Letchworth Garden City, Regno Unito

**Data di pubblicazione:** 01-01-2021



Questo prodotto è conforme alla  
**Supply of Machinery (Safety) Regulations 2008**,  
S.I. 2008/1597 (e successive modifiche)

## 12. PROTEGGETE IL VOSTRO INVESTIMENTO!

### **GARANZIA DELL'UTENSILE DI INSTALLAZIONE PER ELEMENTI DI FISSAGGIO A STRAPPO Stanley® Engineered Fastening**

STANLEY® Engineered Fastening garantisce che tutti gli elettroutensili sono stati fabbricati accuratamente e, in condizioni di utilizzo e manutenzione normali, saranno esenti da difetti materiali e di fabbricazione per un periodo di un (1) anno.

La presente garanzia si applica al primo acquirente dell'utensile che lo utilizzi esclusivamente per lo scopo previsto.

#### **Esclusioni:**

##### **Usura normale**

Gli interventi di manutenzione periodica, la riparazione o la sostituzione di parti richiesti per via della normale usura non sono coperti dalla presente garanzia.

##### **Abuso e utilizzo improprio**

Eventuali difetti o danni causati da impiego e conservazione impropri, utilizzo scorretto o abuso dell'attrezzo, accidentali o frutto di negligenza, quali i danni materiali, non sono coperti dalla presente garanzia.

##### **Assistenza o modifica non autorizzata**

Eventuali difetti o danni causati da interventi di assistenza, regolazione di prova, installazione o manutenzione, e alterazioni o modifiche di qualsiasi genere apportati da persone diverse dal personale STANLEY® Engineered Fastening o dai tecnici dei nostri centri di assistenza non sono coperti dalla presente garanzia.

Tutte le altre garanzie, espresse o implicite, inclusa qualsiasi garanzia di commerciabilità o idoneità a un particolare scopo, sono escluse.

Qualora questo utensile non soddisfi i requisiti sanciti dalla presente garanzia, restituirlo immediatamente al nostro centro di assistenza autorizzato più vicino. Per ricevere un elenco dei Centri di Assistenza STANLEY® Engineered Fastening autorizzati negli Stati Uniti o in Canada, chiamare il nostro numero verde (877)364 2781.

Al di fuori degli Stati Uniti e del Canada, visitare il nostro sito web [www.StanleyEngineeredFastening.com](http://www.StanleyEngineeredFastening.com) per trovare il centro STANLEY Engineered Fastening più vicino.

STANLEY Engineered Fastening provvederà a sostituire, senza alcun costo, la parte o le parti da noi individuate come difettose a causa di difetti del materiale o di fabbricazione e restituirà l'utensile prepagato. Questo costituisce l'unico obbligo da parte nostra ai sensi della presente garanzia.

In nessun caso STANLEY Engineered Fastening sarà ritenuta responsabile per eventuali danni consequenziali o speciali derivanti dall'acquisto o dall'uso di questo attrezzo.

#### **Registrate online il vostro Utensile di installazione per elementi di fissaggio a strappo.**

Per registrare la garanzia online, visitare la pagina web

<https://www.stanleyengineeredfastening.com/support/warranty-registration-form>

Grazie per aver scelto un utensile a marchio Stanley Assembly Technologies di STANLEY® Engineered Fastening.





©2021 Stanley Black & Decker inc. Wszelkie prawa zastrzeżone.

Przedstawionych tutaj informacji nie wolno reprodukować ani upubliczniać w żaden sposób i żadnymi środkami (elektronicznymi lub mechanicznymi) bez uprzedniej wyraźnej pisemnej zgody STANLEY Engineered Fastening. Przedstawione informacje są oparte o dane znane w momencie wprowadzenia produktu. STANLEY Engineered Fastening stosuje politykę ciągłego doskonalenia produktów, dlatego produkty mogą podlegać zmianie. Informacje przedstawione w niniejszym dokumencie dotyczą produktu dostarczonego przez STANLEY Engineered Fastening. Z tej przyczyny firma STANLEY Engineered Fastening nie ponosi odpowiedzialności za żadne szkody wynikające z modyfikacji oryginalnych danych technicznych produktu.

Dołożono wszelkich starań, aby informacje zawarte w niniejszym dokumencie były odpowiednie. Mimo tego, STANLEY Engineered Fastening nie ponosi odpowiedzialności za żadne błędy dotyczące treści ani ich konsekwencje. STANLEY Engineered Fastening nie ponosi odpowiedzialności za szkody spowodowane działaniem osób trzecich. Nazwy robocze, nazwy handlowe, zarejestrowane znaki towarowe itp. stosowane przez STANLEY Engineered Fastening stanowią własność odpowiednich właścicieli zgodnie z prawodawstwem dotyczącym ochrony znaków towarowych.

<b>1. DEFINICJE DOTYCZĄCE BEZPIECZEŃSTWA .....</b>	<b>108</b>
1.1 OGÓLNE ZASADY BEZPIECZEŃSTWA .....	108
1.2 ZAGROŻENIA ZWIĄZANE Z WYRZUCONYMI W POWIETRZE ELEMENTAMI.....	108
1.3 ZAGROŻENIA ZWIĄZANE Z OBSŁUGĄ.....	109
1.4 ZAGROŻENIA ZWIĄZANE Z POWTARZALNYMI RUCHAMI .....	109
1.5 ZAGROŻENIA ZWIĄZANE Z AKCESORIAMI .....	109
1.6 ZAGROŻENIA ZWIĄZANE Z MIEJSCEM PRACY .....	109
1.7 ZAGROŻENIA ZWIĄZANE Z HAŁASEM .....	110
1.8 ZAGROŻENIA ZWIĄZANE Z DRGANIAMI .....	110
1.9 DODATKOWA INSTRUKCJA BEZPIECZEŃSTWA DOTYCZĄCA ELEKTRONARZĘDZI PNEUMATYCZNYCH .....	110
<b>2. DANE TECHNICZNE .....</b>	<b>111</b>
2.1 DANE TECHNICZNE NARZĘDZIA.....	111
2.2 WYMIARY NARZĘDZIA.....	111
<b>3. PRZEZNACZENIE .....</b>	<b>112</b>
4.1 ZASILANIE POWIETRZEM.....	112
4.2 REGULACJA SKOKU .....	113
4.3 ZASADA DZIAŁANIA.....	113
<b>5. ZESPOŁY GŁOWICY PRZEDNIEJ.....</b>	<b>114</b>
5.1 INSTRUKCJA MONTAŻU .....	114
5.2 INSTRUKCJA SERWISOWANIA.....	114
5.3 74200 KOMPONENTY ZESPOŁU GŁOWICY PRZEDNIEJ .....	114
<b>6. SERWISOWANIE NARZĘDZIA .....</b>	<b>117</b>
6.1 CODZIENNY SERWIS.....	117
6.2 COTYGODNIOWY SERWIS .....	117
6.3 ZESTAW SERWISOWY .....	117
6.4 KONSERWACJA .....	118
6.5 CYLINDER PNEUMATYCZNY .....	118
6.6 PROWADNICA TŁOCZYSKA.....	118
6.7 SPUST .....	119
6.8 OBROTOWY WLOT POWIETRZA (74200-12700) .....	119
6.9 ZAWÓR RÓŻNICOWY .....	119
6.10 ZESPÓŁ GŁOWICY .....	119
6.11 TYLNA OBUDOWA .....	119
6.12 DYSTRYBUTOR.....	119
6.13 ZESPÓŁ TŁOKA HYDRAULICZNEGO I SILNIKA PNEUMATYCZNEGO (74200-12610).....	120
6.14 SMAR MOLYKOTE® 55M - ZASADY BEZPIECZEŃSTWA.....	121
6.15 OCHRONA ŚRODOWISKA.....	121
<b>7. OGÓLNE WIDOKI MONTAŻOWE.....</b>	<b>122</b>
7.1 OGÓLNY WIDOK MONTAŻOWY NARZĘDZIA PODSTAWOWEGO 74200-12000 .....	122
7.2 OGÓLNY WIDOK MONTAŻOWY, LISTA CZĘŚCI 74200-12000 .....	123
<b>8. NAPEŁNIANIE WSTĘPNE .....</b>	<b>124</b>
8.1 DANE OLEJU.....	124
8.2 OLEJ HYSPI®VG 32 - ZASADY BEZPIECZEŃSTWA.....	124
8.3 PROCEDURA NAPEŁNIANIA.....	124
<b>9. DIAGNOSTYKA USTEREK.....</b>	<b>125</b>
<b>10. DEKLARACJA ZGODNOŚCI WE .....</b>	<b>127</b>
<b>11. DEKLARACJA ZGODNOŚCI DLA WLK. BRYT. ....</b>	<b>128</b>
<b>12. CHROŃ SWOJĄ INWESTYCJĘ!.....</b>	<b>129</b>



Niniejszą instrukcję muszą przeczytać wszystkie osoby instalujące lub obsługujące to narzędzie, poświęcając szczególną uwagę poniższym zasadom bezpieczeństwa.



Podczas użytkowania narzędzia należy zawsze stosować okulary ochronne odporne na uderzenia. Klasa wymaganej ochrony powinna być oceniana niezależnie przy każdym użyciu.



Środki ochrony słuchu należy wykorzystywać zgodnie z instrukcjami pracodawcy oraz zgodnie z przepisami bezpieczeństwa i higieny pracy.



Użytkowanie narzędzia może narazić dłonie operatora na zagrożenia, w tym na zmiżdżenia, uderzenia, przecięcia, obtarcia i poparzenia. Stosować odpowiednie rękawice do ochrony dłoni.

## 1. DEFINICJE DOTYCZĄCE BEZPIECZEŃSTWA

Podane poniżej definicje określają stopień zagrożenia oznaczony danym słowem. Proszę przeczytać instrukcję i zwracać uwagę na te symbole.

**⚠ NIEBEZPIECZEŃSTWO:** Oznacza natychmiastowo niebezpieczną sytuację, która, jeśli jej się nie uniknie, spowoduje śmierć lub poważne obrażenia ciała.

**⚠ OSTRZEŻENIE:** Oznacza potencjalnie niebezpieczną sytuację, która, jeśli jej się nie uniknie, może spowodować śmierć lub poważne obrażenia ciała.

**⚠ PRZESTROGA:** Informuje o potencjalnym niebezpieczeństwie. Nieprzestrzeganie tego zalecenia może prowadzić do obrażeń ciała od lekkiego do średniego stopnia.

**⚠ PRZESTROGA:** Stosowana bez symbolu ostrzeżenia oznacza potencjalnie niebezpieczną sytuację, która, jeśli jej się nie uniknie, może spowodować uszkodzenie mienia.

***Błędna eksploatacja lub konserwacja tego produktu może powodować poważne obrażenia ciała i uszkodzenie mienia. Należy przeczytać uważnie wszystkie ostrzeżenia i całość instrukcji obsługi przed rozpoczęciem użytkowania narzędzia. Podczas użytkowania elektronarzędzi zawsze powinno się postępować zgodnie z podstawowymi zasadami bezpieczeństwa, aby zmniejszyć ryzyko obrażeń ciała.***

### ZACHOWAĆ WSZYSTKIE OSTRZEŻENIA I INSTRUKCJE

#### 1.1 OGÓLNE ZASADY BEZPIECZEŃSTWA

- W przypadku wielu zagrożeń, należy przeczytać i zrozumieć instrukcje dotyczące bezpieczeństwa przed instalacją, obsługą, naprawą, konserwacją, zmianą akcesoriów lub pracą w pobliżu narzędzia. W przeciwnym razie może dojść do poważnych obrażeń ciała.
- Narzędzie mogą instalować, regulować i używać wyłącznie wykwalifikowani i przeszkoleni operatorzy.
- NIE stosować niezgodnie z przeznaczeniem, które polega na mocowaniu nitonakrętek STANLEY Engineered Fastening.
- Stosować jedynie części, elementy złączne i akcesoria zalecane przez producenta.
- NIE modyfikować narzędzia. Modyfikacje mogą ograniczyć skuteczność zabezpieczeń i zwiększyć ryzyko dla operatora. Za wszelkie modyfikacje narzędzia wykonane przez klienta odpowiada wyłącznie klient. Wszelkie modyfikacje powodują unieważnienie wszelkich gwarancji.
- Nie wyrzucać instrukcji dotyczących bezpieczeństwa, lecz przekazać je operatorowi.
- Nie używać uszkodzonego narzędzia.
- Przed użyciem sprawdzić części ruchome pod kątem błędnego ustawienia, uszkodzenia części oraz każdego innego nieprawidłowego stanu, który może mieć wpływ na funkcjonowanie narzędzia. Jeśli narzędzie jest uszkodzone, przed ponownym użyciem przekazać je do naprawy. Przed użyciem zdemontować wszelkie klucze regulacyjne.
- Narzędzia należy okresowo sprawdzać, aby sprawdzić, czy symbole i oznaczenia wymagane przez odpowiednią część ISO 11148 są czytelne na narzędziu. Pracodawca/użytkownik musi skontaktować się z producentem w celu uzyskania zamiennych oznaczeń w razie potrzeby.
- Przeszkolony personel musi utrzymywać narzędzie w bezpiecznym stanie technicznym przez cały czas i regularnie sprawdzać je pod kątem uszkodzeń i prawidłowego działania. Demontaż może przeprowadzać jedynie przeszkolony personel. Nie demontować tego narzędzia bez wcześniejszego zapoznania się z instrukcją konserwacji.

#### 1.2 ZAGROŻENIA ZWIĄZANE Z WYRZUCONYMI W POWIETRZE ELEMENTAMI

- Odłączyć dopływ powietrza od narzędzia przed rozpoczęciem jakichkolwiek prac konserwacyjnych, prób regulacji, montażu lub demontażu zespołu głowicy przedniej.
- Pamiętać, że awaria obrabianego elementu lub akcesoriów, a nawet samego włożonego narzędzia, może spowodować wyrzucenie elementów w powietrze z wysoką prędkością.

- Podczas użytkowania narzędzia należy zawsze stosować okulary ochronne odporne na uderzenia. Klasa wymaganej ochrony powinna być oceniana niezależnie przy każdym użyciu.
- W tym momencie należy ocenić zagrożenia dla innych osób.
- Należy się upewnić, że obrabiany element jest odpowiednio zamocowany.
- Sprawdzić, czy środek ochrony przed wyrzuceniem elementu złącznego i/lub trzpienia jest zamontowany i sprawny.
- NIE używać narzędzia bez zamontowanego kolektora trzpieni.
- Ostrzec przed ewentualnym wyrzuceniem trzpieni z dużą siłą z przodu narzędzia.
- NIE obsługiwać narzędzia skierowanego w stronę osoby (osób).

### 1.3 ZAGROŻENIA ZWIĄZANE Z OBSŁUGĄ

- Użytkowanie narzędzia może narazić dłonie operatora na zagrożenia, w tym na zmiżdżenia, uderzenia, przecięcia, obtarcia i poparzenia. Stosować odpowiednie rękawice do ochrony dłoni.
- Operatorzy oraz personel dokonujący konserwacji muszą być zdolni fizycznie do obsługi wielkości, ciężaru i mocy narzędzia.
- Narzędzie należy trzymać prawidłowo; należy być gotowym na reagowanie na normalne lub nagłe ruchy — obie ręce muszą być w gotowości.
- Utrzymywać uchwyty narzędzia w stanie suchym, czystym i wolnym od oleju i smaru.
- Należy zachować równowagę ciała i stać stabilnie podczas obsługi narzędzia.
- Zwolnić urządzenie zatrzymujące i uruchamiające w razie przerwy w zasilaniu hydraulicznym.
- Używać wyłącznie środków smarnych zalecanych przez producenta.
- Unikać styczności z płynem hydraulicznym. Aby ograniczyć ryzyko wystąpienia wysypki, koniecznie dokładnie wypłukać miejsce styczności.
- Karty charakterystyki dla wszystkich olejów hydraulicznych i smarów są dostępne na żądanie u dostawcy narzędzi.
- Unikać nieodpowiednich pozycji ciała, ponieważ mogą one nie pozwalać na zareagowanie na normalny lub nieoczekiwany ruch narzędzia.
- Jeśli narzędzie jest podwieszane, dopilnować, aby było solidnie zamocowane.
- Uważać na ryzyko zmiżdżenia lub ściśnięcia, gdy zespół głowicy przedniej nie jest zamocowany.
- NIE obsługiwać narzędzia ze zdjętą obudową zespołu głowicy przedniej.
- Przed przejściem dalej zapewnić odpowiedni odstęp dla rąk operatora narzędzia.
- Podczas przenoszenia narzędzia z miejsca na miejsce trzymać ręce z dala od spustu, aby uniknąć niezamierzonego uruchomienia.
- NIE upuszczać narzędzia ani nie używać go jako młotka.

### 1.4 ZAGROŻENIA ZWIĄZANE Z POWTARZALNYMI RUCHAMI

- Podczas użytkowania elektronarzędzia może wystąpić uczucie dyskomfortu w dłoniach, ramionach, barkach, szyi lub innych częściach ciała operatora.
- Podczas korzystania z narzędzia operator powinien przyjąć wygodną pozycję ciała, jednocześnie utrzymując solidne podparcie stóp oraz unikać nietypowych i niezapewniających równowagi pozycji. Operator powinien zmieniać pozycję ciała podczas wykonywania długich zadań. Może to pomóc w uniknięciu uczucia dyskomfortu oraz zmęczenia.
- W przypadku wystąpienia objawów, takich jak trwałe lub nawracające uczucie dyskomfortu, ból, pulsowanie, drętwienie, bezwład, pieczenie lub sztywność, nie należy ignorować tych sygnałów ostrzegawczych. Operator musi natychmiast powiadomić o tym pracodawcę i zasięgnąć porady lekarza.

### 1.5 ZAGROŻENIA ZWIĄZANE Z AKCESORIAMI

- Odłączyć narzędzie od dopływu powietrza przed zamontowaniem lub zdjęciem zespołu głowicy przedniej lub akcesorium.
- Używać wyłącznie akcesoriów i materiałów eksploatacyjnych o rozmiarach i typów zalecanych przez producenta narzędzia. Nie używać akcesoriów ani materiałów eksploatacyjnych innych rozmiarów i typów.

### 1.6 ZAGROŻENIA ZWIĄZANE Z MIEJSCEM PRACY

- Głównymi przyczynami obrażeń ciała w miejscu pracy są poślizgnięcia się, potknięcia i upadki. Uważać na śliskie powierzchnie powstałe w wyniku użytkowania narzędzia i pamiętać o zagrożeniu upadkiem w wyniku potknięcia się o przewód powietrzny lub wąż hydrauliczny.
- W nieznanym otoczeniu należy postępować ostrożnie. Mogą występować ukryte niebezpieczeństwa, takie jak przewody elektryczne lub innego typu.

- Narzędzie nie jest przeznaczone do użytku w potencjalnie wybuchowej atmosferze oraz nie posiada izolacji chroniącej w przypadku zetknięcia się z zasilaniem elektrycznym.
- Należy się upewnić, że w miejscu pracy nie występują przewody elektryczne, rury z gazem itp., które mogą stanowić zagrożenie w przypadku uszkodzenia ich przez narzędzie.
- Należy ubrać się odpowiednio. Nie zakładać luźnych ubrań ani biżuterii. Włosy, ubranie i rękawice trzymać z dala od ruchomych części. Luźne ubranie, biżuteria lub włosy mogą zostać wciągnięte przez ruchome części.

### **1.7 ZAGROŻENIA ZWIĄZANE Z HAŁASEM**

- Narażenie na wysokie poziomy hałasu może spowodować trwałą utratę słuchu i inne problemy, takie jak szумы uszne (dzwonienie, brzęczenie, świst lub szum w uszach). Dlatego bardzo ważna jest ocena ryzyka i wdrożenie odpowiednich środków ochrony przed tymi zagrożeniami.
- Odpowiednie środki ochrony mogą obejmować podjęcie kroków, takich jak zastosowanie materiałów tłumiących, aby obrabiane elementy nie „dzwoniły”.
- Środki ochrony słuchu należy wykorzystywać zgodnie z instrukcjami pracodawcy oraz zgodnie z przepisami bezpieczeństwa i higieny pracy.
- Dobierać, konserwować i wymieniać materiały eksploatacyjne/włożone narzędzie zgodnie z zaleceniami w instrukcji obsługi, aby zapobiegać niepotrzebnemu wzrostowi hałasu.

### **1.8 ZAGROŻENIA ZWIĄZANE Z DRGANIAMI**

- Narażenie na drgania może spowodować uszkodzenie nerwów i naczyń krwionośnych w dłoniach i rękach.
- Podczas pracy w zimnych warunkach należy założyć ciepłą odzież, a dłonie utrzymywać ciepłe i suche. Jeśli w palcach lub dłoniach pojawi się uczucie drętwienia, pulsowania lub bólu, lub też skóra będzie bieleć, należy zaprzestać użytkowania narzędzia, powiadomić pracodawcę o zaistniałej sytuacji i zasięgnąć porady lekarza.
- Jeśli to możliwe, opierać ciężar narzędzia na stojaku, elemencie napinającym lub wyważającym, ponieważ wtedy narzędzia nie trzeba trzymać tak mocno.
- Obsługiwać i konserwować narzędzie montażowe do nitonakrętek jednostronnych zgodnie z zaleceniami w instrukcji obsługi, aby zapobiegać niepotrzebnemu wzrostowi wartości drgań.
- Dobierać, konserwować i wymieniać materiały eksploatacyjne/włożone narzędzie zgodnie z zaleceniami w instrukcji obsługi, aby zapobiegać niepotrzebnemu wzrostowi wartości drgań.
- Trzymać narzędzie lekko, ale bezpiecznie, uwzględniając wymagane siły reakcyjne działające na rękę, ponieważ ryzyko powodowane przez drgania jest zwykle większe, gdy siła trzymania jest większa.

### **1.9 DODATKOWA INSTRUKCJA BEZPIECZEŃSTWA DOTYCZĄCA ELEKTRONARZĘDZI PNEUMATYCZNYCH**

- Ciśnienie dopływu powietrza roboczego nie może przekraczać 7 barów (102 PSI).
- Powietrze pod ciśnieniem może spowodować poważne obrażenia ciała.
- Nigdy nie pozostawiać włączonego narzędzia bez nadzoru. Odłączyć wąż powietrzny od narzędzia, gdy narzędzie nie jest w użytku, przed zmianą akcesoriów lub na czas wykonywania napraw.
- Nigdy nie kierować strumienia powietrza na siebie ani inne osoby.
- Uderzający jak bicz i podskakujący wąż może spowodować poważne obrażenia ciała. Zawsze sprawdzać pod kątem uszkodzonych lub luźnych węży i złączy.
- Przed użyciem sprawdzić przewody powietrzne pod kątem uszkodzeń. Wszystkie złącza muszą być dobrze zamocowane. Nie upuszczać ciężkich przedmiotów na węże. Silne uderzenie może spowodować uszkodzenia wewnętrzne i prowadzić do przedwczesnej usterki węża.
- Kierować zimne powietrze z dala od dłoni.
- Kiedykolwiek korzysta się z uniwersalnych złączy wkręcanych, należy zamontować zawlecжки zabezpieczające i korzystać z linek zabezpieczających przed biciem węży, aby chronić się w razie awarii połączenia z wężem z narzędziem lub węża z wężem.
- NIE podnosić narzędzia za wąż. Zawsze używać uchwytu narzędzia.
- Chronić otwory wentylacyjne przed zatkaniem lub zasłonięciem.
- Chronić układ hydrauliczny narzędzia przed zanieczyszczeniami i ciałami obcymi, ponieważ mogą one spowodować usterkę narzędzia.

## 2. DANE TECHNICZNE

### 2.1 DANE TECHNICZNE NARZĘDZIA

<b>Ciśnienie powietrza</b>	Minimum - maksimum	5-7 barów (75-100 lbf/in <sup>2</sup> )
<b>Wymagany swobodny przepływ powietrza</b>	przy 5 barach/75 lbf/in <sup>2</sup>	8 litrów (0,28 ft <sup>3</sup> )
<b>Skok</b>	Maksymalnie	7 mm (0,276")
<b>Prędkość obrotowa silnika</b>	Nakręcanie	2000 obr./min
	Wykręcanie	2000 obr./min
<b>Siła zaciągania</b>	przy 5 barach/75 lbf/in <sup>2</sup>	19,1 kN (4300 lbf)
<b>Czas cyklu</b>	około	2,5 sekundy
<b>Ciężar</b>	Bez zespołu głowicy przedniej	2,2 kg (4,85 lb)

Wartości hałasu określono zgodnie z testami z norm ISO 15744 i ISO 3744.		74200
Skorygowany charakterystyką A poziom mocy akustycznej dB(A), L <sub>WA</sub>	Niepewność pomiaru hałasu: k <sub>WA</sub> = 3,0 dB(A)	74,70 dB(A)
Poziom emitowanego ciśnienia akustycznego na stanowiskach pracy skorygowanego charakterystyką A dB(A), L <sub>pA</sub>	Niepewność pomiaru hałasu: k <sub>pA</sub> = 3,0 dB(A)	77,08 dB(A)
Szczytowy poziom emisji ciśnienia akustycznego skorygowanego charakterystyką C dB(C), L <sub>pC'</sub> szczytowe	Niepewność pomiaru hałasu: k <sub>pC</sub> = 3,0 dB(C)	75,54 dB(C)
Wartości drgań określono zgodnie z testami drgań z norm ISO 20643 i ISO 5349.		74200
Poziom emisji drgań, a <sub>hd</sub> :	Niepewność pomiaru drgań: k = 0,127 m/s <sup>2</sup>	0,317 m/s <sup>2</sup>
Deklarowane wartości emisji drgań zgodnie z EN 12096		

### 2.2 WYMIARY NARZĘDZIA

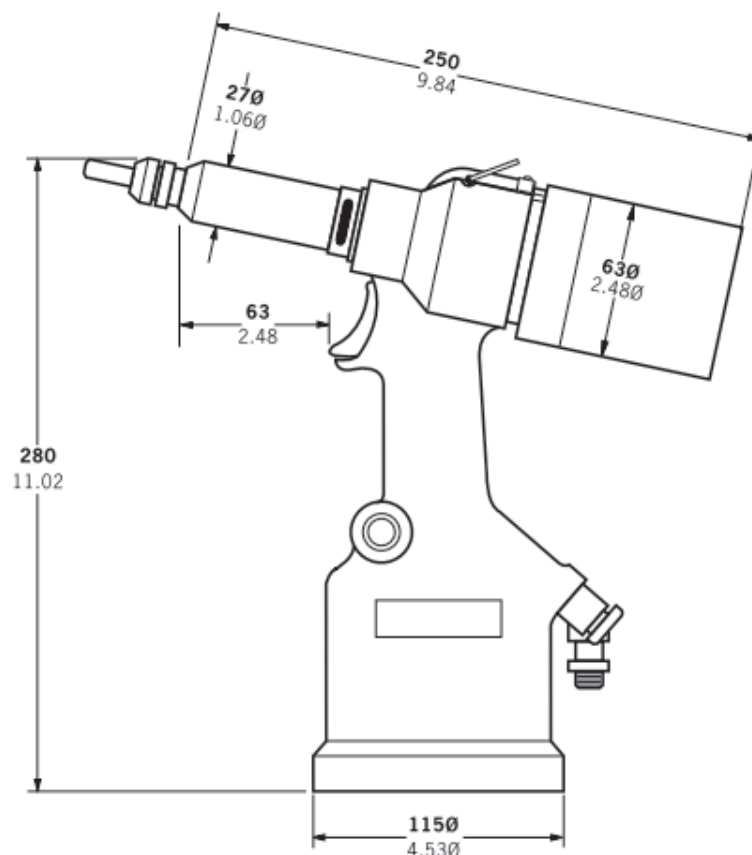

Fig. 1

Wymiary zaznaczone pogrubioną czcionką są podane w milimetrach. Pozostałe wymiary podano w calach.

### 3. PRZEZNACZENIE

Narzędzie pneumatyczno-hydrauliczne 74200 jest przeznaczone do instalacji jednostronnych nitonakrętek Stanley Engineered Fastening, dzięki czemu jest ono idealne przystosowane do montażu partiami lub w linii w szerokim zakresie zastosowań i w wielu branżach przemysłowych.

**Kompletne narzędzie składa się z odpowiedniego narzędzia bazowego (nr części 74200-12000) oraz odpowiedniego zespołu głowicy przedniej dla nitonakrętki, zgodnie z opisem na stronie 114.**

**ZESPOŁY GŁOWICY PRZEDNIEJ NALEŻY MONTOWAĆ ZGODNIE Z OPISEM NA STRONIE 114.**

**NIE używać w obecności wody ani łatwopalnych płynów lub gazów.**

### 4. ROZPOCZĘCIE EKSPLOATACJI

**▲ WAŻNE - UWAGNIE PRZECZYTAĆ ZASADY BEZPIECZEŃSTWA NA STR. 108 - 110 PRZED ROZPOCZĘCIEM EKSPLOATACJI.**

Wybrać i zamontować odpowiedni zespół głowicy przedniej.

Podłączyć narzędzie do zasilania powietrzem. Przetestować cykle zaciągania i powrotu, wciskając i zwalniając spust 25.

Ustawić narzędzie na żądany skok/żądane ciśnienie.

**▲ PRZESTROGA - dostarczanie odpowiedniego ciśnienia jest ważne dla poprawnego działania narzędzia. Jeśli odpowiednie ciśnienie nie będzie zapewnione, może dojść do obrażeń ciała lub uszkodzenia sprzętu. Dostarczane ciśnienie nie może przekraczać wartości podanej w danych technicznych narzędzia.**

#### 4.1 ZASILANIE POWIETRZEM

Wszystkie narzędzia są zasilane sprężonym powietrzem o optymalnym ciśnieniu 5,5 bara. Zalecamy stosowanie regulatorów ciśnienia i automatycznych systemów smarujących/filtracyjnych głównego zasilania pneumatycznego. Elementy te winny znajdować się nie dalej niż w odległości 3 metrów od narzędzia (patrz poniższy schemat) w celu zapewnienia maksymalnej żywotności narzędzia i zminimalizowania koniecznego nakładu czynności konserwacyjnych.

Minimalne, skuteczne ciśnienie robocze węży pneumatycznych winno wynosić 150% maksymalnego ciśnienia wytwarzanego w układzie lub 10 bar, w zależności od tego, która wartość jest wyższa. • Węże pneumatyczne muszą być olejoodporne, mieć powierzchnię zewnętrzną odporną na ścieranie oraz być opancerzone, jeśli warunki pracy mogą prowadzić do uszkodzenia węży. • Wszystkie węże powietrzne MUSZĄ mieć minimalną średnicę wewnętrzną 6,4 mm lub 1/4 cala.

Zapoznaj się z codziennymi czynnościami serwisowymi zamieszczonymi na stronie 117.

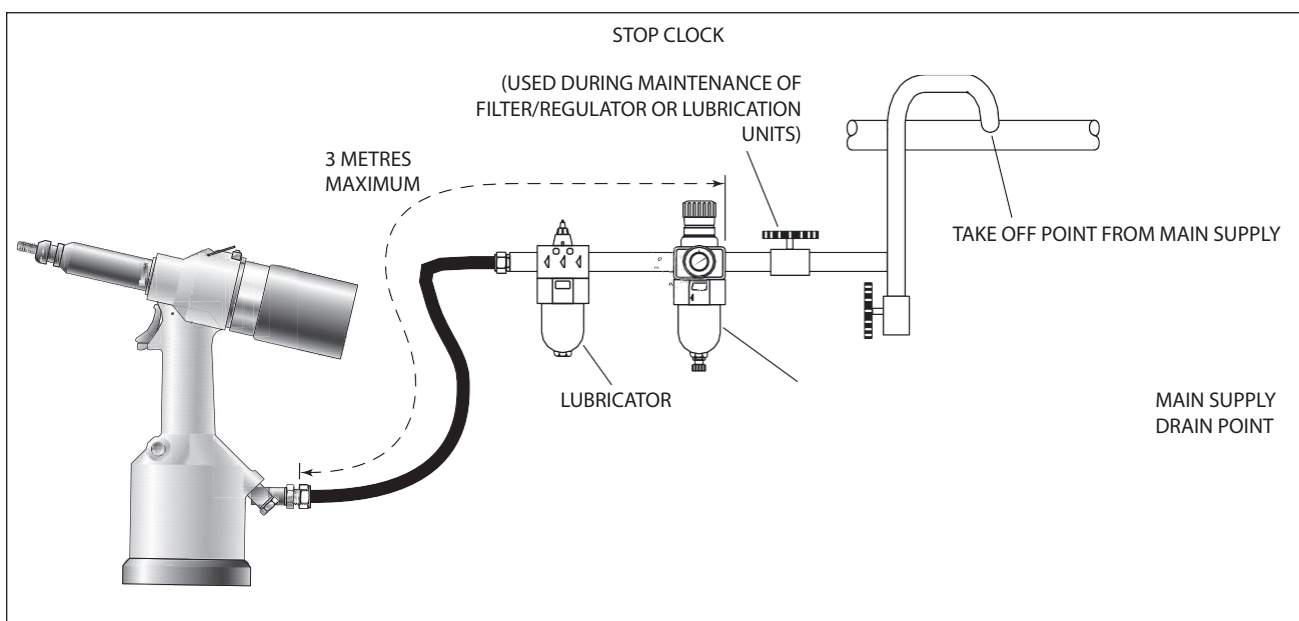

Fig. 2



## 4.2 REGULACJA SKOKU

Ta regulacja jest konieczna do zapewnienia optymalnego odkształcenia nitonakrętki. Z tego powodu zaleca się, by zastosować arkusz testowy o tej samej grubości i tym samym rozmiarze otworu, co elementy poddawane obróbce z użyciem narzędzia.

Jeśli odkształcenie będzie niewystarczające, nitonakrętka będzie obracać się wewnątrz obrabianego elementu. Jeśli odkształcenie będzie nadmierne, dojdzie do zniekształcenia gwintu i ewentualnego pęknięcia nitowkrętu.

Skok reguluje się, odpowiednio wkręcając lub wykręcając tylną obudowę **86**. Aby skrócić skok, wkręcić tylną obudowę. Aby wydłużyć skok, wykręcić tylną obudowę, ale nigdy o więcej niż 5 obrotów w stosunku do położenia całkowitego wkręcenia („IN”), chyba że narzędzie jest demontowane. Regulować do czasu uzyskania optymalnego odkształcenia.

Zablokować palec regulacji skoku **88** w tylnej obudowie.



Fig. 3

## 4.3 ZASADA DZIAŁANIA

- Podłączyć dopływ powietrza.
- Nałożyć nitonakrętkę, występnym naprzód, na nitowkręt. Lekki nacisk uruchomi silnik i spowoduje automatyczne dokręcenie nitonakrętki do noska i zatrzymanie pracy.
- Włożyć nitonakrętkę w obrabiany element pod kątem prostym.
- Wcisnąć spust do końca. Spowoduje to zarówno umieszczenie nitonakrętki w obrabianym elemencie, jak również jej wykręcenie z nitowkrętu.

Pozycje oznaczone **pogrubioną** czcionką dotyczą ogólnego rysunku montażowego oraz listy części przedstawionych na stronach 122-123).

**▲ PRZESTROGA** - nie podejmować prób instalacji nitonakrętki na siłę, ponieważ spowoduje to uszkodzenie narzędzia i/lub miejsca instalacji.

## 5. ZESPOŁY GŁOWICY PRZEDNIEJ

Przed użyciem narzędzia konieczne jest zamontowanie prawidłowego zespołu głowicy przedniej. Znając dane elementu złącznego do instalacji, można zamówić nowy i kompletny zespół głowicy przedniej za pomocą tabeli wyboru na stronie 117.

### 5.1 INSTRUKCJA MONTAŻU

**▲ PRZESTROGA:** Dopływ powietrza należy odłączyć na czas montażu lub demontażu zespołu głowicy przedniej, chyba że wyraźnie podano inaczej.

**Wytluszczone** numery pozycji odnoszą się do poniższej ilustracji:

- Jeśli nadal są zamontowane, zdemontować obudowę noska oraz nakrętkę adaptora.
- Włożyć wał napędowy **4** we wrzeciono.
- Założyć śrubę napędową **3** na wał napędowy **4**.
- Włożyć tuleję redukującą **5** (jeśli podano) w nakrętkę adaptora.
- Nakręcić nakrętkę adaptora na wrzeciono.
- Trzymać wrzeciono kluczem\* i dokręcić nakrętkę adaptora zgodnie ze wskazówkami zegara.
- Trzymając nakrętkę adaptora kluczem\*, dokręcić przeciwnakrętkę przeciwnie do wskazówek zegara.
- Skręcić obudowę noska i końcówkę noska **1** z użyciem przeciwnakrętki końcówki noska.
- W celu demontażu osprzętu przeprowadzić powyższą procedurę w odwrotnej kolejności.
- Z narzędziem nadal odłączonym od dopływu powietrza, wkręcić jedną nitonakrętkę na śrubę napędową ręcznie - dopilnowując, aby koniec nitonakrętki znajdował się na jednej płaszczyźnie z końcem śruby napędowej.
- Ustawić dokładną pozycję końcówki noska i zablokować nakrętkę końcówki noska, dokręcając ją zgodnie ze wskazówkami zegara kluczem\*.
- Usunąć nitonakrętkę ze śruby napędowej.

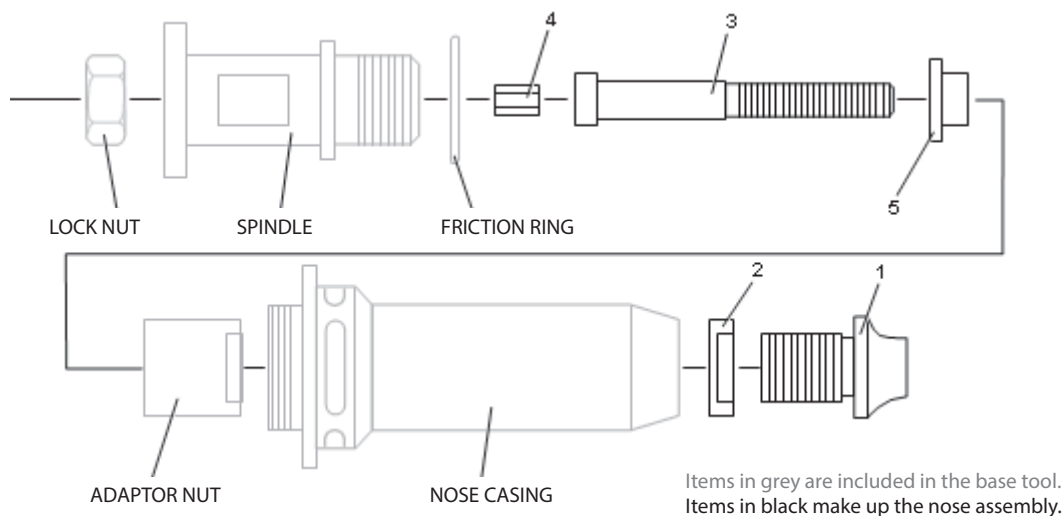

Fig. 4

### 5.2 INSTRUKCJA SERWISOWANIA

Zespoły głowicy przedniej należy serwisować w odstępach tygodniowych.

- Zdemontować kompletny zespół głowicy przedniej, wykonując procedurę opisaną w „Instrukcja montażu” w odwrotnej kolejności.
- Wszelkie zużyte lub uszkodzone części należy wymieniać na nowe.
- Ze szczególną uwagą sprawdzać śruby napędowej.
- Zmontować zgodnie z instrukcją montażu.

Oznacza elementy zestawu serwisowego 74200. Pełna lista zamieszczona została na stronie 117.

### 5.3 74200 KOMPONENTY ZESPOŁU GŁOWICY PRZEDNIEJ

Końcówki noska mają różny kształt w zależności od typu elementu złącznego (nitonakrętki). Każdy zespół głowicy przedniej stanowi unikalny zestaw komponentów, który można zamówić oddzielnie. Wszystkie zespoły głowicy przedniej zawierają również przeciwnakrętkę zabezpieczającą końcówkę noska 2 (nr części 07555-00901).

Numery części odnoszą się do ilustracji na przeciwnej stronie. Zalecamy utrzymywanie pewnego zapasu części, ponieważ części wymagają regularnej wymiany. Zapoznać się uważnie z instrukcją serwisowania zespołu głowicy przedniej po przeciwnej stronie.

ROZMIAR ELEMENTU ZŁĄCZNEGO	KOMPLETNE NARZĘDZIE	ZESPÓŁ GŁOWICY PRZEDNIEJ	1	3	4	5
<b>NITONAKRĘTKI Z DUŻYMI KOŁNIERZAMI (9698,FS58,9408,9418,9498)+STANDARDOWA NITONAKRĘTKA NUTSERT®(9500)+SQUARESERT®(GK08)+EUROSERT®(GJ08)</b>						
M3	74200-00083	07555-09883	07555-00903	07555-09003	07555-01003	07555-09103
M4	74200-00084	07555-09884	07555-00904	07555-09004	07555-01004	07555-09104
M5•	74200-00085	07555-09885	07555-00905	07555-09005	07555-01005	07555-09105
M5••	74200-00485	07555-09185	07555-00915	07555-09005	07555-01005	07555-09105
M6	74200-00086	07555-09886	07555-00906	07555-09006	07555-01006	07555-09106
M8	74200-00088	07555-09888	07555-00908	07555-09008	07555-01008	07555-09108
M10	74200-00080	07555-09880	07555-00910	07555-09010	07555-01010	–
M12	74200-00082	74200-09882 †	07555-00912	07555-09012	07555-01012	–
4 UNC	74200-00054	07555-09854	07555-00854	07555-09054	07555-00754	07555-09154
6 UNC	74200-00056	07555-09856	07555-00856	07555-09056	07555-00756	07555-09156
8 UNC	74200-00058	07555-09858	07555-00858	07555-09058	07555-00758	07555-09158
10 UNC	74200-00050	07555-09850	07555-00850	07555-09050	07555-00750	07555-09150
1/4 UNC	74200-00048	07555-09848	07555-00848	07555-09048	07555-00748	07555-09148
5/16 UNC	74200-00040	07555-09840	07555-00840	07555-09040	07555-00740	07555-09140
3/8 UNC	74200-00042	07555-09842	07555-00842	07555-09042	07555-00742	–
10 UNF	74200-00070	07555-09870	07555-00850	07555-09070	07555-00750	07555-09150
1/4 UNF	74200-00068	07555-09868	07555-00848	07555-09068	07555-00748	07555-09148
5/16 UNF	74200-00060	07555-09860	07555-00840	07555-09060	07555-00740	07555-09140
3/8 UNF	74200-00062	07555-09862	07555-00842	07555-09062	07555-00742	–
3/16 BSW	74200-00016	07555-09816	07555-00850	07555-09016	07555-00750	07555-09150
1/4 BSW	74200-00018	07555-09818	07555-00848	07555-09018	07555-00748	07555-09148
5/16 BSW	74200-00010	07555-09810	07555-00840	07555-09019	07555-00740	07555-09140
<b>THIN SHEET NUTSERT® (9468, FS38, 9658, 9488) DO CIENKIEJ BLACHY</b>						
M3	74200-00183	07555-09983	07555-00993	07555-09003	07555-01003	07555-09103
M4	74200-00184	07555-09984	07555-00994	07555-09004	07555-01004	07555-09104
M5	74200-00185	07555-09985	07555-00995	07555-09005	07555-01005	07555-09105
M6	74200-00186	07555-09986	07555-00996	07555-09006	07555-01006	07555-09106
M8	74200-00188	07555-09988	07555-00998	07555-09008	07555-01008	07555-09108
M10	74200-00180	07555-09980	07555-00999	07555-09010	07555-01010	–
M12	74200-00182	74200-09982 †	07555-00992	07555-09012	07555-01012	–
4 UNC	74200-00154	07555-09954	07555-00954	07555-09054	07555-00754	07555-09154
6 UNC	74200-00156	07555-09956	07555-00956	07555-09056	07555-00756	07555-09156
8 UNC	74200-00158	07555-09958	07555-00958	07555-09058	07555-00758	07555-09158
10 UNC	74200-00150	07555-09950	07555-00950	07555-09050	07555-00750	07555-09150
1/4 UNC	74200-00148	07555-09948	07555-00948	07555-09048	07555-00748	07555-09148
5/16 UNC	74200-00140	07555-09940	07555-00940	07555-09040	07555-00740	07555-09140
10 UNF	74200-00170	07555-09970	07555-00950	07555-09070	07555-00750	07555-09150
1/4 UNF	74200-00168	07555-09968	07555-00948	07555-09068	07555-00748	07555-09148
5/16 UNF	74200-00160	07555-09960	07555-00940	07555-09060	07555-00740	07555-09140
3/16 BSW	74200-00116	07555-09916	07555-00950	07555-09016	07555-00750	07555-09150
1/4 BSW	74200-00118	07555-09918	07555-00948	07555-09018	07555-00748	07555-09148
0BA	74200-00130	07555-09930	07555-00996	07555-09030	07555-01006	07555-09106
2BA	74200-00132	07555-09932	07555-00950	07555-09032	07555-00750	07555-09150
4BA	74200-00134	07555-09934	07555-00934	07555-09034	07555-00756	07555-09134
<b>SUPERSERT® - OTWARTY I ZAMKNIĘTY KONIEC (FB)</b>						
M3	74200-00283	07555-09583	07555-07103	07555-09003	07555-01003	07555-09103
M4	74200-00284	07555-09584	07555-07104	07555-09004	07555-01004	07555-09104
M5	74200-00285	07555-09585	07555-07105	07555-09005	07555-01005	07555-09105
M6	74200-00286	07555-09586	07555-07106	07555-09006	07555-01006	07555-09106

ROZMIAR ELEMENTU ZŁĄCZNEGO	KOMPLETNE NARZĘDZIE	ZESPÓŁ GŁOWICY PRZEDNIEJ	1	3	4	5
<b>NITONAKRĘTKI Z DUŻYMI KOŁNIERZAMI (9698,FS58,9408,9418,9498)+STANDARDOWA NITONAKRĘTKA NUTSERT®(9500)+SQUARESERT®(GK08)+EUROSERT®(GJ08)</b>						
M8	74200-00288	07555-09588	07555-07108	07555-09008	07555-01008	07555-09108
8 UNC	74200-00258	07555-09558	07555-07158	07555-09058	07555-00758	07555-09158
10 UNC	74200-00250	07555-09550	07555-07150	07555-09050	07555-00750	07555-09150
1/4 UNC	74200-00248	07555-09548	07555-07148	07555-09048	07555-00748	07555-09148
8 UNF	74200-00278	07555-09578	07555-07158	07555-09078	07555-00758	07555-09158
10 UNF	74200-00270	07555-09570	07555-07150	07555-09070	07555-00750	07555-09150
1/4 UNF	74200-00268	07555-09568	07555-07148	07555-09068	07555-00748	07555-09148
<b>HEXSERT®(9688)</b>						
M3	74200-00683	07555-09283	07555-08103	07555-09003	07555-01003	07555-09103
M4	74200-00684	07555-09284	07555-08104	07555-09004	07555-01004	07555-09104
M5	74200-00685	07555-09285	07555-08105	07555-09005	07555-01005	07555-09105
M6	74200-00686	07555-09286	07555-08106	07555-09006	07555-01006	07555-09106
M8	74200-00688	07555-09288	07555-00998	07555-09008	07555-01008	07555-09108

- Instaluje wszystkie elementy łączne wymienione w tej sekcji z wyjątkiem „Thin sheet Nutsert® M5” (do cienkiej blachy) z dużym kołnierzem
- Instaluje WYŁĄCZNIE Thin Sheet Nutsert® 09698-00516 M5 z dużym kołnierzem
- † Te zespoły głowicy przedniej zawierają nakrętkę adaptora u numerze części 74200-12119, która zastępuje nakrętkę na narzędziu.

## 6. SERWISOWANIE NARZĘDZIA

Zalecamy przeprowadzanie regularnego serwisowania. Szczegółowy przegląd należy przeprowadzać raz na rok lub co 500 000 cykli, w zależności od tego, co wystąpi wcześniej.

- ⚠ PRZESTROGA:** Nigdy nie wolno używać rozpuszczalników ani innych agresywnych środków chemicznych do czyszczenia części narzędzia niewykonanych z metalu. Takie środki chemiczne mogą osłabić materiał, z jakiego wykonano te części.
- ⚠ PRZESTROGA:** Przed rozpoczęciem czynności konserwacyjnych usunąć wszelkie niebezpieczne substancje, które mogły nagromadzić się w wyniku procedur roboczych.
- ⚠ PRZESTROGA:** Pracodawca odpowiada za przekazanie instrukcji konserwacji narzędzia właściwemu personelowi.
- ⚠ PRZESTROGA:** Operator nie może uczestniczyć w konserwacji lub naprawie narzędzia, jeśli nie został prawidłowo przeszkolony.
- ⚠ PRZESTROGA:** Narzędzie należy regularnie sprawdzać pod kątem uszkodzeń i awarii.
- ⚠ PRZESTROGA:** Przeczytać instrukcje bezpieczeństwa na stronie 108 do 110.

### 6.1 CODZIENNY SERWIS

- Codziennie, przed użyciem lub przy pierwszym użyciu wlać kilka kropli czystego, lekkiego oleju smarowego do wlotu powietrza narzędzia, jeśli układ doprowadzania powietrza nie jest wyposażony w smarownicę. Jeśli urządzenie jest używane w sposób ciągły, wąż powietrzny należy odłączać od głównego dopływu powietrza i smarować narzędzie co dwie do trzech godzin.
- Sprawdzić, czy nie ma wycieków powietrza. W razie uszkodzenia węże i złączki należy wymienić na nowe.
- Jeśli regulator ciśnienia nie jest wyposażony w filtr, opróżnić przewód powietrzny, aby oczyścić go z nagromadzonych zanieczyszczeń lub wody przed podłączeniem węża powietrznego do narzędzia.
- Sprawdzić czy zastosowano prawidłowy zespół głowicy przedniej.
- Sprawdzić, czy skok narzędzia jest odpowiedni do mocowania wybranej nitonakrętki. (Patrz strona dotyczące regulacji skoku 113).
- Sprawdzić śrubę napędową w zespole noska pod kątem zużycia lub uszkodzenia. W razie stwierdzenia zużycia lub uszkodzenia, wymienić.

### 6.2 COTYGODNIOWY SERWIS

- \* Sprawdzić pod kątem występowania wycieków oleju i powietrza przez wąż doprowadzania powietrza i złączki.

### 6.3 ZESTAW SERWISOWY

Do wszelkich prac serwisowych zalecamy stosować zestaw serwisowy (nr części 74200-99990), dostarczany w oddzielnej kasecie plastikowej.

ZESTAW SERWISOWY 74200-99990					
Numer części	Opis	LICZBA SZTUK	Numer części	Opis	LICZBA SZTUK
07900-00618	POPYCHACZ	1	07900-00393	KLUCZ MASZYNOWY 14 mm/15 mm	1
07900-00619	TULEJA PROWADZĄCA	1	07900-00409	KLUCZ MASZYNOWY 12 mm/13 mm	1
07900-00478	WYBIJAK Ø 3 mm	1	07900-00626	KLUCZ MASZYNOWY 11 mm	1
07900-00624	WYBIJAK Ø 4 mm	1	07900-00469	KLUCZ IMBUSOWY 2,5 mm	1
07900-00157	SZCZYPCE DO WEWNĘTRZNYCH SPRĘŻYNOWYCH PIERŚCIENI ZABEZPIECZAJĄCYCH	1	07900-00351	KLUCZ IMBUSOWY 3 mm	1
07900-00161	SZCZYPCE DO ZEWNĘTRZNYCH SPRĘŻYNOWYCH PIERŚCIENI ZABEZPIECZAJĄCYCH	1	07900-00224	KLUCZ IMBUSOWY 4 mm	1
07900-00625	MŁOTEK MIĘKKI	1	07900-00225	KLUCZ IMBUSOWY 5 mm	1
07900-00623	NASADKA 25 mm	1	07900-00620	KLUCZ IMBUSOWY 12 mm	1
07900-00006	ŁOPATKA	1	07900-00456	TEOWNIK	1
07900-00434	KLUCZ MASZYNOWY 32 mm	1	07992-00075	MOLYKOTE 55M (TUBKA 100 gm)	1
07900-00621	KLUCZ MASZYNOWY 28 mm	1	07900-00627	PLASTIKOWA KASETA	1
07900-00637	KLUCZ MASZYNOWY 17 mm	1	07900-00632	KLUCZ MASZYNOWY 17 mm/19 mm	1
07900-00643	POKRĘTŁO POPYCHACZA	1			

## 6.4 KONSERWACJA

Co każde 500 000 cykli narzędzie należy całkowicie rozmontować i wymienić komponenty, jeśli są zużyte, uszkodzone, lub gdy wymiana jest zalecana. Wszystkie pierścienie uszczelniające i uszczelki należy wymienić na nowe i nasmarować smarem Molykote 55M przed zamontowaniem.

- ⚠ OSTRZEŻENIE:** Przeczytać instrukcje bezpieczeństwa na stronie 108 do 110.
- ⚠ OSTRZEŻENIE:** Pracodawca odpowiada za przekazanie instrukcji konserwacji narzędzia właściwemu personelowi.
- ⚠ OSTRZEŻENIE:** Operator nie może uczestniczyć w konserwacji lub naprawie narzędzia, jeśli nie został prawidłowo przeszkolony.
- ⚠ OSTRZEŻENIE:** Narzędzie należy regularnie sprawdzać pod kątem uszkodzeń i awarii.

Przewód powietrzny należy odłączyć przed każdą operacją serwisową lub demontażem, chyba że w instrukcji wyraźnie podano inaczej.

Wszelkie operacje demontażu mogą być przeprowadzone po zapewnieniu odpowiedniej czystości. Przed rozpoczęciem demontażu opróżnić narzędzie z oleju. Zdemontować korek wlewu oleju **42**, podkładkę uszczelniającą oleju **43**, śrubę odpowietrzającą **48** i podkładkę śruby odpowietrzającej **49** z zespołu uchwytu i spuścić olej do właściwego pojemnika.

Przed demontażem narzędzia konieczne jest usunięcie zespołu głowicy przedniej. Prosta instrukcja demontażu jest podana w sekcji dotyczącej zespołów głowicy przedniej na stronach 114-117.

W celu kompletnego serwisowania narzędzia zalecamy wykonanie demontażu podzespołów w kolejności przedstawionej poniżej.

## 6.5 CYLINDER PNEUMATYCZNY

- Zdemontować gumową podstawę **2**.
- Umieścić narzędzie podstawą do góry w imadle wyposażonym w miękkie szczęki.
- Przy pomocy klucza maszynowego\* odkręcić zaślepkę końcową **3**. Tłok pneumatyczny **9** powinien poruszyć się do góry pod naciskiem sprężyny **11** (konieczne może być naciśnięcie ręką na tłok pneumatyczny **9**).
- Zdemontować pierścień uszczelniający **4**.
- Wycofać tłok pneumatyczny **9**.
- Usunąć uszczelkę wargową **8** i pierścień uszczelniający **36**.
- Trzymać tłoczek **10** w imadle z miękkimi szczękami, aby uniknąć zarysowania tłoczyska na obwodzie.
- Oddzielić tłoczek **10** od tłoka pneumatycznego **9**, odkręcając śrubę mocującą tłoczek **5** kluczem\*.
- Sprawdzić rurę powietrzną **12** pod kątem uszkodzeń lub odkształcenia. (Rura powietrzna jest wkręcona wewnątrz uchwytu i unieruchomiona z użyciem Loctite® 222) Jeśli demontaż rury powietrznej jest konieczny, podstawę rury powietrznej należy rozgrzać do temperatury 100°C w celu zmiękczenia kleju Loctite. Rurę powietrzną **12** można następnie wykręcić z uchwytu kluczem imbusowym\*.
- Sprawdzić, czy sprężyna **11** nie jest odkształcona lub uszkodzona.
- Przeprowadzić montaż, wykonując procedurę demontażu w odwrotnej kolejności.

## 6.6 PROWADNICA TŁOCZYSKA

- Z narzędziem umieszczonym spodem do góry w imadle, wykręcić prowadnicę tłoczyska **15** za pomocą klucza\* i teownika\*.
- Wycofać prowadnicę tłoczyska **15**.
- Wykręcić nakrętkę zabezpieczającą **13** kluczem imbusowym\*, po czym usunąć uszczelkę **14** i pierścień uszczelniający **98**.
- Zdemontować pierścień uszczelniający **16**.
- Przeprowadzić montaż, wykonując procedurę demontażu w odwrotnej kolejności.

\* Oznacza elementy zestawu serwisowego 74200. Pełna lista zamieszczona została na stronie 117.

Pozycje oznaczone  **pogrubioną** czcionką dotyczą ogólnego rysunku montażowego oraz listy części przedstawionych na stronach 122-123.

## 6.7 SPUST

- Po zamocowaniu narzędzia w imadle, usunąć bolec **26** punktakiem\*.
- Zdemontować spust **25**, bolec **22**, wałeczek **23** i klin popychający **24**.
- Delikatnie nacisnąć główkę pręta spustu **20** i zdemontować razem z pierścieniami uszczelniającymi **7** i **21**, prowadnicą **19**, uszczelką wargową **18** i korkiem **17**.
- Przeprowadzić montaż, wykonując procedurę demontażu w odwrotnej kolejności. Dopilnować, aby warga uszczelki wargowej **18** była skierowana na przód narzędzia.

## 6.8 OBROTOWY WLOT POWIETRZA (74200-12700)

- Za pomocą klucza imbusowego\* wykręcić śrubę **40** i podkładkę **39**.
- Zdemontować obrotowy wlot **38**.
- Wykręcić podwójne złącze męski **41** z obrotowego wlotu **38** i usunąć nylonową podkładkę **33**.
- Przy pomocy klucza maszynowego\* usunąć przewierconą śrubę **37**.
- Usunąć dwie nylonowe podkładki **33** i blok wlotu powietrza **35**.
- Usunąć sprężynowy pierścień zabezpieczający **97** z podwójnego złącza męskiego **41** za pomocą szczypiec do sprężynowych pierścieni zabezpieczających i wycofać filtr spiekany **96**.
- Przeprowadzić montaż, wykonując procedurę demontażu w odwrotnej kolejności.
- Oznacza elementy zestawu serwisowego 74200. Pełna lista zamieszczona została na stronie 117.

Pozycje oznaczone pogrubioną czcionką dotyczą ogólnego rysunku montażowego oraz listy części przedstawionych na stronach 122-123.

## 6.9 ZAWÓR RÓŻNICOWY

- Za pomocą specjalnego płaskiego klucza\* wykręcić zaślepkę blokującą zawór **27**, po czym wycofać i zdemontować sprężynę **104** i pierścień uszczelniający **29**.
- Zdemontować tłumik **34** za pomocą klucza\* i usunąć nylonową podkładkę **33**.
- Wypchnąć tłok zaworu **28** z jego obudowy wraz z pierścieniami uszczelniającymi **30**, **31** i **32**.
- Sprawdzić sprężynę **104** pod kątem odkształceń i wymienić w razie potrzeby.
- Przeprowadzić montaż, wykonując procedurę demontażu w odwrotnej kolejności.

## 6.10 ZESPÓŁ GŁOWICY

- Zdemontować osprzęt noska przed rozpoczęciem demontażu.
- Za pomocą kluczy\* zdemontować wrzeciono **44** i przeciwnakrętkę **45**.
- Odkręcić nakrętkę zabezpieczającą sprężyny powrotnej **46** kluczem\*.
- Zdemontować sprężynę powrotną **47**, podkładkę **99** i pierścień zabezpieczający **90**.
- Sprawdzić sprężynę powrotną **47** pod kątem odkształceń i wymienić w razie potrzeby.
- Przeprowadzić montaż, wykonując procedurę demontażu w odwrotnej kolejności.

## 6.11 TYLNA OBUDOWA

- Za pomocą klucza imbusowego\* wykręcić śrubę **40** z palca regulacji skoku **88** i unieść podkładkę kowalną **95**.
- Rozłączyć palec regulacji skoku **88**, dociskając go do tyłu do sprężyny **89**.
- Odkręcić tylną obudowę **86**.
- Usunąć gumowy pasek tylnej obudowy **87** w razie potrzeby.
- Wyciągnąć sprężynowy pierścień zabezpieczający **84** za pomocą szczypiec do sprężynowych pierścieni zabezpieczających\* i usunąć spiekany tłumik **85**.
- Przeprowadzić montaż, wykonując procedurę demontażu w odwrotnej kolejności. Umieścić zapadkę **102** w głowicy przed nakręceniem tylnej obudowy **86**.

## 6.12 DYSTRYBUTOR

- \* Za pomocą klucza imbusowego\* wykręcić dwie śruby **40**.
- \* Wycofać dystrybutor **83** wraz z zaślepką końcową silnika pneumatycznego **81** oraz pierścieniami uszczelniającymi **82** i **31**, uważając, aby nie upuścić kulki **79** i popychacza **78**.

\* Oznacza elementy zestawu serwisowego 74200. Pełna lista zamieszczona została na stronie 117.

Pozycje oznaczone **pogrubioną** czcionką dotyczą ogólnego rysunku montażowego oraz listy części przedstawionych na stronach 122-123.

- \* Za pomocą klucza imbusowego\* wykręcić cztery wkręty z płaskim łbem gniazdowym **58** i wycofać ogranicznik skoku **57**.
- \* Wyciągnąć dwie rurki dopływu powietrza **59** i cztery pierścienie uszczelniające **60**.
- \* Przeprowadzić montaż, wykonując procedurę demontażu w odwrotnej kolejności.

### 6.13 ZESPÓŁ TŁOKA HYDRAULICZNEGO I SILNIKA PNEUMATYCZNEGO (74200-12610)

- Owinąć gwint tłoka hydraulicznego **54** taśmą samoprzylepną i powoli, ale zdecydowanie, przesunąć zespół do tyłu. Za pomocą szczypiec do sprężynowych pierścieni zabezpieczających\* zdemontować sprężynowy pierścień zabezpieczający **52** i przednią uszczelkę **51**.
- Usunąć pierścienie uszczelniające **76** i **77**.
- Za pomocą dwóch kluczy\* oddzielić tłok hydrauliczny **54** od obudowy silnika pneumatycznego **75**. Pierścień regulacji podkładki **55**, oś przegubu **56** i pierścień uszczelniający **101** wysuną się wraz z tłokiem hydraulicznym **54**.
- Wyjąć zespół silnika pneumatycznego z obudowy silnika **75**, zdemontować sprężynowy pierścień zabezpieczający **61** za pomocą szczypiec do sprężynowych pierścieni zabezpieczających\*, po czym stukać w obudowę silnika pneumatycznego **75** na blacie roboczym, aby uwolnić części.
- Części od **62** do **74** można wyciągnąć jako zespół, uważając, by nie upuścić bolca **74**.
- Zdemontować łożysko **62**, wrzeczono przekładni planetarnej **63**, trzy koła obiegowe **64**, przekładnię planetarną **65** i przekładkę **66**.
- Za pomocą miękkiego młotka stukać w głowicę wielowypustową wirnika **70**.
- Łożyska **67** i przednia płytkę **68** wypadną wraz ze stojanem **69** i pięcioma łopatkami wirnika **71**. (wirnik **70** pozostanie w dłoni).
- Umieścić tylną płytkę **72** w imadle z miękkimi szczotkami.
- Za pomocą wybijaka\* stukać w środek wirnika **70** w celu wyjęcia łożyska **73**. (obrócić wirnik **70** spodem do góry, co spowoduje wypadnięcie łożyska **73**).
- Podczas montażu silnika pneumatycznego tylna strona wirnika **70** musi dotykać tylnej płytki **72** bez żadnego odstępu osiowego (wszelka istniejąca luka zniknie po całkowitym zamontowaniu łożyska **73**).
- Podczas wkładania silnika pneumatycznego w obudowę silnika pneumatycznego **75** ostrożnie dopasować do siebie części, aby bolec **74** znalazł się w centralnym otworze między złączami nakręcania/wykręcania obudowy silnika pneumatycznego **75** i tylnej płytki **72**.
- Podczas zakładania tłoka hydraulicznego **54** na zespół silnika pneumatycznego, dokręcać części ręcznie i dmuchać powietrzem w jeden z zewnętrznych otworów obudowy silnika pneumatycznego **75**, sprawdzając, czy silnik pneumatyczny obraca się swobodnie.
- Podczas montażu przedniej uszczelki **51** dopilnować, aby jej większa średnica była skierowana na tył narzędzia.
- Przeprowadzić montaż, wykonując procedurę demontażu w odwrotnej kolejności.



**PRZESTROGA:** Sprawdzać narzędzie w ramach codziennych i tygodniowych czynności kontrolnych.



**PRZESTROGA:** Napełnienie olejem jest ZAWSZE konieczne po demontażu narzędzia i przed jego użyciem.

\* Oznacza elementy zestawu serwisowego 74200. Pełna lista zamieszczona została na stronie 117. Pozycje oznaczone  **pogrubioną**  czcionką dotyczą ogólnego rysunku montażowego oraz listy części przedstawionych na stronach 122-123.



### **6.14 SMAR MOLYKOTE® 55M - ZASADY BEZPIECZEŃSTWA**

Smar może zostać zamówiony jako oddzielna pozycja, numer części jest zamieszczony w punkcie „Zestaw serwisowy” na stronie 117.

#### **PIERWSZA POMOC**

SKÓRA: Zetrzeć i zmyć wodą z mydłem.

SPOŻYCIE: Zwykle nie występują szkodliwe skutki. Leczyć objawowo.

OCZY: Działa drażniąco, ale nie jest szkodliwy. Przepłukać wodą i uzyskać pomoc lekarską.

#### **ŚRODOWISKO**

Zebrać w celu spalenia lub utylizacji w odpowiednim zakładzie.

#### **POŻAR**

TEMPERATURA ZAPŁONU: 101 °C

Niesklasyfikowany jako palny.

Odpowiednie środki gaśnicze: Piana z dwutlenku węgla, proszek lub drobno rozpylona woda.

#### **OBCHODZENIE SIĘ**

Należy nosić plastikowe lub gumowe rękawice.

#### **PRZECHOWYWANIE**

Z dala od gorąca i środków utleniających

### **6.15 OCHRONA ŚRODOWISKA**

Zapewnić zgodność z obowiązującymi przepisami dotyczącymi utylizacji. Zutylizować wszystkie odpady w odpowiednim zakładzie przetwórstwa odpadów, aby nie narażać personelu ani środowiska.

## 7. OGÓLNE WIDOKI MONTAŻOWE

### 7.1 OGÓLNY WIDOK MONTAŻOWY NARZĘDZIA PODSTAWOWEGO 74200-12000

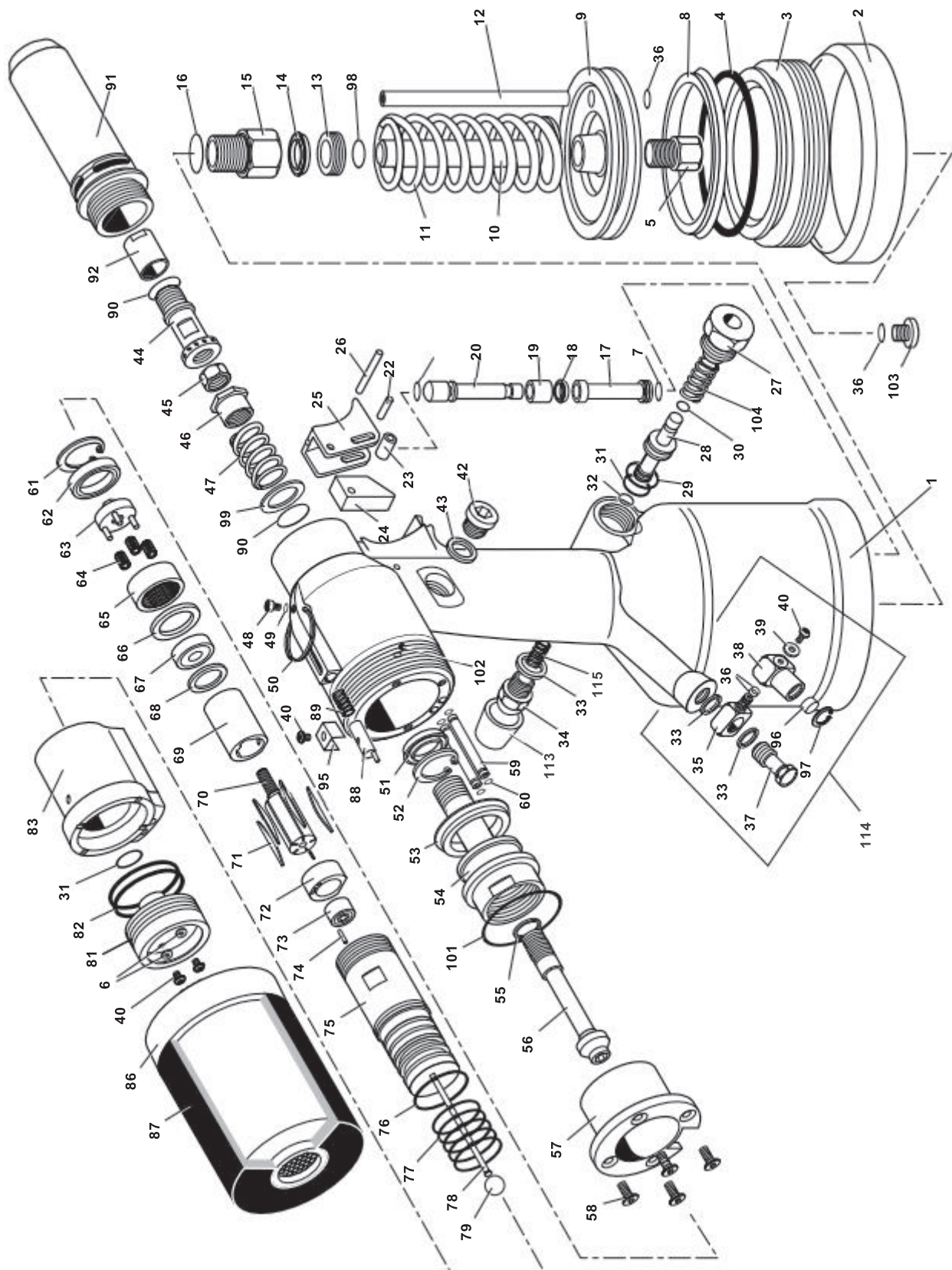

## 7.2 OGÓLNY WIDOK MONTAŻOWY, LISTA CZĘŚCI 74200-12000

## Lista części 74200-12000

POZ.	NR CZĘŚCI	OPIS	LICZBA SZTUK	ZAL. CZĘŚCI ZAMIENNE	POZ.	NR CZĘŚCI	OPIS	LICZBA SZTUK	ZAL. CZĘŚCI ZAMIENNE	POZ.	NR CZĘŚCI	OPIS	LICZBA SZTUK	ZAL. CZĘŚCI ZAMIENNE
01	74200-12001	GŁOWICA I UCHWYT	1	-	40	07001-00420	WKRĘT Z ŁEBEM GNIAZDOWYM M4	4	4	79	74200-12079	KULK (GUMOWA)	1	1
02	74200-12002	GUMOWA PODSTAWA	1	1						80	73200-02022	ETYKIETA OSTRZEGAWCZA	1	N/1
03	74200-12003	ZASLEPKA KONCOWA (WKRECONA)	1	-	42	07005-01274	KOREK WLEWU OLEJU	1	1	81	74200-12081	ZASLEPKA KONCOWA SILNIKA PNEUMATYCZNEGO	1	-
04	74200-12004	PIERŚCIEŃ USZCZELNIAJĄCY	1	1	43	74200-12043	PODKŁADKA USZCZELNIAJĄCA OLEJU	1	1	82	74200-12082	PIERŚCIEŃ USZCZELNIAJĄCY	2	2
05	74200-12005	SRUBA MOCUJĄCA TŁOCZYSKA	1	-	44	74200-12044	WRZECIONO	1	1	83	74200-12083	DYSTRYBUTOR	1	-
06	07002-00109	PODKŁADKA WSTRZASOODPORNAM4	2	-	45	07555-00803	NAKRĘTKA ZABEZPIECZAJĄCA	1	1					
07	07003-00027	PIERŚCIEŃ USZCZELNIAJĄCY	2	2	46	74200-12046	NAKRĘTKA ZABEZPIECZAJĄCA SPRĘŻYNY POWROTNEJ	1	1	85	74200-12085	SPIEKANY TŁUMIK		
08	74200-12008	USZCZELKA WARGOWA (TŁOK PNEUMATYCZNY)	1	1	47	74200-12047	SPRĘŻYNA POWROTNA	1	1	86	74200-12800	ZESPÓŁ OBUDOWY TYLNEJ	1	-
09	74200-12009	TŁOK PNEUMATYCZNY	1	-	48	07001-00329	SRUBA ODPOWIERZAJĄCA M5	1	1	87	74200-12087	GUMOWY PASEK OBUDOWY TYLNEJ	1	1
10	74200-12010	TŁOCZYSKO (WZMACNIACZ)	1	-	49	07003-00033	PODKŁADKA USZCZELNIAJĄCA ODPOWIERZANIA OLEJU	1	1	88	74200-12088	PALEC REGULACJI SKOKU	1	1
11	07555-00205	SPRĘŻYNA	1	1	50	07265-03021	PIERŚCIEŃ DO WIESZANIA	1	1	89	74200-12089	SPRĘŻYNA	1	1
12	74200-12012	RURA DOPŁYWU POWIETRZNA	1	1	51	07265-02004	PRZEDNIA USZCZELKA	1	1	90	07003-00028	PIERŚCIEŃ ZABEZPIECZAJĄCY	2	2
13	74200-12013	NAKRĘTKA ZABEZPIECZAJĄCA	1	-	52	07004-00033	PIERŚCIEŃ SPRĘŻYNUJĄCY	1	1	91	74200-12091	OBUDOWA NOSKA	1	-
14	74200-12014	USZCZELKA	1	1	53	74200-12053	USZCZELKA	1	1	92	74200-12092	NAKRĘTKA ADAPTORA (DO M10)	1	1
15	74200-12015	PROWADNICA TŁOCZYSKA	1	-	54	74200-12054	TŁOK HYDRAULICZNY	1	-	93	74200-12093	KOLOROWA ETYKIETA	1	N/1
16	07003-00100	PIERŚCIEŃ USZCZELNIAJĄCY	1	1	55	74200-12055	PIERŚCIEŃ REGULACJI GŁĘBOKOŚCI	1	1	94	07900-00354	OPASKA NA OZNACZENIU BEZPIECZENSTWA	1	N/1
17	74200-12017	KOREK	1	-	56	74200-12056	OŚ PRZEGUBU	1	1	95	74200-12095	PODKŁATKA KOWALNA	1	1
18	74200-12018	USZCZELKA WARGOWA	1	1	57	74200-12057	OGRANICZNIK SKOKU	1	-	96	74200-12096	FILTR SPIEKANY	1	1
19	74200-12019	PROWADNICA	1	-	58	07001-00427	WKRĘT Z ŁEBEM GNIAZDOWYM M5	4	4	97	74200-12097	PIERŚCIEŃ SPRĘŻYNUJĄCY	1	1
20	74200-12020	PRĘT SPUSTU	1	-	59	74200-12059	RURA DOPŁYWU POWIETRZNA SILNIKA PNEUMATYCZNEGO	2	2	98	07003-00134	PIERŚCIEŃ USZCZELNIAJĄCY	1	1
21	07003-00315	USZCZELNIAJĄCY	1	1	60	74200-12060	PIERŚCIEŃ USZCZELNIAJĄCY	4	4	99	74200-12099	PODKŁADKA	1	1
22	74200-12022	BOLEC	1	1	61	74200-12061	PIERŚCIEŃ SPRĘŻYNUJĄCY	1	1	100	07007-01526	OZNACZENIE „CE” (AYDEL WŁOCHY)	1	N/1
23	74200-12023	WAŁECZEK	1	1	62	74200-12062	ŁOŻYSKO	1	-	101	74200-12121	PIERŚCIEŃ USZCZELNIAJĄCY	1	1
24	74200-12024	KLIN POPYCHACZA	1	-	63	74200-12063	WRZECIONO PRZEKŁADNI PLANETARNEJ	1	-	102	74200-12122	ZAPADKA (GUMOWA)	1	1
25	74200-12025	WŁĄCZNIK SPUSTOWY	1	1	64	07555-09208	KOŁO OBIEGOWE	3	-	103	74200-12103	KOREK	1	1
26	74200-12026	BOLEC	1	1	65	74200-12065	KOŁO PLANETARNE	1	-	104	74200-12104	SPRĘŻYNA	1	N/1
27	74200-12027	ZASLEPKA BLOKUJĄCA ZAWÓR	1	-	66	74200-12066	ELEMENT DYSTANSOWY	1	-	105	07900-00614	INSTRUKCJA NARZĘDZIA	2	N/1
28	74200-12028	TŁOK ZAWORU	1	-	67	07555-09206	ŁOŻYSKO	1	-	106	07900-00632	CIENKI KLUCZ 17/19 MM	1	N/1
29	07003-00086	PIERŚCIEŃ USZCZELNIAJĄCY	1	1	68	07555-09210	PRZEDNIA PŁYTKA	1	-	107	07900-00409	KLUCZ 12/13 MM	1	N/1
30	07003-00040	PIERŚCIEŃ USZCZELNIAJĄCY	1	1	69	07555-09211	STOJAN	1	-	108	07900-00224	KLUCZ IMBUSOWY 4 MM	1	N/1
31	07003-00026	PIERŚCIEŃ USZCZELNIAJĄCY	2	2	70	74200-12070	STOJAN	1	-	109	07900-00225	KLUCZ IMBUSOWY 5 MM	1	N/1
32	07003-00046	PIERŚCIEŃ USZCZELNIAJĄCY	1	1	71	07555-09213	ŁOPATKA WIRNIKA	5	5	110	07900-00624	PUNKTAK Ø 4 MM	1	N/1
33	74200-12033	NYLONOWA PODKŁADKA 1/8"	3	4	72	07555-09214	TYLNA PŁYTKA	1	-	111	07900-00637	SPECJALNY PŁASKI KLUCZ 17 MM	1	N/1
34	74200-12034	TŁUMIK 1/8"	1	1	73	07555-09215	ŁOŻYSKO	1	-	112	07900-00469	KLUCZ IMBUSOWY 2,5 MM		
35	74200-12035	BLOK WLOTU POWIETRZA	1	-	74	07555-09216	BOLEC	1	1	113	74200-12300	ZESPÓŁ DEFEKTORA	1	N/1
36	07003-00029	PIERŚCIEŃ USZCZELNIAJĄCY	4	4	75	74200-12075	OBUDOWA SILNIKA PNEUMATYCZNEGO	1	-	114	74200-12700	ZESPÓŁ WLOTU	1	
37	74200-12037	PRZEWIERCONA SRUBA	1	-	76	07003-00305	PIERŚCIEŃ USZCZELNIAJĄCY	1	1	115	07340-00401	SPRĘŻYNA	1	
38	74200-12038	OBROTOWY WLOT	1	-	77	07003-00306	PIERŚCIEŃ USZCZELNIAJĄCY	5	5					
39	74200-12039	PODKŁADKA	1	1	78	74200-12078	POPYCHACZ O DŁ. UGOŚCI 80 mm	1	1					

## 8. NAPEŁNIANIE WSTĘPNE

Napełnienie olejem jest **ZAWSZE** konieczne po demontażu narzędzia i przed jego użyciem. Może być również konieczne w celu odzyskania pełnego skoku po intensywnym użytkowaniu, jeśli skok uległ zmniejszeniu, a elementy złączne nie są w pełni osadzone poprzez jedno naciśnięcie spustu.

### 8.1 DANE OLEJU

Zalecany olej do napełniania narzędzia to Hyspin® VG32 dostępny w pojemnikach o pojemności 0,5 l (nr części 07992-00002) lub 4,5 l (nr części 07992-00006). Dane dotyczące bezpieczeństwa podano poniżej.

### 8.2 OLEJ HYSPIN®VG 32 - ZASADY BEZPIECZEŃSTWA

#### PIERWSZA POMOC

##### SKÓRA:

Jak najszybciej to możliwe umyć skórę dokładnie wodą z mydłem. Chwilowy kontakt nie wymaga natychmiastowego udzielania pomocy. Krótkotrwały kontakt nie wymaga natychmiastowego udzielania pomocy.

##### SPOŻYCIE:

Niezwłocznie zasięgnąć porady lekarza. **NIE** wywoływać wymiotów.

##### OCZY:

Zastosować przepłukiwanie wodą przez kilka minut. Choć substancja nie jest drażniąca, może spowodować lekkie podrażnienie.

#### POŻAR

Temperatura zapłonu powyżej 232°C. Niesklasyfikowany jako łatwopalny.

Odpowiednie środki gaśnicze: CO<sub>2</sub>, suchy proszek, piana lub mgła wodna. **NIE STOSOWAĆ** strumienia wody.

#### ŚRODOWISKO NATURALNE

UTYLIZACJA ODPADÓW: Za pośrednictwem autoryzowanej jednostki i usługodawcy. Można spalać. Zużyty produkt może zostać przesłany w celu utylizacji. ROZLANIE: Nie dopuszczaj do przedostania się do kanalizacji, ścieków lub wód gruntowych. Zebrać rozlaną ciecz stosując absorbent.





#### OBCHODZENIE SIĘ

Stosować zabezpieczenie oczu, nieprzepuszczalne rękawice ochronne (np. z PCV) i plastikowy fartuch. Stosować w obszarach o dobrej wentylacji.

#### PRZECHOWYWANIE

Brak specjalnych zaleceń.

### 8.3 PROCEDURA NAPEŁNIANIA

-  **PRZESTROGA:** Dopilnować, aby olej był idealnie czysty i pozbawiony bąbelków powietrza.
-  **PRZESTROGA:** Narzędzie musi pozostawać położone na boku podczas sekwencji napełniania olejem.
-  **PRZESTROGA:** Wszystkie czynności należy wykonywać na czystym blacie roboczym, czystymi rękami w czystym miejscu.
-  **PRZESTROGA:** **ZACHOWAĆ** ostrożność, aby żadne ciała obce nie dostały się do narzędzia, gdyż w przeciwnym razie może dojść do poważnych uszkodzeń.

- Położyć narzędzie na boku, korkiem wlewu oleju **42** do góry.
- Odciągnąć palec regulacji skoku do tyłu **88** i wykręcić tylną obudowę **86** o maksymalnie **5** obrotów w stosunku do pozycji całkowicie wkręconej.
- Za pomocą klucza imbusowego wykręcić korek wlewu oleju **42** i wyjąć wraz z podkładką uszczelniającą oleju **43**.
- Napełnić narzędzie olejem, delikatnie nim bujając w celu usunięcia bąbelków powietrza.
- Założyć na miejsce podkładkę uszczelniającą oleju **43** oraz korek wlewu oleju **42** i dokręcić.
- Teraz konieczne jest odpowietrzenie narzędzia. Ta czynność jest konieczna do usunięcia bąbelków powietrza z obwodu oleju.
- Po sprawdzeniu, czy śruba odpowietrzająca **48** jest całkowicie dokręcona, wykręcić ją tylko o **JEDEN OBRÓT** kluczem imbusowym. Podłączyć narzędzie do dopływu powietrza i wcisnąć spust.
- Poczekać na pojawienie się oleju wokół śruby odpowietrzającej **48** z wszystkich jej stron, po czym dokręcić ją z powrotem. Zetrzeć nadmiar oleju.
- Zwolnić spust.
- Za pomocą klucza imbusowego wykręcić korek wlewu oleju **42**.
- Dolać oleju do odpowiedniego poziomu. Założyć na miejsce podkładkę uszczelniającą oleju **43** oraz korek wlewu oleju **42** i dokręcić do końca.
- Konieczne jest zamontowanie odpowiedniego osprzętu noska i wyregulowanie skoku narzędzia przed jego użyciem.

Pozycje oznaczone **pogrubioną** czcionką dotyczą ogólnych rysunków montażowych oraz listy części przedstawionych na stronach 122-123.

## 9. DIAGNOSTYKA USTEREK

OBJAW	MOŻLIWA PRZYCZYNA	ROZWIĄZANIE	PATRZ STR.
Silnik pneumatyczny pracuje powoli	Wyciek powietrza z silnika	Sprawdzić pod kątem zużytych uszczelek. Wymienić	119
	Niskie ciśnienie powietrza	Zwiększyć	116
	Zatkanie przepływu powietrza	Usunąć zator w dopływie powietrza	
	Zużyta śruba napędowa	Wymienić	114
	Zacinają się łopatki wirnika	Nasmarować narzędzie przez wlot powietrza	
Element złączny nie odkształca się odpowiednio	Błędnie ustawiony skok	Wyregulować	116
	Ciśnienie powietrza poza tolerancją	Wyregulować	116
	Niski poziom oleju	Zalać narzędzie olejem	125
	Element złączny poza chwytem	Sprawdzić zakres chwytania elementu złącznego	
Śruba napędowa obraca się niezależnie od silnika	Zużyty lub uszkodzony wał napędowy	Wymienić	
	Zużyta lub uszkodzona śruba napędowa	Wymienić	114
	Nakrętka adaptora poluzowana	Dokręcić	114
	Brakuje pierścienia zabezpieczającego 90	Zamontować nowy pierścień zabezpieczający	121
Nitonakrętka nie wchodzi na śrubę napędową	Błędny rozmiar gwintu nitonakrętki	Zmienić na prawidłową nitonakrętkę	
	Zamontowano błędną śrubę napędową	Zmienić na prawidłową śrubę napędową	
	Zużyta lub uszkodzona śruba napędowa	Wymienić	
	Błędnie zmontowany osprzęt noska	Rozłączyć dopływ powietrza, ostrożnie zamontować osprzęt noska ponownie	114-115
Narzędzie zacięło się na zainstalowanej nitonakrętce	Nadmierny skok/uszkodzona nitonakrętka/ zużyta lub uszkodzona śruba napędowa	NIE WCISKAĆ SPUSTU. Odblokować. Wykonać skok urządzenia blokującego się i przestawić tylną obudowę naprzód w położenie zerowego skoku. Wcisnąć spust. Narzędzie powinno wykręcić się. Zresetować skok. Jeśli tak się nie stanie, odłączyć powietrze od narzędzia. Włożyć bolec 4 mm Ø przez szczeliny w obudowie noska we wrzeciono <b>44</b> . Obracać, aż śruba napędowa odłączy się. Włożyć. Użyć nowej nitonakrętki ORAZ nowej śruby napędowej.	
Śruba napędowa pęka	Nadmierny skok narzędzia	Przestawić skok	
	Boczne obciążenie śruby napędowej	Trzymać narzędzie pod kątem prostym w stosunku do miejsca instalacji podczas instalacji nitonakrętki	
Narzędzie nie nakręca się	Nakrętka adaptora śruby poluzowana	Dokręcić	
	Brak dopływu powietrza	Podłączyć	116
	Za mały odstęp między nakrętką zabezpieczającą <b>45</b> a wrzecionem <b>44</b>	Ustawić odstęp na 1,5 mm do 2 mm	121
	Popychacz <b>78</b> za krótki	Wymienić	122
	Zaciął się silnik pneumatyczny	Nasmarować narzędzie u wlotu powietrza. Jeśli to nie wystarczy, zdemontować i dokładnie oczyścić silnik pneumatyczny	

OBJAW	MOŻLIWA PRZYCZYNA	ROZWIĄZANIE	PATRZ STR.
Spust nie działa	Tarcie statyczne	Wcisnąć spust kilka razy	
	Niskie ciśnienie powietrza	Zwiększyć ciśnienie powietrza.	
	Tłok zaworu pozostaje zablokowany	Nacisnąć spust kilka razy. Nasmarować narzędzie przez wlot powietrza. Jeśli to nie rozwiąże problemu, zdemontować, oczyścić i nasmarować elementy spustu	
Śruba napędowa nie powraca i/lub stale się obraca, wykręcając z elementu	Uszczelka wargowa <b>18</b> jest uszkodzona	Wymienić	121
Narzędzie nie wykręca się z elementu	Nakrętka adaptera <b>92</b> jest luźna	Dokręcić	
	Brak dopływu powietrza	Podłączyć	
	Tylna obudowa wykręcona o ponad 5 obrotów	Ustawić skok narzędzia	
	Przez pierścień uszczelniający <b>82</b> wycieka powietrze	Wymienić	122
	Zablokowany dystrybutor	Nasmarować	
	Zaciął się silnik pneumatyczny	Nasmarować narzędzie u wlotu powietrza. Jeśli to nie wystarczy, zdemontować i dokładnie oczyścić silnik pneumatyczny	

Pozycje oznaczone **pogrubioną** czcionką dotyczą ogólnych rysunków montażowych oraz listy części przedstawionych na stronach 122-123.

Inne objawy lub usterki zgłaszać do najbliższego autoryzowanego dystrybutora lub centrum serwisowego Stanley Engineered Fastening.

## 10. DEKLARACJA ZGODNOŚCI WE

My, **Stanley Engineered Fastening, Stanley House, Works Road, Letchworth Garden City, Hertfordshire, SG6 1JY WIELKA BRYTANIA**, deklarujemy na własną odpowiedzialność, że produkt:

**Opis:** 74200 - Narzędzie hydrauliczno-pneumatyczne do nitonakrętek jednostronnych

**Model:** 74200

którego dotyczy niniejsza deklaracja, jest zgodny z następującymi normami zharmonizowanymi:

ISO 12100:2010	EN ISO 3744:2010
EN ISO 11202:2010	EN ISO 11148-1:2011
EN ISO 4413:2010	BS EN 28662-1:1993
EN ISO 4414:2010	EN ISO 20643:2008+A1:2012
EN ISO 28927-5:2009+A1:2015	ES100118-rev 17:2017

Dokumentacja techniczna została sporządzona zgodnie z Załącznikiem VII, zgodnie z następującą dyrektywą: **Dyrektywa maszynowa (2006/42/WE)**

Niżej podpisany składa niniejszą deklarację w imieniu STANLEY Engineered Fastening.



**A. K. Seewraj**

**Director of Engineering, Wielka Brytania**

Avdel UK Limited, Stanley House, Works Road, Letchworth Garden City, Hertfordshire, SG6 1JY WIELKA BRYTANIA

**Miejsce wydania:** Letchworth Garden City, Wielka Brytania

**Data wydania:** 01-01-2021

Niżej podpisana osoba odpowiada za sporządzenie dokumentacji technicznej dla produktów sprzedawanych w Unii Europejskiej i składa tę deklarację w imieniu Stanley Engineered Fastening.

**Matthias Appel**

**Team Leader Technical Documentation**

Stanley Engineered Fastening, Tucker GmbH, Max-Eyth-Str.1, 35394 Gießen, Niemcy



Ta maszyna jest zgodna z  
dyrektywą maszynową 2006/42/WE

## 11. DEKLARACJA ZGODNOŚCI DLA WLK. BRYT.

My, **Stanley Engineered Fastening, Stanley House, Works Road, Letchworth Garden City, Hertfordshire, SG6 1JY WIELKA BRYTANIA**, deklarujemy na własną odpowiedzialność, że produkt:

**Opis:** 74200 - Narzędzie hydrauliczno-pneumatyczne do nitonakrętek jednostronnych

**Model:** 74200

którego dotyczy niniejsza deklaracja, jest zgodny z następującymi normami wyznaczonymi:

ISO 12100:2010	EN ISO 3744:2010
EN ISO 11202:2010	EN ISO 11148-1:2011
EN ISO 4413:2010	BS EN 28662-1:1993
EN ISO 4414:2010	EN ISO 20643:2008+A1:2012
EN ISO 28927-5:2009+A1:2015	ES100118-rev 17:2017

Dokumentacja techniczna została sporządzona zgodnie z ustawą **Supply of Machinery (Safety) Regulations 2008, S.I. 2008/1597** (wraz ze zmianami).

Niżej podpisany składa niniejszą deklarację w imieniu **STANLEY Engineered Fastening**



**A. K. Seewraj**

**Director of Engineering, Wielka Brytania**

Avdel UK Limited, Stanley House, Works Road, Letchworth Garden City, Hertfordshire, SG6 1JY WIELKA BRYTANIA

**Miejsce wydania:** Letchworth Garden City, Wielka Brytania

**Data wydania:** 01-01-2021



Ta maszyna jest zgodna z  
ustawą **Supply of Machinery (Safety) Regulations 2008,**  
**S.I. 2008/1597** (wraz ze zmianami)



## 12. CHROŃ SWOJĄ INWESTYCJĘ!

### **Stanley® Engineered Fastening GWARANCJA NA NARZĘDZIE DO NITÓW ZRYWALNYCH**

STANLEY® Engineered Fastening gwarantuje, że wszystkie narzędzia zostały wyprodukowane z należytą starannością i pozostaną wolne od wad materiałowych i wad wykonania w warunkach normalnego użytkowania i serwisowania przez okres jednego (1) roku.

Niniejsza gwarancja ma zastosowanie do pierwszego nabywcy narzędzia.

#### **Wyjątki:**

##### **Normalne zużycie.**

Konserwacja okresowa oraz naprawa i wymiana części spowodowane normalnym zużyciem nie są objęte gwarancją.

##### **Użytkowanie niezgodnie z przeznaczeniem.**

Uszkodzenia i usterki wynikające z błędnego użytkowania, przechowywania, użytkowania niezgodnie z przeznaczeniem, wypadku lub zaniedbania, jak np. uszkodzenia fizyczne, nie są objęte gwarancją.

##### **Nieuprawnione serwisowanie lub modyfikacja.**

Uszkodzenia lub usterki wynikające z serwisowania, próbnej regulacji, instalacji, konserwacji, jakichkolwiek zmian lub modyfikacji przeprowadzonych przez osobę inną niż pracownik STANLEY® Engineered Fastening lub pracownik autoryzowanego centrum serwisowego tej firmy nie są objęte gwarancją.

Wszelkie inne oświadczenia i zapewnienia, wyrażone lub domniemane, w tym gwarancje przydatności do sprzedaży lub do określonego celu są niniejszym wyłączone.

Jeśli wystąpi usterka podczas gwarancji, proszę niezwłocznie przekazać narzędzie do najbliższego autoryzowanego centrum serwisowego. Aby uzyskać listę autoryzowanych centrów obsługi STANLEY® Engineered Fastening w USA lub Kanadzie, proszę skontaktować się z nami pod bezpłatnym numerem (877)364 2781.

Poza USA i Kanadą proszę wejść na naszą stronę **[www.StanleyEngineeredFastening.com](http://www.StanleyEngineeredFastening.com)**, aby odszukać najbliższe centrum obsługi STANLEY Engineered Fastening.

STANLEY Engineered Fastening następnie wymieni bezpłatnie każdą część lub wszystkie części, jakie uzna za wadliwe w wyniku wad materiałowych lub wykonania i zwróci narzędzie na własny koszt. Powyższe zobowiązanie stanowi jedyne zobowiązanie zgodnie z niniejszą gwarancją.

W żadnym wypadku STANLEY Engineered Fastening nie ponosi odpowiedzialności za żadne szkody następne ani szczególne wynikające z zakupu lub użytkowania tego narzędzia.

#### **Zarejestruj swoją nitownicę w Internecie.**

Aby zarejestrować swoją gwarancję w Internecie, odwiedź naszą witrynę <https://www.stanleyengineeredfastening.com/support/warranty-registration-form>

Dziękujemy za wybranie narzędzia marki STANLEY® Engineered Fastening Stanley Assembly Technologies.

©2021 Stanley Black & Decker inc. Todos los derechos reservados.

Se prohíbe reproducir y/o publicar esta información en cualquier formato o medio (ni electrónico ni mecánico) sin la autorización previa por escrito de STANLEY Engineered Fastening. La información se proporciona en función de los datos conocidos en el momento de la presentación de este producto. STANLEY Engineered Fastening aplica una política de mejora continua de sus productos, por lo que estos están sujetos a modificaciones. La información facilitada es de aplicación al producto tal y como ha sido entregado por STANLEY Engineered Fastening. Por lo tanto, STANLEY Engineered Fastening no se responsabiliza de ningún daño derivado de alguna variación respecto de las especificaciones originales del producto.

Esta información ha sido elaborada con la máxima atención. No obstante, STANLEY Engineered Fastening no asumirá responsabilidad alguna en caso de fallos en la información o por las consecuencias que pudieran derivarse de la misma. STANLEY Engineered Fastening no asumirá responsabilidad alguna por los daños derivados de actividades efectuadas por terceros. Los nombres profesionales, los nombres comerciales, las marcas comerciales registradas, etc. utilizados por STANLEY Engineered Fastening no deben considerarse libres, de conformidad con la legislación relativa a la protección de marcas comerciales.

<b>1. DEFINICIONES DE SEGURIDAD .....</b>	<b>132</b>
1.1 NORMAS GENERALES DE SEGURIDAD.....	132
1.2 PELIGRO POR PIEZAS PROYECTADAS .....	132
1.3 PELIGROS DURANTE EL USO .....	133
1.4 PELIGROS POR MOVIMIENTOS REPETITIVOS.....	133
1.5 PELIGROS DE LOS ACCESORIOS .....	133
1.6 PELIGROS EN EL LUGAR DE TRABAJO .....	133
1.7 PELIGROS DE RUIDOS.....	134
1.8 PELIGROS DE LAS VIBRACIONES .....	134
1.9 INSTRUCCIONES DE SEGURIDAD ADICIONALES PARA HERRAMIENTAS NEUMÁTICAS.....	134
<b>2. ESPECIFICACIONES .....</b>	<b>135</b>
2.1 ESPECIFICACIONES DE LA HERRAMIENTA DE COLOCACIÓN.....	135
2.2 DIMENSIONES DE HERRAMIENTAS .....	135
<b>3. USO PREVISTO .....</b>	<b>136</b>
4.1 SUMINISTRO DE AIRE.....	136
4.2 AJUSTE DE CARRERA.....	137
4.3 PRINCIPIO DE FUNCIONAMIENTO.....	137
<b>5. CONJUNTOS DE BOQUILLA .....</b>	<b>138</b>
5.1 INSTRUCCIONES DE MONTAJE.....	138
5.2 INSTRUCCIONES DE MANTENIMIENTO.....	138
5.3 COMPONENTES DEL CONJUNTO DE LA BOQUILLA DE LA HERRAMIENTA 74200 .....	138
<b>6. MANTENIMIENTO DE LA HERRAMIENTA.....</b>	<b>141</b>
6.1 MANTENIMIENTO DIARIO .....	141
6.2 MANTENIMIENTO SEMANAL.....	141
6.3 KIT DE MANTENIMIENTO.....	141
6.4 MANTENIMIENTO.....	142
6.5 CILINDRO NEUMÁTICO.....	142
6.6 GUÍA DEL VÁSTAGO .....	142
6.7 GATILLO .....	143
6.8 ENTRADA DE AIRE GIRATORIA (74200-12700).....	143
6.9 VÁLVULA DIFERENCIAL .....	143
6.10 CONJUNTO DEL CABEZAL.....	143
6.11 CARCASA TRASERA.....	143
6.12 DISTRIBUIDOR.....	143
6.13 CONJUNTO DE PISTÓN HIDRÁULICO Y MOTOR NEUMÁTICO (74200-12610).....	144
6.14 DATOS DE SEGURIDAD - GRASA MOLYKOTE® 55m.....	145
6.15 PROTECCIÓN DEL MEDIOAMBIENTE .....	145
<b>7. CONJUNTOS GENERALES .....</b>	<b>146</b>
7.1 CONJUNTO GENERAL DE LA HERRAMIENTA BÁSICA 74200-12000.....	146
7.2 LISTA DE PIEZAS CONJUNTO GENERAL 74200-12000 .....	147
<b>8. CEBADO .....</b>	<b>148</b>
8.1 DATOS SOBRE EL ACEITE .....	148
8.2 DATOS DE SEGURIDAD - ACEITE HYSPI®VG 32 .....	148
8.3 PROCEDIMIENTO DE CEBADO .....	148
<b>9. DIAGNÓSTICO DE ERRORES .....</b>	<b>149</b>
<b>10. DECLARACIÓN DE CONFORMIDAD CE .....</b>	<b>151</b>
<b>11. DECLARACIÓN DE CONFORMIDAD DEL REINO UNIDO.....</b>	<b>152</b>
<b>12. ¡PROTEJA SU INVERSIÓN!.....</b>	<b>153</b>



Las personas que instalen o hagan funcionar la herramienta deberán leer el manual de instrucciones, prestando especial atención a las siguientes normas de seguridad.



Utilice siempre protección ocular resistente a los impactos cuando use la herramienta. El grado de protección requerido debe evaluarse para cada uso.



Utilice protecciones auditivas de acuerdo con las instrucciones de la empresa y según lo exigen las normas laborales de seguridad e higiene.



Durante el uso de la herramienta, las manos del operador están expuestas a peligros tales como aplastamiento, impactos, cortes, abrasiones o calor. Utilice guantes adecuados para protegerse las manos.

## 1. DEFINICIONES DE SEGURIDAD

Las siguientes definiciones describen el nivel de gravedad de cada palabra de advertencia. Lea el manual y preste atención a estos símbolos.

**⚠ PELIGRO:** Indica una situación de peligro inminente que, de no evitarse, podría ocasionar la muerte o una lesión grave.

**⚠ ADVERTENCIA:** Indica una situación potencialmente peligrosa que, de no evitarse, podría ocasionar la muerte o una lesión grave.

**⚠ PRECAUCIÓN:** Indica una situación potencialmente peligrosa que, si no se evita, puede ocasionar una lesión de poca o moderada gravedad.

**⚠ PRECAUCIÓN:** Usado sin el símbolo de alerta de seguridad indica una situación potencialmente peligrosa que, de no evitarse, podría causar daños materiales.

***El funcionamiento o el mantenimiento inadecuado de este producto podrían causar lesiones graves o daños materiales. Lea y comprenda todas las advertencias e instrucciones de funcionamiento antes de usar este dispositivo. Cuando utilice herramientas eléctricas, deberá tomar siempre todas las precauciones básicas de seguridad para reducir el riesgo de lesiones personales.***

### CONSERVE TODAS LAS ADVERTENCIAS E INSTRUCCIONES PARA FUTURAS CONSULTAS

#### 1.1 NORMAS GENERALES DE SEGURIDAD

- Para conocer los distintos peligros, lea y entienda las instrucciones de seguridad antes de instalar, utilizar, reparar, mantener o cambiar los accesorios de la herramienta o de trabajar cerca de ella. No hacerlo puede provocar lesiones corporales graves.
- Solo los operadores cualificados y formados deben instalar, ajustar o usar la herramienta.
- NO use la herramienta para fines distintos al previsto de colocación de tuercas remachables ciegas STANLEY Engineered Fastening.
- Utilice solamente las piezas, remaches y accesorios recomendados por el fabricante.
- NO modifique la herramienta. Las modificaciones pueden reducir la eficacia de los mecanismos de seguridad y aumentar los riesgos de operación. Si el cliente realiza cualquier modificación de la herramienta, asumirá toda la responsabilidad y se anularán todas las garantías aplicables.
- No tire las instrucciones de seguridad; entréguelas al operador.
- No utilice la herramienta si está dañada.
- Antes del uso, compruebe que no haya ninguna desalineación ni bloqueo de las piezas móviles, rotura de piezas ni cualquier otro estado que pudiera afectar al funcionamiento de la herramienta. Si la herramienta está dañada, hágala reparar antes de utilizarla. Extraiga las posibles llaves de ajuste antes del uso.
- Las herramientas deben revisarse periódicamente para comprobar que las clasificaciones y marcas exigidas por esta sección de la ISO 11148 sean legibles en la herramienta. Si faltan etiquetas, la empresa o el usuario solicitarán al fabricante otras de repuesto.
- La herramienta debe mantenerse siempre en condiciones de trabajo seguras, debe comprobarse a intervalos regulares que no presente daños y debe ser utilizada por personal capacitado. El procedimiento de desmontaje deberá ser realizado por personal capacitado. No desmonte esta herramienta sin consultar antes las instrucciones de mantenimiento.

#### 1.2 PELIGRO POR PIEZAS PROYECTADAS

- Desconecte el suministro de aire de la herramienta antes de realizar cualquier mantenimiento o intento de ajuste, o antes de colocar o extraer el conjunto de boquilla o los accesorios.
- Tenga en cuenta que un fallo en la pieza de trabajo o los accesorios o hasta en la herramienta insertada puede causar proyecciones a alta velocidad.

- Utilice siempre protección ocular resistente a los impactos cuando use la herramienta. El grado de protección requerido debe evaluarse para cada uso.
- En este momento deben evaluarse también los riesgos para otras personas.
- Asegúrese de que la pieza de trabajo esté bien sujeta.
- Compruebe que los medios de protección contra la proyección de remaches y/o vástagos esté colocada y funcione.
- NO utilice la herramienta si no tiene el colector de vástagos instalado.
- Advierta de la posible la proyección forzosa de los vástagos desde el frente de la herramienta.
- NO haga funcionar la herramienta dirigiéndola hacia ninguna persona.

### 1.3 PELIGROS DURANTE EL USO

- Durante el uso de la herramienta, las manos del operador están expuestas a peligros tales como aplastamiento, impactos, cortes, abrasiones o calor. Utilice guantes adecuados para protegerse las manos.
- Los operadores y el personal de mantenimiento deben estar capacitados físicamente para manipular el volumen, el peso y la potencia de la herramienta.
- Sostenga correctamente la herramienta. Esté preparado para contrarrestar los movimientos normales o repentinos y tenga ambas manos disponibles.
- Mantenga las empuñaduras de la herramienta secas, limpias y libres de aceite y grasa.
- Mantenga el cuerpo en posición equilibrada y segura sobre el suelo cuando maneje la herramienta.
- Libere el dispositivo de arranque y parada en caso de interrupción del suministro de aire.
- Utilice solo los lubricantes recomendados por el fabricante.
- Debe evitarse el contacto con el líquido hidráulico. Para minimizar la posibilidad de irritaciones, es necesario lavarse bien en caso de contacto.
- Previa petición, el proveedor de su herramienta puede proporcionarle las fichas de datos de seguridad de los materiales relativos a todos los aceites y lubricantes hidráulicos.
- Evite las malas posturas pues es probable que le impidan contrarrestar el movimiento normal o imprevisto de la herramienta.
- Si la herramienta va fijada a un dispositivo de suspensión, asegúrese de que la fijación sea segura.
- Sea consciente del riesgo de aplastamiento o pinzamiento si el equipamiento de la boquilla no está colocado.
- NO haga funcionar la herramienta si no tiene el portaboquilla montado.
- Se requiere un espacio libre suficiente para las manos del operador de la máquina antes de remachar.
- Cuando transporte la herramienta de un lugar a otro, mantenga las manos alejadas del gatillo para evitar el accionamiento involuntario.
- No haga un uso indebido de la máquina arrojándola o usándola como un martillo.

### 1.4 PELIGROS POR MOVIMIENTOS REPETITIVOS

- Al utilizar una herramienta, es posible que el operador note molestias en las manos, los brazos, los hombros el cuello u otras partes del cuerpo.
- Cuando utilice la herramienta, el operador debe mantener una postura cómoda, equilibrada y firme sobre el suelo, evitando las malas posturas o las posturas desequilibradas. Cambiar la postura del cuerpo durante las tareas prolongadas puede ayudar a evitar la incomodidad y la fatiga.
- Si el operador experimenta síntomas como incomodidad persistente o recurrente, dolor, palpitaciones, dolor vago, hormigueo, entumecimiento, ardores o rigidez, no debe ignorar estas señales de aviso. El operador deberá informar de inmediato a su empresa y consultar un profesional sanitario cualificado.

### 1.5 PELIGROS DE LOS ACCESORIOS

- Desconecte la herramienta del suministro de aire antes de instalar o quitar el conjunto de boquilla o el accesorio.
- Utilice solo accesorios y consumibles de tipos y tamaños recomendados por el fabricante de la herramienta; no los utilice de otros tipos y tamaños.

### 1.6 PELIGROS EN EL LUGAR DE TRABAJO

- Los resbalones, tropiezos y caídas son las principales causas de lesiones en el lugar de trabajo. Sea consciente de las superficies deslizantes provocadas por el uso de la herramienta y también de los peligros de tropiezo causados por el conducto de aire o la manguera hidráulica.
- Actúe con cuidado en los entornos desconocidos. Puede haber peligros ocultos como cables de electricidad u otras líneas de suministro.

- La herramienta no está diseñada para su uso en atmósferas potencialmente explosivas ni está aislada contra el contacto con energía eléctrica.
- Asegúrese de que no haya cables eléctricos, tuberías de gas, etc., que puedan causar un peligro si resultan dañados por el uso de la herramienta.
- Utilice vestimenta adecuada. No lleve ropa suelta ni joyas. Mantenga el cabello, la ropa y los guantes alejados de las piezas móviles. La ropa suelta, las joyas y el pelo largo pueden quedar atrapados en las piezas móviles.

### **1.7 PELIGROS DE RUIDOS**

- La exposición a niveles elevados de ruido puede provocar problemas permanentes o incapacitantes, pérdida de audición y otros problemas como acúfenos (zumbidos o silbidos en los oídos). Por tanto, la evaluación de riesgos y la implementación de los controles adecuados para estos peligros son fundamentales.
- Los controles adecuados para reducir el riesgo pueden incluir medidas tales como materiales amortiguadores para evitar que las piezas de trabajo "suenen".
- Utilice protecciones auditivas de acuerdo con las instrucciones de la empresa y según lo exigen las normas de seguridad laborales.
- Seleccione, mantenga y sustituya los consumibles/la herramienta insertada como se recomienda en el manual de instrucciones, para evitar un aumento innecesario del ruido.

### **1.8 PELIGROS DE LAS VIBRACIONES**

- La exposición a la vibración puede provocar daños incapacitantes en los nervios y el riego sanguíneo de las manos y los brazos.
- Utilice ropa abrigada cuando trabaje en lugares fríos y mantenga las manos calientes y secas. Si experimenta entumecimiento, hormigueo, dolor o palidez en los dedos o manos, deje de utilizar la herramienta, informe a su empleador y consulte a un médico.
- Siempre que sea posible, sostenga el peso de la herramienta con un soporte, tensor o equilibrador porque así podrá aplicar un agarre más ligero sobre la herramienta.
- Utilice y mantenga la herramienta eléctrica de colocación de tuercas remachables ciegas como se recomienda en el manual de instrucciones, para evitar un aumento innecesario de los niveles de vibración.
- Seleccione, mantenga y sustituya los consumibles/la herramienta insertada como se recomienda en el manual de instrucciones, para evitar un aumento innecesario del ruido.
- Sujete la herramienta con un agarre ligero pero seguro, teniendo en cuenta las fuerzas de reacción necesarias de la mano pues el riesgo de vibración suele ser mayor cuando la fuerza de agarre es mayor.

### **1.9 INSTRUCCIONES DE SEGURIDAD ADICIONALES PARA HERRAMIENTAS NEUMÁTICAS**

- El suministro de aire de trabajo no debe superar los 7 bares (102 PSI).
- El aire a presión puede causar lesiones graves.
- Nunca deje la máquina funcionando sin supervisión. Desconecte la manguera neumática cuando no use la herramienta, antes de cambiar accesorios o cuando realice reparaciones.
- No dirija nunca el aire hacia usted mismo ni hacia ninguna otra persona.
- Un latigazo de manguera puede causar lesiones graves. Compruebe siempre si hay mangueras y accesorios dañados o sueltos.
- Antes del uso, compruebe que los conductos de aire no presenten daños; todas las conexiones deben ser seguras. No deje caer objetos pesados sobre las mangueras. Los golpes bruscos pueden causar daños internos y fallos prematuros en la manguera.
- El aire frío debe dirigirse lejos de las manos.
- Siempre que se utilicen acoplamientos de torsión universales (acoplamientos de garra), se instalarán pasadores de bloqueo y se utilizarán cables de seguridad de protección contra latigazos, para protegerse contra posibles errores de conexión de manguera a herramienta o de manguera a manguera.
- NO levante la herramienta de colocación sujetándola por la manguera. Utilice siempre la empuñadura de la herramienta de colocación.
- Los respiraderos no deben bloquearse ni cubrirse.
- No permita que entren polvo ni objetos extraños en el sistema hidráulico de la herramienta pues pueden causar fallos de funcionamiento de la herramienta.

## 2. ESPECIFICACIONES

### 2.1 ESPECIFICACIONES DE LA HERRAMIENTA DE COLOCACIÓN

<b>Presión de aire</b>	Mín. - Máx.	5-7 bar (75-100 lbf/in <sup>2</sup> )
<b>Volumen de aire libre requerido</b>	@ 5 bar/75 lbf/in <sup>2</sup>	8 litros (0.28 ft <sup>3</sup> )
<b>Carrera</b>	Máx.	7 mm (0,276 in)
<b>Velocidad del motor</b>	Rotación atornillado	2000 rpm
	Rotación desatornillado	2000 rpm
<b>Fuerza de tracción</b>	@ 5 bar/75 lbf/in <sup>2</sup>	19.1 kN (4300 lbf)
<b>Duración de ciclo</b>	Aprox.	2,5 segundos
<b>Peso</b>	Sin equipo de boquilla	2,2 kg (4,85 lb)

Valores de ruido determinados según el código de pruebas de ruido ISO 15744 e ISO 3744.		74200
Nivel de presión acústica ponderado A, dB(A), L <sub>WA</sub>	Incertidumbre de ruido: k <sub>WA</sub> = 3,0 dB(A)	74,70 dB(A)
Nivel de presión acústica de emisión ponderado A en la estación de trabajo dB(A), L <sub>PA</sub>	Incertidumbre de ruido: k <sub>PA</sub> = 3,0 dB(A)	77,08 dB(A)
Nivel de presión acústica de emisión pico ponderado C dB(C), L <sub>PC'</sub> pico	Incertidumbre de ruido: k <sub>PC</sub> = 3,0 dB(C)	75,54 dB(C)
Valores de vibración decididos según el código de pruebas de vibración de ISO 20643 y ISO 5349.		74200
Nivel de emisión de vibraciones, a <sub>hd'</sub>	Incertidumbre de vibración k = 0,127 m/s <sup>2</sup>	0,317 m/s <sup>2</sup>
Valores de emisión de vibraciones declarados de acuerdo con la norma EN 12096		

### 2.2 DIMENSIONES DE HERRAMIENTAS

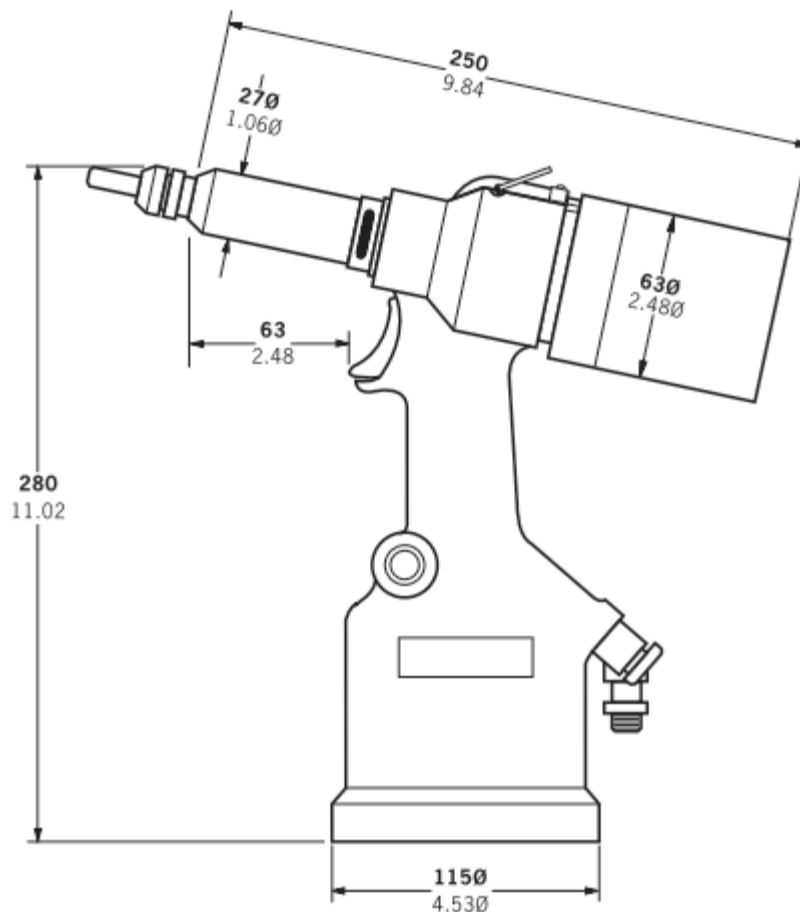

Fig. 1

Las dimensiones indicadas en negrita son en milímetros. Las demás dimensiones son en pulgadas.

### 3. USO PREVISTO

La herramienta hidroneumática 74200 ha sido diseñada para colocar las tuercas remachables ciegas de Stanley Engineered Fastening y es ideal para el montaje en línea de flujo o por lotes para una amplia variedad de aplicaciones de todos los sectores industriales.

**La herramienta completa está compuesta por la herramienta básica (núm. ref. 74200-12000) y el correspondiente conjunto de boca de herramienta para el inserto, como se describe en la página 138.**

**LOS CONJUNTOS DE BOQUILLA DEBEN COLOCARSE COMO SE DESCRIBE EN LA PÁGINA 138. NO debe usarse en lugares húmedos ni en presencia de líquidos o gases inflamables.**

### 4. PUESTA EN SERVICIO

**▲ IMPORTANTE - LEA ATENTAMENTE LAS NORMAS DE SEGURIDAD DE LA PÁGINA 132 - 134 ANTES DE PONER EN FUNCIONAMIENTO LA HERRAMIENTA.**

Seleccione el equipo de boquilla del tamaño adecuado e instálelo.

Conecte la herramienta de colocación al suministro de aire. Pruebe ciclos de tracción y de retorno apretando y soltando el gatillo 25. Establezca en la herramienta la carrera/presión que desee.

**▲ PRECAUCIÓN - El suministro correcto de presión es importante para el correcto funcionamiento de la herramienta de instalación. En caso de utilizar presiones inadecuadas pueden producirse lesiones personales o daños al equipo. La presión de suministro no debe exceder la indicada en las especificaciones de la herramienta de colocación.**

#### 4.1 SUMINISTRO DE AIRE

Todas las herramientas funcionan con aire comprimido a una presión óptima de 5,5 bar. Recomendamos usar reguladores de presión y sistemas automáticos de engrase/filtrado en el suministro principal de aire. Deben instalarse a menos de 3 metros de la herramienta (véase el diagrama siguiente) para garantizar la máxima vida útil de la herramienta y un mantenimiento mínimo.

Las mangueras de suministro de aire deberán tener una capacidad nominal de presión efectiva mínima del 150 % de la presión máxima producida por el sistema o 10 bar, cualquiera que sea la más alta. Las mangueras de aire deben ser resistentes al aceite, tener resistencia exterior a la abrasión y estar blindadas en caso de condiciones de funcionamiento que puedan causarles daño. Todas las mangueras de aire DEBEN tener un calibre mínimo de 6,4 milímetros o 1/4 de pulgada.

Consulte los datos de mantenimiento diario en la página 141.

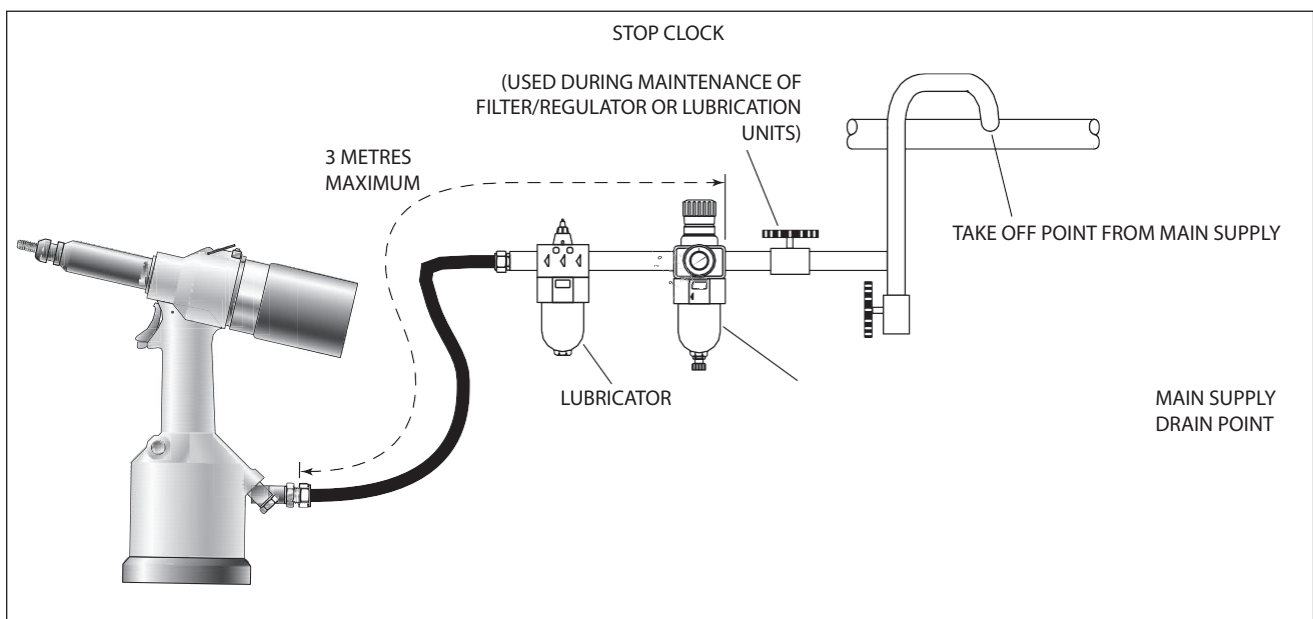

Fig. 2



## 4.2 AJUSTE DE CARRERA

Este ajuste es necesario para garantizar una óptima deformación del inserto. Por lo tanto, sugerimos usar una placa de prueba con el mismo espesor y tamaño de orificio que la pieza de trabajo que se vaya a utilizar.

Si la deformación es insuficiente, el inserto girará dentro de la aplicación. Si la deformación es excesiva, se producirá una distorsión de la rosca y posiblemente se fracturará el tornillo de transmisión.

La carrera se ajusta enroscando o desenroscando la carcasa trasera **86**. Para acortar la carrera, enrosque; para alargar la carrera, desenrosque la carcasa trasera, pero nunca más de 5 vueltas desde la posición totalmente "enroscada", salvo que desmonte la herramienta. Ajuste hasta obtener la deformación óptima.

Bloquee el perno de ajuste de carrera **88** en la carcasa trasera.



Fig. 3

## 4.3 PRINCIPIO DE FUNCIONAMIENTO

- Conecte la herramienta al suministro de aire.
- Coloque el inserto, el labio adelante hacia el tornillo de transmisión. Una ligera presión pondrá en marcha el motor y enroscará automáticamente el inserto contra la boquilla y se detendrá.
- Inserte el tornillo en la aplicación en ángulo recto.
- Apretar a fondo el gatillo. Así se colocará el inserto en la aplicación y lo hará salir del tornillo de transmisión.

Los números de artículos en **negrita** se refieren al Diseño del conjunto general y a la Lista de piezas (páginas 146-147).

**⚠ PRECAUCIÓN** - no intente forzar la instalación de un inserto pues puede causar daños a la herramienta y/o a la aplicación.

## 5. CONJUNTOS DE BOQUILLA

Es esencial instalar el conjunto de boquilla correcto antes de usar la herramienta. Si sabe detalles de remache que va a colocar, puede solicitar nuevo conjunto de boquilla completo utilizando las tablas de selección de la página 141.

### 5.1 INSTRUCCIONES DE MONTAJE

**⚠ PRECAUCIÓN:** Hay que desconectar el suministro de aire para montar o desmontar los conjuntos de boquilla, salvo que se indique lo contrario.

Los números de los artículos en **negrita** se refieren a ilustración de abajo.

- Extraiga el portaboquilla y la tuerca adaptadora, si están colocados.
- Inserte el eje de transmisión **4** en el husillo.
- Coloque el tornillo de transmisión **3** en el eje de transmisión **4**.
- Inserte el casquillo reductor **5** (si está especificado) en la tuerca adaptadora.
- Atornille la tuerca adaptadora en el husillo.
- Sujete el husillo con una llave\* y apriete la tuerca adaptadora en sentido horario.
- Mientras sujeta la tuerca adaptadora con la llave\*, apriete la contratuerca en sentido antihorario.
- Atornille el portaboquilla y la sufridera **1** con la contratuerca de la sufridera hacia arriba.
- Invierta el proceso para realizar el desmontaje del equipo.
- Con la herramienta aún desconectada del suministro de aire, enrosque manualmente un inserto en el tornillo de transmisión, comprobando que quede al ras del extremo del tornillo de transmisión.
- Coloque la sufridera en la posición exacta y bloquee la contratuerca de la sufridera girándola en sentido horario con una llave\*.
- Retire el inserto del tornillo de transmisión.

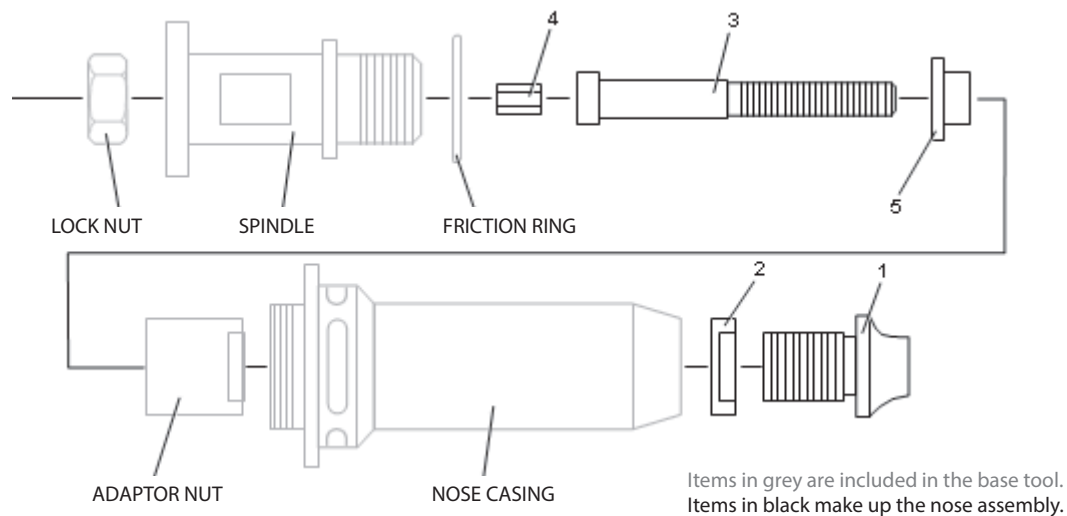

Fig. 4

### 5.2 INSTRUCCIONES DE MANTENIMIENTO

El mantenimiento del conjunto de la boquilla debe realizarse a intervalos semanales.

- Extraiga el conjunto de la boquilla completo realizando el procedimiento inverso al de 'Instrucciones de montaje'.
- Cualquier pieza desgastada o dañada deberá sustituirse con una nueva.
- Compruebe, en especial, que el tornillo de transmisión no esté desgastado.
- Realice el montaje de acuerdo con las instrucciones de montaje.

Se refiere a los artículos incluidos en el kit de mantenimiento 74200. Para ver la lista completa, consulte la página 141.

### 5.3 COMPONENTES DEL CONJUNTO DE LA BOQUILLA DE LA HERRAMIENTA 74200

Las formas de las sufrideras varían según el tipo de inserto. Cada conjunto de boquilla consiste en un juego único de componentes que se puede comprar por separado. Todos los conjuntos de boquilla incluyen también una contratuerca para la sufridera 2 (núm. ref. 07555-00901).

Los números de los componentes se refieren a la ilustración de la página de contraria. Recomendamos mantener un stock artículos porque será necesario sustituirlos periódicamente. Lea atentamente las instrucciones de mantenimiento de los conjuntos de boquilla que figuran al lado.

TAMAÑO DEL INSERTO	HERRAMIENTA COMPLETA	CONJUNTO BOQUILLA	1	3	4	5
<b>INSERTOS ALA ANCHA(9698,FS58,9408,9418,9498)+NUTSERT® ESTÁNDAR(9500)+SQUARESERT®(GK08)+EUROSERT®(GJ08)</b>						
M3	74200-00083	07555-09883	07555-00903	07555-09003	07555-01003	07555-09103
M4	74200-00084	07555-09884	07555-00904	07555-09004	07555-01004	07555-09104
M5•	74200-00085	07555-09885	07555-00905	07555-09005	07555-01005	07555-09105
M5••	74200-00485	07555-09185	07555-00915	07555-09005	07555-01005	07555-09105
M6	74200-00086	07555-09886	07555-00906	07555-09006	07555-01006	07555-09106
M8	74200-00088	07555-09888	07555-00908	07555-09008	07555-01008	07555-09108
M10	74200-00080	07555-09880	07555-00910	07555-09010	07555-01010	-
M12	74200-00082	74200-09882 †	07555-00912	07555-09012	07555-01012	-
4 UNC	74200-00054	07555-09854	07555-00854	07555-09054	07555-00754	07555-09154
6 UNC	74200-00056	07555-09856	07555-00856	07555-09056	07555-00756	07555-09156
8 UNC	74200-00058	07555-09858	07555-00858	07555-09058	07555-00758	07555-09158
10 UNC	74200-00050	07555-09850	07555-00850	07555-09050	07555-00750	07555-09150
1/4 UNC	74200-00048	07555-09848	07555-00848	07555-09048	07555-00748	07555-09148
5/16 UNC	74200-00040	07555-09840	07555-00840	07555-09040	07555-00740	07555-09140
3/8 UNC	74200-00042	07555-09842	07555-00842	07555-09042	07555-00742	-
10 UNF	74200-00070	07555-09870	07555-00850	07555-09070	07555-00750	07555-09150
1/4 UNF	74200-00068	07555-09868	07555-00848	07555-09068	07555-00748	07555-09148
5/16 UNF	74200-00060	07555-09860	07555-00840	07555-09060	07555-00740	07555-09140
3/8 UNF	74200-00062	07555-09862	07555-00842	07555-09062	07555-00742	-
3/16 BSW	74200-00016	07555-09816	07555-00850	07555-09016	07555-00750	07555-09150
1/4 BSW	74200-00018	07555-09818	07555-00848	07555-09018	07555-00748	07555-09148
5/16 BSW	74200-00010	07555-09810	07555-00840	07555-09019	07555-00740	07555-09140
<b>NUTSERT® HOJA FINA (9468, FS38, 9658, 9488)</b>						
M3	74200-00183	07555-09983	07555-00993	07555-09003	07555-01003	07555-09103
M4	74200-00184	07555-09984	07555-00994	07555-09004	07555-01004	07555-09104
M5	74200-00185	07555-09985	07555-00995	07555-09005	07555-01005	07555-09105
M6	74200-00186	07555-09986	07555-00996	07555-09006	07555-01006	07555-09106
M8	74200-00188	07555-09988	07555-00998	07555-09008	07555-01008	07555-09108
M10	74200-00180	07555-09980	07555-00999	07555-09010	07555-01010	-
M12	74200-00182	74200-09982 †	07555-00992	07555-09012	07555-01012	-
4 UNC	74200-00154	07555-09954	07555-00954	07555-09054	07555-00754	07555-09154
6 UNC	74200-00156	07555-09956	07555-00956	07555-09056	07555-00756	07555-09156
8 UNC	74200-00158	07555-09958	07555-00958	07555-09058	07555-00758	07555-09158
10 UNC	74200-00150	07555-09950	07555-00950	07555-09050	07555-00750	07555-09150
1/4 UNC	74200-00148	07555-09948	07555-00948	07555-09048	07555-00748	07555-09148
5/16 UNC	74200-00140	07555-09940	07555-00940	07555-09040	07555-00740	07555-09140
10 UNF	74200-00170	07555-09970	07555-00950	07555-09070	07555-00750	07555-09150
1/4 UNF	74200-00168	07555-09968	07555-00948	07555-09068	07555-00748	07555-09148
5/16 UNF	74200-00160	07555-09960	07555-00940	07555-09060	07555-00740	07555-09140
3/16 BSW	74200-00116	07555-09916	07555-00950	07555-09016	07555-00750	07555-09150
1/4 BSW	74200-00118	07555-09918	07555-00948	07555-09018	07555-00748	07555-09148
0BA	74200-00130	07555-09930	07555-00996	07555-09030	07555-01006	07555-09106
2BA	74200-00132	07555-09932	07555-00950	07555-09032	07555-00750	07555-09150
4BA	74200-00134	07555-09934	07555-00934	07555-09034	07555-00756	07555-09134
<b>SUPERSERT® - EXTREMO ABIERTO Y CERRADO (FB)</b>						
M3	74200-00283	07555-09583	07555-07103	07555-09003	07555-01003	07555-09103
M4	74200-00284	07555-09584	07555-07104	07555-09004	07555-01004	07555-09104
M5	74200-00285	07555-09585	07555-07105	07555-09005	07555-01005	07555-09105
M6	74200-00286	07555-09586	07555-07106	07555-09006	07555-01006	07555-09106

TAMAÑO DEL INSERTO	HERRAMIENTA COMPLETA	CONJUNTO BOQUILLA	1	3	4	5
<b>INSERTOS ALA ANCHA(9698,FS58,9408,9418,9498)+NUTSERT® ESTÁNDAR(9500)+SQUARESERT®(GK08)+EUROSERT®(GJ08)</b>						
M8	74200-00288	07555-09588	07555-07108	07555-09008	07555-01008	07555-09108
8 UNC	74200-00258	07555-09558	07555-07158	07555-09058	07555-00758	07555-09158
10 UNC	74200-00250	07555-09550	07555-07150	07555-09050	07555-00750	07555-09150
1/4 UNC	74200-00248	07555-09548	07555-07148	07555-09048	07555-00748	07555-09148
8 UNF	74200-00278	07555-09578	07555-07158	07555-09078	07555-00758	07555-09158
10 UNF	74200-00270	07555-09570	07555-07150	07555-09070	07555-00750	07555-09150
1/4 UNF	74200-00268	07555-09568	07555-07148	07555-09068	07555-00748	07555-09148
<b>HEXSERT® (9688)</b>						
M3	74200-00683	07555-09283	07555-08103	07555-09003	07555-01003	07555-09103
M4	74200-00684	07555-09284	07555-08104	07555-09004	07555-01004	07555-09104
M5	74200-00685	07555-09285	07555-08105	07555-09005	07555-01005	07555-09105
M6	74200-00686	07555-09286	07555-08106	07555-09006	07555-01006	07555-09106
M8	74200-00688	07555-09288	07555-00998	07555-09008	07555-01008	07555-09108

- Coloca todos los insertos indicados en esta sección, salvo las M5 de ala ancha y lámina fina Nutsert®
- Coloca SOLO los M5 de ala ancha y lámina fina Nutsert® 09698-00516
- † Estos conjuntos de boquilla incluyen una tuerca adaptadora, núm. ref. 74200-12119, para sustituir la de la herramienta.

## 6. MANTENIMIENTO DE LA HERRAMIENTA

Anualmente o cada 500.000 ciclos, según lo que ocurra primero, debe ser realizado el mantenimiento ordinario y un control general por parte de personal capacitado.

- ⚠ PRECAUCIÓN:** Nunca use disolventes u otros productos químicos fuertes para limpiar las piezas no metálicas de la herramienta. Dichos productos químicos pueden debilitar los materiales con los que están fabricadas estas piezas.
- ⚠ PRECAUCIÓN:** Antes de efectuar el mantenimiento, elimine las sustancias peligrosas que pudiesen haberse acumulado con los procesos de trabajo.
- ⚠ PRECAUCIÓN:** El empleador es responsable de garantizar que las instrucciones relativas al mantenimiento de la herramienta se comuniquen al personal correspondiente.
- ⚠ PRECAUCIÓN:** El operador no deberá participar en el mantenimiento ni la reparación de la herramienta, a menos que haya recibido la formación adecuada.
- ⚠ PRECAUCIÓN:** La herramienta deberá revisarse periódicamente para detectar daños y fallos de funcionamiento.
- ⚠ PRECAUCIÓN:** Lea las instrucciones de seguridad de la página 132 a 134.

### 6.1 MANTENIMIENTO DIARIO

- Diariamente, antes del uso o antes de poner por primera vez en servicio la herramienta, vierta unas gotas de aceite lubricante ligero y limpio en la entrada de aire de la herramienta, si no se ha instalado un lubricador en el suministro de aire. Si la herramienta está en uso constante, la manguera de aire debe desconectarse del suministro principal de aire y se debe lubricar la herramienta cada dos o tres horas.
- Compruebe que no haya pérdidas de aire. Si las mangueras y los acoplamientos están dañados, hay que sustituirlos con otros nuevos.
- Si el regulador de presión no tiene filtro, purgue la línea de aire para limpiar la suciedad o el agua acumulados antes de conectar la manguera de aire a la herramienta.
- Compruebe que el conjunto de boquilla sea correcto.
- Compruebe si la carrera de la herramienta es adecuada para colocar el inserto seleccionado. (Consulte el ajuste de carrera en la página 137).
- Controle el tornillo de transmisión del conjunto de la boquilla para ver si está desgastado o dañado. En su caso, sustitúyalo.

### 6.2 MANTENIMIENTO SEMANAL

- \* Compruebe que la manguera y los accesorios de suministro de aire no tengan pérdidas de aceite ni de aire.

### 6.3 KIT DE MANTENIMIENTO

Para todas las operaciones de mantenimiento se recomienda usar el kit de mantenimiento (núm. de ref. 74200-99990), que se suministra en un estuche de plástico.

KIT DE MANTENIMIENTO 74200-99990					
Número de pieza	Descripción	CANT.	Número de pieza	Descripción	CANT.
07900-00618	EMPUJADOR	1	07900-00393	LLAVE 14 mm/15 mm	1
07900-00619	CASQUILLO GUÍA	1	07900-00409	LLAVE 12 mm/13 mm	1
07900-00478	PUNZÓN P/ SACAR CHAVETAS Ø 3 mm	1	07900-00626	LLAVE DE TUERCAS 11 mm	1
07900-00624	PUNZÓN P/ SACAR CHAVETAS Ø 4mm	1	07900-00469	LLAVE ALLEN 2,5 mm	1
07900-00157	ALICANTES ANILLO ELÁSTICO INTERIOR	1	07900-00351	LLAVE ALLEN 3 mm	1
07900-00161	ALICANTES ANILLO ELÁSTICO EXTERIOR	1	07900-00224	LLAVE ALLEN 4 mm	1
07900-00625	MAZA LIVIANA	1	07900-00225	LLAVE ALLEN 5 mm	1
07900-00623	25 mm SOCKET	1	07900-00620	LLAVE ALLEN 12 mm	1
07900-00006	ESPÁTULA	1	07900-00456	BARRA ENT	1
07900-00434	LLAVE DE TUERCAS 32 mm	1	07992-00075	MOLYKOTE 55M (100 g, TUBO)	1
07900-00621	LLAVE DE TUERCAS 28 mm	1	07900-00627	ESTUCHE PLÁSTICO	1
07900-00637	LLAVE DE TUERCAS 17 mm	1	07900-00632	LLAVE 17 mm/19 mm	1
07900-00643	POMO EMPUJE	1			

## 6.4 MANTENIMIENTO

Cada 500.000 ciclos la herramienta debe desmontarse totalmente y deben sustituirse las piezas que estén desgastadas o dañadas o cuando se recomienda. Todas las juntas y juntas tóricas deben sustituirse con otras nuevas y lubricarse con grasa Molykote 55M antes de instalarlas.

- ⚠ ADVERTENCIA:** Lea las instrucciones de seguridad de la página 132 a 134.
- ⚠ ADVERTENCIA:** El empleador es responsable de garantizar que las instrucciones relativas al mantenimiento de la herramienta se comuniquen al personal correspondiente.
- ⚠ ADVERTENCIA:** El operador no deberá participar en el mantenimiento ni la reparación de la herramienta, a menos que haya recibido la formación adecuada.
- ⚠ ADVERTENCIA:** La herramienta deberá revisarse periódicamente para detectar daños y fallos de funcionamiento.

La línea neumática debe desconectarse antes de intentar efectuar el mantenimiento o el desmontaje salvo que se indique específicamente lo contrario.

Se recomienda efectuar las operaciones de desmontaje en condiciones de limpieza. Antes del desmontaje, vacíe el aceite de la herramienta. Quitar el tapón de aceite **42**, arandela de la junta de aceite **43**, tornillo de purga **48** y la arandela del tornillo de purga **49** del conjunto de la empuñadura y vacíe el aceite en un recipiente adecuado.

Antes de desmontar la herramienta, es necesario sacar el conjunto de la boquilla. Para obtener instrucciones sencillas de desmontaje, consulte la sección Conjuntos de boquilla, páginas 138-141.

Para el mantenimiento completo de la herramienta, recomendamos desmontar los subconjuntos en el orden que se muestra abajo.

## 6.5 CILINDRO NEUMÁTICO

- Extraiga la base de caucho **2**.
- Coloque la herramienta con la base mirando hacia arriba en una mordaza de mandíbulas blandas.
- Usando una llave\*, desatornille el tapón final **3**. El pistón neumático **9** debe moverse hacia arriba bajo la presión del muelle **11** (puede que sea necesario ejercer una presión manual sobre el pistón neumático **9**).
- Saque la junta tórica **4**.
- Retire el pistón neumático **9**.
- Extraiga la junta de labios **8** y la junta tórica **36**.
- Sujete el vástago del pistón **10** en mordazas blandas para evitar rayar el diámetro del vástago.
- Separe el vástago del pistón **10** del pistón neumático **9** desenroscando el perno de fijación del vástago del pistón **5** con una llave\*.
- Controle que el tubo de aire **12** no tenga daños ni deformaciones. (El tubo de aire está enroscado internamente en la empuñadura y fijado en su posición con Loctite® 222). Si es necesario retirar el tubo de aire, es necesario calentar la base del tubo de aire a una temperatura de 100 °C para ablandar el adhesivo Loctite. Después se puede desenroscar el tubo de aire **12** de la empuñadura con una llave Allen\*.
- Controle que el muelle **11** no esté dañado ni deformado.
- Vuelva a montar en orden inverso al de desmontaje.

## 6.6 GUÍA DEL VÁSTAGO

- Con la herramienta en posición invertida en el tornillo de banco, desenrosque la guía del vástago **15** con una llave\* y la barra en T\*.
- Retire la guía del vástago **15**.
- Desatornille la contratuerca **13** con una llave Allen\*, retire la junta **14** y la junta tórica **98**.
- Saque la junta tórica **16**.
- Vuelva a montar en orden inverso al de desmontaje.

\* Se refiere a los artículos incluidos en el kit de mantenimiento 74200. Para ver la lista completa, consulte la página 141. Los números de artículos en **negrita** se refieren al Diseño del conjunto general y a la Lista de piezas (páginas 146-147).

## 6.7 GATILLO

- Con la herramienta sujeta en el tornillo de banco, retire el pasador **26** con un punzón para sacar chavetas\*.
- Retire el gatillo **25**, el pasador **22**, el rodillo **23** y la caña de empuje **24**.
- Empuje suavemente la cabeza del vástago del gatillo **20** y, retírelo junto con las juntas tóricas **7** y **21**, la guía **19**, la junta de labios **18** y el tapón **17**.
- Vuelva a montar en orden inverso al de desmontaje. Compruebe que el labio de la junta de labios **18** esté hacia el cabezal de la herramienta.

## 6.8 ENTRADA DE AIRE GIRATORIA (74200-12700)

- Con una llave Allen\*, retire el tornillo **40** y la arandela **39**.
- Quite la entrada giratoria **38**.
- Desenrosque el conector macho doble **41** de la entrada giratoria **38** y retire la arandela de nylon **33**.
- Usando una llave\*, retire el perno del pasador **37**.
- Retire las dos arandelas de nylon **33** y el bloqueo de entrada de aire **35**.
- Retire el anillo elástico **97** del conector macho doble **41** utilizando unos alicates para anillos elásticos y retirando el filtro sinterizado **96**.
- Vuelva a montar en orden inverso al de desmontaje.
- Se refiere a los artículos incluidos en el kit de mantenimiento 74200. Para ver la lista completa, consulte la página 141.

Los números de artículos en negrita se refieren al Diseño del conjunto general y a la Lista de piezas (páginas 146-147).

## 6.9 VÁLVULA DIFERENCIAL

- Con una llave plana especial\* desenrosque el tapón de cierre de la válvula **27**, suelte y quite el muelle **104** y la junta tórica **29**.
- Retire el silenciador **34** con una llave\* y quite la arandela de nylon **33**.
- Empuje la válvula de pistón **28** hacia fuera de su alojamiento junto con las juntas tóricas **30**, **31** y **32**.
- Compruebe que el muelle **104** no esté deformado y, en su caso, sustitúyalo.
- Vuelva a montar en orden inverso al de desmontaje.

## 6.10 CONJUNTO DEL CABEZAL

- Retire el equipo de la boquilla antes de empezar el desmontaje.
- Con unas llaves\*, retire el husillo **44** y la contratuerca **45**.
- Retire la contratuerca del muelle de retorno **46** con una llave\*.
- Retire el tornillo de retorno **47**, la arandela **99** y el anillo de bloqueo **90**.
- Compruebe que el muelle de retorno **47** no esté deformado y, en su caso, sustitúyalo.
- Vuelva a montar en orden inverso al de desmontaje.

## 6.11 CARCASA TRASERA

- Con una llave Allen\*, retire el tornillo **40** del perno de ajuste de carrera **88** y saque la arandela puente **95**.
- Desenganche del perno de ajuste de la carrera **88** empujándolo contra el muelle **89**.
- Desenrosque la carcasa trasera **86**.
- Retire la banda de caucho de la carcasa trasera **87** si es necesario.
- Extraiga el anillo elástico **84** usando el alicates para anillos elásticos y retire el silenciador sinterizado **85**.
- Complete el montaje en orden inverso al de desmontaje. Coloque el retén de trinquete **102** en la cabeza antes de atornillar la carcasa trasera **86**.

## 6.12 DISTRIBUIDOR

- \* Con una llave Allen\*, retire los dos tornillos **40**.
- \* Retire el distribuidor **83** junto con el tapón final del motor neumático **81** y las juntas tóricas **82** y **31** cuidando de no dejar caer la bola **79** y la varilla de empuje **78**.
- \* Con una llave Allen\* retire los cuatro tornillos de cabeza avellanada **58** y saque el tope de carrera **57**.
- \* Saque los dos tubos de suministro de aire **59** y las cuatro juntas tóricas **60**.

\* Se refiere a los artículos incluidos en el kit de mantenimiento 74200. Para ver la lista completa, consulte la página 141. Los números de artículos en **negrita** se refieren al Diseño del conjunto general y a la Lista de piezas (páginas 146-147).

\* Montar en orden inverso al de desmontaje.

### 6.13 CONJUNTO DE PISTÓN HIDRÁULICO Y MOTOR NEUMÁTICO (74200-12610)

- Envuelva con cinta adhesiva de la rosca del pistón hidráulico **54** y mueva el conjunto hacia atrás lenta y firmemente. Con unos alicates para anillos elásticos\*, retire el anillo elástico **52** y la junta delantera **51**.
- Retire las juntas tóricas **76** y **77**.
- Con dos llaves\*, separe el pistón hidráulico **54** de la carcasa del motor neumático **75**. El anillo de ajuste de cuña **55**, el pivote de movimiento **56** y la junta tórica **101** se saldrán del pistón hidráulico **54**.
- Saque el conjunto del motor neumático de la carcasa del motor neumático **75**, retire el anillo elástico **61** usando los alicates para anillos elásticos\*, y después golpee suavemente la carcasa del motor neumático **75** sobre un banco para que salgan los componentes.
- Las piezas **62** a **74** pueden extraerse juntas, teniendo cuidado de que no se caiga el pasador **74**.
- Retire el cojinete **62**, eje de engranaje planetario **63**, los tres planetarios **64**, el engranaje planetario **65** y el espaciador **66**.
- Usando una maza liviana, golpee la cabeza estriada del rotor **70**.
- El cojinete **67** y la placa final delantera **68** saldrán del estator **69** y las cinco palas del rotor **71**. (el rotor **70** queda en la mano).
- Coloque la placa final trasera **72** en un tornillo de banco de mordazas blandas.
- Con un punzón para sacar chavetas\* golpee suavemente el centro del rotor **70** para sacar el cojinete **73**. (de vuelta el rotor **70** para que salga el cojinete **73**).
- Cuando monte el motor neumático, la parte trasera del rotor **70** debe tocar apenas la placa final trasera **72** sin ningún hueco axial (cualquier hueco existente desaparecerá cuando el rodamiento **73** esté totalmente colocado).
- Cuando inserte el motor neumático en la carcasa del motor neumático **75** alinee con cuidado las piezas de modo que el pasador **74** se sitúe en el orificio central entre los orificios de enroscado/desenroscado de la carcasa del motor neumático **75** y la placa final trasera **72**.
- Cuando monte el pistón hidráulico **54** en el conjunto del motor neumático, apriete las piezas con la mano y sople aire en uno de los puertos exteriores de la carcasa del motor neumático **75**, comprobando que el motor neumático gire libremente.
- Cuando monte la junta delantera **51**, compruebe que el diámetro mayor esté orientado hacia la parte trasera de la herramienta.
- Complete el montaje en orden inverso al de desmontaje.

 **PRECAUCIÓN:** Compruebe la herramienta tomando como referencia los datos de mantenimiento diario y semanal.

 **PRECAUCIÓN:** El cebado es necesario SIEMPRE después de desmontar la herramienta y antes del funcionamiento.

\* Se refiere a los artículos incluidos en el kit de mantenimiento 74200. Para ver la lista completa, consulte la página 141. Los números de artículos en **negrita** se refieren al Diseño del conjunto general y a la Lista de piezas (páginas 146-147).



**6.14 DATOS DE SEGURIDAD - GRASA MOLYKOTE® 55m**

Puede solicitar la grasa por separado, el número de referencia se muestra en la página del Kit de mantenimiento 141.

**PRIMEROS AUXILIOS**

PIEL: Limpie y lave con agua y jabón.

INGESTIÓN: Generalmente no se esperan efectos adversos. Tratar de acuerdo con los síntomas.

OJOS: Irritante, pero no perjudicial. Enjuague con agua y consulte a un médico.

**MEDIOAMBIENTE**

Recoja el material para incinerarlo o eliminarlo en un lugar autorizado.

**INCENDIO**

PUNTO DE INFLAMACIÓN: 101 °C

No clasificado como inflamable.

Medios de extinción adecuados: Dióxido de carbono, espuma, polvo seco o agua fina pulverizada.

**MANIPULACIÓN**

Deben usarse guantes de plástico o de goma.

**ALMACENAMIENTO**

En un lugar alejado del calor y de agentes oxidantes.

**6.15 PROTECCIÓN DEL MEDIOAMBIENTE**

Compruebe la conformidad con las normas de eliminación aplicables. Para no poner en peligro al personal ni al medio ambiente, deseche todos los productos de desecho en una instalación o punto limpio aprobado.

## 7. CONJUNTOS GENERALES

### 7.1 CONJUNTO GENERAL DE LA HERRAMIENTA BÁSICA 74200-12000

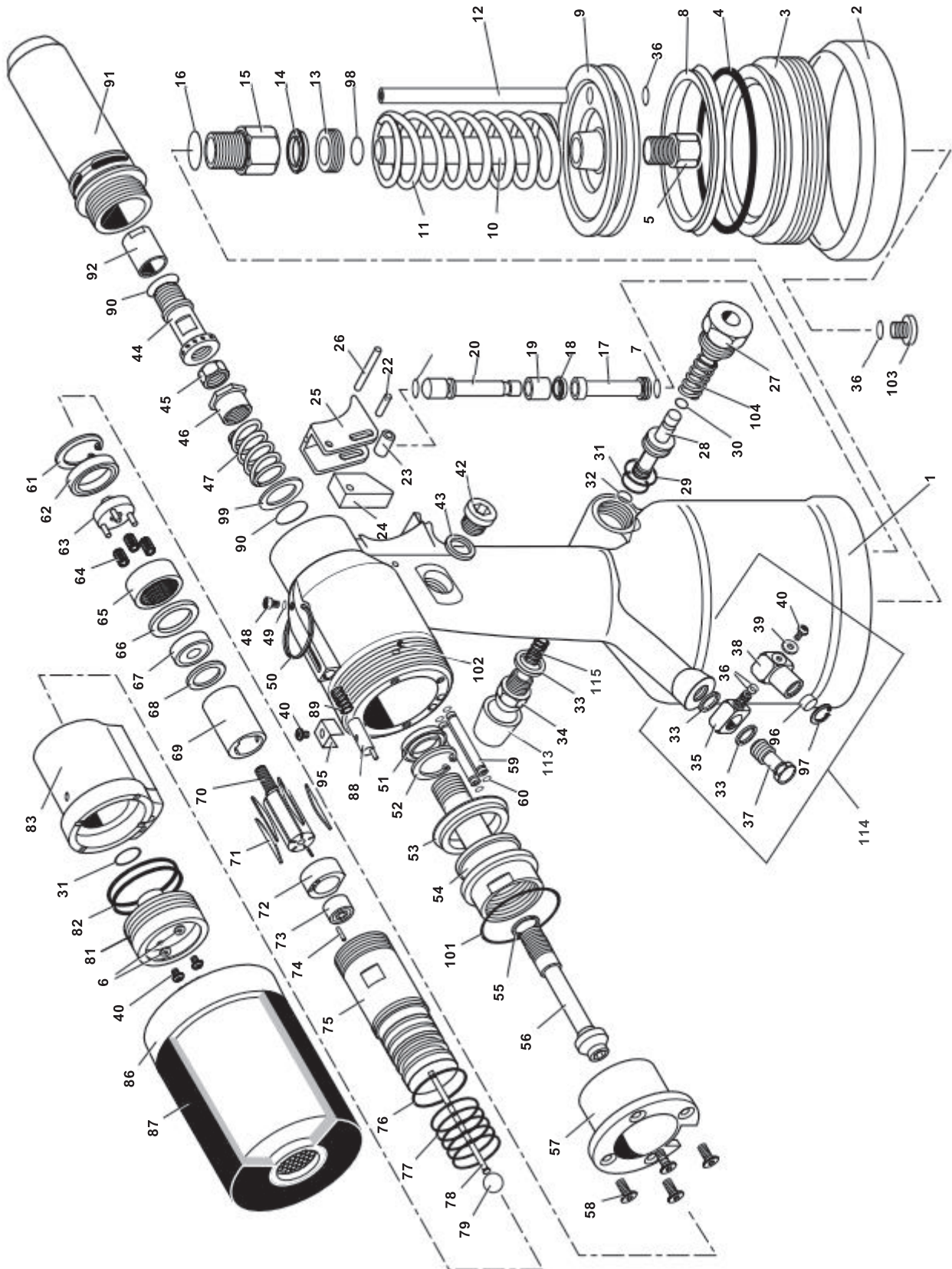

7.2 LISTA DE PIEZAS CONJUNTO GENERAL 74200-12000

Lista de piezas de la herramienta 74200-12000

LISTA DE PIEZAS 74200-12000														
ART.	REF.	DESCRIPCIÓN	CANT.	PIEZAS REP.	ART.	REF.	DESCRIPCIÓN	CANT.	PIEZAS REP.	ART.	REF.	DESCRIPCIÓN	CANT.	PIEZAS REP.
01	74200-12001	CABEZAL Y EMPUNADURA	1	-	40	07001-00420	TORNILLO CABEZA DE BOTÓN M4	4	4	79	74200-12079	BOLA (CAUCHO)	1	1
02	74200-12002	BASE DE CAUCHO	1	1						80	73200-02022	ETIQUETA SEGURIDAD	1	N/1
03	74200-12003	TAPÓN FINAL (ATORNILLADO)	1	-	42	07005-01274	TAPÓN DE ACEITE	1	1	81	74200-12081	TAPÓN FINAL MOTOR NEUMÁTICO	1	-
04	74200-12004	JUNTA TÓRICA	1	1	43	74200-12043	ARANDELA JUNTA DE ACEITE	1	1	82	74200-12082	JUNTA TÓRICA	2	2
05	74200-12005	PERNO FIJACIÓN VÁSTAGO PISTÓN	1	-	44	74200-12044	HUSILLO	1	1	83	74200-12083	DISTRIBUIDOR	1	-
06	07002-00109	ARANDELA ANTIVIBRATORIA M4	2	-	45	07555-00803	CONTRATUERCA	1	1					
07	07003-00027	JUNTA TÓRICA	2	2	46	74200-12046	CONTRATUERCA MUELLE DE RETORNO	1	1	85	74200-12085	SILENCIADOR SINTERIZADO		
08	74200-12008	JUNTA DE LABIOS (PISTÓN NEUMÁTICO)	1	1	47	74200-12047	MUELLE DE RETORNO	1	1	86	74200-12800	CONJUNTO CARCASA TRASERA	1	-
09	74200-12009	PISTÓN NEUMÁTICO	1	-	48	07001-00329	TORNILLO DE PURGA M5	1	1	87	74200-12087	BANDA DE CAUCHO CARCASA TRASERA	1	1
10	74200-12010	VÁSTAGO PISTÓN (INTENSIFICADOR)	1	-	49	07003-00033	ARANDELA JUNTA DE ACEITE	1	1	88	74200-12088	PERNO DE AJUSTE DE CARRERA	1	1
11	07555-00205	MUELLE	1	1	50	07265-03021	ANILLO DE SUSPENSIÓN	1	1	89	74200-12089	MUELLE	1	1
12	74200-12012	TUBO SUMINISTRO AIRE	1	1	51	07265-02004	JUNTA DELANTERA	1	1	90	07003-00028	ANILLO DE BLOQUEO	2	2
13	74200-12013	CONTRATUERCA	1	-	52	07004-00033	ANILLO ELÁSTICO	1	1	91	74200-12091	PORTABOQUILLA	1	-
14	74200-12014	JUNTA	1	1	53	74200-12053	JUNTA	1	1	92	74200-12092	TUERCA ADAPTADOR (HASTA M10)	1	1
15	74200-12015	GUÍA PARA VARILLA	1	-	54	74200-12054	PISTÓN HIDRÁULICO	1	-	93	74200-12093	ETIQUETA DE COLOR	1	N/1
16	07003-00100	JUNTA TÓRICA	1	1	55	74200-12055	ANILLO DE AJUSTE DE CUÑA	1	1	94	07900-00354	ETIQUETA DE SEGURIDAD ATADA	1	N/1
17	74200-12017	TAPÓN	1	-	56	74200-12056	PIVOTE DE MOVIMIENTO	1	1	95	74200-12095	ARANDELA PUENTE	1	1
18	74200-12018	JUNTA DE LABIOS	1	1	57	74200-12057	TOPE DE CARRERA	1	-	96	74200-12096	FILTRADO SINTERIZADO	1	1
19	74200-12019	GUÍA	1	-	58	07001-00427	TORNILLO DE CAPUCHÓN M5CSK	4	4	97	74200-12097	ANILLO ELÁSTICO	1	1
20	74200-12020	VÁSTAGO GATILLO	1	-	59	74200-12059	TUBO SUMINISTRO AIRE MOTOR NEUM.	2	2	98	07003-00134	JUNTA TÓRICA	1	1
21	07003-00315	07003-00315 JUNTA TÓRICA	1	1	60	74200-12060	JUNTA TÓRICA	4	4	99	74200-12099	ARANDELA	1	1
22	74200-12022	PERNO	1	1	61	74200-12061	ANILLO ELÁSTICO	1	1	100	07007-01526	ETIQUETA 'CE' (AVDEL ITALY)	1	N/1
23	74200-12023	RODILLO	1	1	62	74200-12062	RODAMIENTO	1	-	101	74200-12121	JUNTA TÓRICA	1	1
24	74200-12024	CUÑA DE EMPUJE	1	-	63	74200-12063	HUSILLO ENGRANAJE PLANETARIO	1	-	102	74200-12122	TRINQUETE (CAUCHO)	1	1
25	74200-12025	GATILLO	1	1	64	07555-09208	PLANETARIA	3	-	103	74200-12103	TAPÓN	1	1
26	74200-12026	PERNO	1	1	65	74200-12065	ENGRANAJE PLANETARIO	1	-	104	74200-12104	MUELLE	1	N/1
27	74200-12027	TAPÓN BLOQUEO VÁLVULA	1	-	66	74200-12066	SEPARADOR	1	-	105	07900-00614	MANUAL DE LA HERRAMIENTA	2	N/1
28	74200-12028	PISTÓN DE LA VÁLVULA	1	-	67	07555-09206	RODAMIENTO	1	-	106	07900-00632	LLAVE DELGADA 17/19 MM	1	N/1
29	07003-00086	JUNTA TÓRICA	1	1	68	07555-09210	PLACA EXTREMO FRONTAL	1	-	107	07900-00409	LLAVE 12/13 MM	1	N/1
30	07003-00040	JUNTA TÓRICA	1	1	69	07555-09211	ESTATOR	1	-	108	07900-00224	LLAVE ALLEN 4 MM	1	N/1
31	07003-00026	JUNTA TÓRICA	2	2	70	74200-12070	ROTOR	1	-	109	07900-00225	LLAVE ALLEN 5 MM	1	N/1
32	07003-00046	JUNTA TÓRICA	1	1	71	07555-09213	HOJA DEL ROTOR	5	5	110	07900-00624	PUNZÓN P/SACAR CHAVETAS 4 MM Ø	1	N/1
33	74200-12033	ARANDELA DE NYLON 1/8"	3	4	72	07555-09214	PLACA EXTREMO TRASERO	1	-	111	07900-00637	LLAVE PLANA ESPECIAL 17 MM	1	N/1
34	74200-12034	SILENCIADOR 1/8"	1	1	73	07555-09215	RODAMIENTO	1	-	112	07900-00469	LLAVE ALLEN 2,5 MM		
35	74200-12035	CONJUNTO ENTRADA DE AIRE	1	-	74	07555-09216	PERNO	1	1	113	74200-12300	CONJUNTO DEFLECTOR	1	N/1
36	07003-00029	JUNTA TÓRICA	4	4	75	74200-12075	CARCASA MOTOR NEUMÁTICO	1	-	114	74200-12700	CONJUNTO ENTRADA	1	
37	74200-12037	PERNO DEL PASADOR	1	-	76	07003-00305	JUNTA TÓRICA	1	1	115	07340-00401	MUELLE	1	
38	74200-12038	ENTRADA GIRATORIA	1	-	77	07003-00306	JUNTA TÓRICA	5	5					
39	74200-12039	ARANDELA	1	1	78	74200-12078	VARILLA DE EMPUJE LARGA 80 mm	1	1					

## 8. CEBADO

El cebado es necesario SIEMPRE después de desmontar la herramienta y antes del funcionamiento. También puede ser necesario para restablecer la carrera completa después de un uso considerable, si se ha reducido la carrera y los remaches ya no quedan totalmente colocados apretando el gatillo.

### 8.1 DATOS SOBRE EL ACEITE

El aceite recomendado para el cebado es Hyspin® VG32, disponible en envases de 0,5 l (pieza número 07992-00002) o de un galón (pieza número 07992-00006). Consulte los datos de seguridad de abajo.

### 8.2 DATOS DE SEGURIDAD - ACEITE HYSPIN® VG 32

#### PRIMEROS AUXILIOS

PIEL:

Lávese bien la con agua y jabón tan pronto como pueda. El contacto accidental no requiere atención inmediata. El contacto breve no requiere atención inmediata.

INGESTIÓN:

Consulte inmediatamente a un médico. NO provoque el vómito.

OJOS:

Enjuague inmediatamente con agua durante varios minutos. Aunque NO es un irritante primario, pueden producirse pequeñas irritaciones después del contacto.

#### INCENDIO

Punto de inflamación a 232 °C. No clasificado como inflamable.

Medios de extinción adecuados: CO2, polvo seco, espuma o agua nebulizada. NO utilice chorros de agua.

#### MEDIOAMBIENTE

ELIMINACIÓN DE RESIDUOS: Puede incinerarse, a través de un contratista autorizado, en un sitio autorizado. El producto usado puede enviarse para el reciclaje. DERRAMES: Evite el vertido en desagües, alcantarillas y cursos de agua. Absorber con material absorbente.





#### MANIPULACIÓN

Utilice protección ocular, guantes impermeables (p. ej., de PVC) y un delantal de plástico. Utilice en una zona bien ventilada.

#### ALMACENAMIENTO

No se deben tomar precauciones especiales.

### 8.3 PROCEDIMIENTO DE CEBADO

-  **PRECAUCIÓN:** Compruebe que el aceite esté perfectamente limpio y libre de burbujas de aire.
-  **PRECAUCIÓN:** La herramienta debe permanecer de lado durante toda la secuencia de cebado.
-  **PRECAUCIÓN:** Todas las operaciones deben realizarse en un banco limpio, con las manos limpias y en un lugar limpio.
-  **PRECAUCIÓN:** Siempre DEBE tener cuidado de que ningún material extraño entre en la herramienta pues pueden producirse daños graves.

- Coloque la herramienta de lado, con el tapón de aceite **42** hacia arriba.
- Tire hacia atrás el perno de ajuste de carrera **88** y desatornille la carcasa trasera **86** por lo menos **5** vueltas desde la posición totalmente 'IN'.
- Con una llave Allen, desatornille el tapón de aceite **42** y saque la arandela de la junta de aceite **43**.
- Llene la herramienta con aceite de cebado sacudiendo suavemente para expulsar el aire.
- Vuelva a colocar la arandela de la junta de aceite **43** y el tapón de aceite **42** y apriete bien.
- Ahora tiene que purgar la herramienta. Esta operación es para asegurar la eliminación de las burbujas de aire del circuito de aceite.
- Compruebe que el tornillo de purga de aceite **48** esté completamente apretado, desatornillelo solo UNA VUELTA con una llave Allen. Conecte la herramienta al suministro de aire y apriete el gatillo.
- Esperar a que aparezca aceite alrededor del tornillo de purga de aceite **48** y vuelva a apretarlo. Limpie el exceso de aceite.
- Suelte el gatillo.
- Con una llave Allen, abra el tapón de aceite **42**.
- Llene con el aceite de cebado hasta restablecer el nivel. Vuelva a colocar la arandela de la junta de aceite **43** y el tapón de aceite **42** y apriete bien.
- Es necesario colocar el equipo de boquilla correcto y ajustar la carrera antes de utilizar la herramienta.

Los números de artículos en **negrita** se refieren al Diseño del conjunto general y a la Lista de piezas (páginas 146-147).

## 9. DIAGNÓSTICO DE ERRORES

SÍNTOMA	POSIBLE CAUSA	SOLUCIÓN	REF. PÁG.
El motor neumático funciona lentamente	Pérdida de aire del motor	Controle si hay juntas gastadas. Reemplazar	143
	Baja presión de aire	Aumentar	140
	Bloqueo del paso de aire	Eliminar las restricciones del suministro de aire	
	Tornillo de transmisión desgastado	Reemplazar	138
	Atascamiento de las paletas	Lubrique la herramienta por la entrada de aire	
El inserto no se deforma correctamente	Ajuste de carrera incorrecto	Ajustar	140
	Presión de aire fuera de tolerancia	Ajustar	140
	Bajo nivel de aceite	Cebe la herramienta.	149
	Inserto fuera de agarre	Comprobar el intervalo de agarre del inserto	
El tornillo de transmisión gira independientemente del motor	Eje de transmisión dañado o desgastado	Reemplazar	
	Tornillo de transmisión dañado o desgastado	Reemplazar	138
	Tuerca adaptadora floja	Apretar	138
	Falta el anillo de bloqueo 90	Coloque un nuevo anillo de bloqueo	145
El inserto no se coloca en el tornillo de transmisión	Tamaño incorrecto del inserto roscado	Sustituir con el inserto correcto	
	Tornillo de accionamiento colocado es incorrecto	Sustituir con el tornillo de transmisión correcto	
	Tornillo de transmisión dañado o desgastado	Reemplazar	
	Equipo de boquilla montado incorrectamente	Desconecte el suministro de aire, vuelva a colocar el equipo de boquilla con cuidado	138-139
La herramienta está atascada por un inserto colocado	Carrera excesiva/ Inserto defectuoso/ Tornillo de transmisión desgastado o defectuoso	NO APRIETE EL GATILLO. Desbloquear Accione el dispositivo de bloqueo y lleve la carcasa trasera a la posición de carrera cero. Apriete el gatillo. La herramienta debería desatornillar. Reajuste de la carrera. Si no, desconecte el aire de la herramienta. Inserte un pasador de 4 mm Ø en el husillo <b>44</b> por las ranuras del portaboquilla. Gire hasta que salga el tornillo de transmisión. Insertar. Utilice un inserto Y un tornillo de transmisión nuevos.	
El tornillo de transmisión se rompe	Carrera excesiva de la herramienta	Reajuste la carrera	
	Carga lateral en el tornillo de transmisión	Mantenga la herramienta en escuadra con la aplicación cuando coloque el inserto	
La herramienta no atornilla	Atornille la tuerca adaptadora floja	Apretar	
	No hay suministro de aire	Conectar	140
	Separación insuficiente entre la contratuerca <b>45</b> y el husillo <b>44</b>	Ajuste la separación de 1,5 mm a 2 mm	145
	Varilla de empuje <b>78</b> demasiado corta	Reemplazar	146
	Motor neumático atascado	Lubrique la herramienta en la entrada de aire. Si es insuficiente, desmonte y limpie a fondo el motor neumático	

SÍNTOMA	POSIBLE CAUSA	SOLUCIÓN	REF. PÁG.
El gatillo no funciona	Fricción estática	Apriete el gatillo un par de veces	
	Baja presión de aire	Aumente la presión de aire	
	El pistón de la válvula se queda atascado	Apriete el gatillo varias veces. Lubrique la herramienta desde la entrada de aire. Si no surte efecto, desmonte, limpie y lubrique los elementos del gatillo	
El tornillo de transmisión no retorna y/o sigue girando	La junta de labios <b>18</b> tiene defectos	Reemplazar	145
La herramienta no desatornilla	Tuerca adaptadora <b>92</b> floja	Apretar	
	No hay suministro de aire	Conectar	
	Carcasa trasera desatornillada más de 5 vueltas	Ajuste 5 vueltas la carrera de la herramienta	
	La junta tórica <b>82</b> pierde aire	Reemplazar	146
	Distribuidor agarrotado	Lubricar	
	Motor neumático atascado	Lubrique la herramienta en la entrada de aire. Si es insuficiente, desmonte y limpie a fondo el motor neumático	

Los números de artículos en **negrita** se refieren al Diseño del conjunto general y a la Lista de piezas (páginas 146-147). Si encuentra otros síntomas o fallos, debería informarlos a su distribuidor local o a un centro técnico local autorizado Stanley Engineered Fastening.

## 10. DECLARACIÓN DE CONFORMIDAD CE

Nosotros, **Stanley Engineered Fastening, Stanley House, Works Road, Letchworth Garden City, Hertfordshire, SG6 1JY REINO UNIDO**, declaramos bajo nuestra exclusiva responsabilidad que el producto:

**Descripción:** 74200 - Herramientas hidroneumática para tuercas remachables ciegas

**Modelo:** 74200

al que se refiere esta declaración es conforme a las siguientes normas armonizadas:

ISO 12100:2010	EN ISO 3744:2010
EN ISO 11202:2010	EN ISO 11148-1:2011
EN ISO 4413:2010	BS EN 28662-1:1993
EN ISO 4414:2010	EN ISO 20643:2008+A1:2012
EN ISO 28927-5:2009+A1:2015	ES100118-rev 17:2017

La documentación técnica ha sido elaborada de conformidad con el Anexo VII, de la siguiente Directiva: **Directiva de máquinas (2006/42/CE)**

El abajo firmante expide la presente declaración en nombre y representación de STANLEY Engineered Fastening.



**A. K. Seewraj**

**Director de Ingeniería, Reino Unido**

Avdel UK Limited, Stanley House, Works Road, Letchworth Garden City, Hertfordshire, SG6 1JY REINO UNIDO

**Lugar de edición:** Letchworth Garden City, UK

**Fecha de edición:** 01-01-2021

El abajo firmante es responsable de la elaboración de la documentación técnica de los productos que se venden en la Unión Europea y expide la presente declaración en nombre y representación de Stanley Engineered Fastening.

**Matthias Appel**

**Jefe de equipo de documentación técnica**

Stanley Engineered Fastening, Tucker GmbH, Max-Eyth-Str.1, 35394 Gießen, Alemania



**Esta máquina cumple  
la Directiva de máquinas 2006/42/CE**

## 11. DECLARACIÓN DE CONFORMIDAD DEL REINO UNIDO

Nosotros, **Stanley Engineered Fastening, Stanley House, Works Road, Letchworth Garden City, Hertfordshire, SG6 1JY REINO UNIDO**, declaramos bajo nuestra exclusiva responsabilidad que el producto:

**Descripción:** 74200 - Herramientas hidroneumática para tuercas remachables ciegas

**Modelo:** 74200

al que se refiere esta declaración es conforme a las siguientes normas designadas:

ISO 12100:2010	EN ISO 3744:2010
EN ISO 11202:2010	EN ISO 11148-1:2011
EN ISO 4413:2010	BS EN 28662-1:1993
EN ISO 4414:2010	EN ISO 20643:2008+A1:2012
EN ISO 28927-5:2009+A1:2015	ES100118-rev 17:2017

La documentación técnica ha sido elaborada de conformidad con las **Normas de suministro de máquinas (seguridad) 2008**, S.I. 2008/1597 (en su versión modificada).

El abajo firmante expide la presente declaración en nombre y representación de STANLEY Engineered Fastening



**A. K. Seewraj**

**Director de Ingeniería, Reino Unido**

Avdel UK Limited, Stanley House, Works Road, Letchworth Garden City, Hertfordshire, SG6 1JY REINO UNIDO

**Lugar de edición:** Letchworth Garden City, UK

**Fecha de edición:** 01-01-2021



Esta máquina cumple  
el Reglamento de suministro de máquinas (seguridad) de  
2008,  
S.I. 2008/1597 (en su versión modificada)



## 12. ¡PROTEJA SU INVERSIÓN!

### **GARANTÍA DE LA REMACHADORA Stanley® Engineered Fastening**

STANLEY® Engineered Fastening le garantiza que todas las herramientas han sido fabricadas cuidadosamente y no presentarán ningún defecto en sus materiales o en su funcionamiento al usarse de manera normal y durante un periodo de (1) año.

Esta garantía se aplica al primer comprador de la herramienta y solo para su uso original.

#### **Excepciones:**

##### **Desgaste normal.**

El mantenimiento periódico, la reparación o la sustitución de piezas debido al desgaste normal están excluidos de la garantía.

##### **Uso indebido.**

Cualquier defecto o daño causado por un uso o un almacenamiento inadecuado, un accidente o negligencia, así como un daño físico, quedarán excluidos de la garantía.

##### **Reparaciones o modificaciones no autorizadas.**

Cualquier defecto o daño producido por un servicio, ajuste de prueba, instalación, mantenimiento o modificación llevado a cabo por personal que no sea de STANLEY® Engineered Fastening, o alguno de sus centros autorizados, quedarán excluidos de la garantía.

No se aplicará ninguna otra garantía, expresa o implícitamente indicada, incluyendo las garantías de comercialización o adecuación para un propósito concreto.

En caso de que esta herramienta falle estando en garantía, devuélvala a nuestro centro de servicio autorizado más cercano. Para obtener una lista de los Centros de servicio autorizados de STANLEY® Engineered Fastening en EE. UU. y Canadá, póngase en contacto con nosotros llamando al número gratuito (877)364 2781.

Fuera de EE. UU. y Canadá, visite nuestro sitio web [www.StanleyEngineeredFastening.com](http://www.StanleyEngineeredFastening.com) para encontrar la oficina de STANLEY Engineered Fastening más próxima a su localidad.

STANLEY Engineered Fastening sustituirá gratis cualquier pieza que, según nuestro criterio, sea defectuosa debido a fallos del material o de fabricación y devolverá la herramienta con portes pagados. Esto constituye nuestra única obligación de conformidad con la presente garantía.

En ningún caso STANLEY Engineered Fastening se hará responsable de daños consecuentes o especiales que pudieran derivarse del uso de esta herramienta.

#### **Registrar la remachadora online.**

Para registrar su garantía on-line, visite nuestra página

<https://www.stanleyengineeredfastening.com/support/warranty-registration-form>

Gracias por elegir una herramienta de la marca Stanley Assembly Technologies de STANLEY® Engineered Fastening.

©2021 Stanley Black & Decker inc. Alle rechten voorbehouden.

De verstrekte informatie mag niet worden gereproduceerd en/of openbaar gemaakt, op welke wijze en met welke middelen dan ook (elektronisch of mechanisch), zonder voorafgaande uitdrukkelijke en schriftelijke toestemming van STANLEY Engineered Fastening. De verstrekte informatie is gebaseerd op de gegevens die bekend waren op het moment van het verschijnen van dit product. STANLEY Engineered Fastening voert een beleid van continue productverbetering, wijzigingen van producten zijn derhalve voorbehouden. De verstrekte informatie is geldig voor het product zoals dit door STANLEY Engineered Fastening is geleverd. STANLEY Engineered Fastening kan derhalve niet aansprakelijk worden gesteld voor eventuele schade voortvloeiend uit afwijkingen van de oorspronkelijke specificaties van het product.

De beschikbare informatie is met alle mogelijke zorg samengesteld. STANLEY Engineered Fastening kan niet aansprakelijk worden gesteld voor eventuele fouten in de informatie of voor de gevolgen daarvan. STANLEY Engineered Fastening kan niet aansprakelijk worden gesteld voor schade voortvloeiend uit werkzaamheden die door derden zijn uitgevoerd. De door STANLEY Engineered Fastening gebruikte gebruiksnamen, handelsnamen, geregistreerde handelsmerken, etc. mogen krachtens de wetgeving inzake de bescherming van handelsmerken niet als vrij worden beschouwd.

<b>1. VEILIGHEIDSVOORSCHRIFTEN .....</b>	<b>156</b>
1.1 ALGEMENE VEILIGHEIDSVOORSCHRIFTEN.....	156
1.2 RISICO'S OP PROJECTIELEN .....	157
1.3 OPERATIONELE RISICO'S .....	157
1.4 GEVAREN BIJ HERHAALDE BEWEGINGEN.....	157
1.5 GEVAREN BIJ GEBRUIK VAN ACCESSOIRES .....	157
1.6 GEVAREN OP DE WERKPLEK .....	158
1.7 GEVAAR VAN LAWAAI .....	158
1.8 GEVAAR VAN TRILLINGEN.....	158
1.9 AANVULLENDE VEILIGHEIDSinSTRUCTIE VOOR PNEUMATISCH GEREEDSCHAP.....	158
<b>2. SPECIFICATIES .....</b>	<b>160</b>
2.1 SPECIFICATIES BLINDKLINKNAGELGEREEDSCHAP .....	160
2.2 AFMETINGEN VAN HET GEREEDSCHAP .....	160
<b>3. BEDOELD GEBRUIK .....</b>	<b>161</b>
4.1 LUCHTTOEVOER .....	161
4.2 AANPASSEN VAN DE SLAG.....	162
4.3 WERKINGSPRINCIPE .....	162
<b>5. NEUSSTUKKEN .....</b>	<b>163</b>
5.1 INSTRUCTIES VOOR HET PLAATSEN.....	163
5.2 ONDERHOUDsinSTRUCTIES .....	163
5.3 ONDERDELEN VOOR MONTAGE VAN HET 74200 NEUSSTUK.....	163
<b>6. HET GEREEDSCHAP ONDERHOUDEN .....</b>	<b>166</b>
6.1 DAGELIJKS ONDERHOUD .....	166
6.2 WEKELIJKS ONDERHOUD .....	166
6.3 ONDERHOUDSSET .....	166
6.4 ONDERHOUD.....	167
6.5 PNEUMATISCHE CILINDER .....	167
6.6 STANGGELEIDER .....	167
6.7 TREKKER.....	168
6.8 WARTEL LUCHTINLAAT (74200-12700).....	168
6.9 DIFFERENTIEELKLEP .....	168
6.10 KOPEENHEID.....	168
6.11 ACHTERSTE BEHUIZING .....	168
6.12 VERDELER.....	168
6.13 HYDRAULISCHE ZUIGER- & LUCHTMOTOREENHEID (74200-12610) .....	169
6.14 VEILIGHEIDSGEGEVENS MOLYKOTE 55m .....	170
6.15 MILIEUBESCHERMING.....	170
<b>7. ALGEMENE ASSEMBLAGES .....</b>	<b>171</b>
7.1 ALGEMENE MONTAGE VAN BASISGEREEDSCHAP 74200-12000.....	171
7.2 ONDERDELENLIJST ALGEMENE MONTAGE 74200-12000.....	172
<b>8. PRIMING .....</b>	<b>173</b>
8.1 OLIEGEGEVENS .....	173
8.2 VEILIGHEIDSGEGEVENS HYSPI®VG 32-OLIE.....	173
8.3 PRIMINGPROCEDURE.....	173
<b>9. FOUTDIAGNOSE.....</b>	<b>174</b>
<b>10. CE CONFORMITEITSVERKLARING.....</b>	<b>176</b>
<b>11. VK VERKLARING VAN OVEREENSTEMMING.....</b>	<b>177</b>
<b>12. BESCHERM UW INVESTERING!.....</b>	<b>178</b>



Deze gebruiksaanwijzing moet worden gelezen door alle personen die dit gereedschap installeren of gebruiken, met bijzondere aandacht voor de volgende veiligheidsvoorschriften.



Draag altijd slagvaste oogbescherming als met het gereedschap wordt gewerkt. Het niveau van bescherming dient vóór elk gebruik beoordeeld te worden.



Gebruik gehoorbescherming overeenkomstig de voorschriften van de werkgever en zoals vereist door de regelgeving inzake gezondheid en veiligheid op de werkplek.



Het gebruik van het gereedschap kan de handen van de gebruiker blootstellen aan risico's zoals beklemd raken, snij- en schaafwonden, stoten en hitte. Draag geschikte handschoenen voor het beschermen van de handen.

## 1. VEILIGHEIDSVOORSCHRIFTEN

De onderstaande voorschriften beschrijven het veiligheidsniveau voor elk signaalwoord. Lees de gebruiksaanwijzing door en let vooral op deze symbolen.

**⚠ GEVAAR:** Geeft een dreigend gevaar aan dat, als dit niet wordt voorkomen, leidt tot een ongeval met dodelijke afloop of tot ernstig letsel.

**⚠ WAARSCHUWING:** Geeft een mogelijk gevaar aan dat, indien dit niet wordt voorkomen, kan leiden tot de dood of ernstig letsel.

**⚠ LET OP:** Geeft een mogelijk gevaarlijke situatie aan die, als deze niet wordt voorkomen, zou kunnen leiden tot gering of minder ernstig letsel.

**⚠ LET OP:** Gebruikt zonder het waarschuwingssymbool geeft dit een mogelijk gevaarlijke situatie aan die, als deze niet wordt voorkomen, kan leiden tot materiële schade.

**Verkeerd gebruik of onderhoud van dit apparaat kan leiden tot ernstig letsel en materiële schade. Lees en begrijp alle waarschuwingen en bedieningsinstructies voordat u dit gereedschap gebruikt. Wanneer u elektrisch gereedschap gebruikt, moet u altijd de elementaire veiligheidsmaatregelen in acht nemen zodat het risico op persoonlijk letsel wordt beperkt.**

### BEWAAR ALLE WAARSCHUWINGEN EN INSTRUCTIES ALS TOEKOMSTIG REFERENTIEMATERIAAL

#### 1.1 ALGEMENE VEILIGHEIDSVOORSCHRIFTEN

- Ter voorkoming van gevaar dient u de veiligheidsvoorschriften te lezen en te begrijpen voordat het gereedschap wordt geïnstalleerd, gebruikt, gerepareerd, onderhouden of accessoires worden vervangen, dit is tevens van toepassing voor het werken in de buurt van het gereedschap. Het niet opvolgen van deze instructies kan tot ernstige lichamelijke verwondingen leiden.
- Uitsluitend gekwalificeerde en geschoolde gebruikers mogen dit gereedschap installeren, aanpassen en/of gebruiken.
- NIET voor andere doeleinden gebruiken dan het plaatsen van STANLEY Engineered Fastening blindklinknagels.
- Gebruik alleen onderdelen, blindklinkmoeren en accessoires die door de fabrikant worden aanbevolen.
- Het gereedschap NIET aanpassen. Aanpassing kan de effectiviteit van de veiligheidsmaatregelen verlagen en het risico tijdens gebruik verhogen. Elke door de klant uitgevoerde wijziging van het gereedschap is uitsluitend en volledig de verantwoordelijkheid van de klant en zal de garantie doen vervallen.
- Gooi de veiligheidsvoorschriften niet weg, overhandig deze aan de gebruiker.
- Gebruik het gereedschap NIET als het beschadigd is.
- Controleer het gereedschap voor gebruik op onjuiste uitlijning en het aanlopen van bewegende onderdelen, kapotte onderdelen en andere omstandigheden die de werking van het gereedschap nadelig kunnen beïnvloeden. Laat het gereedschap, als het is beschadigd, repareren, voordat u het weer gebruikt. Verwijder voor gebruik alle inbussleutels of steeksleutels.
- Gereedschappen dienen periodiek geïnspecteerd te worden, om te verifiëren dat de classificaties en markeringen zoals vereist door dit deel van ISO 11148 goed leesbaar zijn op het gereedschap. Wanneer dat nodig is, moet de werkgever/ gebruiker voor vervangende etiketten contact opnemen met de fabrikant.
- Het gereedschap moet te allen tijde in een veilige omgeving onderhouden worden en regelmatig door getraind personeel worden gecontroleerd op schade en juiste werking. Demontage-werkzaamheden moeten altijd door getraind personeel worden uitgevoerd. Demonteer het gereedschap niet zonder eerst de onderhoudsinstructies te raadplegen.

## 1.2 RISICO'S OP PROJECTIELEN

- Ontkoppel de luchttoevoer van het gereedschap, voordat u onderhoud uitvoert of het neusstuk of accessoires aanpast, plaatst of verwijdert.
- Wees u bewust van het feit dat een defect of storing van het werkstuk of de accessoires of zelfs van het geplaatste gereedschap zelf, projectielen met een hoge snelheid kunnen genereren.
- Draag altijd slagvaste oogbescherming als met het gereedschap wordt gewerkt. Het niveau van bescherming dient vóór elk gebruik beoordeeld te worden.
- Op datzelfde moment dient ook het risico voor derden beoordeeld te worden.
- Zorg ervoor dat werkstuk goed is bevestigd.
- Controleer of de bescherming tegen het uitwerpen van een blindklinknagel en/of doorn op de juiste wijze is bevestigd en goed functioneert.
- Gebruik het gereedschap NIET zonder de restnagel-opvangbak.
- Waarschuw voor het mogelijke uitschieten van nagels vanuit de voorzijde van het gereedschap.
- NOOIT gereedschap bedienen als het op iemand is gericht.

## 1.3 OPERATIONELE RISICO'S

- Het gebruik van het gereedschap kan de handen van de gebruiker blootstellen aan risico's zoals beklemd raken, snij- en schaafwonden, stoten en hitte. Draag geschikte handschoenen voor het beschermen van de handen.
- Gebruikers en onderhoudspersoneel moeten fysiek in staat zijn om het gewicht en de kracht van het gereedschap te kunnen hanteren.
- Het gereedschap dient op de juiste manier vastgehouden te worden; de gebruiker dient gereed te zijn om normale of plotselinge bewegingen te neutraliseren en de gebruiker dient beide handen ter beschikking te hebben.
- Houd de handgreep droog, schoon en vrij van olie en vet.
- Zorg voor een evenwichtige stand van het lichaam en een stabiele stand van de voeten tijdens het werken met het gereedschap.
- Sluit de luchttoevoer af als er een onderbreking is van de luchttoevoer.
- Gebruik uitsluitend smeermiddelen die door de fabrikant worden aanbevolen.
- Vermijd contact met hydraulische vloeistoffen. Na contact dient u zich zorgvuldig te wassen, om de mogelijkheid op uitslag te minimaliseren.
- Gegevens over materiaalveiligheid voor alle hydraulische oliën en smeermiddelen zijn op aanvraag verkrijgbaar bij de leverancier van het gereedschap.
- Voorkom ongeschikte houdingen, omdat het waarschijnlijk is dat het in dergelijke houdingen niet mogelijk is om normale en/of onverwachte bewegingen van het gereedschap te neutraliseren.
- Als het gereedschap is bevestigd aan een ophangelement, controleer dan of de ophanging veilig is.
- Wees alert op pletgevaar als het neusstuk niet is aangebracht.
- Gebruik het gereedschap NIET zonder de neushouder.
- Er is voldoende ruimte nodig voor de handen van de gebruiker.
- Houd uw handen uit de buurt van de bedieningsschakelaar als u het gereedschap verplaatst om incidenteel opstarten te voorkomen.
- Misbruik het gereedschap niet, bijvoorbeeld als hamer, laat het niet vallen.

## 1.4 GEVAREN BIJ HERHAALDE BEWEGINGEN

- Tijdens het hanteren van het gereedschap kan de gebruiker een onaangenaam gevoel ervaren in de handen, armen, schouders, nek of andere delen van het lichaam.
- Bij het hanteren van het gereedschap moet de gebruiker een comfortabele houding aannemen, terwijl tegelijkertijd een goede en veilige stand van de voeten wordt behouden en een ongemakkelijke en/of onevenwichtige houding wordt voorkomen. Bij langdurige werkzaamheden moet de gebruiker van houding veranderen; hierdoor kan een onaangenaam gevoel en vermoeidheid worden voorkomen.
- Als de gebruiker symptomen ervaart zoals een aanhoudend onaangenaam gevoel, pijn, kloppend gevoel, tintelingen, gevoelloosheid, branderig gevoel of stijfheid, dienen deze waarschuwingssignalen niet genegeerd te worden. De gebruiker moet de werkgever informeren en contact opnemen met een arts.

## 1.5 GEVAREN BIJ GEBRUIK VAN ACCESSOIRES

- Koppel het gereedschap los van de luchttoevoer voordat u het neusstuk of accessoire monteert of verwijdert.

- Gebruik uitsluitend de formaten en de accessoires en verbruiksartikelen die door de fabrikant van het gereedschap worden aanbevolen; gebruik geen andere formaten en soorten van de accessoires en verbruiksartikelen.

### 1.6 GEVAREN OP DE WERKPLEK

- Uitglijden, struikelen en vallen zijn de belangrijkste oorzaken van verwondingen op de werkplek. Houd rekening met door het gereedschap veroorzaakte gladde oppervlakken en let op risico's op struikelen, veroorzaakt door de luchtslang of de hydraulische slang.
- Ga voorzichtig te werk in onbekende omgevingen. Hier kunnen verborgen risico's aanwezig zijn, zoals stroomkabels of andere kabels van andere nutsvoorzieningen.
- Het gereedschap is niet bedoeld voor gebruik in potentieel explosieve omgevingen en is niet geïsoleerd tegen contact met elektriciteit.
- Controleer of er stroomkabels, gasleidingen, enz. aanwezig zijn die beschadigd kunnen worden als gevolg van het gebruik van het gereedschap.
- Draag de juiste kleding. Draag geen loszittende kleding of sieraden. Houd uw haar, kleding en handschoenen weg bij bewegende onderdelen. Loszittende kleding, sieraden of lang haar kunnen door bewegende delen worden gegrepen.

### 1.7 GEVAAR VAN LAWAAI

- Blootstelling aan hoge geluidsniveaus kan permanent gehoorverlies en andere problemen veroorzaken, zoals tinnitus oftewel oorsuizen (een rinkelend, zoemend, brommend of fluitend geluid in de oren). Daarom is een risicobeoordeling en de implementatie van de juiste beheersmaatregelen voor deze risico's essentieel.
- Geschikte controles voor het verlagen van de risico's omvatten o.a. het gebruik van geluiddempende materialen om te voorkomen dat werkstukken 'rinkelen'.
- Gebruik gehoorbescherming in overeenstemming met de voorschriften van de werkgever en zoals vereist door de regelgeving op het gebied van gezondheid en veiligheid op de werkplek.
- Het te gebruiken/geplaatste gereedschap selecteren, onderhouden en vervangen zoals aanbevolen in de gebruiksaanwijzing, zodat niet noodzakelijk extra geluid wordt voorkomen.

### 1.8 GEVAAR VAN TRILLINGEN

- Blootstelling aan trillingen kan beschadigingen van de zenuwen en de bloedtoevoer van handen en armen veroorzaken.
- Draag warme kleding bij het werken in koude omstandigheden en zorg dat uw handen droog en warm blijven. Als u gevoelloosheid, tintelingen, pijn of het wit worden van de huid van vingers of handen ervaart, dient u te stoppen met het gebruik van het gereedschap, uw werkgever te informeren en een arts te raadplegen.
- Ondersteun, indien mogelijk, het gewicht van het gereedschap door het in een standaard, spaninrichting of balanceerapparaat te plaatsen, omdat op deze manier minder kracht voor de ondersteuning van het gereedschap nodig is.
- Gebruik en onderhoud het elektrisch gereedschap voor het plaatsen van blindklinknagels zoals wordt aanbevolen in de instructiehandleiding, om een onnodige toename van trillingsniveaus te voorkomen.
- Selecteer, onderhoud en vervang het verbruiksmiddel/geplaatste gereedschap zoals wordt aanbevolen in de instructiehandleiding, zodat een onnodige toename van trillingsniveaus wordt voorkomen.
- Houd het gereedschap met zachte hand maar veilig vast, houd rekening met de vereiste kracht van de handen omdat het risico op trillingen gewoonlijk groter is bij een vastere greep.

### 1.9 AANVULLENDE VEILIGHEIDSINSTRUCTIE VOOR PNEUMATISCH GEREEDSCHAP

- De werkdruk mag niet hoger zijn dan 7 bar (102 PSI).
- Lucht die onder druk staat kan ernstige verwondingen veroorzaken.
- Laat het gereedschap nooit zonder toezicht liggen. Verwijder de luchtslang als het gereedschap niet wordt gebruikt, voordat accessoires worden vervangen of voor het uitvoeren van reparaties.
- Richt nooit lucht op uzelf of iemand anders.
- Slangen die slaande bewegingen maken, kunnen ernstige verwondingen veroorzaken. Controleer altijd op beschadigde of losse slangen en koppelingen.
- Controleer voor gebruik de luchttoevoer op beschadigingen en let erop dat alle aansluitingen stevig vastzitten. Laat geen zware voorwerpen op de slangen vallen. Een scherp voorwerp kan interne schade veroorzaken en de levensduur van de slang verkorten.
- Koude lucht moet van handen worden weggeleid.

- 
- Als universele gedraaide koppelingen (klauwverbindingen) worden gebruikt, moeten borgpennen en wipcheck-veiligheidskabels gebruikt worden, om bescherming te bieden tegen mogelijke defecten van slang-gereedschap-verbindingen of slang-slang-verbindingen.
  - Til het gereedschap NIET op aan de slang. Gebruik altijd de handgreep van het gereedschap.
  - Ventilatieopeningen mogen niet worden geblokkeerd of afgedekt.
  - Houd stof en vuil uit het hydraulische systeem van het gereedschap omdat dit een storing kan veroorzaken.

## 2. SPECIFICATIES

### 2.1 SPECIFICATIES BLINDKLINKNAGELGEREEDSCHAP

<b>Luchtdruk</b>	Minimum - Maximum	5-7 bar (75-100 lbf/in <sup>2</sup> )
<b>Vereist vrij luchtvolume</b>	@ 5 bar/75 lbf/in <sup>2</sup>	8 liter (0.28 ft <sup>3</sup> )
<b>Slag</b>	Maximum	7 mm (0,276 in)
<b>Motortoerental</b>	Vastdraaien	2000 tpm
	Losdraaien	2000 tpm
<b>Trekkracht</b>	@ 5 bar/75 lbf/in <sup>2</sup>	19,1 kN (4300 lbf)
<b>Cyclustijd</b>	Ongeveer	2,5 seconden
<b>Gewicht</b>	Zonder neusstuk	2,2 kg (4,85 lb)

Geluidsmeting bepaald op basis van de test voor de specifieke normen geluidsmeting machines, testcode ISO 15744 en ISO 3744.		74200
A-gewogen geluidsniveau dB(A), L <sub>WA</sub>	Onzekerheid geluidsniveau: k <sub>WA</sub> = 3.0 dB(A)	74,70 dB(A)
A-gewogen uitgestraalde geluidsniveau bij het werkstation dB(A), L <sub>PA</sub>	Onzekerheid geluidsniveau: k <sub>PA</sub> = 3.0 dB(A)	77,08 dB(A)
C-gewogen piekgeluidsdrukkniveau dB(C), L <sub>PC</sub> , piek	Onzekerheid geluidsniveau: k <sub>PC</sub> = 3.0 dB(C)	75,54 dB(C)
Trillingswaarden bepaald op basis van de test voor de specifieke normen geluidsmeting machines, testcode ISO 20643 en ISO 5349.		74200
Niveau van de trillingsemissie, a <sub>hd</sub> :	Onzekerheid trillingsniveau: k = 0,127 m/s <sup>2</sup>	0,317 m/s <sup>2</sup>
Genoemde trillingswaarden in overeenkomst met EN 12096		

### 2.2 AFMETINGEN VAN HET GEREEDSCHAP

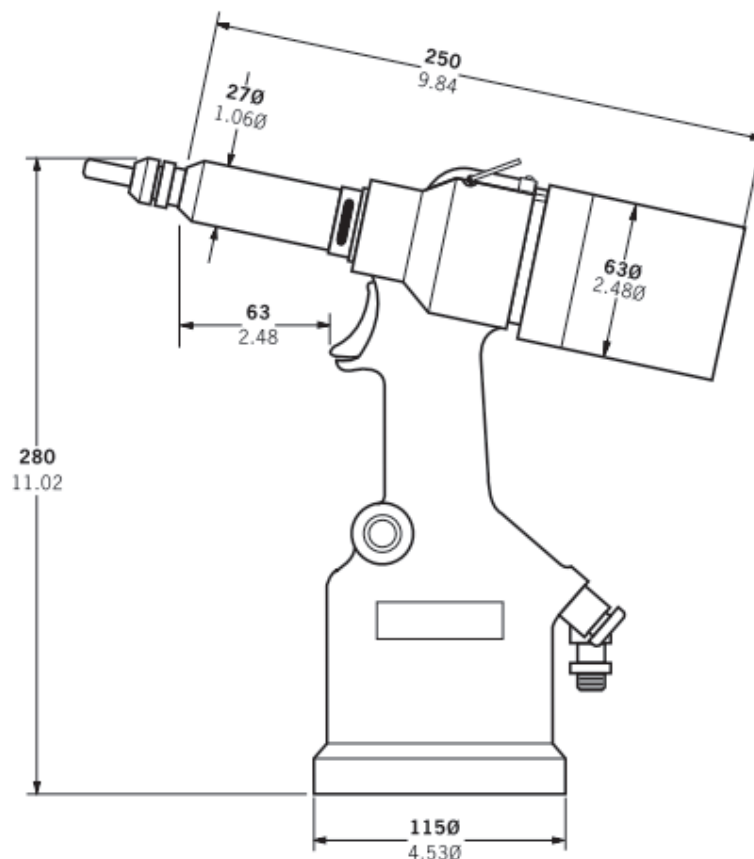

Fig. 1

Afmetingen in het vet weergegeven zijn in millimeter. Andere afmetingen zijn in inch.



### 3. BEDOELD GEBRUIK

Het hydropneumatische gereedschap 74200 werd ontwikkeld voor het tegen hoge snelheid aanbrengen snelle blindklinknagels van Stanley Engineered Fastening, waardoor het ideaal geschikt is voor batchprocessen en continue processen voor een breed scala van toepassingen, voor alle sectoren.

**Een compleet gereedschap bestaat uit het basisgereedschap (onderdeelnummer 74200-12000) en het benodigde neusstuk voor het plaatsen, zoals wordt beschreven op pagina 163.**

**NEUSSTUKKEN MOETEN WORDEN GEPLAATST ZOALS WORDT BESCHREVEN OP PAGINA 163.**

**NIET GEBRUIKEN in natte omstandigheden of in de aanwezigheid van ontvlambare vloeistoffen of gassen.**

### 4. INGEBRUIKNAME

**⚠ BELANGRIJK - LEES DE VEILIGHEIDSRREGELS OP PAGINA 156 - 158 AANDACHTIG VOORDAT U GEREEDSCHAP IN GEBRUIK NEEMT.**

Kies het neusstuk met de relevante maat en plaats het.

Sluit het blindklinknagelgereedschap aan op de luchttoevoer. Test de trek- en retourcyclus door de trekker 25 in te drukken en weer los te laten. Stel het gereedschap in voor de gewenste slag/druk.

**⚠ LET OP - De juiste druk is belangrijk voor de juiste werking van het gereedschap. Het gebruik van een verkeerde druk kan leiden tot persoonlijk letsel of schade aan het gereedschap. De druk mag niet hoger zijn dan de druk die wordt aangegeven in de tabel van de specificaties.**

#### 4.1 LUCHTTOEVOER

Alle gereedschappen worden bediend met perslucht, bij een optimale druk van 5,5 bar. Voor de hoofdluchttoevoer adviseren wij het gebruik van drukregelaars en automatische oliefilter. Deze moeten binnen een afstand van 3 m van het gereedschap geplaatst worden (zie onderstaand schema) om een maximale levensduur en minimaal onderhoud van het gereedschap te verzekeren.

Luchttoevoerslangen moeten een minimale effectieve werkdruk van 150% van de maximale druk die in het systeem wordt geproduceerd, hebben of 10 bar, afhankelijk van welke de hoogste is. Luchtslangen zouden oliebestendig moeten zijn, een slijtvaste buitenzijde hebben en gewapend zijn als de kans bestaat dat de slang beschadigt als gevolg van de bedrijfsomstandigheden. Alle luchtslangen MOETEN een minimale diameter van 6,4 millimeter of 1/4 inch hebben.

Lees de gegevens voor het dagelijks onderhoud op pagina 166.

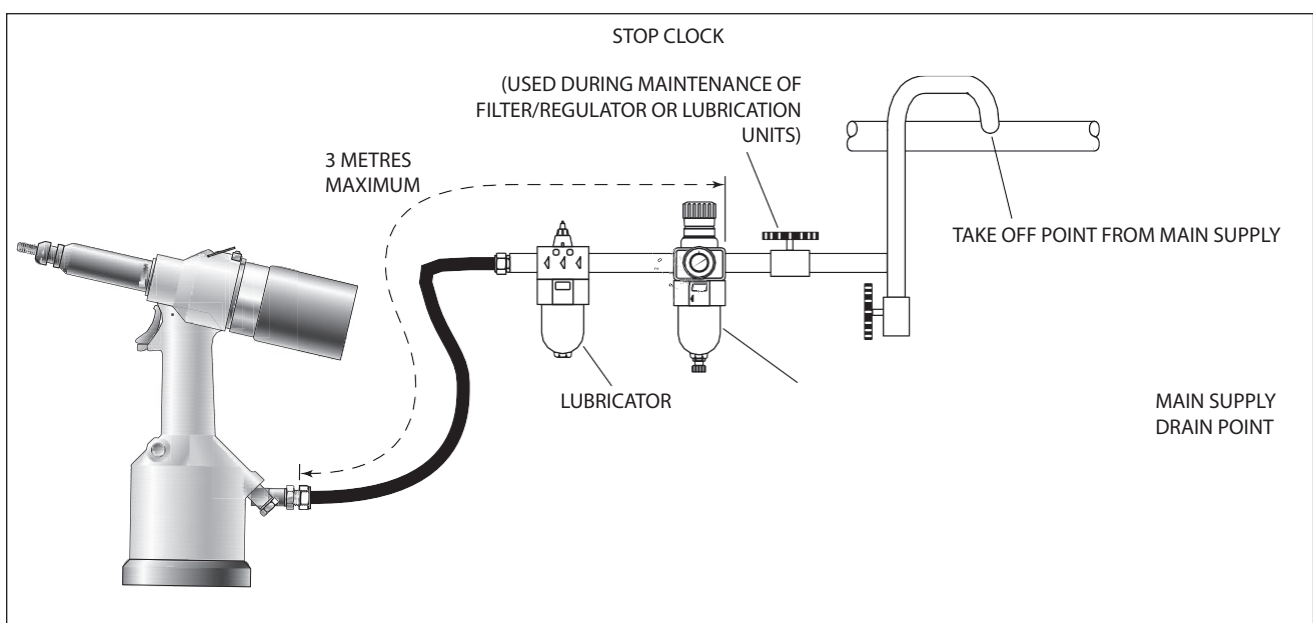

Fig. 2

## 4.2 AANPASSEN VAN DE SLAG

Deze aanpassing is nodig om een optimale vervorming bij plaatsing te verzekeren. Daarom wordt aanbevolen om een testplaat met dezelfde dikte en grootte van gat als het werkstuk te gebruiken.

Als de vervorming onvoldoende is, zal het inzetstuk in de toepassing draaien. Als de vervorming te groot is, zal de schroefdraad vervormen en mogelijk het breken van de schroef veroorzaken.

De slag wordt aangepast door de hoeveelheid in- of uitschroeven van de achterste behuizing **86**. Schroef in om de slag te verkorten; schroef de achterste behuizing uit om de slag te verlengen, maar nooit meer dan 5 omwentelingen tegenover de volledige "IN"-positie, tenzij het gereedschap wordt gedemonteerd. Pas aan tot een optimale vervorming wordt bereikt.

Vergrendel de pen voor het instellen van de slag **88** in de achterste behuizing.



Fig. 3

## 4.3 WERKINGSPRINCIPE

- Sluit het gereedschap aan op de luchttoevoer.
- Til het inzetstuk op, met de lip eerst om de schroef aan te drijven. Een lichte druk zal de motor starten en het inzetstuk automatisch tegen de neus draaien en stoppen.
- Plaats de blindklinknagel recht in de toepassing.
- Druk de trekker volledig in. Dit zal zowel het inzetstuk in de toepassing plaatsen en het van de aandrijfschroef draaien.

Itemnummers die **vet** gedrukt zijn hebben betrekking op de algemene montagetekening en onderdelenlijst (pagina's 171-172).

**▲ LET OP** - forceer nooit de plaatsing van een blindklinknagel, dit kan het gereedschap of het werkstuk beschadigen.

## 5. NEUSSTUKKEN

Het is cruciaal dat het juiste neusstuk geplaatst wordt, voordat het gereedschap gebruikt wordt. Door de details van de te plaatsen blindklinknagel te kennen, kunt u een volledige nieuwe neusstukeenheid bestellen via de selectietabellen op pagina 166.

### 5.1 INSTRUCTIES VOOR HET PLAATSEN

**⚠ LET OP:** De luchttoevoer moet worden losgekoppeld tijdens het plaatsen of verwijderen van neusstukken, tenzij anders aangegeven wordt.

Onderdeelnummers die **vet** gedrukt zijn verwijzen naar onderstaande afbeelding:

- Indien nog aanwezig, verwijder de neushouder en de verloopmoer.
- Plaats de aandrijfas **4** in de spindel.
- Plaats de aandrijfschroef **3** op de aandrijfas **4**.
- Steek het verloopstuk **5** (als dat wordt opgegeven) in de verloopmoer.
- Schroef de verloopmoer op de spindel.
- Houd de spindel vast met een sleutel\* en zet de verloopmoer vast in wijzerzin.
- Zet, terwijl u de verloopmoer tegenhoudt met de sleutel\*, de vergrendelmoer vast in tegenwijzerzin.
- Schroef de neushouder en het neusstuk **1** met de borgmoer vast.
- Ga voor het verwijderen van apparatuur in omgekeerde volgorde te werk.
- Schroef, met het gereedschap nog altijd losgekoppeld van de luchttoevoer, een inzetstuk met de hand op de aandrijfschroef - zorg ervoor dat het inzetstuk zich op gelijke hoogte met het einde van de aandrijfschroef bevindt.
- Zet het neusstuk op de juiste plaats en vergrendel de moer van het neusstuk in wijzerzin met een sleutel\*.
- Haal het inzetstuk van de aandrijfschroef.

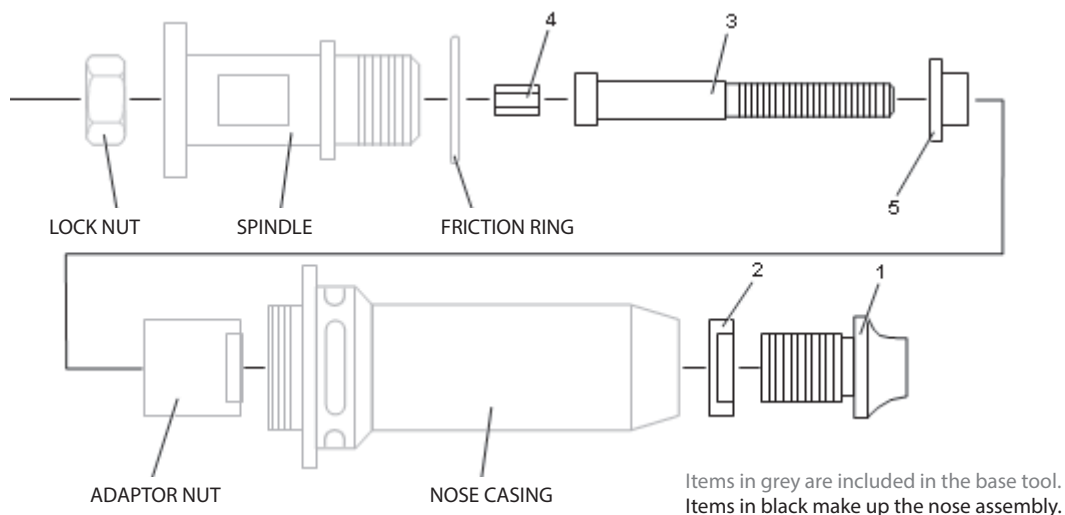

**Fig. 4**

### 5.2 ONDERHOUDSINSTRUCTIES

Neusstukken moeten wekelijks worden nagezien.

- Verwijder het volledige neusstuk door de stappen van 'Montage-instructies' in omgekeerde volgorde uit te voeren.
- Elk versleten of beschadigd onderdeel moet door een nieuw onderdeel worden vervangen.
- Controleer in het bijzonder de slijtage van de aandrijfschroef.
- Assembleer volgens de montage-instructies.

Verwijst naar items die zijn inbegrepen in de 74200 onderhoudskit. Voor een volledige lijst, zie pagina 166.

### 5.3 ONDERDELEN VOOR MONTAGE VAN HET 74200 NEUSSTUK

Neusstukken verschillen van vorm overeenkomstig het type blindklinknagel. Ieder neusstuk is een unieke assemblage van onderdelen die apart van elkaar kunnen worden besteld. Alle neusstukken worden geleverd met een borgmoer voor het neusstuk 2 (onderdeelnummer 07555-00901).

De onderdeelnummers hebben betrekking op de tekening op de pagina hiernaast. We raden aan enige voorraad van reserveonderdelen aan te houden, omdat onderdelen regelmatig vervangen moeten worden. Lees de onderhoudsinstructies voor neusstukken hiernaast grondig.

GROOTE VAN HET INZETSTUK	VOLLEDIGE GEREEDSCHAP	NEUSSTUK	1	3	4	5
<b>INZETSTUKKEN VOOR GROTE FLENZEN (9698,FS58,9408,9418,9498)+STANDAARD NUTSERT®(9500)+SQUARESERT®(GK08)+EUROSERT®(GJ08)</b>						
M3	74200-00083	07555-09883	07555-00903	07555-09003	07555-01003	07555-09103
M4	74200-00084	07555-09884	07555-00904	07555-09004	07555-01004	07555-09104
M5•	74200-00085	07555-09885	07555-00905	07555-09005	07555-01005	07555-09105
M5••	74200-00485	07555-09185	07555-00915	07555-09005	07555-01005	07555-09105
M6	74200-00086	07555-09886	07555-00906	07555-09006	07555-01006	07555-09106
M8	74200-00088	07555-09888	07555-00908	07555-09008	07555-01008	07555-09108
M10	74200-00080	07555-09880	07555-00910	07555-09010	07555-01010	–
M12	74200-00082	74200-09882 †	07555-00912	07555-09012	07555-01012	–
4 UNC	74200-00054	07555-09854	07555-00854	07555-09054	07555-00754	07555-09154
6 UNC	74200-00056	07555-09856	07555-00856	07555-09056	07555-00756	07555-09156
8 UNC	74200-00058	07555-09858	07555-00858	07555-09058	07555-00758	07555-09158
10 UNC	74200-00050	07555-09850	07555-00850	07555-09050	07555-00750	07555-09150
1/4 UNC	74200-00048	07555-09848	07555-00848	07555-09048	07555-00748	07555-09148
5/16 UNC	74200-00040	07555-09840	07555-00840	07555-09040	07555-00740	07555-09140
3/8 UNC	74200-00042	07555-09842	07555-00842	07555-09042	07555-00742	–
10 UNF	74200-00070	07555-09870	07555-00850	07555-09070	07555-00750	07555-09150
1/4 UNF	74200-00068	07555-09868	07555-00848	07555-09068	07555-00748	07555-09148
5/16 UNF	74200-00060	07555-09860	07555-00840	07555-09060	07555-00740	07555-09140
3/8 UNF	74200-00062	07555-09862	07555-00842	07555-09062	07555-00742	–
3/16 BSW	74200-00016	07555-09816	07555-00850	07555-09016	07555-00750	07555-09150
1/4 BSW	74200-00018	07555-09818	07555-00848	07555-09018	07555-00748	07555-09148
5/16 BSW	74200-00010	07555-09810	07555-00840	07555-09019	07555-00740	07555-09140
<b>THIN SHEET NUTSERT® (9468, FS38, 9658, 9488)</b>						
M3	74200-00183	07555-09983	07555-00993	07555-09003	07555-01003	07555-09103
M4	74200-00184	07555-09984	07555-00994	07555-09004	07555-01004	07555-09104
M5	74200-00185	07555-09985	07555-00995	07555-09005	07555-01005	07555-09105
M6	74200-00186	07555-09986	07555-00996	07555-09006	07555-01006	07555-09106
M8	74200-00188	07555-09988	07555-00998	07555-09008	07555-01008	07555-09108
M10	74200-00180	07555-09980	07555-00999	07555-09010	07555-01010	–
M12	74200-00182	74200-09982 †	07555-00992	07555-09012	07555-01012	–
4 UNC	74200-00154	07555-09954	07555-00954	07555-09054	07555-00754	07555-09154
6 UNC	74200-00156	07555-09956	07555-00956	07555-09056	07555-00756	07555-09156
8 UNC	74200-00158	07555-09958	07555-00958	07555-09058	07555-00758	07555-09158
10 UNC	74200-00150	07555-09950	07555-00950	07555-09050	07555-00750	07555-09150
1/4 UNC	74200-00148	07555-09948	07555-00948	07555-09048	07555-00748	07555-09148
5/16 UNC	74200-00140	07555-09940	07555-00940	07555-09040	07555-00740	07555-09140
10 UNF	74200-00170	07555-09970	07555-00950	07555-09070	07555-00750	07555-09150
1/4 UNF	74200-00168	07555-09968	07555-00948	07555-09068	07555-00748	07555-09148
5/16 UNF	74200-00160	07555-09960	07555-00940	07555-09060	07555-00740	07555-09140
3/16 BSW	74200-00116	07555-09916	07555-00950	07555-09016	07555-00750	07555-09150
1/4 BSW	74200-00118	07555-09918	07555-00948	07555-09018	07555-00748	07555-09148
OBA	74200-00130	07555-09930	07555-00996	07555-09030	07555-01006	07555-09106
2BA	74200-00132	07555-09932	07555-00950	07555-09032	07555-00750	07555-09150
4BA	74200-00134	07555-09934	07555-00934	07555-09034	07555-00756	07555-09134
<b>SUPERSERT® - OPEN EN GESLOTEN EINDE (FB)</b>						
M3	74200-00283	07555-09583	07555-07103	07555-09003	07555-01003	07555-09103
M4	74200-00284	07555-09584	07555-07104	07555-09004	07555-01004	07555-09104
M5	74200-00285	07555-09585	07555-07105	07555-09005	07555-01005	07555-09105
M6	74200-00286	07555-09586	07555-07106	07555-09006	07555-01006	07555-09106

GROOTE VAN HET INZETSTUK	VOLLEDIGE GEREEDSCHAP	NEUSSTUK	1	3	4	5
<b>INZETSTUKKEN VOOR GROTE FLENZEN (9698,FS58,9408,9418,9498)+STANDAARD NUTSERT®(9500)+SQUARESERT®(GK08)+EUROSERT®(GJ08)</b>						
M8	74200-00288	07555-09588	07555-07108	07555-09008	07555-01008	07555-09108
8 UNC	74200-00258	07555-09558	07555-07158	07555-09058	07555-00758	07555-09158
10 UNC	74200-00250	07555-09550	07555-07150	07555-09050	07555-00750	07555-09150
1/4 UNC	74200-00248	07555-09548	07555-07148	07555-09048	07555-00748	07555-09148
8 UNF	74200-00278	07555-09578	07555-07158	07555-09078	07555-00758	07555-09158
10 UNF	74200-00270	07555-09570	07555-07150	07555-09070	07555-00750	07555-09150
1/4 UNF	74200-00268	07555-09568	07555-07148	07555-09068	07555-00748	07555-09148
<b>HEXSERT®(9688)</b>						
M3	74200-00683	07555-09283	07555-08103	07555-09003	07555-01003	07555-09103
M4	74200-00684	07555-09284	07555-08104	07555-09004	07555-01004	07555-09104
M5	74200-00685	07555-09285	07555-08105	07555-09005	07555-01005	07555-09105
M6	74200-00686	07555-09286	07555-08106	07555-09006	07555-01006	07555-09106
M8	74200-00688	07555-09288	07555-00998	07555-09008	07555-01008	07555-09108

- Plaatst alle inzetstukken die in dit deel opgegeven worden, behalve de M5 Thin Sheet Nutsert® voor grote flens
- Plaatst ALLEEN M5 Thin Sheet Nutsert® 09698-00516 voor grote flenzen
- † Deze neusstukken bevatten een verloopmoer met onderdeelnummer 74200-12119, ter vervanging van de moer op het gereedschap.

## 6. HET GEREEDSCHAP ONDERHOUDEN

Regelmatig onderhoud en een uitgebreide jaarlijkse inspectie moet worden uitgevoerd, of na elke 500.000 cycli, afhankelijk van wat eerder gebeurt.

- ⚠ LET OP:** Gebruik nooit oplosmiddelen of andere ruwe chemicaliën voor het reinigen van de niet-metalen onderdelen van het werktuig. Deze chemicaliën kunnen de materialen verzwakken die in deze onderdelen worden gebruikt.
- ⚠ LET OP:** Voordat enig onderhoud wordt uitgevoerd, dienen alle gevaarlijke substanties verwijderd te worden die mogelijk tijdens het bewerkingsproces werden opgebouwd.
- ⚠ LET OP:** Het is de verantwoordelijkheid van de werkgever dat de onderhoudsinstructies aan de juiste medewerkers worden gegeven.
- ⚠ LET OP:** De gebruiker mag niet betrokken zijn bij het onderhoud of de reparatie van het gereedschap, tenzij hij/zij daarvoor de juiste opleiding heeft gekregen.
- ⚠ LET OP:** Het gereedschap moet regelmatig worden gecontroleerd op schade en storingen.
- ⚠ LET OP:** Lees de veiligheidsinstructies op pagina 156 tot 158.

### 6.1 DAGELIJKS ONDERHOUD

- Giet dagelijks, voor gebruik of voor het eerste gebruik, een aantal druppels schone, lichte smeerolie in de luchttoevoer van het gereedschap als er geen oliesysteem op de luchttoevoer is aangesloten. Als het gereedschap voortdurend wordt gebruikt, moet de luchtslang elke twee tot drie uur van de luchttoevoer worden verwijderd en worden gesmeerd.
- Controleer op olie lekkages. Beschadigde slangen en koppelingen moeten worden vervangen door nieuwe exemplaren.
- Als er geen filter in de drukregelaar aanwezig is, moet u de luchttoevoer ontluchten om opgehoopt vuil of water te verwijderen, voordat u de luchttoevoer aansluit op het gereedschap.
- Controleer of het neusstuk correct is geplaatst.
- Controleer of de slag van het apparaat geschikt is om de geselecteerde blindklinkmoer te plaatsen. (Bekijk de pagina voor het aanpassen van de slag 162).
- Controleer de aandrijfschroef A in het neusstuk op slijtage en schade. Vernieuw indien nodig.

### 6.2 WEKELIJKS ONDERHOUD

- \* Controleer op olie- en lucht lekkages zowel bij de luchtslang als bij de koppelingen.

### 6.3 ONDERHOUDSSET

Wij adviseren het gebruik van de onderhoudskit (onderdeelnummer 74200-99990), die in een aparte kunststof koffer geleverd wordt.

ONDERHOUDSKIT 74200-99990					
Onderdeelnummer	Beschrijving	AANTAL	Onderdeelnummer	Beschrijving	AANTAL
07900-00618	DRUKKER	1	07900-00393	14mm/15mm SLEUTEL	1
07900-00619	GELEIDEBORSTEL	1	07900-00409	12mm/13mm SLEUTEL	1
07900-00478	Ø 3mm PENDRIJVER	1	07900-00626	11mm SLEUTEL	1
07900-00624	Ø 4mm PENDRIJVER	1	07900-00469	2,5mm INBUSSLEUTEL	1
07900-00157	INTERNE KLEMRINGTANG	1	07900-00351	3mm INBUSSLEUTEL	1
07900-00161	EXTERNE KLEMRINGTANG	1	07900-00224	4mm INBUSSLEUTEL	1
07900-00625	ZACHTE HAMER	1	07900-00225	5mm INBUSSLEUTEL	1
07900-00623	25mm DOPSLEUTEL	1	07900-00620	12mm INBUSSLEUTEL	1
07900-00006	SPATEL	1	07900-00456	T-STANG	1
07900-00434	32mm SLEUTEL	1	07992-00075	MOLYKOTE 55M (100 gm TUBE)	1
07900-00621	28mm SLEUTEL	1	07900-00627	KUNSTSTOF KOFFER	1
07900-00637	17mm SLEUTEL	1	07900-00632	17mm/19mm SLEUTEL	1
07900-00643	DUWKNOP	1			

## 6.4 ONDERHOUD

Het gereedschap moet na elke 500.000 cycli, of zoals aanbevolen, volledig worden gedemonteerd, en versleten of beschadigde onderdelen moeten worden vervangen. Alle 'O'-ringen en afdichtingen moeten worden vervangen en de nieuwe moeten voor montage worden gesmeerd met Molykote 55M-vet.

- ⚠ WAARSCHUWING:** Lees de veiligheidsinstructies op pagina 156 tot 158.
- ⚠ WAARSCHUWING:** Het is de verantwoordelijkheid van de werkgever dat de onderhoudsinstructies aan de juiste medewerkers worden gegeven.
- ⚠ WAARSCHUWING:** De gebruiker mag niet betrokken zijn bij het onderhoud of de reparatie van het gereedschap, tenzij hij/zij daarvoor de juiste opleiding heeft gekregen.
- ⚠ WAARSCHUWING:** Het gereedschap moet regelmatig worden gecontroleerd op schade en storingen.

De luchtslang moet worden losgekoppeld voordat service- of demontagewerkzaamheden worden uitgevoerd, tenzij de instructies specifiek anders luiden.

Het wordt aanbevolen om demontagewerkzaamheden te allen tijde onder schone omstandigheden uit te voeren. Tap de olie van het gereedschap af, voordat u verder gaat met de demontage. Verwijder de oliestop **42**, de sluitring van de oliedichting **43**, de ontluchtingsschroef **48** en de sluitring van de ontluchtingsschroef **49** van de handgreep en laat de olie af in een geschikte container.

Het neusstuk moet verwijderd worden vóór demontage van het gereedschap. Voor instructies voor het gemakkelijk verwijderen, zie het deel neusstukken, pagina's 163-166.

Voor volledig onderhoud van het gereedschap adviseren we dat u het uit elkaar halen van subassemblages uitvoert in de volgorde zoals hieronder weergegeven.

## 6.5 PNEUMATISCHE CILINDER

- Verwijder de rubberen voet **2**.
- Plaats het gereedschap met de voet naar boven in een bankschroef met zachte bekken.
- Schroef de einddop **3** los met een sleutel. De pneumatische zuiger **9** moet omhoog bewegen onder druk van de veer **11** (het kan nodig zijn om met de hand druk uit te oefenen op de pneumatische zuiger **9**).
- Verwijder de 'O'-ring **4**.
- Trek de pneumatische zuiger **9** terug.
- Verwijder de lipafdichting **8** en de O-ring **36**.
- Klem de zuigerstang **10** in een bankschroef met zachte bekken, om beschadiging van de stangdiameter te vermijden.
- Haal de zuigerstand **10** van de pneumatische zuiger **9** door de bevestigingsbout van de zuigerstang **5** los te draaien met een sleutel\*.
- Controleer de luchtslang **12** op schade of corrosie. (De luchtslang is intern in de handgreep geschroefd en op zijn plaats gebracht met Loctite® 222) Als het nodig is om de luchtslang te verwijderen, moet de basis van de luchtslang worden opgewarmd tot een temperatuur van 100 °C, om het Loctite-kleefmiddel zacht te maken. De luchtslang **12** kan daarna van de handgreep geschroefd worden met een inbussleutel\*.
- Controleer of veer **11** niet vervormd of beschadigd is.
- Monteer in de omgekeerde volgorde van het demonteren.

## 6.6 STANGGELEIDER

- Schroef, met het gereedschap ondersteboven, de stanggeleider **15** los met een sleutel\* en een T-stang\*.
- Trek de stanggeleider **15** terug.
- Schroef de vergrendelmoer **13** los met een inbussleutel\*, verwijder de dichting **14** en de 'O'-ring **98**.
- Verwijder de 'O'-ring **16**.
- Monteer in de omgekeerde volgorde van het demonteren.

\* Verwijst naar items die zijn inbegrepen in de 74200 onderhoudskit. Voor een volledige lijst, zie pagina 166. Itemnummers die **vet** gedrukt zijn hebben betrekking op de algemene montagetekening en onderdelenlijst (pagina's 171-172).

## 6.7 TREKKER

- Verwijder, met het gereedschap in de bankschroef, de pen **26** met een pendrijver\*.
- Verwijder de trekker **25**, de pen **22**, de roller **23** en de duwwig **24**.
- Druk voorzichtig op de kop van de trekkerstang **20** en verwijder deze samen met de 'O'-ringen **7** en **21**, de geleider **19**, de lipafdichting **18** en de stop **17**.
- Monteer in de omgekeerde volgorde van het demonteren. Zorg ervoor dat de lip van de lipafdichting **18** naar de kop van het gereedschap gericht is.

## 6.8 WARTEL LUCHTINLAAT (74200-12700)

- Verwijder de schroef **40** en de sluitring **39** met een inbussleutel\*.
- Verwijder de inlaatwartel **38**.
- Schroef de dubbele mannelijke koppeling **41** van de inlaatwartel **38** en verwijder de nylon sluitring **33**.
- Verwijder de geboorde bout **37** met een sleutel\*.
- Verwijder de twee nylon sluitringen **33** en het luchtinlaatblok **35**.
- Verwijder de borgring **97** van de dubbele mannelijke koppeling **41** met een klemringtang en trek het gesinterd filter **96** terug.
- Monteer in de omgekeerde volgorde van het demonteren.
- Verwijst naar items die zijn inbegrepen in de 74200 onderhoudskit. Voor een volledige lijst, zie pagina 166.

Itemnummers die vet gedrukt zijn hebben betrekking op de algemene montagetekening en onderdelenlijst (pagina's 171-172).

## 6.9 DIFFERENTIEELKLEP

- Schroef de klepvergrendelplug **27** los met een speciale platte sleutel\*, trek de veer **104** en de 'O'-ring **29** terug en verwijder ze.
- Verwijder de demper **34** met een sleutel\* en verwijder de nylon sluitring **33**.
- Duw de klepzuiger **28** uit de behuizing, samen met de 'O'-ringen **30**, **31** & **32**.
- Controleer de veer **104** op vervorming en vervang deze indien nodig.
- Monteer in de omgekeerde volgorde van het demonteren.

## 6.10 KOPEENHEID

- Verwijder het neusstuk voor aanvang van het demonteren.
- Verwijder de spindel **44** en de vergrendelmoer **45** met een sleutel\*.
- Verwijder de vergrendelmoer van de retourveer **46** met een sleutel\*.
- Verwijder de retourveer **47**, de sluitring **99** en de vergrendelring **90**.
- Controleer de retourveer **47** op vervorming en vervang deze indien nodig.
- Monteer in de omgekeerde volgorde van het demonteren.

## 6.11 ACHTERSTE BEHUIZING

- Verwijder de schroef **40** van de pen voor het instellen van de slag **88** met een inbussleutel en trek de sluitring van de brug **95** los.
- Ontkoppel de pen voor het instellen van de slag **88** door deze achteruit tegen de veer **89** te drukken.
- Schroef de achterste behuizing **86** los.
- Verwijder indien nodig de rubberen band van de achterste behuizing **87**.
- Trek de borgklem **84** los met een klemringtang en verwijder de gesinterde demper **85**.
- Voltooi de assemblage, in de omgekeerde volgorde van het uit elkaar halen. Zoek borgring **102** in de kop voor het vastschroeven van de achterste behuizing **86**.

## 6.12 VERDELER

- \* Verwijder de twee schroeven **40** met een inbussleutel\*.
- \* Trek de verdeler **83** samen met de einddop van de luchtmotor **81** en de 'O'-ringen **82** & **31** terug, let op dat u de bal **79** en de duwstang **78** niet laat vallen.
- \* Verwijder de vier verzonken dopschroeven **58** met een inbussleutel\* en trek de slagaanslag **57** terug.

\* Verwijst naar items die zijn inbegrepen in de 74200 onderhoudskit. Voor een volledige lijst, zie pagina 166.  
Itemnummers die **vet** gedrukt zijn hebben betrekking op de algemene montagetekening en onderdelenlijst (pagina's 171-172).



- \* Trek de twee luchttoevoerslangen **59** en de vier 'O'-ringen **60** uit.
- \* Monteer in de omgekeerde volgorde van het demonteren.

### 6.13 HYDRAULISCHE ZUIGER- & LUCHTMOTOREENHEID (74200-12610)

- Wikkel tape ronde de schroefdraad van de hydraulische zuiger **54** en beweeg de eenheid traag en stevig achteruit. Verwijder de borgklem **52** en de voorste dichting **51** met een klemringtang.
- Verwijder de 'O'-ringen **76** en **77**.
- Haal de hydraulische zuiger **54** van de behuizing van de luchtmotor **75** met twee sleutels\*. De ring voor het instellen van de afstand **55**, het bewegingsscharnier **56** en de 'O'-ring **101** zullen uit de hydraulische zuiger **54** komen.
- Haal de luchtmotoreenheid uit de behuizing van de luchtmotor **75**, verwijder de borgring **61** met een klemringtang\*, tik vervolgens de behuizing van de luchtmotor **75** op de werkbank om de onderdelen los te maken.
- Onderdelen **62** tot **74** kunnen als geheel uit de eenheid getrokken worden, let op dat u de pen **74** niet laat vallen.
- Verwijder het lager **62**, de spindel van planeetwiel **63**, de drie planeten **64**, het planeerwiel **65** en de afstandsring **66**.
- Tik met een zachte hamer op de gespleten kop van de rotor **70**.
- Het lager **67** en de voorste eindplaat **68** zullen uit de stator komen **69**, samen met vijf rotorschoppen **71**. (de rotor **70** blijft in uw hand).
- Plaats de achterste eindplaat **72** in een bankvijs met zachte klemmen.
- Tik met een pendrijver op het midden van de rotor **70** om het lager **73** te verwijderen. (draai de rotor **70** ondersteboven en het lager **73** zal uit de eenheid komen).
- Tijdens het assembleren van de luchtmotor, moet de achterkant van de rotor **70** het achterste einde van de eindplaat **72** net raken, zonder axiale speling, (alle speling zal verdwijnen wanneer het lager **73** volledig geplaatst is).
- Bij het plaatsen van de luchtmotor in de behuizing van de luchtmotor **75** moeten de onderdelen zorgvuldig uitgelijnd worden, zodat de pen **74** zich in het midden van het gat tussen de op/afdraaipoorten van de behuizing van de luchtmotor **75** en de achterste eindplaat **72** bevindt.
- Tijdens het assembleren van de hydraulische zuiger **54** op de luchtmotoreenheid, moeten de onderdelen met de hand vast gezet worden en moet er lucht in een van de buitenste poorten van de luchtmotorbehuizing worden geblazen **75**, om te controleren of de luchtmotor vrij draait.
- Zorg er bij het assembleren van de voorste dichting **51** voor dat de grotere diameter naar de achterkant van het gereedschap gericht is.
- Voltooi het monteren in de omgekeerde volgorde van het demonteren.



**LET OP:** Controleer het gereedschap overeenkomstig het dagelijks en wekelijks onderhoud.



**LET OP:** Als het gereedschap uit elkaar werd genomen, is priming ALTIJD nodig voordat het wordt gebruikt.

\* Verwijst naar items die zijn inbegrepen in de 74200 onderhoudskit. Voor een volledige lijst, zie pagina 166.  
Itemnummers die **vet** gedrukt zijn hebben betrekking op de algemene montagetekening en onderdelenlijst (pagina's 171-172).

## 6.14 VEILIGHEIDSGEGEVENS MOLYKOTE 55m

Vet kan worden besteld als een enkel item, het onderdeelnummer worden weergegeven op pagina van de onderhoudskit 166.

### EERSTE HULP

HUID: Afvegen en schoonmaken met water en zeep.

INSLIKKEN: Er worden normaal gesproken geen nadelige bijwerkingen verwacht. Symptomatisch behandelen.

OGEN: Irriterend maar niet schadelijk. Spoel de ogen met water en raadpleeg een arts.

### MILIEU

Ruim het zoveel mogelijk op voor verbranding op een goedgekeurde locatie.

### BRAND

VLAMPUNT: 101°C

Niet geclassificeerd als brandbaar.

Geschikt blusmateriaal: Kooldioxide, schuim, droog poeder of waternevel.

### BEHANDELING

Er moeten plastic of rubberen handschoenen worden gedragen.

### OPSLAG

Uit de buurt van warmte en oxiderende stoffen

## 6.15 MILIEUBESCHERMING

Verzekert naleving van de geldende voorschriften voor afvalverwerking. Alle afvalproducten moeten worden afgevoerd naar een goedgekeurde afvalvoorziening of soortgelijke locatie, zodat het personeel en het milieu niet aan risico's worden blootgesteld.

## 7. ALGEMENE ASSEMBLAGES

### 7.1 ALGEMENE MONTAGE VAN BASISGEREEDSCHAP 74200-12000

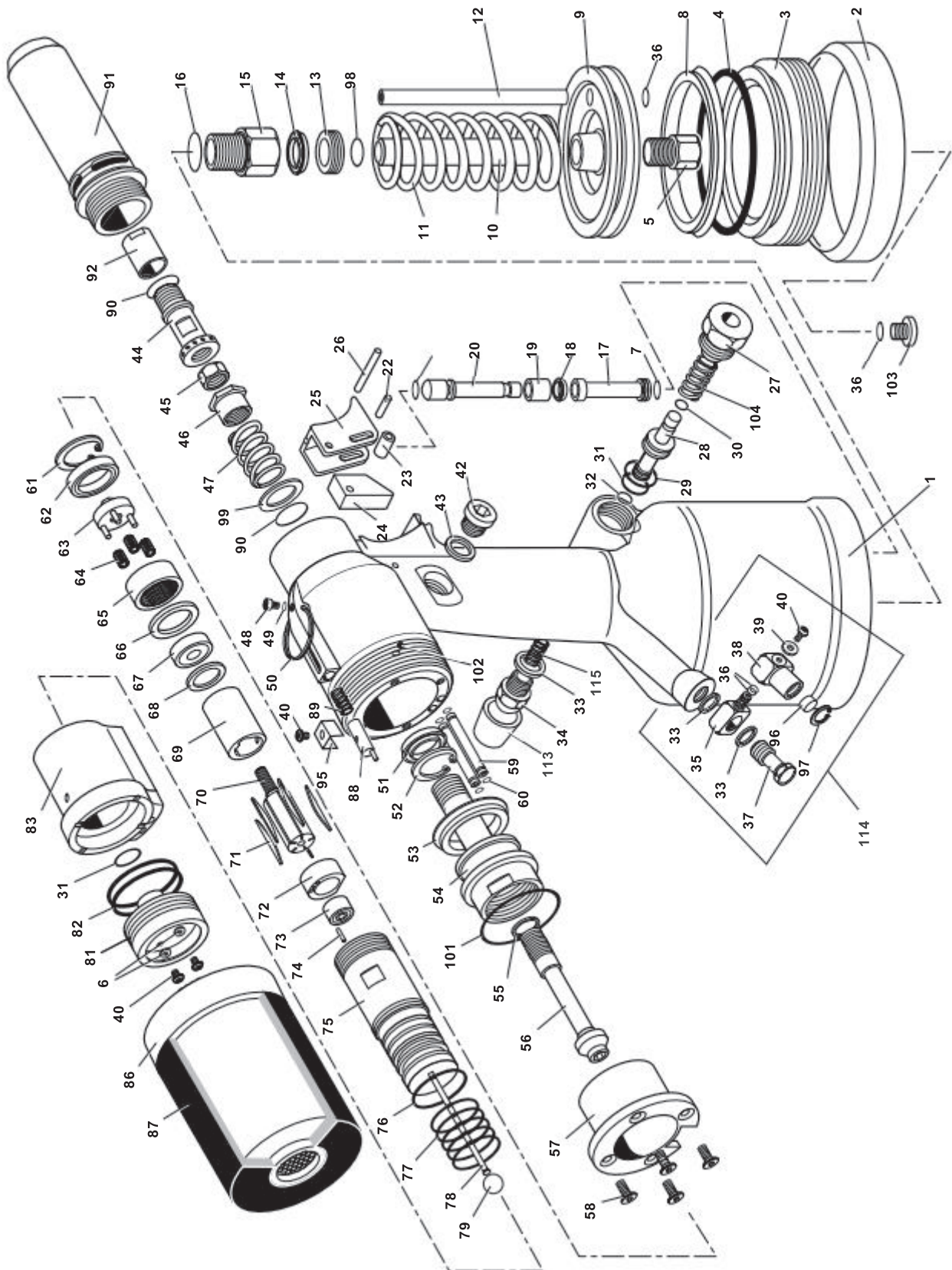

**7.2 ONDERDELENLIJST ALGEMENE MONTAGE 74200-12000**

**Onderdelenlijst voor 74200-12000**

74200-12000 ONDERDELENLIJST														
ONDERDEEL	ONDERDEELNR.	BESCHRIJVING	AANTAL	REC. RESERVE/ONDERDELEN	ONDERDEEL	ONDERDEELNR.	BESCHRIJVING	AANTAL	REC. RESERVE/ONDERDELEN	ONDERDEEL	ONDERDEELNR.	BESCHRIJVING	AANTAL	REC. RESERVE/ONDERDELEN
01	74200-12001	KOP & HANDGREEP	1	-	40	07001-00420	M4DOPSCHROEF	4	4	79	74200-12079	BAL (RUBBER)	1	1
02	74200-12002	RUBBEREN VOET	1	1						80	73200-02022	VEILIGHEIDSLABEL	1	N/1
03	74200-12003	EINDDOOP (GESCHROEF)	1	-	42	07005-01274	OLIEPLUG	1	1	81	74200-12081	EINDDOOP LUCHTMOTOR	1	-
04	74200-12004	O-RING	1	1	43	74200-12043	SLUITRING OLIEDICHTING	1	1	82	74200-12082	O-RING	2	2
05	74200-12005	VERGRENDELBOUW ZIJGERSTANG	1	-	44	74200-12044	SPINDEL	1	1	83	74200-12083	VERDELER	1	-
06	07002-00109	M4-SCHROEBESTENDIGE SLUITRING	2	-	45	07555-00803	BORGMOER	1	1					
07	07003-00027	O-RING	2	2	46	74200-12046	VERGRENDELMOER RETOURVEER	1	1	85	74200-12085	GESINTERDE DEMPER		
08	74200-12008	LIPAFDICHTING (PNEUMATISCHE ZIJGER)	1	1	47	74200-12047	RETOURVEER	1	1	86	74200-12800	ACHTERSTE BEHUUZINGSSEENHEID	1	-
09	74200-12009	PNEUMATISCHE ZIJGER	1	-	48	07001-00329	M5 ONTLUCHTINGSCHROEF	1	1	87	74200-12087	RUBBEREN BAND ACHTERSTE BEHUUZING	1	1
10	74200-12010	ZIJGERSTANG (INTENSIFIER)	1	-	49	07003-00033	ONTLUCHTINGSRING OLIEDICHTING	1	1	88	74200-12088	BEHUUZING INSTELLEN VAN DE SLAG	1	1
11	07555-00205	VEER	1	1	50	07265-03021	OPHANGRING	1	1	89	74200-12089	VEER	1	1
12	74200-12012	LUCHTTOEVOERSLANG	1	1	51	07265-02004	VOORSTE DICHTING	1	1	90	07003-00028	VERGRENDELING	2	2
13	74200-12013	BORGMOER	1	-	52	07004-00033	BORGVEER	1	1	91	74200-12091	NEUSHOUDER	1	-
14	74200-12014	AFDICHTING	1	1	53	74200-12053	AFDICHTING	1	1	92	74200-12092	VERLOOPMOER (TOT M10)	1	1
15	74200-12015	STANGGELEIDER	1	-	54	74200-12054	HYDRAULISCHE ZIJGER	1	-	93	74200-12093	GEKLEURD ETIKET	1	N/1
16	07003-00100	O-RING	1	1	55	74200-12055	RINGVOOR AANPASSEN AESTANDSSTUK	1	1	94	07900-00354	BEVESTIGBAAR VEILIGHEIDSETIKET	1	N/1
17	74200-12017	PLUG	1	-	56	74200-12056	BEWEGINGSCHARNIER	1	1	95	74200-12095	SLUITRING BRUG	1	1
18	74200-12018	LIPAFDICHTING	1	1	57	74200-12057	AANSLAG SLAG	1	-	96	74200-12096	GESINTERD GEFILTHERO	1	1
19	74200-12019	GELEIDER	1	-	58	07001-00427	M5DOPSCHROEF	4	4	97	74200-12097	BORGVEER	1	1
20	74200-12020	TREKKERSTANG	1	-	59	74200-12059	PNEU. LUCHTTOEVOERSLANG MOTOR	2	2	98	07003-00134	O-RING	1	1
21	07003-00315	O-RING	1	1	60	74200-12060	O-RING	4	4	99	74200-12099	AFDICHTINGSRING	1	1
22	74200-12022	PIN	1	1	61	74200-12061	BORGVEER	1	1	100	07007-01526	CE-LABEL (AVDEL ITALIE)	1	N/1
23	74200-12023	ROLLER	1	1	62	74200-12062	LAGER	1	-	101	74200-12121	O-RING	1	1
24	74200-12024	DUIWIG	1	-	63	74200-12063	SPINDEL PLANEETWIEL	1	-	102	74200-12122	BORGRING (RUBBER)	1	1
25	74200-12025	TREKKER	1	1	64	07555-09208	PLANEET	3	-	103	74200-12103	PLUG	1	1
26	74200-12026	PIN	1	1	65	74200-12065	PLANEETWIEL	1	-	104	74200-12104	VEER	1	N/1
27	74200-12027	STOP KLEPVERGDELING	1	-	66	74200-12066	TUSSENRING	1	-	105	07900-00614	HANDLEIDING GEREEDSCHAP SLEUTEL	2	N/1
28	74200-12028	KLEPZIJGER	1	-	67	07555-09206	LAGER	1	-	106	07900-00632	17/19MM DUNNEN SLEUTEL	1	N/1
29	07003-00086	O-RING	1	1	68	07555-09210	VOORSTE EINDPLAAT	1	-	107	07900-00409	12/13MM SLEUTEL	1	N/1
30	07003-00040	O-RING	1	1	69	07555-09211	STATOR	1	-	108	07900-00224	4MM INBUSSLEUTEL	1	N/1
31	07003-00026	O-RING	2	2	70	74200-12070	ROTOR	1	-	109	07900-00225	5-MM INBUSSLEUTEL	1	N/1
32	07003-00046	O-RING	1	1	71	07555-09213	ROTORBLAD	5	5	110	07900-00624	4MM Ø PENSTEMPEL	1	N/1
33	74200-12033	1/8" NYLON SLUITRING	3	4	72	07555-09214	ACHTERSTE EINDPLAAT	1	-	111	07900-00637	SPECIALE 17MM PLATTE SLEUTEL	1	N/1
34	74200-12034	1/8" DEMPER	1	1	73	07555-09215	LAGER	1	-	112	07900-00469	2,5MM INBUSSLEUTEL		
35	74200-12035	LUCHTINLAATBLOK	1	-	74	07555-09216	PIN	1	1	113	74200-12300	DEFLECTOREENHEID	1	N/1
36	07003-00029	O-RING	4	4	75	74200-12075	LUCHTMOTORBEHUUZING	1	-	114	74200-12700	INLAATEENHEID	1	
37	74200-12037	GEBOORDE BOUW	1	-	76	07003-00305	O-RING	1	1	115	07340-00401	VEER	1	
38	74200-12038	INLAATWARTSEL	1	-	77	07003-00306	O-RING	5	5					
39	74200-12039	AFDICHTINGSRING	1	1	78	74200-12078	DUWSTANG 80 mm LANG	1	1					

## 8. PRIMING

Als het gereedschap uit elkaar werd genomen, is priming **ALTIJD** nodig voordat het wordt gebruikt. Het kan ook nodig zijn de volledige slag te herstellen na intensief gebruik, als de slag is afgenomen en de nagels niet met een enkele keer overhalen van de trekker volledig worden geplaatst.

### 8.1 OLIEGEGEVENS

De aanbevolen olie is Hyspin® VG32 die verkrijgbaar is in houders van 0,5 l (onderdeelnummer 07992-00002), of een gallon (onderdeelnummer 07992-00006). Zie onderstaande veiligheidsgegevens.

### 8.2 VEILIGHEIDSGEGEVENS HYSPIN®VG 32-OLIE

#### EERSTE HULP

HUID:

De huid zo snel mogelijk met water en zeep grondig wassen. Terloops contact vereist geen onmiddellijke aandacht. Kort contact vereist geen onmiddellijke aandacht.

INSLIKKEN:

Onmiddellijk een arts raadplegen. **NOOIT** braken opwekken.

OGEN:

Onmiddellijk en gedurende enkele minuten, spoelen met water. Ook al is er **GEEN** sprake van direct irritatie, toch kan geringe irritatie na contact optreden.

#### BRAND

Vlampunt boven 232°C. Niet geclassificeerd als brandbaar.

Geschikt blusmateriaal: CO<sub>2</sub>, droog poeder, schuim of een watermist. **GEEN** waterstralen inzetten.

#### MILIEU

AFVALVERWIJDERING: Via een geautoriseerde partij naar een locatie met een vergunning. Mag verbrand worden. Een gebruikt product kan voor terugwinning worden gebruikt. LEKKAGE: Voorkom dat enige lekkage in afvoeren, riolering of waterlopen terechtkomt. Opnemen met absorberend materiaal.





#### BEHANDELING

Draag oogbescherming, ondoordringbare handschoenen (bijv. van PVC) en een plastic schort. In goed geventileerde ruimtes gebruiken.

#### OPSLAG

Geen speciale voorzorgsmaatregelen.

### 8.3 PRIMINGPROCEDURE

-  **LET OP:** Zorg ervoor dat de olie volkomen schoon is en vrij van luchtbellens.
-  **LET OP:** Gedurende het volledige primingproces moet het gereedschap op zijn kant blijven liggen.
-  **LET OP:** Alle handelingen moeten worden uitgevoerd op een schone werkbank, met schone handen, in een schone omgeving.
-  **LET OP:** U **MOET** er te allen tijde voor zorgen dat er geen vreemde stoffen in het gereedschap terechtkomen, omdat dit ernstige beschadiging tot gevolg kan hebben.

- Leg het gereedschap op zijn kant, met de oliestop **42** omhoog.
- Trek de pen voor het instellen van de slag **88** terug en schroef de achterste behuizing **86** los, maximaal **5** omwentelingen van de volledig 'IN'-positie.
- Draai de oliestop **42** los met een inbussleutel en verwijder deze samen met de olieafdichtring **43**.
- Vul het gereedschap met hydraulische olie en schud het zachtjes heen en weer om luchtbellens eruit te laten.
- Vervang de olieafdichtring **43** en de oliestop **42** en zet deze vast.
- U moet het gereedschap nu ontluchten. Deze handeling is bedoeld om luchtbellens uit het oliecircuut te verwijderen.
- Zorg ervoor dat de olieontluchtingsschroef **48** volledig vastgedraaid is door deze slechts **EEN OMWENTELIN** los te draaien met een inbussleutel. Sluit het gereedschap aan op de luchttoevoer en druk de trekker in.
- Wacht tot er olie rond de olie-ontluchtingsschroef **48** verschijnt en zet deze daarna opnieuw vast. Veeg overmatige olie weg.
- Laat de trekker los.
- Open de oliestop **42** met een inbussleutel\*.
- Vul de olie aan om het peil te herstellen. Vervang de olieafdichtring **43** en de oliestop **42** en zet deze volledig vast.
- Het is noodzakelijk juiste neusstuk te monteren en de slag van het gereedschap af te stellen alvorens dit te gebruiken.

Itemnummers die **vet** gedrukt zijn hebben betrekking op de algemene montagetekening en onderdelenlijst (pagina's 171-172).

## 9. FOUTDIAGNOSE

SYMPTOOM	MOGELIJKE OORZAAK	OPLOSSING	PAGINA REF.
Pneumatische motor draait traag	Luchtverlies van de motor	Controleer op versleten afdichtingen. Vervangen	168
	Lage luchtdruk	Verhogen	165
	Luchtweg geblokkeerd	Maak de luchttoevoer vrij	
	Versleten aandrijfschroef	Vervangen	163
	Vanen zitten vast	Smeer het gereedschap door de luchtinlaat	
Inzetstuk vervormt niet goed	Slag niet juist ingesteld	Afstellen	165
	Luchtdruk buiten de tolerantie	Afstellen	165
	Laag oliepeil	Prime het gereedschap	174
	Inzetstuk buiten de greep	Controleer het greepbereik van het inzetstuk	
Aandrijfschroef draait onafhankelijk van de motor	Versleten of beschadigde aandrijfjas	Vervangen	
	Versleten of beschadigde aandrijfschroef	Vervangen	163
	Verloopmoer los	Vastzetten	163
	Vergrendelring 90 ontbreekt	Plaats een nieuwe vergrendelring	170
Inzetstuk past niet op de aandrijfschroef	Onjuiste schroefdraad van het inzetstuk	Wijzig naar het juiste inzetstuk	
	Onjuiste aandrijfschroef geplaatst	Wijzig naar de juiste aandrijfschroef	
	Versleten of beschadigde aandrijfschroef	Vervangen	
	Neusstuk onjuist gemonteerd	Koppel de luchttoevoer los, monteer het neusstuk zorgvuldig	163-164
Gereedschap zit vast op geplaatst inzetstuk	Te lange slag/beschadigd inzetstuk/ beschadigd of versleten aandrijfschroef	DE TREKKER NIET INDRUKKEN. Ontgrendelen. Vergrendel de slaguitrusting en breng de achterste behuizing vooruit tot de nulpositie van de slag. Duw de trekker in. Het gereedschap zou los moeten draaien. Stel de slag opnieuw in. Koppel de lucht naar het gereedschap af als dit niet het geval is. Plaats een pen met 4mm Ø door de sleuven van de behuizing van het neusstuk in de spindel <b>44</b> . Draai tot de aandrijfschroef los komt. Inzetstuk. Gebruik het nieuwe inzetstuk EN aandrijfschroef.	
Aandrijfschroef breekt	Te grote slag van het gereedschap	Stel de slag opnieuw in	
	Zijwaartse belasting op de aandrijfschroef	Houd het gereedschap haaks op de toepassing bij het plaatsen van het inzetstuk	
Het gereedschap draait niet op	Verloopmoer schroef los	Vastzetten	
	Geen luchttoevoer	Aankoppelen	165
	Onvoldoende speling tussen vergrendelmoer <b>45</b> en spindel <b>44</b>	Verhoog de speling van 1,5mm tot 2mm	170
	Duwstang <b>78</b> te kort	Vervangen	171
	Luchtmotor vastgelopen	Smeer het gereedschap aan de luchtinlaat. Indien onvoldoende, demonteer en reinig de luchtmotor grondig	

SYMPTOOM	MOGELIJKE OORZAAK	OPLOSSING	PAGINA REF.
Trekker werkt niet	Statische wrijving	Duw de trekker enkele keren in	
	Lage luchtdruk	Verhoog de luchtdruk	
	De klepzuiger blijft vastzitten	Druk de trekker meerder keren in. Smeer het gereedschap door aan de luchtinlaat. Als dit niet lukt, demonteer, reinig en smeer de trekkeronderdelen	
Aandrijfschroef keert niet terug en/of blijft losdraaien	Lipafdichting <b>18</b> is defect	Vervangen	170
Gereedschap draait niet los	Verloopmoer <b>92</b> los	Vastzetten	
	Geen luchttoevoer	Aankoppelen	
	De achterste behuizing is meer dan 5 omwentelingen losgedraaid	Stel de slag van het gereedschap in op 5 omwentelingen	
	'O'-ring <b>82</b> lekt lucht	Vervangen	171
	Verdeler zit vast	Smeren	
	Luchtmotor vastgelopen	Smeer het gereedschap aan de luchtinlaat. Indien onvoldoende, demonteer en reinig de luchtmotor grondig	

Itemnummers die **vet** gedrukt zijn hebben betrekking op de algemene montagetekening en onderdelenlijst (pagina's 171-172). Andere voorkomende symptomen of storingen moeten worden gemeld bij uw plaatselijke door Stanley Engineered Fastening erkende distributeur of reparatiecentrum.

## 10.CE CONFORMITEITSVERKLARING

Wij, **Stanley Engineered Fastening, Stanley House, Works Road, Letchworth Garden City, Hertfordshire, SG6 1JY UNITED KINGDOM**, verklaren hierbij, uitsluitend op eigen verantwoordelijkheid, dat het product:

**Beschrijving:** 74200 Hydropneumatisch gereedschap voor blindklinknagels

**Model:** 74200

waarop deze verklaring van toepassing is, voldoet aan de volgende geharmoniseerde standaarden:

ISO 12100:2010	EN ISO 3744:2010
EN ISO 11202:2010	EN ISO 11148-1:2011
EN ISO 4413:2010	BS EN 28662-1:1993
EN ISO 4414:2010	EN ISO 20643:2008+A1:2012
EN ISO 28927-5:2009+A1:2015	ES100118-rev 17:2017

De technische documentatie is opgesteld overeenkomstig bijlage VII, in navolging van de volgende richtlijn:  
**Machinerichtlijn (2006/42/EG)**

Ondergetekende stelt deze verklaring op namens STANLEY Engineered Fastening.



**A. K. Seewraj**

**Director of Engineering, VERENIGD KONINKRIJK**

Avdel UK Limited, Stanley House, Works Road, Letchworth Garden City, Hertfordshire,  
SG6 1JY VERENIGD KONINKRIJK

**Plaats van afgifte:** Letchworth Garden City, VERENIGD KONINKRIJK

**Afgiftedatum:** 01-01-2021

Ondergetekende is verantwoordelijk voor de samenstelling van de technische documentatie voor producten die binnen de Europese Unie worden verkocht en stelt deze verklaring op uit naam van Stanley Engineered Fastening.

**Matthias Appel**

**Team Leader Technical Documentation**

Stanley Engineered Fastening, Tucker GmbH, Max-Eyth-Str.1,  
35394 Gießen, Duitsland



**Deze machine is conform  
Machinerichtlijn 2006/42/EG**

**STANLEY**  
Engineered Fastening



## 11.VK VERKLARING VAN OVEREENSTEMMING

Wij, **Stanley Engineered Fastening, Stanley House, Works Road, Letchworth Garden City, Hertfordshire, SG6 1JY UNITED KINGDOM**, verklaren hierbij, uitsluitend op eigen verantwoordelijkheid, dat het product:

**Beschrijving:** 74200 Hydropneumatisch gereedschap voor blindklinknagels

**Model:** 74200

waarop deze verklaring van toepassing is, voldoet aan de volgende aangewezen standaarden:

ISO 12100:2010	EN ISO 3744:2010
EN ISO 11202:2010	EN ISO 11148-1:2011
EN ISO 4413:2010	BS EN 28662-1:1993
EN ISO 4414:2010	EN ISO 20643:2008+A1:2012
EN ISO 28927-5:2009+A1:2015	ES100118-rev 17:2017

De technische documentatie is opgesteld in overeenkomst met de **Levering van machineregelgeving (Veiligheid) 2008**, S.I. 2008/1597 (zoals gewijzigd).

Ondergetekende legt deze verklaring af namens STANLEY Engineered Fastening



**A. K. Seewraj**

**Director of Engineering, VERENIGD KONINKRIJK**

Avdel UK Limited, Stanley House, Works Road, Letchworth Garden City, Hertfordshire, SG6 1JY VERENIGD KONINKRIJK

**Plaats van afgifte:** Letchworth Garden City, VERENIGD KONINKRIJK

**Afgiftedatum:** 01-01-2021



Deze machine is conform  
Veiligheidsvoorschriften voor het beschikbaar stellen van  
machines 2008,  
S.I. 2008/1597 (zoals gewijzigd)

## 12. BESCHERM UW INVESTERING!

### **Stanley® Engineered Fastening BLINDKLINKNAGELGEREEDSCHAP - GARANTIE**

STANLEY® Engineered Fastening garandeert dat al het elektrisch gereedschap zorgvuldig is geproduceerd en dat het vrij is van gebreken in materialen of uitvoering, bij normaal gebruik en service, voor een periode van één (1) jaar.

Deze garantie heeft betrekking op de eerste aankoper van het gereedschap en enkel voor bedoeld gebruik.

#### **Uitzonderingen:**

##### **Normale slijtage.**

Periodiek onderhoud, reparaties en vervanging van onderdelen door normale slijtage en beschadiging vallen niet onder de garantie.

##### **Misbruik & verkeerd gebruik.**

Defecten of schade voortkomend uit onjuiste bediening, opslag, ruwe behandeling en verkeerd gebruik, ongelukken of verwaarlozing, zoals materiële beschadiging, vallen niet onder de garantie.

##### **Ongeautoriseerde service of aanpassingen.**

Defecten of schade voortvloeiend uit service, het testen van aanpassingen, installatie, onderhoud, wijzigingen of aanpassingen in welke vorm ook, die zijn uitgevoerd door iemand anders dan STANLEY® Engineered Fastening, of één van hun geautoriseerde servicecentra, vallen niet onder de garantie.

Alle andere garanties, expliciet of impliciet, inclusief enige garantie van verkoopbaarheid of geschiktheid voor een bepaald gebruik, zijn hierbij uitgesloten.

Mocht dit gereedschap niet aan de garantie voldoen, stuur het dan direct naar het geautoriseerde servicecentrum bij u in de buurt. Neem voor een lijst van geautoriseerde STANLEY® Engineered Fastening servicecentra in de VS of Canada contact met ons op via het gratis nummer (877)364 2781.

Bezoek buiten de VS en Canada onze website **[www.StanleyEngineeredFastening.com](http://www.StanleyEngineeredFastening.com)** voor het dichtstbijzijnde STANLEY Engineered Fastening servicecentrum.

STANLEY Engineered Fastening vervangt dan gratis elk onderdeel dat wij defect achten, ten gevolge van slechte materialen of slecht vakmanschap, en zal het gereedschap daarna gratis terugsturen. Dit geeft onze enige verplichting onder deze garantie weer.

In geen enkel geval kan STANLEY Engineered Fastening aansprakelijk worden gesteld voor gevolgschade of speciale schade die voortkomt uit de aanschaf of het gebruik van dit product.

#### **Registreer uw blindklinknagelgereedschap online.**

Ga om uw garantie online te registreren naar

<https://www.stanleyengineeredfastening.com/support/warranty-registration-form>

Wij danken u dat u het gereedschap van het merk Assembly Technologies van STANLEY® Engineered Fastening hebt gekozen.



©2021 Stanley Black & Decker Alle rettigheder forbeholdes.

Disse oplysninger må under ingen omstændigheder reproducere og/eller offentliggøres i ligegyldigt hvilken form (elektronisk eller print), uden forudgående skriftlig tilladelse fra STANLEY Engineered Fastening. De foreliggende oplysninger er baseret på de data, der er kendt på tidspunktet for introduktionen af dette produkt. STANLEY Engineered Fastening fører en politik om løbende produktforbedringer, derfor kan og vil produkterne løbende blive ændret. De foreliggende oplysninger gælder for produktet, leveret af STANLEY Engineered Fastening. STANLEY Engineered Fastening kan derfor ikke stilles til ansvar for eventuelle skader, som følge af afvigelser fra de oprindelige produktspecifikationer.

Alle informationer er blevet udarbejdet med største omhu. STANLEY Engineered Fastening kan ikke stilles til ansvar for eventuelle fejl i oplysningerne, eller for konsekvenserne heraf. STANLEY Engineered Fastening kan ikke stilles til ansvar for skader som følge af aktiviteter, der gennemføres af tredjeparter. Arbejdsnavne, firmanavne, registrerede varemærker osv. der anvendes af STANLEY Engineered Fastening kan ikke anvendes frit i henhold til bestemmelserne vedrørende beskyttelse af varemærker.

<b>1. SIKKERHEDSINSTRUKTIONER.....</b>	<b>182</b>
1.1 GENERELLE SIKKERHEDSREGLER.....	182
1.2 PROJEKILFARER .....	182
1.3 DRIFTSFARER.....	183
1.4 FARER VED GENTAGENDE FARER .....	183
1.5 TILBEHØRSFARER .....	183
1.6 ARBEJDSPLADSFARER .....	183
1.7 STØJFARER.....	183
1.8 VIBRATIONSFARER.....	184
1.9 YDERLIGERE SIKKERHEDSINSTRUKTIONER FOR PNEUMATISKE ELVÆRKTØJER.....	184
<b>2. SPECIFIKATIONER .....</b>	<b>185</b>
2.1 SPECIFIKATIONER FOR PLACERING AF VÆRKTØJ.....	185
2.2 VÆRKTØJSDIMENSIONER .....	185
<b>3. TILSIGTET FORMÅL.....</b>	<b>186</b>
4.1 LUFTFORSYNING .....	186
4.2 SLAGJUSTERING .....	187
4.3 DRIFT .....	187
<b>5. NÆSESTYKKER.....</b>	<b>188</b>
5.1 MONTERINGSINSTRUKTIONER.....	188
5.2 SERVICEINSTRUKTIONER.....	188
5.3 74200 KOMPONENTER TIL NÆSESTYKKE .....	188
<b>6. VEDLIGEHOLDELSE AF VÆRKTØJET .....</b>	<b>191</b>
6.1 DAGLIG VEDLIGEHOLDELSE .....	191
6.2 UGENTLIG VEDLIGEHOLDELSE.....	191
6.3 SERVICEKIT.....	191
6.4 VEDLIGEHOLDELSE.....	192
6.5 PNEUMATISK CYLINDER.....	192
6.6 STYRESTANG.....	192
6.7 AFTRÆKKER.....	192
6.8 DREJELIG LUFTINDGANG (74200-12700) .....	193
6.9 DIFFERENTIALVENTILER.....	193
6.10 HOVEDSAMLING.....	193
6.11 BAGHUS.....	193
6.12 FORDELER.....	193
6.13 HYDRAULISK STEMPEL & LUFTMOTORMONTERING (74200-12610) .....	193
6.14 MOLYKOTE 55m SIKKERHEDSDATA .....	195
6.15 MILJØBESKYTTELSE.....	195
<b>7. GENERELLE ENHEDER.....</b>	<b>196</b>
7.1 GENERELLE ENHEDER FOR BASISVÆRKTØJ 74200-12000.....	196
7.2 GENERELLE ENHEDER FOR RESERVEDELSLISTE 74200-12000 .....	197
<b>8. KLARGØRING .....</b>	<b>198</b>
8.1 OPLYSNINGER OM OLIE .....	198
8.2 HYPIN®VG 32 OLIESIKKERHEDSDATA.....	198
8.3 KLARGØRINGSPROCEDURE.....	198
<b>9. FEJLSØGNING .....</b>	<b>199</b>
<b>10. EU-OVERENSSTEMMELSESERKLÆRING.....</b>	<b>201</b>
<b>11. UK OVERENSSTEMMELSESERKLÆRING .....</b>	<b>202</b>
<b>12. BESKYT DIN INVESTERING! .....</b>	<b>203</b>



Denne instruktionsvejledning skal læses af enhver, der installerer eller betjener dette værktøj, og man skal være særlig opmærksom på følgende sikkerhedsregler.



Brug altid slagfast øjebeskyttelse under betjening af værktøjet. Den påkrævede beskyttelsesgrad skal vurderes for hver brug.







Brug høreværn i overensstemmelse med arbejdsgiverens instruktioner og som påkrævet af arbejdsmiljøbestemmelser.



Brug af værktøjet kan udsætte operatørens hænder for farer, herunder knusning, slag, snit og slid og varme. Brug egnede handsker til beskyttelse af hænderne.

## 1. SIKKERHEDSINSTRUKTIONER

Læg mærke til følgende sikkerhedsinstruktioner. Læs brugsvejledningen grundigt igennem, og vær opmærksom på disse symboler.

-  **FARE:** Angiver alvorlig skade eller i værste fald døden, hvis de respektive sikkerhedsinstruktioner ikke overholdes.
-  **ADVARSEL:** Indikerer en mulig farlig situation, der medmindre den ikke undgås, kan resultere i ulykker med dødelig udgang eller alvorlige kvæstelser.
-  **PAS PÅ:** Indikerer en potentiel farlig situation, som kan forårsage mindre alvorlige eller moderate kvæstelser, hvis den ikke undgås.
-  **PAS PÅ:** En potentiel farlig situation kan opstå, hvis de angivne sikkerhedssymboler ikke respekteres eller overholdes.

**Forkert anvendelse eller vedligeholdelse af værktøjet, kan medføre alvorlige kvæstelser eller materielle skader. Læs og forstå derfor alle advarsler og symboler i brugsanvisningerne før værktøjet anvendes. Ved brug af elværktøj skal alle grundlæggende sikkerhedsregler altid overholdes for at reducere risikoen for kvæstelser.**

### GEM ALLE ADVARSLER OG ANVISNINGER TIL SENERE BRUG

#### 1.1 GENERELLE SIKKERHEDSREGLER

- Med henblik på flere farer skal du læse og forstå sikkerhedsinstruktionerne, inden du installerer, betjener, reparerer, vedligeholder, skifter tilbehør på eller arbejder i nærheden af værktøjet. Ellers kan det resultere i alvorlig personskade.
- Kun kvalificerede og udlærte operatører må installere, justere eller bruge værktøjet.
- ANVEND IKKE disse STANLEY Engineered Fastening blindnitemøtrikker til andet end det de er designet til.
- Brug kun reservedele, blindnitter og tilbehør anbefalet af STANLEY Engineered Fastening.
- Misbrug IKKE værktøjet. Modifikationer kan reducere effektiviteten af sikkerhedsforanstaltninger og øge risiciene for operatøren. Enhver ændring af værktøjet foretaget af kunden, vil være kundens fulde ansvar og vil gøre alle gældende garantier ugyldige.
- Kassér ikke sikkerhedsinstruktionerne; giv dem til operatøren.
- Anvend ikke værktøjet, hvis det er blevet beskadiget.
- Kontrollér, om der forekommer fejltilpasninger, eller om bevægelige dele er bevægelige, beskadigelse eller andre forhold, der kan påvirke værktøjets funktion inden brug. Få værktøjet serviceret før brug, hvis det er beskadiget. Fjern alle justerings- og skruenøgler inden brug.
- Værktøjer skal efterses regelmæssigt for at kontrollere, at de tekniske data og mærkninger, der kræves af denne del af ISO 11148, er tydeligt markeret på værktøjet. Arbejdsgiveren/brugeren skal kontakte producenten for at anskaffe erstatningsmærkater efter behov.
- Værktøjet skal altid holdes i en god stand, og skal undersøges jævnligt for skader af en autoriseret reparatør. Enhver form for demontering må kun foretages af uddannet personale. Dette værktøj må ikke demonteres uden at konsultere vedligeholdelsesanvisningerne.

#### 1.2 PROJEKILFARER

- Afbryd luftforsyningen på værktøjet inden nogen form for vedligeholdelse, hvor der justeres, serviceres eller afmonteres dele ved næsesamling eller tilbehør.
- Vær opmærksom på, at fejl i arbejdsemnet eller tilbehøret, eller endda af det indsatte værktøj, kan generere projektiler med høj hastighed.
- Brug altid slagfast øjebeskyttelse under betjening af værktøjet. Den påkrævede beskyttelsesgrad skal vurderes for hver brug.
- Risikoen for andre bør også vurderes på dette tidspunkt.
- Sørg for, at arbejdsemnet er ordentligt fastgjort.

- Kontroller, at beskyttelsesforanstaltningen mod udkast af nitter og/eller stift er på plads og fungerer.
- Brug IKKE værktøjet, uden at stiftopsamlere er installeret.
- Advar mod den mulige tvangsudskydning af stifter fra værktøjets forside.
- Ret IKKE værktøjet mod andre personer, når det anvendes.

### 1.3 DRIFTSFARER

- Brug af værktøjet kan udsætte operatørens hænder for farer, herunder knusning, slag, snit og slid og varme. Brug egnede handsker til beskyttelse af hænderne.
- Operatører og vedligeholdelsespersonale skal være fysisk i stand til at håndtere værktøjets masse, vægt og styrke.
- Hold værktøjet korrekt; vær klar til at modvirke normale eller pludselige bevægelser, og hav begge hænder til rådighed.
- Hold altid værktøjshåndtaget rent for olie og snavs.
- Hold kroppen i balance, og hav et sikkert fodfæste under brug af værktøjet.
- Slip start-og-stop-enheden i tilfælde af afbrydelse af luftforsyningen.
- Brug kun smøremidler anbefalet af producenten.
- Kontakt med hydraulisk væske bør undgås. Med henblik på at minimere risikoen for udslæt bør man sørge for at skylle området grundigt, hvis der opstår kontakt.
- Sikkerhedsdatablade for alle hydrauliske olier og smøremidler er tilgængelige efter anmodning fra din værktøjsleverandør.
- Undgå uegnede stillinger, da det er sandsynligt, at disse stillinger ikke gør det muligt at modvirke normal eller uventet bevægelse af værktøjet.
- Hvis værktøjet er fastgjort til en ophængningsenhed, skal du sørge for, at fastgørelsen er sikker.
- Pas på risikoen for knusning eller klemning, hvis næseudstyr ikke er monteret.
- Værktøjet må IKKE betjenes, hvis forstykket er afmonteret.
- Inden anvendelsen skal der tages højde for, om der tilstrækkelig plads til at håndtere værktøjet med hænderne.
- Undgå at trykke på udløseren, hvis værktøjet flyttes mellem arbejdspladser.
- Misbrug IKKE værktøjet, ved at tabe eller smide med det. Anvend ALDRIG værktøjet som hammer.

### 1.4 FARER VED GENTAGENDE FARER

- Ved brug af værktøjet kan operatøren opleve ubehag i hænder, arme, skuldre, nakke eller andre dele af kroppen.
- Under brug af værktøjet skal operatøren indtage en behagelig stilling, samtidig med at der bevares et sikkert fodfæste og undgås akavede stillinger eller ubalance. Operatøren skal skifte stilling under længere opgaver; dette kan hjælpe med at undgå ubehag og træthed.
- Hvis operatøren oplever symptomer som vedvarende eller tilbagevendende ubehag, smerter, pulsering, ømhed, prikken, følelsesløshed, brændende fornemmelser eller stivhed, må disse advarselstegn ikke ignoreres. Operatøren skal fortælle arbejdsgiveren og konsultere en kvalificeret sundhedsperson.

### 1.5 TILBEHØRSFARER

- Frakobl værktøjet fra luftforsyningen inden montering eller fjernelse af næsestykket eller tilbehøret.
- Brug kun tilbehør og forbrugsvarer af størrelser og typer, der anbefales af værktøjets producent; brug ikke tilbehør eller forbrugsvarer af andre typer eller størrelser.

### 1.6 ARBEJDSPLADSFARER

- De vigtigste årsager til personskader på arbejdspladsen er, hvis man glider, snubler og falder. Pas på glatte overflader forårsaget af brug af værktøjet og fare for fald forårsaget af luftledning eller hydraulikslange.
- Vær forsigtig i ukendte omgivelser. Der kan være skjulte farer, såsom strømledninger eller andre forbrugsledninger.
- Værktøjet er ikke beregnet til brug i potentielt eksplosive omgivelser og er ikke isoleret mod kontakt med elektrisk strøm.
- Sørg for, at der ikke er strømkabler, gasrør osv., som kan medføre fare, hvis de beskadiges ved brug af værktøjet.
- Bær hensigtsmæssig påklædning. Undgå løst tøj og smykker. Hold hår, tøj og handsker væk fra bevægelige dele. Løstsiddende tøj, smykker eller langt hår kan blive fanget i bevægelige dele.

### 1.7 STØJFARER

- Eksponering for høje støjniveauer kan forårsage permanent, invaliderende høretab og andre problemer, såsom tinnitus (ringen, brummen, fløjten eller summen for ørerne). Derfor er det meget vigtigt at foretage risikovurdering og implementere passende kontroller for disse farer.

- Passende kontroller til at reducere risikoen kan omfatte handlinger såsom dæmpning af materialer for at forhindre, at arbejdsemner "ringer".
- Brug høreværn i overensstemmelse med arbejdsgiverens instruktioner og som påkrævet af arbejdsmiljøbestemmelser.
- Vælg, vedligehold og udskift forbrugsværktøjet/det indsatte værktøj, som anbefalet i instruktionsvejledningen, for at forhindre en unødvendig støjstigning.

### 1.8 VIBRATIONSFARE

- Eksponering for vibrationer kan forårsage invaliderende skader på nerverne og blodforsyningen af hænder og arme.
- Tag varmt tøj på, når du arbejder under kolde forhold, og hold dine hænder varme og tørre. Hvis du oplever følelsesløshed, prikken, smerter eller blegning af huden i fingrene eller hænderne, skal du stoppe med at bruge værktøjet, fortælle det til din arbejdsgiver og konsultere en læge.
- Hvor det er muligt, bør værktøjets vægt understøttes i et stativ, en strammer eller en balance, fordi et lettere greb derefter kan bruges til at understøtte værktøjet.
- Betjen og vedligehold monterings-elværktøjet til fastgørelse af blindnitemøtrikker som anbefalet i instruktionshåndbogen for at forhindre en unødvendig stigning i vibrationsniveauet.
- Vælg, vedligehold og udskift forbrugsværktøjet/det indsatte værktøj, som anbefalet i instruktionsvejledningen, for at forhindre unødvendige vibrationsniveauer.
- Hold værktøjet med et let, men sikkert greb under hensyntagen til de nødvendige håndreaktionskræfter, da risikoen for vibrationer generelt er større, når grebskraften er højere.

### 1.9 YDERLIGERE SIKKERHEDSINSTRUKTIONER FOR PNEUMATISKE ELVÆRKTØJER

- Arbejdstrykket må ikke overstige 7 bar (102 PSI).
- Luft under tryk kan forårsage alvorlig personskade.
- Efterlad aldrig værktøjet uden opsyn. Frakobl luftslangen, når værktøjet ikke er i brug, før du skifter tilbehør eller når du udfører reparationer.
- Ret aldrig luft mod dig selv eller andre.
- Piskende slanger kan forårsage alvorlig personskade. Kontrollér altid for beskadigede eller løse slanger og fittings.
- Tjek altid værktøjet for defekte dele og utætte luftslinger, inden det tages i brug. Undgå at tabe tunge genstande på slangerne. Et hårdt slag kan medføre indvendig skade på værktøjet, og føre til fejl i lufttilførslen.
- Kold luft skal rettes væk fra hænderne.
- Når der bruges universelle drejekoblinger (klokoblinger), skal der installeres låsestifter, og der skal bruges piskestopsikkerhedskabler til at beskytte mod eventuel tilslutningsfejl mellem slange og værktøj eller slange og slange.
- Løft IKKE værktøjet med slangen. Brug altid værktøjets håndtag, når værktøjet skal flyttes.
- Udluftningshullerne må ikke blokeres eller dækkes.
- Undgå snavs og fremmedlegemer i værktøjets hydrauliksystem, da dette vil medføre funktionsfejl på værktøjet.



## 2. SPECIFIKATIONER

### 2.1 SPECIFIKATIONER FOR PLACERING AF VÆRKTØJ

<b>Luftryk</b>	Minimum - Maksimum	5-7 bar (75-100 lbf/in <sup>2</sup> )
<b>Luftforbrug påkrævet</b>	ved 5 bar/75 lbf/in <sup>2</sup>	8 liter (0,28 ft <sup>3</sup> )
<b>Slag</b>	Maksimum	7 mm (0,276 in)
<b>Motorhastighed</b>	Spin til	2000 o/min
	Spin fra	2000 o/min
<b>Trækstyrke</b>	ved 5 bar/75 lbf/in <sup>2</sup>	19,1 kN (4300 lbf)
<b>Cyklustid</b>	Ca.	2,5 sekunder
<b>Vægt</b>	Uden næseudstyr	2,2 kg (4,85 lb)

Støjværdier fastsat i henhold til støjtestkode ISO 15744 og ISO 3744.		74200
A-vægtet lydeffektniveau dB(A), $L_{WA}$	Usikkerhed støj: $k_{WA} = 3,0$ dB(A)	74,70 dB(A)
A-vægtet emissionslydtrykniveau på arbejdsstationen dB(A), $L_{pA}$	Usikkerhed støj: $k_{pA} = 3,0$ dB(A)	77,08 dB(A)
C-vægtet maksimalt emissionslydtrykniveau dB(C), $L_{pC}$ maks.	Usikkerhed støj: $k_{pC} = 3,0$ dB(C)	75,54 dB(C)
Vibrationsværdier fastsat i henhold til vibrationstestkode ISO 20643 og ISO 5349.		74200
Vibrationsemissionsniveau, $a_{hd}$	Usikkerhed vibration: $k = 0,127$ m/s <sup>2</sup>	0,317 m/s <sup>2</sup>
Erklærede vibrationsemissionsværdier i overensstemmelse med EN 12096		

### 2.2 VÆRKTØJSDIMENSIONER

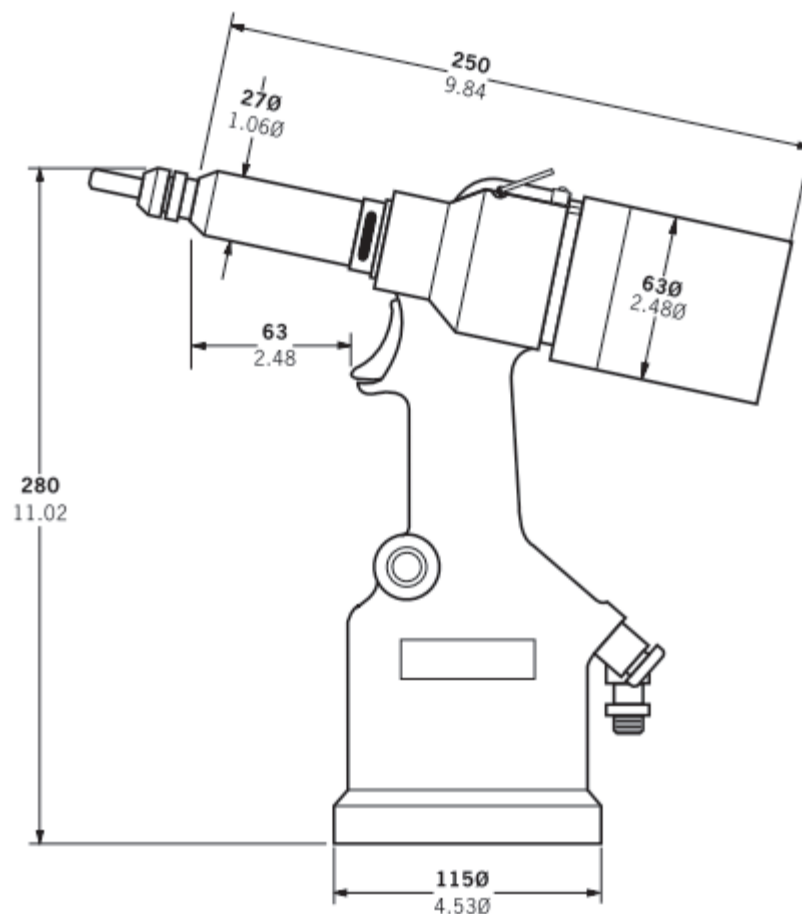

Fig. 1

Dimensioner vist med fed skrift er i millimeter. Andre dimensioner er i tommer.

### 3. TILSIGTET FORMÅL

Det hydro-pneumatiske 74200-værktøj er designet til at placere Stanley Engineered Fastening blindnitter hvilket gør det ideelt til flowline-montering i partier ved en lang række opgaver i alle industrier.

**Et komplet værktøj består af baseværktøjet (delnummer 74200-12000) og det korrekte næsestykke som beskrevet på side 188.**

**NÆSESTYKKE SKAL MONTERES SOM BESKREVET PÅ SIDE 188.**

**MÅ IKKE anvendes under våde forhold eller i nærheden af brændbare væsker eller gasser.**

### 4. IBRUGTAGNING

**⚠ FORSIGTIG – LÆS OMHYGGELIGT SIKKERHEDSREGLERNE PÅ SIDE 182 - 184 FØR VÆRKTØJET TAGES I BRUG.**

Vælg den relevante størrelse næseudstyr og monter det.

Tilslut værktøjet til luftforsyningen. Kontrollér træk og retur ved at trykke på aftrækkeren 25. Indstil værktøjet til den ønskede slaglængde og trykkraft.

**⚠ PAS PÅ – et korrekt arbejdstryk er vigtigt for værktøjets ydeevne. Personskade eller beskadigelse af udstyret kan ske uden et korrekt arbejdstryk. Arbejdstrykket må ikke overstige det,**

**der er angivet i værktøjsspecifikationerne.**

#### 4.1 LUFTFORSYNING

Alle værktøjer drives med komprimeret luft ved et optimalt tryk på 5,5 bar. Vi anbefaler brug af trykregulatorer og automatiske smøre-/filtreringssystemer på hovedluftforsyningen. Disse skal monteres inden for 3 meter fra værktøjet (se diagrammet herunder) for at sikre maksimal værktøjslevetid og minimal vedligeholdelse af værktøjet.

Luftforsyningsslangerne bør have et minimum effektivt arbejdstryk på 150% af det maksimale tryk produceret i systemet eller 10 bar, alt efter hvilket der er det højeste. Luftslanger bør være olieresistente, være slidstærke udvendigt og bør være forstærket, hvor driftsbetingelserne kan resultere i, at slanger bliver beskadiget. Alle luftslanger SKAL have en boringsdiameter på minimum 6,4 millimeter eller 1/4 tomme.

Læs oplysninger om daglig service på side 191.

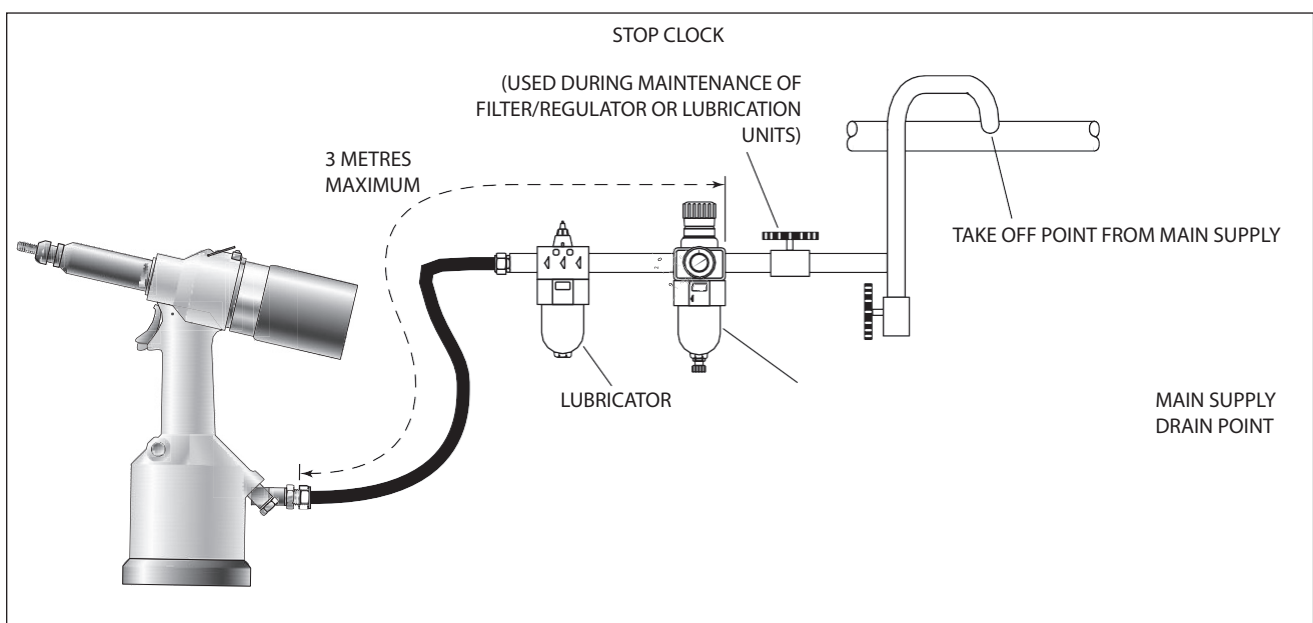

Fig. 2

## 4.2 SLAGJUSTERING

Denne justering er nødvendig for at sikre optimal indsatsdeformation. Det foreslås derfor, at der anvendes en prøveplade med samme tykkelse og hulstørrelse som arbejdsområdet.

Hvis deformationen er utilstrækkelig, vil indsatsen rotere inde i applikationen. Hvis deformationen er for stor, vil gevindforvrængning forekomme og muligvis give brud på skruen.

Slaget justeres ved, at mængden i det bageste hus **86** skrues in eller ud. For at forkorte slaget, skru i; for at forlænge slaget, skru det bageste hus af, men aldrig mere end 5 omgange fra den komplette "IN"-position, medmindre du skifter værktøjet ad. Juster indtil den optimale deformation er opnået.

Lad slaget sætte finger **88** i det bageste hus.



Fig. 3

## 4.3 DRIFT

- Forbind værktøjet til luftforsyningen.
- Sæt indsats op, læben først på drivskruen. Et let tryk vil starte motoren og automatisk skru indsatsen op mod næsestykket og stoppe.
- Sæt nitter i applikationen på firkantet vis.
- Tryk aftrækkeren helt ned. Dette vil både placere indsatsen i applikationen og vende den af drivskruen.

Varenumre i **fed skrift** henviser til tegningen af den generelle samling og reservedelslisten (side 196-197).

**⚠ PAS PÅ** - forsøg ikke at tvinge monteringen af en blindnitemøtrik igennem, da dette vil beskadige værktøjet og/eller applikationen.

## 5. NÆSESTYKKER

Det er vigtigt, at det korrekte næseestykke fastgøres forud for betjening af værktøjet. Ved at kende detaljerne for den nitte, der skal placeres, vil du være i stand til at bestille et nyt komplet næseestykke ved hjælp af udvalgstabellerne på side 191.

### 5.1 MONTERINGSINSTRUKTIONER

**▲ PAS PÅ:** Luftforsyningen skal afbrydes ved montering eller fjernelse af næsestykket, medmindre andet er specifikt instrueret.

Varenumre i **fed** henviser til illustrationen nedenfor:

- Hvis stadig monteret, afmontér næsestykket og adaptermøtrikken.
- Indsat drivakslen i **4** i spindlen.
- Montér drivskruen **3** på drivakslen **4**.
- Indsæt styrebøsning **5** (hvis specificeret) ind i adaptermøtrikken.
- Skru adaptermøtrikken på spindlen.
- Hold spindlen med en skruenøgle\* og stram adaptermøtrikken med uret.
- Mens du holder adaptermøtrikken med skruenøglen\*, spændes låsemøtrikken mod uret.
- Skru næsehuset og næsespiden **1** med næsespidsens låsemøtrik.
- Den omvendte fremgangsmåde udføres for afmontering af udstyr.
- Mens værktøjet stadig er afbrudt fra lufttilførslen, skrues den ene indsats på drivskruen manuelt – sørg for, at indsatsen flugter med enden af drivskruen.
- Indstil næsespiden i nøjagtig position, og lås næsespidsmøtrikken med uret med en skruenøgle\*.
- Fjern indsatsen fra drivskruen.

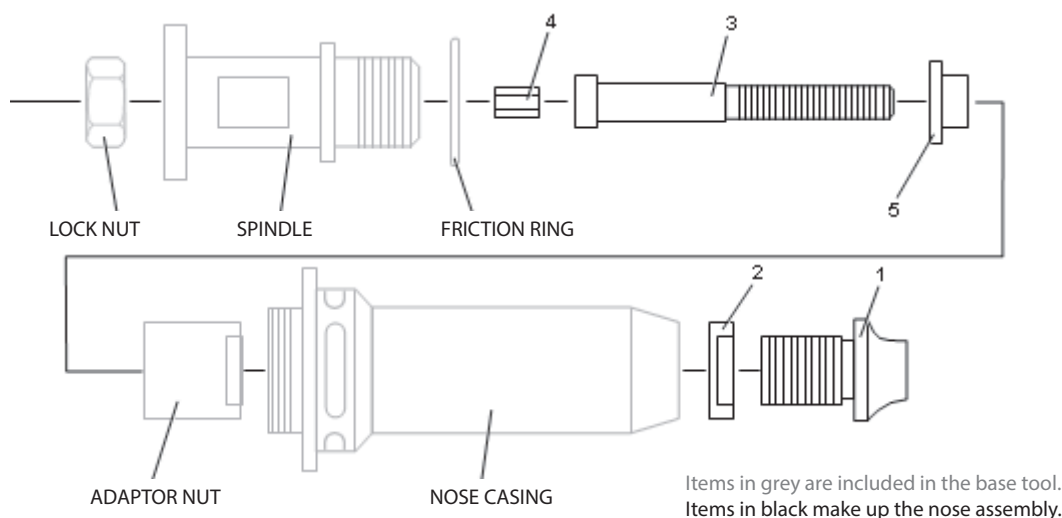

**Fig. 4**

### 5.2 SERVICEINSTRUKTIONER

Der skal udføres service på næsesamlinger med ugentlige intervaller.

- Afmontér hele forstykket ved at bruge den omvendte procedure nævnt under Monteringsinstruktioner.
- Alle slidte eller beskadigede dele bør erstattes af nye.
- Kontrollér specielt drivskruen for slitage.
- Saml i henhold til monteringsinstruktionerne.

Refererer til elementerne, der er inkluderet i servicekittet 74200. Se side 191 vedr. en komplet liste.

### 5.3 74200 KOMPONENTER TIL NÆSESTYKKE

Næsespidser varierer i form afhængigt af indsatsstype. Hvert næseestykke repræsenterer en unik samling af komponenter, som kan bestilles individuelt. Alle næsestykker inkluderer også en låsemøtrik til næsespids 2 (varenummer 07555-00901). Komponentnumre henviser til illustrationen på modstående side. Vi anbefaler at have lager, da varer skal udskiftes regelmæssigt. Læs serviceinstruktionerne til næsestykkerne ved siden af omhyggeligt.

INDSATSSTØRRELSE	KOMPLET VÆRKTØJ	NÆSESTYKKE	1	3	4	5
<b>LARGEFLANGEINSSERTS (9698,FS58,9408,9418,9498)+STANDARDNUTSERT®(9500)+SQUARESERT®(GK08)+EUROSERT®(GJ08)</b>						
M3	74200-00083	07555-09883	07555-09003	07555-09003	07555-01003	07555-09103
M4	74200-00084	07555-09884	07555-09004	07555-09004	07555-01004	07555-09104
M5*	74200-00085	07555-09885	07555-09005	07555-09005	07555-01005	07555-09105
M5**	74200-00485	07555-09185	07555-09015	07555-09005	07555-01005	07555-09105
M6	74200-00086	07555-09886	07555-09006	07555-09006	07555-01006	07555-09106
M8	74200-00088	07555-09888	07555-09008	07555-09008	07555-01008	07555-09108
M10	74200-00080	07555-09880	07555-09010	07555-09010	07555-01010	-
M12	74200-00082	74200-09882 †	07555-09012	07555-09012	07555-01012	-
4 UNC	74200-00054	07555-09854	07555-00854	07555-09054	07555-00754	07555-09154
6 UNC	74200-00056	07555-09856	07555-00856	07555-09056	07555-00756	07555-09156
8 UNC	74200-00058	07555-09858	07555-00858	07555-09058	07555-00758	07555-09158
10 UNC	74200-00050	07555-09850	07555-00850	07555-09050	07555-00750	07555-09150
1/4 UNC	74200-00048	07555-09848	07555-00848	07555-09048	07555-00748	07555-09148
5/16 UNC	74200-00040	07555-09840	07555-00840	07555-09040	07555-00740	07555-09140
3/8 UNC	74200-00042	07555-09842	07555-00842	07555-09042	07555-00742	-
10 UNF	74200-00070	07555-09870	07555-00850	07555-09070	07555-00750	07555-09150
1/4 UNF	74200-00068	07555-09868	07555-00848	07555-09068	07555-00748	07555-09148
5/16 UNF	74200-00060	07555-09860	07555-00840	07555-09060	07555-00740	07555-09140
3/8 UNF	74200-00062	07555-09862	07555-00842	07555-09062	07555-00742	-
3/16 BSW	74200-00016	07555-09816	07555-00850	07555-09016	07555-00750	07555-09150
1/4 BSW	74200-00018	07555-09818	07555-00848	07555-09018	07555-00748	07555-09148
5/16 BSW	74200-00010	07555-09810	07555-00840	07555-09019	07555-00740	07555-09140
<b>THIN SHEET NUTSERT® (9468, FS38, 9658, 9488)</b>						
M3	74200-00183	07555-09983	07555-00993	07555-09003	07555-01003	07555-09103
M4	74200-00184	07555-09984	07555-00994	07555-09004	07555-01004	07555-09104
M5	74200-00185	07555-09985	07555-00995	07555-09005	07555-01005	07555-09105
M6	74200-00186	07555-09986	07555-00996	07555-09006	07555-01006	07555-09106
M8	74200-00188	07555-09988	07555-00998	07555-09008	07555-01008	07555-09108
M10	74200-00180	07555-09980	07555-00999	07555-09010	07555-01010	-
M12	74200-00182	74200-09982 †	07555-00992	07555-09012	07555-01012	-
4 UNC	74200-00154	07555-09954	07555-00954	07555-09054	07555-00754	07555-09154
6 UNC	74200-00156	07555-09956	07555-00956	07555-09056	07555-00756	07555-09156
8 UNC	74200-00158	07555-09958	07555-00958	07555-09058	07555-00758	07555-09158
10 UNC	74200-00150	07555-09950	07555-00950	07555-09050	07555-00750	07555-09150
1/4 UNC	74200-00148	07555-09948	07555-00948	07555-09048	07555-00748	07555-09148
5/16 UNC	74200-00140	07555-09940	07555-00940	07555-09040	07555-00740	07555-09140
10 UNF	74200-00170	07555-09970	07555-00950	07555-09070	07555-00750	07555-09150
1/4 UNF	74200-00168	07555-09968	07555-00948	07555-09068	07555-00748	07555-09148
5/16 UNF	74200-00160	07555-09960	07555-00940	07555-09060	07555-00740	07555-09140
3/16 BSW	74200-00116	07555-09916	07555-00950	07555-09016	07555-00750	07555-09150
1/4 BSW	74200-00118	07555-09918	07555-00948	07555-09018	07555-00748	07555-09148
0BA	74200-00130	07555-09930	07555-00996	07555-09030	07555-01006	07555-09106
2BA	74200-00132	07555-09932	07555-00950	07555-09032	07555-00750	07555-09150
4BA	74200-00134	07555-09934	07555-00934	07555-09034	07555-00756	07555-09134
<b>SUPERSERT® - ÅBEN OG LUKKET ENDE (FB)</b>						
M3	74200-00283	07555-09583	07555-07103	07555-09003	07555-01003	07555-09103
M4	74200-00284	07555-09584	07555-07104	07555-09004	07555-01004	07555-09104
M5	74200-00285	07555-09585	07555-07105	07555-09005	07555-01005	07555-09105
M6	74200-00286	07555-09586	07555-07106	07555-09006	07555-01006	07555-09106

INDSATSSTØRRELSE	KOMPLET VÆRKTØJ	NÆSESTYKKE	1	3	4	5
<b>LARGEFLANGEINSERTS (9698,FS58,9408,9418,9498)+STANDARDNUTSERT®(9500)+SQUARESERT®(GK08)+EUROSERT®(GJ08)</b>						
M8	74200-00288	07555-09588	07555-07108	07555-09008	07555-01008	07555-09108
8 UNC	74200-00258	07555-09558	07555-07158	07555-09058	07555-00758	07555-09158
10 UNC	74200-00250	07555-09550	07555-07150	07555-09050	07555-00750	07555-09150
1/4 UNC	74200-00248	07555-09548	07555-07148	07555-09048	07555-00748	07555-09148
8 UNF	74200-00278	07555-09578	07555-07158	07555-09078	07555-00758	07555-09158
10 UNF	74200-00270	07555-09570	07555-07150	07555-09070	07555-00750	07555-09150
1/4 UNF	74200-00268	07555-09568	07555-07148	07555-09068	07555-00748	07555-09148
<b>HEXSERT®(9688)</b>						
M3	74200-00683	07555-09283	07555-08103	07555-09003	07555-01003	07555-09103
M4	74200-00684	07555-09284	07555-08104	07555-09004	07555-01004	07555-09104
M5	74200-00685	07555-09285	07555-08105	07555-09005	07555-01005	07555-09105
M6	74200-00686	07555-09286	07555-08106	07555-09006	07555-01006	07555-09106
M8	74200-00688	07555-09288	07555-00998	07555-09008	07555-01008	07555-09108

- Placerer alle indsatser, der er anført i dette afsnit undtagen M5 Thin Sheet Nutsert® med stor flange
- Placer KUN M5 Thin Sheet Nutsert® 09698-00516 med stor flange
- † Disse næsestykker inkluderer en adaptermøtrik med delnummer 74200-12119 til at erstatte den på værktøjet.

## 6. VEDLIGEHOLDELSE AF VÆRKTØJET

Regelmæssig service bør udføres, og en omfattende inspektion skal foretages årligt eller efter hver 500.000 monteringer, alt efter hvad der kommer først.

- ⚠ PAS PÅ:** Brug aldrig opløsningsmidler eller andre kraftige kemikalier til at rengøre værktøjets ikke-metalliske dele. Disse kemikalier kan svække de materialer, der anvendes i værktøjet.
- ⚠ PAS PÅ:** Før vedligeholdelse skal du fjerne eventuelle farlige stoffer, der kan have ophobet sig på grund af arbejdsprocesser.
- ⚠ PAS PÅ:** Arbejdsgiveren er ansvarlig for at sikre, at der gives instruktioner om vedligeholdelse af værktøjet til det passende personale.
- ⚠ PAS PÅ:** Operatøren bør ikke involveres i vedligeholdelse eller reparation af værktøjet, med mindre denne er blevet oplært på passende vis.
- ⚠ PAS PÅ:** Værktøjet skal undersøges regelmæssigt for skade og defekt.
- ⚠ PAS PÅ:** Læs sikkerhedsinstruktionerne på side 182 til 184.

### 6.1 DAGLIG VEDLIGEHOLDELSE

- Dagligt, før brug, eller når værktøjet tages i brug første gang, hæld et par dråber ren, let smørelolie ind i luftindtaget på værktøjet, hvis der ikke er monteret en smørekop på lufttilførslen. Hvis værktøjet er i konstant brug, bør luftslangen frakobles, og værktøjet smøres efter hver anden til tredje time.
- Efterse for luftlækager. Hvis beskadiget bør slanger og koblinger udskiftes med nye.
- Hvis der ikke findes et filter på trykregulatoren, udluft luftledningen for at rydde det for ophobet snavs eller vand før tilslutning af luftslangen til værktøjet.
- Kontrollér, at næsestykket er korrekt.
- Kontrollér, at slaglængden er tilstrækkeligt til at montere den valgte indsats. (Se justering af slag side 187).
- Tjek drivskruen i næsestykket for slitage eller beskadigelse. Hvis der er nogen, skal den udskiftes.

### 6.2 UGENTLIG VEDLIGEHOLDELSE

\* Tjek for olielækager og luftlækager på luftslangen, koblinger og fittings.

### 6.3 SERVICEKIT

For alt service anbefaler vi at bruge servicekittet (delnummer 74200-99990), som kommer i sit eget plastiketui.

VEDLIGEHOLDELSESSÆT 74200-99990					
Reservevedelsnummer	Beskrivelse	ANTAL	Reservevedelsnummer	Beskrivelse	ANTAL
07900-00618	SKUBBEVÆRKTØJ	1	07900-00393	14 mm/15 mm SKRUENØGLE	1
07900-00619	STYREBØSNING	1	07900-00409	12mm/13mm SKRUENØGLE	1
07900-00478	Ø 3 mm VÆRKTØJ TIL FJEDERTRYK	1	07900-00626	11 mm SKRUENØGLE	1
07900-00624	Ø 4mm VÆRKTØJ TIL FJEDERTRYK	1	07900-00469	2,5 mm UNBRAKONØGLE	1
07900-00157	INDVENDIG LÅSERINGSTANG	1	07900-00351	3 mm UNBRAKONØGLE	1
07900-00161	UDVENDIG LÅSERINGSTANG	1	07900-00224	4 mm UNBRAKONØGLE	1
07900-00625	BLØD GUMMIHAMMER	1	07900-00225	5 mm UNBRAKONØGLE	1
07900-00623	25 mm SOCKET	1	07900-00620	12 mm UNBRAKONØGLE	1
07900-00006	SPATEL	1	07900-00456	T BAR	1
07900-00434	32 mm SKRUENØGLE	1	07992-00075	MOLYKOTE 55M (100 g. SLANGE)	1
07900-00621	28 mm SKRUENØGLE	1	07900-00627	PLASTIKETUI	1
07900-00637	17 mm SKRUENØGLE	1	07900-00632	17 mm/19 mm SKRUENØGLE	1
07900-00643	SKUBBEKNAP	1			

## 6.4 VEDLIGEHOLDELSE

Hver 500.000 cyklusser skal værktøjet demonteres helt, og komponenter udskiftes, hvor det er slidt, beskadiget eller når anbefalet. Alle 'O'-ringe og tætninger skal udskiftes med nye og smøres med Molykote 55M-fedt før montering.

- ⚠ ADVARSEL:** Læs sikkerhedsinstruktionerne på side 182 til 184.
- ⚠ ADVARSEL:** Arbejdsgiveren er ansvarlig for at sikre, at der gives instruktioner om vedligeholdelse af værktøjet til det passende personale.
- ⚠ ADVARSEL:** Operatøren bør ikke involveres i vedligeholdelse eller reparation af værktøjet, med mindre denne er blevet oplært på passende vis.
- ⚠ ADVARSEL:** Værktøjet skal undersøges regelmæssigt for skade og defekt.

Luftledningen skal afbrydes, før der foretages forsøg på service eller demontering, medmindre andet er specifikt instrueret.

Det anbefales, at enhver demontering udføres under rene forhold.

Før du fortsætter med afmontering, skal du tømme olien fra værktøjet. Fjern oliestikket **42**, olietætningsringen **43**, udluftningsskrue **48** udluftningsskruespændeskive **49** fra håndtaget og dræn olien i en passende beholder.

Det er nødvendigt at fjerne næsestykket inden demontering af værktøjet. For enkle instruktioner om fjernelse, se afsnittet om næsestykker, sider 188-191.

I forbindelse med total værktøjsservice anbefaler vi, at du fortsætter med demontering af undersamlinger i rækkefølgen vist nedenfor.

## 6.5 PNEUMATISK CYLINDER

- Fjern gummibasen **2**.
- Placer værktøjet, basen øverst i skruestikken forsynet med bløde kæber.
- Brug en skruenøgle\*, skrue endestikket løs **3**. Pneumatisk stempel **9** bør flytte sig opad under fjederens **11** tryk (det kan være nødvendigt at udøve håndtryk på det pneumatiske stempel **9**).
- Fjern 'O'-ring **4**.
- Træk pneumatisk stempel tilbage **9**.
- Fjern læbetætning **8** og 'O'-ring **36**.
- Hold stempelstang **10** i bløde skruestikskæber for at undgå at ridse stangens omkreds.
- Separer stempelstang **10** fra pneumatisk stempel **9** ved at skrue stempelstangens fastgørelsesmøtrik af **5** med en skruenøgle\*.
- Undersøg luftslangen **12** for skade eller forvredning. (Luftslangen skrues indvendigt i håndtaget og sættes på plads med Loctite® 222). Hvis det er nødvendigt at fjerne luftslangen, skal bunden af luftslangen opvarmes ved en temperatur på 100 °C for at blødgøre Loctite-limen. Luftslangen **12** kan derefter skrues af håndtaget ved hjælp af en unbrakonøgle\*.
- Tjek, at fjederen **11** ikke er forvredet eller skadet.
- Montering foregår i omvendt rækkefølge af demonteringen.

## 6.6 STYRESTANG

- Med værktøjet vendt på hovedet i skruestik skrues styrestangen af **15** med en skruenøgle\* og T-bar\*.
- Træk styrestangen **15** tilbage.
- Skru låsemøtrikken **13** af med en unbrakonøgle\*, fjern tætning **14** og 'O'-ring **98**.
- Fjern 'O'-ring **16**.
- Montering foregår i omvendt rækkefølge af demonteringen.

## 6.7 AFTRÆKKER

- Fjern stiften med værktøjet hold i skruestik **26** med en splitdorn\*.
- Fjern udløser **25**, stift **22**, rulle **23** og kile **24**.

\* Refererer til elementerne, der er inkluderet i servicekittet 74200. Se side 191 vedr. en komplet liste.  
Varenumre i **fed skrift** henviser til tegningen af den generelle samling og reservedelslisten (side 196-197).



- Skub forsigtigt på hovedet på udløserstangen **20** og fjern sammen med 'O'-ringe **7** og **21**, guide **19**, kanttætning **18** og prop **17**.
- Montering foregår i omvendt rækkefølge af demonteringen. Sørg for at læbe på kanttætning **18** vender mod værktøjets hoved.

### 6.8 DREJELIG LUFTINDGANG (74200-12700)

- Brug en unbrakonøgle\* til at fjerne skrue **40** og spændeskive **39**.
- Fjern drejelig indgang **38**.
- Skru dobbelt hanstik **41** af den drejelige indgang **38** og fjern nylonspændeskiven **33**.
- Brug en skruenøgle\* til at fjerne boret møtrik **37**.
- Fjern to nylonspændeskiver **33** og blokering af luftindgang **35**.
- Fjern låsering **97** fra dobbelt hanstik **41** ved hjælp af låseringstang og træk foldefilter **96** tilbage.
- Monter i omvendt rækkefølge af demontering.
- Refererer til elementerne, der er inkluderet i servicekittet 74200. Se side 191 vedr. en komplet liste.

Varenumre i fed skrift henviser til tegningen af den generelle samling og reservedelslisten (side 196-197).

### 6.9 DIFFERENTIALVENTILER

- Brug en speciel flad skruenøgle\* til at skrue ventillåseproppen **27** af, træk og fjern fjeder **104** og 'O'-ring **29**.
- Fjern lyddæmper **34** ved hjælp af en skruenøgle\* og fjern nylonspændeskive **33**.
- Skub ventilstempel **28** ud af dens hus sammen med 'O'-ringe **30**, **31** & **32**.
- Tjek, at fjeder **104** er fri for forvrængning og udskift om nødvendigt.
- Monter i omvendt rækkefølge af demontering.

### 6.10 HOVEDSAMLING

- Fjern næseudstyr forud for påbegyndelse af afmontering.
- Brug skruenøgler\* til at fjerne spindel **44** og møtrik **45**.
- Fjern returfederens låsemøtrik **46** med en skruenøgle\*.
- Fjern returfeder **47**, spændeskive **99** og låsering **90**.
- Tjek, at returfeder **47** er fri for forvrængning og udskift om nødvendigt.
- Monter i omvendt rækkefølge af demontering.

### 6.11 BAGHUS

- Brug en unbrakonøgle\* til at fjerne skrue **40** fra slagfinger **88** og løft broens spændeskive **95** af.
- Frakobl slagfinger **88** ved at trykke den tilbage mod fjederen **89**.
- Skru baghuset **86** af.
- Fjern baghusets gummibånd **87** om nødvendigt.
- Træk låsering **84** af ved hjælp af låseringstang\* og gjern sintret lyddæmper **85**.
- Gennemfør monteringen i omvendt rækkefølge af demontering. Lokaliser låsefinger **102** i hovedet, før baghuset **86** skrues på.

### 6.12 FORDELER

- \* Brug en unbrakonøgle\* til at fjerne to skruer **40**.
- \* Træk fordeler **83** sammen med luftmotor og prop **81** og 'O'-ringe **82** & **31** og vær omhyggelig med ikke at tabe bolden **79** og skubbestangen **78**.
- \* Brug en unbrakonøgle\* til at fjerne fire underforsænkede skruer **58** og træk slagstoppet **57** tilbage.
- \* Træk to luftforsyningsslanger **59** og fire 'O'-ringe **60** ud.
- \* Monter i omvendt rækkefølge af demontering.

### 6.13 HYDRAULISK STEMPEL & LUFTMOTORMONTERING (74200-12610)

- Vikl selvklæbende tape rund om det hydrauliske stempels **54** gevind og tag monteringen bagud langsomt og fast. Brug låseringstang\* til at fjerne låsering **52** og fronttætning **51**.

\* Refererer til elementerne, der er inkluderet i servicekittet 74200. Se side 191 vedr. en komplet liste.  
Varenumre i **fed skrift** henviser til tegningen af den generelle samling og reservedelslisten (side 196-197).

- Fjern 'O'-ringe **76** og **77**.
- Brug to skruenøgler\* til at separere det hydrauliske stempel **54** fra luftmotorhuset **75**. Afstandsjusteringsring **55**, bevægelsesled **56** og 'O-ring' **101** vil komme ud med det hydrauliske stempel **54**.
- Fjern luftmotorens montering fra luftmotorhus **75**, fjern låsering **61** ved hjælp af låseringstang\*, tryk derefter på motorens hus **75** på bænken for at frigøre komponenter.
- Delene **62** til **74** kan trækkes ud som en montering, vær omhyggelig med ikke at tabe stift **74**.
- Fjern leje **62**, planethjulets spindel **63**, tre planeter **64**, planethjul **65** og afstandsstykke **66**.
- Brug en blød gummihammer til at slå på rotorhovedet **70**.
- Lejet **67** og frontendepladen **68** vil komme ud af statoren **69** og fem rotorblade **71**. (rotor **70** forbliver i hånden).
- Placer bagendeplade **72** i skruestik med bløde kæber.
- Brug en stiftestanse\* til at banke på midten af rotoren **70** for at fjerne leje **73**. (vend rotor **70** på hovedet, så vil leje **73** komme ud).
- Ved montering af luftmotor, må den bageste side af rotoren **70** kun lige røre bagendepladen **72** uden aksialt mellemrum, (ethvert eksisterende mellemrum vil forsvinde, når leje **73** er helt placeret).
- Når luftmotoren indsættes i luftmotorhuset **75** skal delene omhyggeligt flugte, så stiften **74** placeres i midten af hullet mellem portene til spin til/fra på motorhuset **75** og bagendepladen **72**.
- Når hydraulisk stempel **54** monteres på luftmotorenheden, strammes delene med hånden og blæs luft ind i en af de ydre porte på luftmotorhuset **75** for at tjekke, at luftmotoren roterer frit.
- Når den forreste tætning **51** monteres, skal den store omkeds vende mod værktøjes bagside.
- Gennemfør monteringen i omvendt rækkefølge af demontering.

 **PAS PÅ:** Kontrollér værktøjet i henhold til daglig og ugentlig service.

 **PAS PÅ:** Det er ALTID nødvendigt at foretage spædning, efter værktøjet er blevet demonteret, og inden brug.

\* Refererer til elementerne, der er inkluderet i servicekittet 74200. Se side 191 vedr. en komplet liste.  
Varenumre i **fed skrift** henviser til tegningen af den generelle samling og reservedelslisten (side 196-197).

## 6.14 MOLYKOTE 55m SIKKERHEDSDATA

Smøremiddel kan bestilles som en enkelt vare. Varenummeret vises i servicekittet på side 191.

### FØRSTEHJÆLP

HUD: Tør af og vask med sæbe og vand.

INDTAGELSE: Der forventes normalt ingen negative virkninger. Behandles symptomatisk.

ØJNE: Irriterende, men ikke skadeligt. Skyl med vand og søg lægehjælp.

### MILJØ

Opsaml til forbrænding eller bortskaffelse på godkendt sted.

### BRAND

FLAMMEPUNKT: 101°C

Ikke klassificeret som brændbart.

Egnede slukningsmidler: Kuldioxidskum, tørt pulver eller fin vandspray.

### HÅNDBETING

Der skal bæres plastik- eller gummihandsker.

### OPBEVARING

Væk fra varme og oxidationsmiddel

## 6.15 MILJØBESKYTTELSE

Sørg for overensstemmelse med gældende bestemmelser for bortskaffelse. Bortskaf alle affaldsprodukter på et godkendt affaldsanlæg eller sted for ikke at udsætte personale og miljøet for farer.

## 7. GENERELLE ENHEDER

### 7.1 GENERELLE ENHEDER FOR BASISVÆRKTØJ 74200-12000

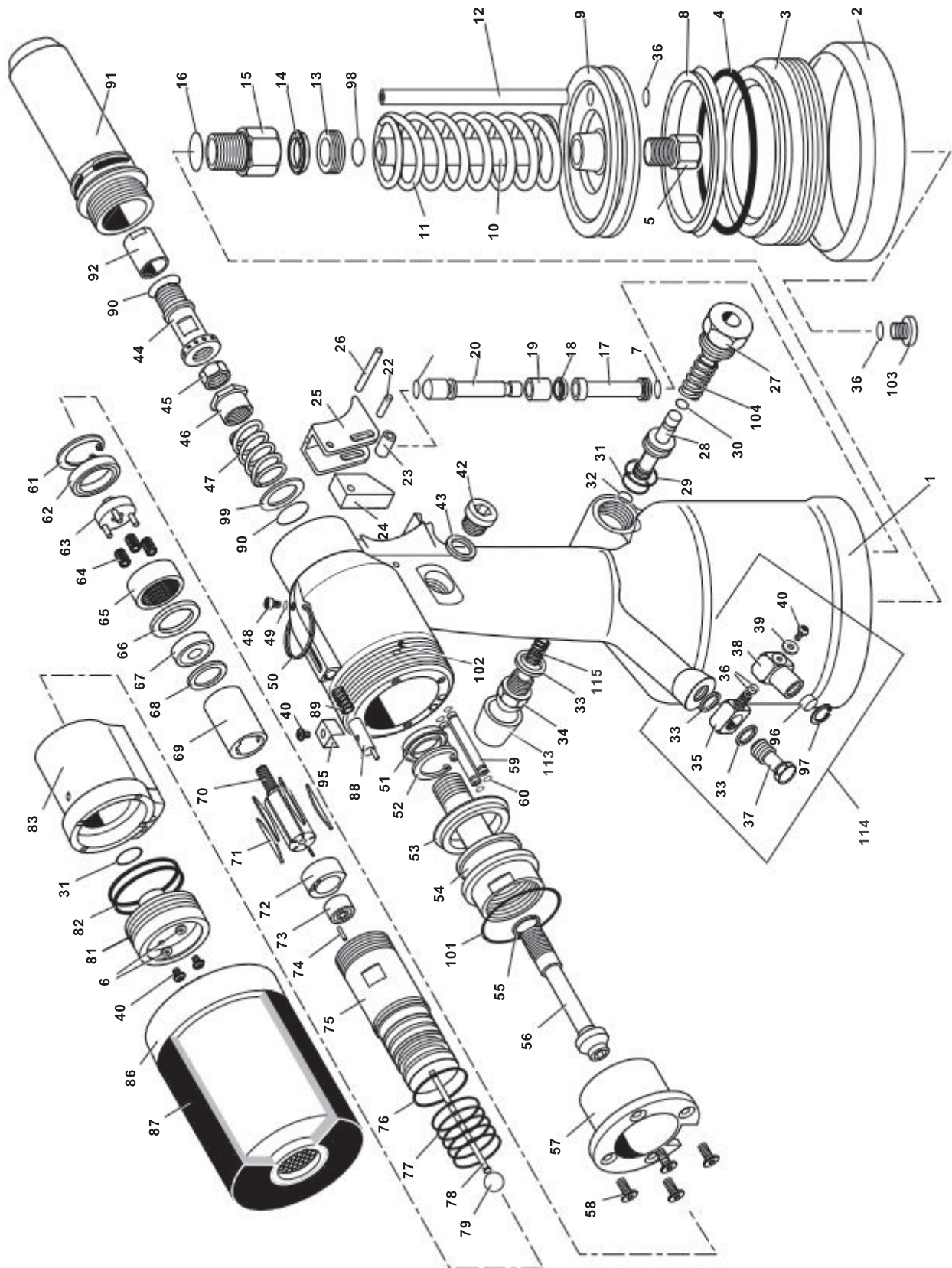

## 7.2 GENERELLE ENHEDER FOR RESERVEDELSLISTE 74200-12000

## Reservepartsliste for 74200-12000

74200-12000 RESERVEDELSLISTE														
ELEMENT	DEL NR.	BESKRIVELSE	ANTAL	REG. RESERVEDELE	ELEMENT	DEL NR.	BESKRIVELSE	ANTAL	REG. RESERVEDELE	ELEMENT	DEL NR.	BESKRIVELSE	ANTAL	REG. RESERVEDELE
01	74200-12001	HOVED OG HÅNDTAG	1	-	40	07001-00420	M4 SKRUE MED SEKSKANTHOVED	4	4	79	74200-12079	BOLD (GUMMI)	1	1
02	74200-12002	GUMMIBASE	1	1						80	73200-02022	SIKKERHEDSMÆRKE	1	N/1
03	74200-12003	ENDEPROP (SKRUE)	1	-	42	07005-01274	OLIEPROP	1	1	81	74200-12081	LUFTMOTOR ENDEPROP	1	-
04	74200-12004	'O'-RING	1	1	43	74200-12043	OLIEIÆTNINGSSKIVE	1	1	82	74200-12082	'O'-RING	2	2
05	74200-12005	FASTGØRELSESBOLT TIL STEMPELSTANG	1	-	44	74200-12044	SPINDEL	1	1	83	74200-12083	FORDELER	1	-
06	07002-00109	M4 RYTESTIKKER SPENDESKIVE	2	-	45	07555-00803	LÅSEMØTRIK	1	1					
07	07003-00027	'O'-RING	2	2	46	74200-12046	RETURFJEDER LÅSEMØTRIK	1	1	85	74200-12085	SINTRET LYDDÆMPER		-
08	74200-12008	KANTIÆTNING (PNEUMATISK STEMPEL)	1	1	47	74200-12047	RETURFJEDER	1	1	86	74200-12800	MONTERING AF BAGHUS	1	-
09	74200-12009	PNEUMATISK STEMPEL	1	-	48	07001-00329	M5 UDLUFTNINGSSKRUE	1	1	87	74200-12087	GUMMIBÅND TIL BAGHUS	1	1
10	74200-12010	STEMPELSTANG (FORSTÆRKER)	1	-	49	07003-00033	OLIEIÆTNINGSSKIVE TIL UDLUFTNING	1	1	88	74200-12088	SLAGINDSTILLINGSFINGER	1	1
11	07555-00205	FJEDER	1	1	50	07265-03021	OPHÆNGINGSRING	1	1	89	74200-12089	FJEDER	1	1
12	74200-12012	LUFFTFORSYNINGSRØR	1	1	51	07265-02004	FORRESTE IÆTNING	1	1	90	07003-00028	LÅSERING	2	2
13	74200-12013	LÅSEMØTRIK	1	-	52	07004-00033	LÅSERING	1	1	91	74200-12091	MÆSEHUS	1	-
14	74200-12014	IÆTNING	1	1	53	74200-12053	IÆTNING	1	1	92	74200-12092	ADAPTERMØTRIK (OP TIL M10)	1	1
15	74200-12015	STYREKSTANG	1	-	54	74200-12054	HYDRAULISK STEMPEL	1	-	93	74200-12093	FARVET MÆRKE	1	N/1
16	07003-00100	'O'-RING	1	1	55	74200-12055	AFSTANDSJUSTERINGSRING	1	1	94	07900-00354	SIKKERHEDSMÆRKE TIL AT BINDE PÅ	1	N/1
17	74200-12017	PROP	1	-	56	74200-12056	BEVÆGELSESLÆD	1	1	95	74200-12095	BROSPENDESKIVE	1	1
18	74200-12018	KANTIÆTNING	1	1	57	74200-12057	SLAGSTOP	1	-	96	74200-12096	SINTRET FILTER	1	1
19	74200-12019	GUIDE	1	-	58	07001-00427	M5CSK KNAPSKRUE MED SEKSKANTHOVED	4	4	97	74200-12097	LÅSERING	1	1
20	74200-12020	UDLØSERSTANG	1	-	59	74200-12059	PNEU. MOTORFORSYNINGSRØR	2	2	98	07003-00134	'O'-RING	1	1
21	07003-00315	07003-00315 'O'-RING	1	1	60	74200-12060	'O'-RING	4	4	99	74200-12099	SPENDESKRIVE	1	1
22	74200-12022	STIFT	1	1	61	74200-12061	LÅSERING	1	1	100	07007-01526	'CE'-MÆRKE (AVDEL ITALY)	1	N/1
23	74200-12023	RULLE	1	1	62	74200-12062	LEJE	1	-	101	74200-12121	'O'-RING	1	1
24	74200-12024	KILE	1	-	63	74200-12063	PLANETHJULSPINDEL	1	-	102	74200-12122	LÅSEFINGER (GUMMI)	1	1
25	74200-12025	UDLØSER	1	1	64	07555-09208	PLANET	3	-	103	74200-12103	PROP	1	1
26	74200-12026	STIFT	1	1	65	74200-12065	PLANETHJUL	1	-	104	74200-12104	FJEDER	1	N/1
27	74200-12027	VENTILLÅSEPROP	1	-	66	74200-12066	AFSTANDSSTYKKE	1	-	105	07900-00614	VÆRKTØJSMANUAL	2	N/1
28	74200-12028	VENTILSTEMPEL	1	-	67	07555-09206	LEJE	1	-	106	07900-00632	17/19 MM TYND SKRUEØGLE	1	N/1
29	07003-00086	'O'-RING	1	1	68	07555-09210	FRONTENDEPLADE	1	-	107	07900-00409	12/13 MM SKRUEØGLE	1	N/1
30	07003-00040	'O'-RING	1	1	69	07555-09211	STATOR	1	-	108	07900-00224	4 MM UNBRAKONØGLE	1	N/1
31	07003-00026	'O'-RING	2	2	70	74200-12070	ROTOR	1	-	109	07900-00225	5 MM UNBRAKONØGLE	1	N/1
32	07003-00046	'O'-RING	1	1	71	07555-09213	ROTORBLAD	5	5	110	07900-00624	4 MM Ø STIFTSTANSE	1	N/1
33	74200-12033	1/8" NYLONSPENDESKIVE	3	4	72	07555-09214	BAGENDEPLADE	1	-	111	07900-00637	SPECIAL 7MM FLATS PANNER	1	N/1
34	74200-12034	1/8 LYDDÆMPER	1	-	73	07555-09215	LEJE	1	-	112	07900-00469	2,5 MM UNBRAKONØGLE		
35	74200-12035	LUFFTINDGANGSBLOKERING	1	-	74	07555-09216	STIFT	1	1	113	74200-12300	DEFLEKTORMONTERING	1	N/1
36	07003-00029	'O'-RING	4	4	75	74200-12075	LUFTMOTORHUS	1	-	114	74200-12700	INDGANGSMONTERING	1	
37	74200-12037	BORET MØTRIK	1	-	76	07003-00305	'O'-RING	1	1	115	07340-00401	FJEDER	1	
38	74200-12038	DREJENDE INDGANG	1	-	77	07003-00306	'O'-RING	5	5					
39	74200-12039	SPENDESKRIVE	1	1	78	74200-12078	SKUBBESTANG 80 mm LANG	1	1					

## 8. KLARGØRING

Det er **ALTID** nødvendigt at foretage spædning, efter værktøjet er blevet demonteret, og inden brug. Det kan også være nødvendigt at gendanne det fulde slag efter betydelig brug, når slaget kan blive reduceret, eller nitter ikke placeres helt af én udløserbetjening.

### 8.1 OPLYSNINGER OM OLIE

Den anbefalede olie til klargøring er Hyspin® VG32, der fås i beholdere med 0,5 l. (varenummer 07992-00002) eller én gallon (varenummer 07992-00006). Se sikkerhedsdata herunder.

### 8.2 HYSPIN® VG 32 OLIESIKKERHEDSDATA

#### FØRSTEHJÆLP

HUD:

Vask grundigt med sæbe og vand hurtigst muligt. Overfladisk kontakt kræver ingen umiddelbar opmærksomhed. Kortvarig kontakt kræver ingen umiddelbar opmærksomhed.

INDTAGELSE:

Søg lægehjælp med det samme. Fremkald IKKE opkast.

ØJNE:

Skyl øjeblikkeligt med vand i adskillige minutter. Selvom den IKKE er en primær irritationskilde, kan de opstå mindre irritation efter kontakt.

#### BRAND

Flammepunkt 232°C. Ikke klassificeret som brændbart.

Egnede slukningsmidler: CO<sub>2</sub>, tørpulver, skum eller vandtåge. Brug IKKE vandstråler.

#### MILJØ

BORTSKAFFELSE AF AFFALD: Gennem autoriseret partner til et licenseret sted. Må antændes. Brugt produkt kan blive sendt til reklamation. SPILD: Undgå indtrængen i dræn, kloakker eller vandløb. Opsug med absorberende materiale.





#### HÅNDTERING

Bær beskyttelsesbriller, uigennemtrængelige handsker (f.eks. PVC) og et plastikforklæde. Anvendes i et godt ventileret område.

#### OPBEVARING

Ingen specielle foranstaltninger.

### 8.3 KLARGØRINGSPROCEDURE

-  **PAS PÅ:** Sørg for, at olien er helt ren og fri for luftbobler.
-  **PAS PÅ:** Værktøjet skal forblive på siden under hele klargøringsproceduren.
-  **PAS PÅ:** Alle handlinger bør udføres på en ren bænk, med rene hænder på et rent område.
-  **PAS PÅ:** Du SKAL altid sørge for, at der ikke kan trænge fremmedlegemer ind i værktøjet, da der ellers kan opstå alvorlig personskade.

- Placer værktøjet på siden, olieprop **42** med siden opad.
- Træk slagfinger **88** tilbage og skru baghuset **86** af med maksimalt **5** omdrejninger fra den fuldt isatte (IN)-position.
- Med en unbrakonøgle skrues olieprop **42** af og fjernes med olietætningsskive **43**.
- Fyld værktøj med klargøringsolie forsigtigt for at tømme for luft.
- Udskift olietætningsskive **43** og olieprop **42** og stram til.
- Du skal nu tømme værktøjet. Dette er for at sikre, at luftbobler fjernes fra olie kredsløbet.
- Sørg for, at udluftningsskrue **48** er helt tilstrammet med KUN EN OMDREJNING med en unbrakonøgle. Tilslut værktøjet til luftforsyningen, og tryk aftrækkeren ned.
- Vent indtil olie forekommer rundt om olieudluftningsskruen **48** og stram derefter til igen. Tør overskydende olie væk.
- Slip udløseren.
- Brug en unbrakonøgle til at åbne olieproppen **42**.
- Fyld op med klargøringsolie for at komme op på niveau. Udskift olietætningsskive **43** og olieprop **42** og stram helt til.
- Det er nødvendigt at montere det passende næsestykke og justere værktøjets slaglængde før betjening af værktøjet.

Varenumre i **fed skrift** henviser til den generelle samling og reservedelslisten (side 196-197).

## 9. FEJLSØGNING

SYMPTOM	MULIG ÅRSAG	AFHJÆLPNING	SIDE REF.
Pneumatisk motor kører langsomt	Luftlækage fra motor	Tjek, om der er slidte tætninger. Udskift	193
	Lavt lufttryk	Øg	190
	Luftvejsbloke	Ryd forhindring i luftforsyning	
	Slidt drivskrue	Udskift	188
	Finner sidder fast	Smør værktøjet gennem luftindgang	
Indsats deformeres ikke korrekt	Slag er indstillet ukorrekt	Juster	190
	Lufttryk uden for det tolererede	Juster	190
	Lavt olieniveau	Forbered værktøj	199
	Indsats uden for greb	Tjek indsatsens grebsvidde	
Drivskrue drejer uafhængigt af motor	Slidt eller beskadiget drivaksel	Udskift	
	Slidt eller beskadiget drivskrue	Udskift	188
	Adapttermøtrik løs	Stram	188
	Låsring 90 mangler	Monter ny låsering	195
Indsats vil ikke placeres på drivskrue	Ukorrekt gevindstørrelse på indsats	Udskift med korrekt indsats	
	Ukorrekt drivskrue monteret	Udskift med korrekt drivskrue	
	Slidt eller beskadiget drivskrue	Udskift	
	Næseudstyr ukorrekt monteret	Frakobl luftforsyning, genmonter næseudstyr omhyggeligt	188-189
Værktøjet sidder fast på placeret indsats	Overdrejet slag/defekt indsats/slidt eller defekt drivskrue	<p>TRYK IKKE PÅ AFTRÆKKEREN. Lås op. Aktiver låseenhed og bring baghuset fremad til nulslagsposition. Tryk aftrækkeren ned. Værktøjet bør have spin fra. Nulstil slag. Hvis ikke, afkobles luftforsyning til værktøj. Indsæt en 4 mm Ø stift gennem næsehusets slidser på spindlen <b>44</b>. Drej, indtil drivskruen forsvinder. Indsats. Brug ny indsats OG drivskrue.</p>	
Drivskrue går itu	Værktøjets slag for overdrejet	Nulstil slag igen	
	Sidebelastning på drivskrue	Hold værktøjet firkantet på applikationen, når indsats placeres	
Værktøj har ikke spin aktiveret	Skru adapttermøtrik løs	Stram	
	Ingen luftforsyning	Tilslut	190
	Utilstrækkeligt mellemrum mellem låsemøtrik <b>45</b> og spindel <b>44</b>	Juster til 1,5 mm mellemrum til 2 mm mellemrum	195
	Skubbestang <b>78</b> for kort	Udskift	196
	Luftmotor sidder fast	Smør værktøjet ved luftindgang. Hvis utilstrækkeligt, afmonter og rengør luftmotoren grundigt	

SYMPTOM	MULIG ÅRSAG	AFHJÆLPNING	SIDE REF.
Aftrækker fungerer ikke	Statisk friktion	Tryk aftrækkeren ned nogle gange	
	Lavt lufttryk	Øg lufttryk	
	Ventilstempel sidder fortsat fast	Tryk aftrækkeren ned adskillige gange. Smør værktøjet gennem luftindgang. Hvis det ikke lykkes, adskilles, rengøres og smøres udløselementerne	
Drivskruen vinder ikke retur og/eller bliver ved med at spinne	Læbetætning <b>18</b> er defekt	Udskift	195
Værktøj slår ikke spin fra	Adaptermøtrik <b>92</b> løs	Stram	
	Ingen luftforsyning	Tilslutter	
	Baghus skruet af med mere end 5 omdrejninger	Indstilling af værktøjsslag 5 omdrejninger	
	'O'-ring <b>82</b> lækker luft	Udskift	196
	Fordeler sidder fast	Smør	
	Luftmotor sidder fast	Smør værktøjet ved luftindgang. Hvis utilstrækkeligt, afmonter og rengør luftmotoren grundigt	

Varenumre i **fed skrift** henviser til den generelle samling og reservedelslisten (side 196-197).

Andre symptomer eller fejl bør rapporteres til din lokale autoriserede Stanley Engineered Fastening distributør eller reparationscenter.



## 10. EU-OVERENSSTEMMELSESERKLÆRING

Vi, **Stanley Engineered Fastening, Stanley House, Works Road, Letchworth Garden City, Hertfordshire, SG6 1JY STORBRITANNIEN**, erklærer under ansvar at produktet:

**Beskrivelse:** 74200 Hydro-pneumatisk værktøj til blindnitter

**Model:** 74200

hvortil erklæringen er knyttet, er i overensstemmelse med følgende harmoniserede standarder:

ISO 12100:2010	EN ISO 3744:2010
EN ISO 11202:2010	EN ISO 11148-1:2011
EN ISO 4413:2010	BS EN 28662-1:1993
EN ISO 4414:2010	EN ISO 20643:2008+A1:2012
EN ISO 28927-5:2009+A1:2015	ES100118-rev 17:2017

Teknisk dokumentation er udarbejdet i overensstemmelse med bilag VII, i henhold til følgende direktiv: **Maskindirektiv (2006/42/EF)**

Undertegnede erklærer på vegne af STANLEY Engineered Fastening.



**A. K. Seewraj**

**Director of Engineering, UK**

Avdel UK Limited, Stanley House, Works Road, Letchworth Garden City, Hertfordshire, SG6 1JY STORBRITANNIEN

**Udstedelsessted:** Letchworth Garden City, UK

**Udstedelsesdato:** 01-01-2021

Undertegnede er ansvarlig for udarbejdelsen af den tekniske fil for produkter, der sælges i EU, og afgiver denne erklæring på vegne af Stanley Engineered Fastening.

**Matthias Appel**

**Holdleder for teknisk dokumentation**

Stanley Engineered Fastening, Tucker GmbH, Max-Eyth-Str.1, 35394 Gießen, Tyskland



Denne maskine er i overensstemmelse med  
Maskindirektiv 2006/42/EF

## 11. UK OVERENSSTEMMELSESERKLÆRING

Vi, **Stanley Engineered Fastening, Stanley House, Works Road, Letchworth Garden City, Hertfordshire, SG6 1JY STORBRITANNIEN**, erklærer under ansvar at produktet:

**Beskrivelse:** 74200 Hydro-pneumatisk værktøj til blindnitter

**Model:** 74200

hvortil erklæringen er knyttet, er i overensstemmelse med følgende designerede standarder:

ISO 12100:2010	EN ISO 3744:2010
EN ISO 11202:2010	EN ISO 11148-1:2011
EN ISO 4413:2010	BS EN 28662-1:1993
EN ISO 4414:2010	EN ISO 20643:2008+A1:2012
EN ISO 28927-5:2009+A1:2015	ES100118-rev 17:2017

Teknisk dokumentation er udarbejdet i overensstemmelse med **SuForordninger om levering af maskiner (sikkerhed) 2008**, S.I. 2008/1597 (som ændret).

Undertegnede erklærer på vegne af STANLEY Engineered Fastening



**A. K. Seewraj**

**Director of Engineering, UK**

Avdel UK Limited, Stanley House, Works Road, Letchworth Garden City, Hertfordshire, SG6 1JY STORBRITANNIEN

**Udstedelsessted:** Letchworth Garden City, UK

**Udstedelsesdato:** 01-01-2021



Denne maskine er i overensstemmelse med  
Forordninger om levering af maskiner (sikkerhed) 2008,  
S.I. 2008/1597 (som ændret)

## 12. BESKYT DIN INVESTERING!

### **Stanley® Engineered Fastening VÆRKTØJ TIL BLINDNITTER - GARANTI**

STANLEY® Engineered Fastening garanterer, at alle elværktøjer er blevet omhyggeligt fremstillet, og at de vil være fri for materiale- og udførelsesfejl under normal brug og service i en periode på et (1) år.

Denne garanti gælder kun for førstegangskøberen af værktøjet til oprindelig brug.

#### **Undtagelser:**

##### **Normal slitage.**

Periodisk vedligeholdelse, reparation, reservedele som følge af normal slitage er undtaget fra dækning.

##### **Forkert brug & misbrug.**

Fejl eller skader, som skyldes forkert betjening, opbevaring, forkert brug eller misbrug, ulykke eller forsømmelse som f.eks. fysisk skade er udelukket fra dækning.

##### **Uautoriseret service eller ændring.**

Mangler eller skader som følge af service, testjustering, installation, vedligeholdelse, ombygning eller ændring på nogen måde af andre end STANLEY® Engineered Fastening eller dets autoriserede servicecentre, er udelukket fra dækning.

Alle andre garantier, enten udtrykt eller underforstået, herunder eventuelle garantier for salgbarhed eller egnethed til formålet udelukkes hermed.

Hvis dette værktøj ikke opfylder garantibetingelserne, skal du straks returnere værktøjet til vores fabriksautoriserede servicecentre, der befinder sig tættest på dig. Vedrørende en liste over STANLEY® Engineered Fastening autoriserede servicecentre i USA eller Canada, kan du kontakte os på vores gratis nummer (877)364 2781.

Besøg vores websted **[www.StanleyEngineeredFastening.com](http://www.StanleyEngineeredFastening.com)** for at finde den nærmeste STANLEY Engineered Fastening filial udenfor USA og Canada.

STANLEY Engineered Fastening vil derefter gratis erstatte enhver del eller dele, som vi finder er defekte på grund af materiale- eller fabrikationsfejl og returnere værktøjet forudbetalt. Dette repræsenterer vores eneste forpligtelse under denne garanti.

STANLEY Engineered Fastening vil under ingen omstændigheder være ansvarlig for eventuelle følgeskader eller særlige skader, der følger af køb eller brug af dette værktøj.

#### **Registrér dit blindnitteværktøj online.**

Besøg os for at registrere din garanti online på <https://www.stanleyengineeredfastening.com/support/warranty-registration-form>

Tak fordi du har valgt et værktøj af mærket STANLEY® Engineered Fastening's Stanley Assembly Technologies.

©2021 Stanley Black & Decker inc. Kaikki oikeudet pidätetään.

Tässä olevia tietoja ei saa jäljentää ja/tai julkistaa millään tavalla tai millään keinoilla (sähköisesti tai mekaanisesti) ilman STANLEY Engineered Fasteningin etukäteen hankittua kirjallista lupaa. Annetut tiedot perustuvat tuotteen julkaisuhetkellä tiedettyihin tietoihin. STANLEY Engineered Fastening pyrkii jatkuvaan tuotekehittelyyn ja tämän vuoksi tuotteita saatetaan muuttaa. Annetut tiedot soveltuvat tuotteeseen siinä muodossa, kuin STANLEY Engineered Fastening on sen toimittanut. Tämän vuoksi STANLEY Engineered Fasteningia ei voida pitää vastuussa mistään vahingoista, jotka aiheutuvat poikkeamista tuotteen alkuperäisistä teknisistä tiedoista.

Tiedot on laadittu äärimmäisen huolellisesti. STANLEY Engineered Fastening ei kuitenkaan ota vastuuta tietojen virheistä tai virheiden seurauksista. STANLEY Engineered Fastening ei hyväksy vastuuta kolmansien osapuolien suorittamien toimien aiheuttamista vaurioita. STANLEY Engineered Fasteningin käyttämiä alustavia nimiä, kauppanimiä, rekisteröityjä tavaramerkkejä jne. ei tule pitää ilmaisina tavaramerkkien suojan lainsäädännön mukaisesti.

<b>1. TURVAMÄÄRITYKSET .....</b>	<b>206</b>
1.1 YLEISET TURVALLISUUSOHJEET .....	206
1.2 SINKOAVIEN OSIEN VAARAT .....	206
1.3 KÄYTTÖVAARAT .....	207
1.4 TOISTUVIEN LIIKKEIDEN VAARAT .....	207
1.5 LISÄVARUSTEIDEN VAARAT .....	207
1.6 TYÖTILAN VAARAT .....	207
1.7 ÄÄNITASON VAARAT .....	207
1.8 TÄRINÄVAARAT .....	208
1.9 PNEUMAATTISTEN SÄHKÖTYÖKALUJEN LISÄTURVALLISUUSOHJEET .....	208
<b>2. MÄÄRITYKSET .....</b>	<b>209</b>
2.1 ASETUSTYÖKALUN TEKNISET TIEDOT .....	209
2.2 TYÖKALUN MITAT .....	209
<b>3. KÄYTTÖTARKOITUS .....</b>	<b>210</b>
4.1 ILMANSYÖTTÖ.....	210
4.2 ISKUN SÄÄTÄMINEN .....	211
4.3 TOIMINTAPERIAATE .....	211
<b>5. KÄRKIKOKOONPANOT.....</b>	<b>212</b>
5.1 ASENNUSOHJEET .....	212
5.2 HUOLTO-OHJEET .....	212
5.3 74200 KÄRKIKOKOONPANON OSAT .....	212
<b>6. TYÖKALUN HUOLTO .....</b>	<b>215</b>
6.1 PÄIVITTÄINEN HUOLTO.....	215
6.2 VIIKOITTAINEN HUOLTO.....	215
6.3 HUOLTOSARJA .....	215
6.4 HUOLTO .....	216
6.5 PAINEILMASYLINTERI .....	216
6.6 VARSIOHJAIN .....	216
6.7 LIIPAIN .....	216
6.8 KÄÄNTYVÄ ILMANOTTOAUKKO (74200-12700).....	217
6.9 DIFFERENTIAALIVENTTIILI.....	217
6.10 PÄÄKOKOONPANO .....	217
6.11 TAKAKOTELO.....	217
6.12 JAKOLIITIN .....	217
6.13 HYDRAULIMÄNTÄ- JA ILMAMOOTTORIKOKOONPANO (74200-12610).....	217
6.14 MOLYKOTE 55 m TURVALLISUUSTIEDOT .....	219
6.15 YMPÄRISTÖNSUOJELU .....	219
<b>7. LAITEKAAVIOT .....</b>	<b>220</b>
7.1 PERUSTYÖKALUN LAITEKAAVIO 74200-12000.....	220
7.2 LAITEKAAVION OSALUETTELO 74200-12000.....	221
<b>8. ALKUTÄYTTÖ.....</b>	<b>222</b>
8.1 ÖLJYN TIEDOT .....	222
8.2 HYSPI®VG 32 -ÖLJYN TURVALLISUUSTIEDOT.....	222
8.3 ALKUTÄYTÖN OHJEET.....	222
<b>9. VIANMÄÄRITYS.....</b>	<b>223</b>
<b>10. EY-VAATIMUSTENMUKAISUUSVAKUUTUS.....</b>	<b>225</b>
<b>11. ISON-BRITANNIAN VAATIMUSTENMUKAISUUSVAKUUTUS .....</b>	<b>226</b>
<b>12. TURVAA SIOITUKSESI!.....</b>	<b>227</b>



Kaikkien tätä työkalua asentavien tai käyttävien henkilöiden tulee lukea tämä käyttöohje ja kiinnittää erityistä huomiota seuraaviin turvasääntöihin.



Käytä aina iskuilta suojaavia suojalaseja työkalun käyttämisen aikana. Vaadittu suojaustaso tulee arvioida kunkin käyttökerran yhteydessä.



Käytä kuulonsuojaimia työnantajan ohjeiden mukaisesti noudattaen työterveyteen- ja turvallisuuteen liittyviä määräyksiä.



Työkalun käyttämisen aikana käyttäjän kädet voivat altistua murskautumis-, isku-, leikkautumis-, hankautumis- ja lämpövaaroille. Suojaa kädet asianmukaisilla suojakäsineillä.

## 1. TURVAMÄÄRITYKSET

Alla näkyvät selitykset liittyvät turvallisuuteen. Lue käyttöohje ja kiinnitä huomiota näihin symboleihin.

**⚠ VAARA:** Osoittaa välittömästi vaarallisen tilanteen. Jos tilannetta ei vältetä, se aiheuttaa hengen- tai vakavan vaaran.

**⚠ VAROITUS:** Osoittaa mahdollisesti vaarallisen tilanteen. Jos tilannetta ei vältetä, se saattaa aiheuttaa hengen- tai vakavan vaaran.

**⚠ HUOMIO:** Ilmoittaa mahdollisesta vaarasta, joka voi johtaa lievään tai kohtalaisen vakavaan vammautumiseen, mikäli sitä ei vältetä.

**⚠ HUOMIO:** Käytettynä ilman turvallisuuden hälytyskuvaketta osoittaa mahdollisesti vaarallisen tilanteen. Jos tilannetta ei vältetä, se saattaa aiheuttaa omaisuusvahingon.

**Tuotteen virheellinen käyttö tai ylläpito saattaa aiheuttaa vakavan loukkaantumisen ja omaisuusvahingon. Sinun tulee lukea ja ymmärtää kaikki varoitukset ja käyttöohjeet ennen laitteiston käyttöä. Sähkötyökaluja käyttäessä tulee noudattaa aina perusvaroitomia henkilövahinkovaaran välttämiseksi.**

### SÄILYTÄ KAIKKI VAROITUKSET JA OHJEET MYÖHEMPÄÄ KÄYTTÖÄ VARTEN

#### 1.1 YLEISET TURVALLISUUSOHJEET

- Vaarojen välttämiseksi turvallisuusohjeet tulee lukea ja ymmärtää ennen työkalun asentamista, käyttämistä, korjaamista, huoltamista tai lisävarusteiden vaihtamista tai työkalun lähellä työskentelemistä. Muutoin seurauksena voi olla vakava henkilövahinko.
- Ainoastaan pätevät ja koulutetut käyttäjät saavat asentaa tämän työkalun tai säätää ja käyttää sitä.
- ÄLÄ käytä muuhun käyttötarkoitukseen kuin STANLEY Engineered Fastening -niittimutterien asettamiseen.
- Käytä vain valmistajan suosittelemia osia, kiinnikkeitä ja lisävarusteita.
- ÄLÄ tee työkaluun muutoksia. Muutokset heikentävät turvaominaisuuksien tehokkuutta ja lisäävät käyttäjän riskejä. Kaikki asiakkaan työkaluun tekemät muutokset ovat täysin asiakkaan omalla vastuulla ja ne mitätöivät kaikki sovellettavat takuut.
- Älä hävitä turvallisuusohjeita, ne tulee antaa käyttäjälle.
- Älä käytä työkalua, jos se on vaurioitunut.
- Tarkista ennen käyttöä liikkuvat osat, niiden kiinnitys, osien eheys ja muut toimintaan vaikuttavat tekijät. Jos havaitset vaurioita, korjauta työkalu ennen sen käyttämistä. Poista jokoavain tai kiintoavain ennen käyttöä.
- Työkalut tulee tarkistaa säännöllisesti työkaluun merkittyjen ISO 11148 -vaatimusten mukaisten arvojen ja merkintöjen hyvän luettavuuden varmistamiseksi. Työnantajan/käyttäjän tulee ottaa yhteyttä valmistajaan, jos uusia merkkejä tarvitaan.
- Koulutetun henkilöstön täytyy aina ylläpitää työkalu turvallisessa työtilassa, ja se tulee tarkistaa säännöllisin väliajoin vaurioiden ja toiminnan osalta. Vain koulutettu henkilöstö saa purkaa laitteen. Älä pura työkalua ilman, että tutustut ylläpito-ohjeisiin.

#### 1.2 SINKOAVIEN OSIEN VAARAT

- Irrota ilmansyöttö työkalusta ennen kuin teet ylläpito-työtä, yrität säätää, asettaa tai irrottaa kärkikokoonpanoa.
- Huomaa, että työstökappaleista tai lisävarusteista, tai jopa itse työkalusta voi singota osia suurilla nopeuksilla.
- Käytä aina iskuilta suojaavia suojalaseja työkalun käyttämisen aikana. Vaadittu suojaustaso tulee arvioida kunkin käyttökerran yhteydessä.
- Arvioi tällöin myös sivullisille aiheutuvat vaarat.
- Varmista, että työstökappale on kiinnitetty hyvin.
- Tarkista, että kiinnikkeiden ja/tai karan suojat ovat paikoillaan ja hyväkuntoisia.

- ÄLÄ käytä työkalua, jos karan kokooja ei ole paikoillaan.
- Lämmitä välttääksesi karojen mahdollisen sinkoutumisvaaran työkalun etuosassa.
- ÄLÄ käytä työkalua, kun se on suunnattu ihmisiin päin.

### 1.3 KÄYTTÖVAARAT

- Työkalun käyttämisen aikana käyttäjän kädet voivat altistua murskautumis-, isku-, leikkautumis-, hankautumis- ja lämpövaaroille. Suojaa kädet asianmukaisilla suojakäsineillä.
- Käyttö- ja huoltohenkilöstön tulee pystyä fyysisesti käsittelemään työkalun kokoa, painoa ja tehoa.
- Työkalun käyttöasennon tulee olla asianmukainen; valmistaudu vastaamaan normaaleihin tai äkkinäisiin liikkeisiin ja käytä työkalua molemmilla käsillä.
- Pidä työkalun kahvat kuivina, puhtaina sekä puhtaina öljystä ja rasvasta.
- Säilytä hyvä tasapaino ja jalansija työkalua käyttäessä.
- Vapauta käynnistys- ja pysäytyslaite ilmansyötön keskeytymisen varalta.
- Käytä ainoastaan valmistajan suosittelemia voiteluaineita.
- Vältä kontaktia hydrauliseen nesteeseen. Jos kuitenkin niin käy, pese kontaktialue huolellisesti ihottumien välttämiseksi.
- Hydraulioöljyjen ja voiteluaineiden terveydelle vaarallisten aineiden käyttöturvallisuustiedotteet ovat saatavilla pyynnöstä työkalun toimittajalta.
- Vältä sopimattomia asentoja, sillä ne eivät mahdollista vastaamista normaaleihin tai äkkinäisiin työkalun liikkeisiin vastaaminen.
- Jos työkalu on kiinnitetty kannatusjärjestelmään, varmista sen hyvä kiinnitys.
- Varo murskautumis- tai puristumisvaaraa, jos kärkilaitteistoa ei ole asennettu.
- ÄLÄ käytä työkalua, jos kärjen kotelo on irrotettu.
- Työkalun käyttäjän kädet tulee pitää riittävän etäällä ennen jatkamista.
- Kun kannat työkalua paikasta toiseen, pidä kätesi poissa liipaisimelta, jotta vältät työkalun tahattoman käynnistymisen.
- ÄLÄ käytä työkalua väärin pudottamalla se tai käyttämällä sitä vasarana.

### 1.4 TOISTUVIEN LIIKKEIDEN VAARAT

- Työkalun käyttämisen aikana käyttäjällä voi ilmetä epämiellyttävää tunnetta käsissä, käsivarsissa, olkapäissä, kaulassa tai muissa kehonosissa.
- Työkalun käyttämisen aikana tulee varmistaa miellyttävä asento ja hyvä jalansija. Vältä hankalia tai epätasapainoisia asentoja. Käyttäjän tulee vaihtaa asentoa pitkäaikaisten työtoimenpiteiden aikana; tämä auttaa vähentämään epämukavuutta ja väsymystä.
- Jos käyttäjällä ilmenee oireita, kuten jatkuvaa tai toistuvaa epämukavuutta, kipua, sykähtelyä, särkyä, pistelyä, tunnottomuutta, polttavaa tunnetta tai jäykkyyttä, niitä ei saa jättää huomioimatta. Käyttäjän tulee kertoa niistä työnantajalle ja asiantuntevalle terveydenalan ammattilaiselle.

### 1.5 LISÄVARUSTEIDEN VAARAT

- Irrota työkalu ilmansyötöstä ennen kärkikokoonpanon tai lisävarusteen asentamista tai irrottamista.
- Käytä ainoastaan kooltaan ja malliltaan työkalun valmistajan suosittelemia lisävarusteita ja tarvikkeita; älä käytä määritetyistä mitoista tai malleista poikkeavia lisävarusteita ja tarvikkeita.

### 1.6 TYÖTILAN VAARAT

- Liukastumiset, kaatumiset ja putoamiset aiheuttavat eniten työtapaturmia. Varo liukkaita alustoja työkalun käytön aikana sekä ilma- tai hydraulisen letkun aiheuttamaa kompastumisvaaraa.
- Noudata varovaisuutta tuntemattomissa ympäristöissä. Olemassa voi olla piileviä vaaroja, kuten sähköjohtoja tai muita johtoja/putkia.
- Työkalua ei saa käyttää räjähdysalttiissa ympäristöissä eikä sitä ole eristetty sähkövirralta.
- Varmista, ettei ympäristössä ole sähköjohtoja, kaasuputkia, jne., jotka voivat aiheuttaa vaaroja työkalun vahingoittaessa niitä.
- Pukeudu asianmukaisesti. Älä käytä löysiä vaatteita tai koruja. Pidä hiukset, vaatteet ja kädet loitolla liikkuvista osista. Löysät vaatteet, korut tai pitkät hiukset voivat tarttua liikkuviin osiin.

### 1.7 ÄÄNITASON VAARAT

- Suurille äänitasoille altistuminen voi aiheuttaa pysyviä ja vakavia kuulovaurioita ja muita ongelmia, kuten tinnitusta (soimista, vinkumista, kohinaa korvissa). Näiden vaarojen riskinarviointi ja asianmukaiset hallintatoimet ovat täten oleellisen tärkeitä.

- Riskiä vähentävät asianmukaiset hallintatoimet sisältävät muun muassa työstökappaleiden "soimista" ehkäisevät vaimennusmateriaalit.
- Käytä kuulonsuojaimia työnantajan ohjeiden mukaisesti noudattaen työterveyteen- ja turvallisuuteen liittyviä määräyksiä.
- Kulutusosan / kiinnitetyn välineen valinta, ylläpito ja vaihto tulee suorittaa ohjekirjan suositusten mukaisesti äänitason tarpeettoman nousemisen välttämiseksi.

### 1.8 TÄRINÄVAARAT

- Tärinälle altistuminen voi aiheuttaa vakavia vammoja käsien ja käsivarsien hermostoon ja verenkiertoon.
- Käytä lämmintä vaatetusta kylmissä käyttöolosuhteissa ja pidä kädet lämpiminä ja kuivina. Jos sormissa tai käsissä ilmenee tunnottomuutta, pistelyä, kipua tai ihonvärin vaalentumista, lopeta työkalun käyttö ja kerro asiasta työnantajalle ja lääkärille.
- Kun mahdollista, tue työkalun painoa telineellä, kiristimellä tai tasapainottimella kevyemmän otteen mahdollistamiseksi.
- Käytä ja huolla sokkoniittimutterien kiinnitystyökalua ohjekirjan suositusten mukaisesti välttääksesi tärinätason tarpeettoman nousun.
- Kulutusosan / kiinnitetyn välineen valinta, ylläpito ja vaihto tulee suorittaa ohjekirjan suositusten mukaisesti tärinätason tarpeettoman nousemisen välttämiseksi.
- Pidä työkalusta kevyellä mutta varmallalla otteella, ottaen huomioon tarvittavat käden reaktivoimat, koska tärinän riski on yleensä suurempi pitovoiman ollessa suurempi.

### 1.9 PNEUMAATTISTEN SÄHKÖTYÖKALUJEN LISÄTURVALLISUUSOHJEET

- Tuloilman paine ei saa ylittää 7 baaria (102 PSI).
- Ilmanpaine voi aiheuttaa vakavia henkilövahinkoja.
- Älä koskaan jätä toimivaa työkalua valvomatta. Irrota ilmaletku, kun työkalua ei käytetä, ennen lisävarusteiden vaihtamista tai työkalun korjaamisen yhteydessä.
- Älä koskaan suuntaa ilmaa itseäsi tai muita kohti.
- Vapaasti liikkuvat ja iskeytyvät letkut voivat aiheuttaa vakavia henkilövahinkoja. Tarkista aina letkujen ja kiinnitysosien ehjyys sekä kireys.
- Tarkista ilmaletkut ennen käyttöä vaurioiden varalta. Kaikkien liitäntöjen tulee olla tiiviit. Älä pudota painavia esineitä letkujen päälle. Terävä isku voi aiheuttaa sisäisiä vaurioita ja johtaa letkun ennen aikaiseen vahingoittumiseen.
- Kylmä ilma tulee suunnata käsistä poispäin.
- Kun käytetään yleismallisia kierrelähtimiä (liitoskappaleet), lukitustapit tulee asentaa ja turvakaapeleita tulee käyttää mahdollisten letkun ja työkalun sekä letkujen välisten liitäntävikojen välttämiseksi.
- ÄLÄ nosta asetustyökalua letkusta. Käytä aina asetustyökalun kahvaa.
- Ilma-aukkoja ei saa tukkia tai peittää.
- Pidä lika ja vieraat esineet poissa työkalun hydraulijärjestelmästä, koska ne voivat aiheuttaa työkalun toimintahäiriön.



## 2. MÄÄRITYKSET

### 2.1 ASETUSTYÖKALUN TEKNISET TIEDOT

<b>Ilmanpaine</b>	Vähintään - Enintään	5-7 bar (75 -100 lbf/in <sup>2</sup> )
<b>Vaadittu vapaa ilman tilavuus</b>	@ 5 bar/75 lbf/in <sup>2</sup>	8 litraa (0,28 ft <sup>3</sup> )
<b>Isku</b>	Enintään	7 mm (0,276 tuumaa)
<b>Moottorin nopeus</b>	Kierto päälle	2000 kierr./min
	Kierto pois	2000 kierr./min
<b>Vetovoima</b>	@ 5 bar/75 lbf/in <sup>2</sup>	19,1 kN (4300 lbf)
<b>Jakson kesto</b>	Likimäärin	2,5 sekuntia
<b>Paino</b>	Ilman karkilaitteistoa	2,2 kg (4,85 lb)

Äänitasot määritetty äänitason testistandardin ISO 15744 ja ISO 3744 mukaisesti.		74200
A-painotettu äänitehotaso dB(A), L <sub>WA</sub>	Melun epävarmuus: k <sub>WA</sub> = 3,0 dB(A)	74,70 dB(A)
A-painotettu äänenpainetaso työasemassa dB(A), L <sub>PA</sub>	Melun epävarmuus: k <sub>PA</sub> = 3,0 dB(A)	77,08 dB(A)
C-painotettu äänenpainetaso huippuarvo dB(C), L <sub>PC'</sub> huippu	Melun epävarmuus: k <sub>PC</sub> = 3,0 dB(C)	75,54 dB(C)
Tärinätaaso määritetty tärinätaason testistandardin ISO 20643 ja ISO 5349 mukaisesti.		74200
Tärinätaaso, a <sub>hd</sub> :	Tärinän epävarmuus: k = 0,127 m/s <sup>2</sup>	0,317 m/s <sup>2</sup>
Ilmoitetut tärinäarvot standardin EN 12096 mukaisesti		

### 2.2 TYÖKALUN MITAT

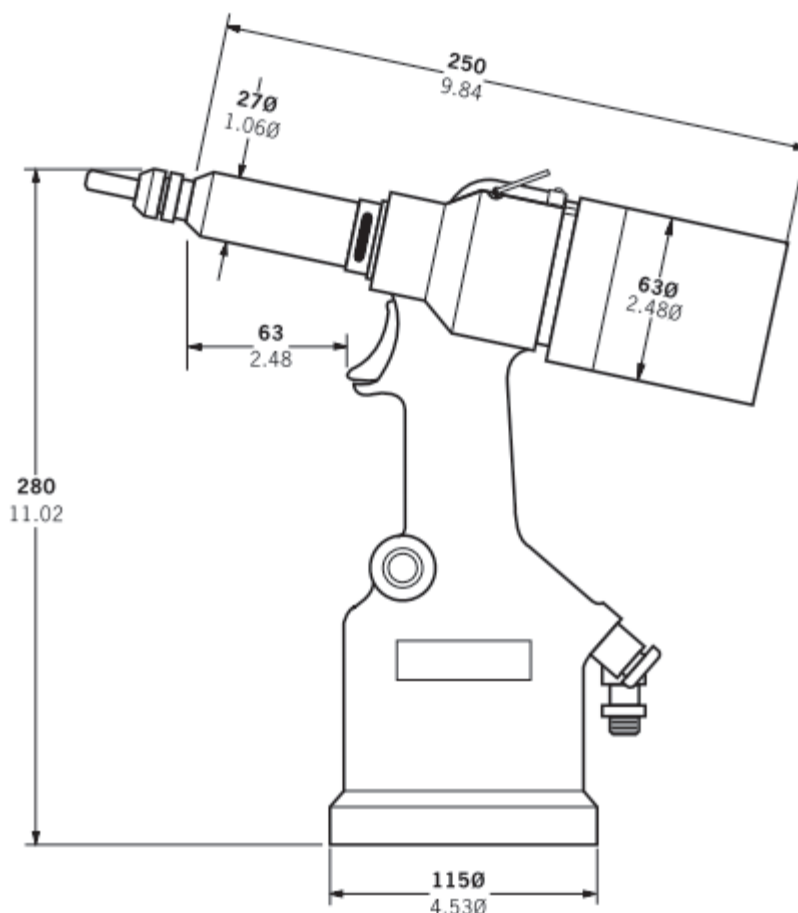

Fig. 1

Lihavoidut mitat ovat millimetreissä. Muut mitat ovat tuumissa.

### 3. KÄYTTÖTARKOITUS

Tyypin 74200 hydropneumaattinen työkalu on tarkoitettu kiinnittämään Stanley Engineered Fastening -sokkoniittimuttereita, minkä ansiosta se sopii erinomaisesti asennuslinjojen sarjakiinnityksiin eri teollisuudenaloilla.

**Täydellinen työkalu koostuu perustyökälusta (osnumero 74200-12000) ja sopivasta kärkikokoonpanosta kappaleelle sivun 212 mukaisesti.**

**KÄRKIKOKOONPANON TULEE ASENTAA SIVUN 212 MUKAISESTI.**

**ÄLÄ käytä kosteissa olosuhteissa tai jos laitteen lähellä on syttyviä nesteitä tai kaasuja.**

### 4. KÄYTTÖNOTTO

**▲ TÄRKEÄÄ - LUE TURVASÄÄNNÖT SIVULTA 206 - 208 HUOLELLISESTI, ENNEN KUIN OTAT LAITTEEN KÄYTTÖÖN.**

Valitse sopiva kärkilaitteisto ja asenna.

Liitä asetustyökalu ilmansyöttöön. Testaa veto- ja palautussyklejä painamalla ja vapauttamalla liipaisinta 25. Aseta työkalua halutulle iskulle/paineelle.

**▲ HUOMIO - Oikea syöttöpaine on tärkeää asennustyökälun oikeaa toimintaa varten. Ilman oikeita paineita voi tapahtua henkilövahinko tai laitteet voivat vahingoittua. Syöttöpaine ei saa ylittää asetustyökälun teknisissä tiedoissa mainittua painetta.**

#### 4.1 ILMANSYÖTTÖ

Kaikki työkalut toimivat paineilmalla optimaalisessa 5,5 baarin paineessa. Suosittelemme paineilmasäätimien ja automaattisten voitelu-/suodatusjärjestelmien käyttöä pääilmansyötössä. Ne tulee asentaa 3 metrin päähän työkalusta (ks. kaavio alla) työkalun maksimaalista käyttöikää ja minimaalista huoltoa varten.

Ilmansyöttöletkujen tehollinen käyttöpaineen vähimmäisraja on 150 % järjestelmän tuottamasta enimmäispaineesta tai 10 baaria riippuen siitä, kumpi on korkeampi. Ilmaletkujen täytyy olla öljynkestävät, niiden ulkopinnan tulee olla hankauksenkestävä ja niissä tulee olla suojalaippa, jos käyttöolosuhteet voivat vahingoittaa letkua. Kaikkien ilmaletkujen sisäläpimitan TÄYTYY olla vähintään 6,4 mm tai 1/4 tuumaa.

Lue päivittäinen huolto sivulta 215.

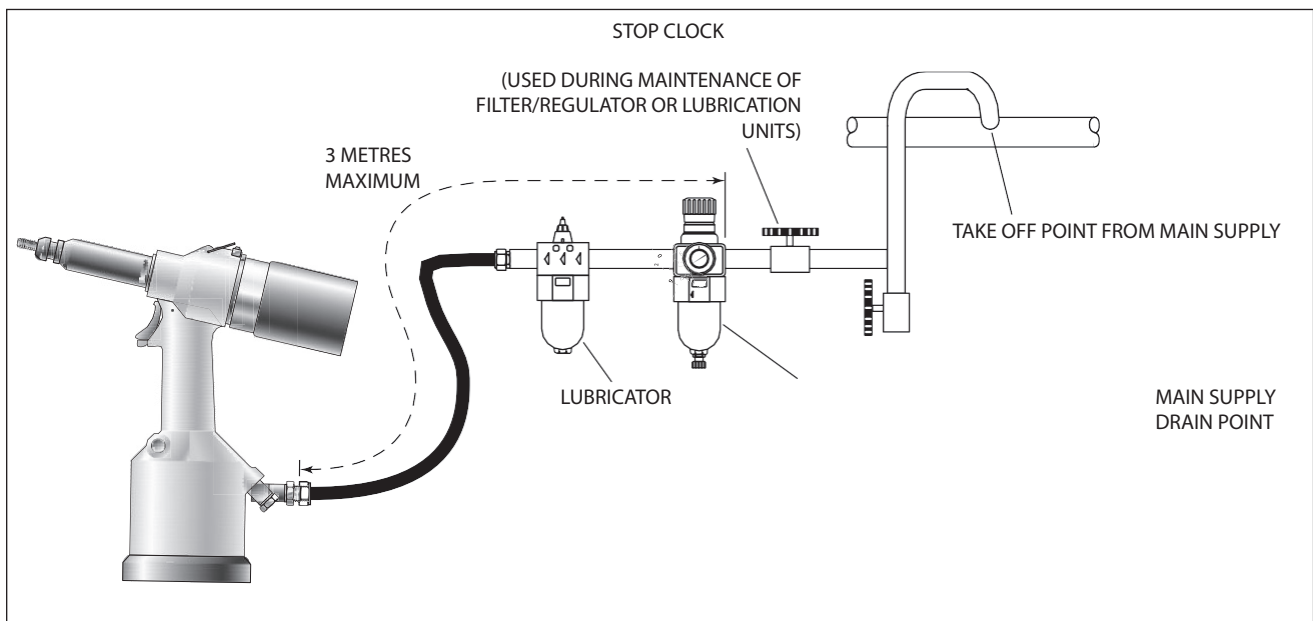

Fig. 2

## 4.2 ISKUN SÄÄTÄMINEN

Tämä säätö on tarpeen optimaalisen kiinnikkeen muodonmuutoksen varmistamiseksi. Siksi on suositeltavaa käyttää testilevyä, jonka paksuus ja reikäkoko on sama kuin työkalupaleen.

Jos muodonmuutos ei ole riittävä, kiinnike pyörii sovelluksen sisällä. Jos muodonmuutos on liiallinen, kierre vääntyy ja käyttöruuvi saattaa murtua.

Iskua säädetään sen mukaan, kuinka paljon takakotelo **86** ruuvataan sisään tai ulos. Lyhennä iskua ruuvaamalla sisään; pidentääksesi iskua, ruuvaa irti takakotelo, mutta aina korkeintaan 5 kierrosta täydestä IN-asennosta, ellei ole purkamassa työkalua. Säädä, kunnes saavutetaan optimaalinen muodonmuutos.

Lukitse iskun säätövipu **88** takakoteloon.

## 4.3 TOIMINTAPERIAATE

- Liitä työkalu ilmansyöttöön.
- Lisää kiinnike asettamalla reuna ensin käyttöruuviin. Kevyt painallus käynnistää moottorin ja kiertää sisäosan automaattisesti nokkaa vasten ja pysähtyy.
- Kiinnitä kiinnike suoraan sovellukseen.
- Paina liipaisin kokonaan alas. Tämä sekä asettaa kiinnikkeen sovellukseen että kääntää sen pois käyttöruuvista.

**Lihavoidut** osanumerot viittaavat laitekaavioon ja osaluetteloon (sivuilla 220-221).

**⚠ HUOMIO** - Älä yritä pakottaa kappaleen asennusta, koska se voi vaurioittaa työkalua ja/sovellusta.



Fig. 3

## 5. KÄRKIKOKOONPANOT

Oikea kärkikokoonpano on tärkeää asentaa ennen työkalun käyttöä. Kun tiedät asennettavan kiinnikkeen tiedot, voit tilata uuden täydellisen kärkikokoonpanon käyttämällä sivun 215 valintataulukoita.

### 5.1 ASENNUSOHJEET

**▲ HUOMIO:** Ilmansyöttö on katkaistava kärkikokoonpanoja asennettaessa tai irrotettaessa, ellei toisin ole erikseen ohjeistettu.

**Lihavoidut** osanumerot viittaavat alla olevaan kuvaan:

- Jos kärjen kotelo on edelleen kiinnitettyä irrota se ja sovittimen mutteri.
- Aseta vetoakseli **4** karaan.
- Asenna käyttöruuvi **3** vetoakseliin **4**.
- Laita pienennysholkki **5** (jos määritetty) sovittimen mutteriin.
- Kierrä sovittimen mutteri karaan.
- Pidä kiinni karasta avaimella\* ja kiristä sovittimen mutteri myötäpäivään.
- Pidä kiinni sovittimen mutterista avaimella\* ja kiristä lukkomutteria vastapäivään.
- Ruuvaa kärjen kotelo ja kärki **1** kiinni kärjen lukkomutterilla.
- Vastakkainen toimintoa suoritetaan laitteistoa poistettaessa.
- Työkalun ollessa edelleen irrotettuna ilmansyötöstä, ruuvaa yksi kiinnike käyttöruuviin manuaalisesti - varmista, että kiinnike on samalla tasolla käyttöruuvin pään kanssa.
- Aseta kärki tarkkaan asentoon ja lukitse kärjen mutteri kiertämällä sitä myötäpäivään ruuviavaimella\*.
- Irrota kiinnike käyttöruuvista.

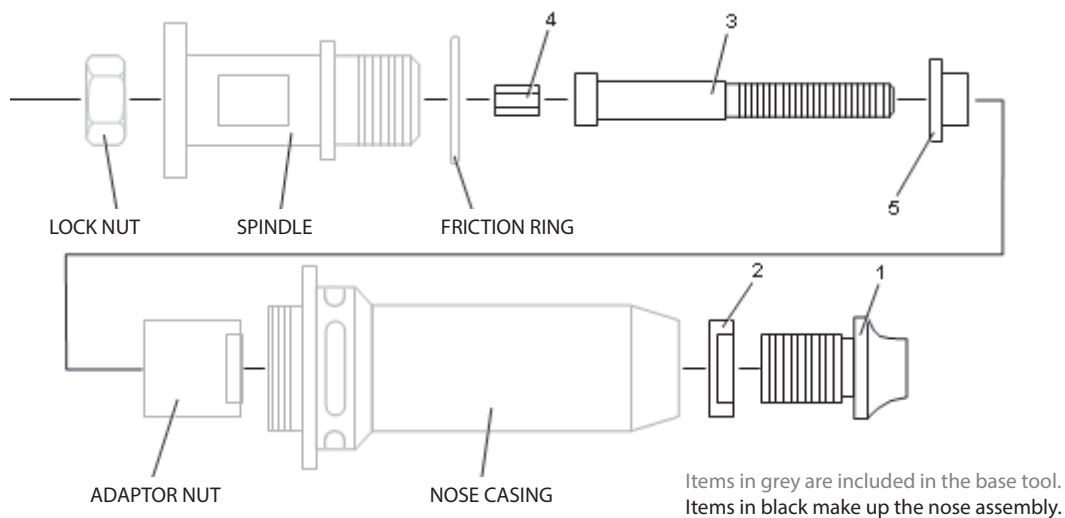

**Fig. 4**

### 5.2 HUOLTO-OHJEET

Kärkikokoonpanot tulee huoltaa viikoittain.

- Irrota koko kärkikokoonpano päivittäisessä järjestyksessä kuin Asennusohjeet-sivulla.
- Kaikki kuluneet tai vahingoittuneet osat tulee vaihtaa uuteen osaan.
- Tarkista erityisesti käyttöruuvien kuluminen.
- Kokoa asennusohjeiden mukaan.

Viittaa 74200-huoltosarjan osiin. Katso täydellinen luettelo sivulta 215.

### 5.3 74200 KÄRKIKOKOONPANON OSAT

Kärjet vaihtelevat muodoltaan kiinnikkeen tyyppin mukaan. Jokainen kärkikokoonpano edustaa ainutlaatuista osakokoonpanoa, jonka osat voidaan tilata erikseen. Kaikissa nokkakokoonpanoissa on myös kärjen lukkomutteri 2 (osanumero 07555-00901).

Osanumerot viittaavat vastakkaisella sivulla olevaan kuvaan. Suosittelemme pitämään osia varastossa, koska osia on vaihdettava säännöllisesti. Lue kärkikokoonpanojen huolto-ohjeet huolellisesti.

KIINNIKKEEN KOKO	TÄYDELLINEN TYÖKALU	KÄRKIKOKOONPANO	1	3	4	5
<b>LARGEFLANGEINSERTS (9698, FS58, 9408, 9418, 9498)+STANDARDNUTSERT®(9500)+SQUARESERT®(GK08)+EUROSERT®(GJ08)</b>						
M3	74200-00083	07555-09883	07555-00903	07555-09003	07555-01003	07555-09103
M4	74200-00084	07555-09884	07555-00904	07555-09004	07555-01004	07555-09104
M5•	74200-00085	07555-09885	07555-00905	07555-09005	07555-01005	07555-09105
M5••	74200-00485	07555-09185	07555-00915	07555-09005	07555-01005	07555-09105
M6	74200-00086	07555-09886	07555-00906	07555-09006	07555-01006	07555-09106
M8	74200-00088	07555-09888	07555-00908	07555-09008	07555-01008	07555-09108
M10	74200-00080	07555-09880	07555-00910	07555-09010	07555-01010	–
M12	74200-00082	74200-09882 †	07555-00912	07555-09012	07555-01012	–
4 UNC	74200-00054	07555-09854	07555-00854	07555-09054	07555-00754	07555-09154
6 UNC	74200-00056	07555-09856	07555-00856	07555-09056	07555-00756	07555-09156
8 UNC	74200-00058	07555-09858	07555-00858	07555-09058	07555-00758	07555-09158
10 UNC	74200-00050	07555-09850	07555-00850	07555-09050	07555-00750	07555-09150
1/4 UNC	74200-00048	07555-09848	07555-00848	07555-09048	07555-00748	07555-09148
5/16 UNC	74200-00040	07555-09840	07555-00840	07555-09040	07555-00740	07555-09140
3/8 UNC	74200-00042	07555-09842	07555-00842	07555-09042	07555-00742	–
10 UNF	74200-00070	07555-09870	07555-00850	07555-09070	07555-00750	07555-09150
1/4 UNF	74200-00068	07555-09868	07555-00848	07555-09068	07555-00748	07555-09148
5/16 UNF	74200-00060	07555-09860	07555-00840	07555-09060	07555-00740	07555-09140
3/8 UNF	74200-00062	07555-09862	07555-00842	07555-09062	07555-00742	–
3/16 BSW	74200-00016	07555-09816	07555-00850	07555-09016	07555-00750	07555-09150
1/4 BSW	74200-00018	07555-09818	07555-00848	07555-09018	07555-00748	07555-09148
5/16 BSW	74200-00010	07555-09810	07555-00840	07555-09019	07555-00740	07555-09140
<b>THIN SHEET NUTSERT® (9468, FS38, 9658, 9488)</b>						
M3	74200-00183	07555-09983	07555-00993	07555-09003	07555-01003	07555-09103
M4	74200-00184	07555-09984	07555-00994	07555-09004	07555-01004	07555-09104
M5	74200-00185	07555-09985	07555-00995	07555-09005	07555-01005	07555-09105
M6	74200-00186	07555-09986	07555-00996	07555-09006	07555-01006	07555-09106
M8	74200-00188	07555-09988	07555-00998	07555-09008	07555-01008	07555-09108
M10	74200-00180	07555-09980	07555-00999	07555-09010	07555-01010	–
M12	74200-00182	74200-09982 †	07555-00992	07555-09012	07555-01012	–
4 UNC	74200-00154	07555-09954	07555-00954	07555-09054	07555-00754	07555-09154
6 UNC	74200-00156	07555-09956	07555-00956	07555-09056	07555-00756	07555-09156
8 UNC	74200-00158	07555-09958	07555-00958	07555-09058	07555-00758	07555-09158
10 UNC	74200-00150	07555-09950	07555-00950	07555-09050	07555-00750	07555-09150
1/4 UNC	74200-00148	07555-09948	07555-00948	07555-09048	07555-00748	07555-09148
5/16 UNC	74200-00140	07555-09940	07555-00940	07555-09040	07555-00740	07555-09140
10 UNF	74200-00170	07555-09970	07555-00950	07555-09070	07555-00750	07555-09150
1/4 UNF	74200-00168	07555-09968	07555-00948	07555-09068	07555-00748	07555-09148
5/16 UNF	74200-00160	07555-09960	07555-00940	07555-09060	07555-00740	07555-09140
3/16 BSW	74200-00116	07555-09916	07555-00950	07555-09016	07555-00750	07555-09150
1/4 BSW	74200-00118	07555-09918	07555-00948	07555-09018	07555-00748	07555-09148
0BA	74200-00130	07555-09930	07555-00996	07555-09030	07555-01006	07555-09106
2BA	74200-00132	07555-09932	07555-00950	07555-09032	07555-00750	07555-09150
4BA	74200-00134	07555-09934	07555-00934	07555-09034	07555-00756	07555-09134
<b>SUPERSERT® - AVONAINEN JA SULJETTU PÄÄ (FB)</b>						
M3	74200-00283	07555-09583	07555-07103	07555-09003	07555-01003	07555-09103
M4	74200-00284	07555-09584	07555-07104	07555-09004	07555-01004	07555-09104
M5	74200-00285	07555-09585	07555-07105	07555-09005	07555-01005	07555-09105
M6	74200-00286	07555-09586	07555-07106	07555-09006	07555-01006	07555-09106

KIINNIKKEEN KOKO	TÄYDELLINEN TYÖKALU	KÄRKIKOKOONPANO	1	3	4	5
<b>LARGEFLANGEINSERTS (9698,FS58,9408,9418,9498)+STANDARDNUTSERT®(9500)+SQUARESERT®(GK08)+EUROSERT®(GJ08)</b>						
M8	74200-00288	07555-09588	07555-07108	07555-09008	07555-01008	07555-09108
8 UNC	74200-00258	07555-09558	07555-07158	07555-09058	07555-00758	07555-09158
10 UNC	74200-00250	07555-09550	07555-07150	07555-09050	07555-00750	07555-09150
1/4 UNC	74200-00248	07555-09548	07555-07148	07555-09048	07555-00748	07555-09148
8 UNF	74200-00278	07555-09578	07555-07158	07555-09078	07555-00758	07555-09158
10 UNF	74200-00270	07555-09570	07555-07150	07555-09070	07555-00750	07555-09150
1/4 UNF	74200-00268	07555-09568	07555-07148	07555-09068	07555-00748	07555-09148
<b>HEXSERT®(9688)</b>						
M3	74200-00683	07555-09283	07555-08103	07555-09003	07555-01003	07555-09103
M4	74200-00684	07555-09284	07555-08104	07555-09004	07555-01004	07555-09104
M5	74200-00685	07555-09285	07555-08105	07555-09005	07555-01005	07555-09105
M6	74200-00686	07555-09286	07555-08106	07555-09006	07555-01006	07555-09106
M8	74200-00688	07555-09288	07555-00998	07555-09008	07555-01008	07555-09108

- Kiinnittää kaikki tässä osiossa luetellut lisäosat lukuun ottamatta suurta M5-laippaa Thin Sheet Nutsert®
- Kiinnittää VAIN suuren M5-laipan Thin Sheet Nutsert® 09698-00516
- † Nämä kärkikokoonpanot sisältävät sovittimen mutterin osanumeron 74200-12119, joka korvaa työkalussa olevan mutterin.

## 6. TYÖKALUN HUOLTO

Säännöllinen huolto ja kattava tarkastus tulee suorittaa vuosittain tai joka 500 000 syklin jälkeen, sen mukaan kumpi tapahtuu aikaisemmin.

- ⚠ HUOMIO:** Työkalun metallittomien osien puhdistamiseen ei saa käyttää liuottimia tai muita vahvoja kemikaaleja. Nämä kemikaalit voivat heikentää näiden osien valmistuksessa käytettyjä materiaaleja.
- ⚠ HUOMIO:** Poista ennen huoltoa työtoimenpiteiden aikana mahdollisesti kertyneet vaaralliset aineet.
- ⚠ HUOMIO:** Työnantajan vastuulla on varmistaa, että huoltohenkilöstö saa työkalun huolto-ohjeet.
- ⚠ HUOMIO:** Käyttäjä ei saa osallistua työkalun huoltoon tai korjaamiseen, ellei käyttäjä ole saanut asianmukaista koulutusta.
- ⚠ HUOMIO:** Työkalu tulee tarkistaa säännöllisesti vaurioiden ja toimintahäiriöiden varalta.
- ⚠ HUOMIO:** Lue turvallisuusohjeet sivulta 206 - 208.

### 6.1 PÄIVITTÄINEN HUOLTO

- Ennen työkalun ensimmäistä käyttöä tai ensimmäisen käytön aikana kaada päivittäin muutama tippa puhdasta, kevyttä voiteluöljyä työkalun ilman sisääntuloon, jos mitään voiteluainetta ei laiteta ilmansyötössä. Jos työkalu on jatkuvassa käytössä, ilmaletku tulee irrottaa pääilmansyötöstä ja työkalu voidella kahden tai kolmen tunnin välein.
- Tarkista ilmavuodot. Jos letkut ja liitännät ovat vahingoittuneet, ne täytyy vaihtaa uusiin.
- Jos paineensäätimessä ei ole suodatinta, puhdista ilmaletku kerääntyneestä liasta tai vedestä ilmaamalla se, ennen kuin liität ilmaletkun työkaluun.
- Tarkista, että laitteeseen on asennettu oikea kärkikokoonpano.
- Tarkista, että työkalun isku on riittävä asettamaan valittu kiinnike. (Katso iskun säätäminen sivulta 211).
- Tarkista käyttöruuvi kärkikokoonpanossa kulumisen tai vaurioiden varalta. Vaihda tarvittaessa.

### 6.2 VIIKOITTAINEN HUOLTO

\* Tarkista ilmansyöttöletku ja kiinnikkeet öljy- ja ilmavuotojen varalta.

### 6.3 HUOLTOSARJA

Suosittelimme kaikkeen huoltoon erillisessä muovikotelossa toimitettua huoltosarjaa (osanro 74200-99990).

HUOLTOSARJA 74200-99990					
Osanumero	Kuvaus	MÄÄRÄ	Osanumero	Kuvaus	MÄÄRÄ
07900-00618	TYÖNTÖKAPPALE	1	07900-00393	14 mm / 15 mm RUUVIAVAIN	1
07900-00619	OHJAUSHOLKKI	1	07900-00409	12 mm / 13 mm RUUVIAVAIN	1
07900-00478	3 mm TAPIN TYÖNNIN	1	07900-00626	11 mm RUUVIAVAIN	1
07900-00624	4 mm TAPIN TYÖNNIN	1	07900-00469	2,5 mm KUUSIOKOLOAVAIN	1
07900-00157	SISÄISET LUKKORENGASPIHDIT	1	07900-00351	3 mm KUUSIOKOLOAVAIN	1
07900-00161	SISÄISET LUKKORENGASPIHDIT	1	07900-00224	4 mm KUUSIOKOLOAVAIN	1
07900-00625	PEHMEÄ NUIJA	1	07900-00225	5 mm KUUSIOKOLOAVAIN	1
07900-00623	25 mm SOCKET	1	07900-00620	12 mm KUUSIOKOLOAVAIN	1
07900-00006	LASTA	1	07900-00456	T-TANKO	1
07900-00434	32 mm RUUVIAVAIN	1	07992-00075	MOLYKOTE 55M (100 gm PUTKILO)	1
07900-00621	28 mm RUUVIAVAIN	1	07900-00627	MUOVIKOTELO	1
07900-00637	17 mm RUUVIAVAIN	1	07900-00632	17 mm / 19 mm RUUVIAVAIN	1
07900-00643	TYÖNTÖNUPPI	1			

## 6.4 HUOLTO

Työkalu tulee purkaa kokonaan ja kuluneet tai vaurioituneet osat tulee vaihtaa 500 000 käyttöjakson jälkeen tai kun sitä suositellaan. Kaikki O-renkaat ja tiivisteet on vaihdettava uusiin ja voideltava Molykote 55M -rasvalla ennen kokoamista.

- VAROITUS:** Lue turvallisuusohjeet sivulta 206 - 208.
- VAROITUS:** Työnantajan vastuulla on varmistaa, että huoltohenkilöstö saa työkalun huolto-ohjeet.
- VAROITUS:** Käyttäjä ei saa osallistua työkalun huoltoon tai korjaamiseen, ellei käyttäjä ole saanut asianmukaista koulutusta.
- VAROITUS:** Työkalu tulee tarkistaa säännöllisesti vaurioiden ja toimintahäiriöiden varalta.

Ilmaletku on kytkettävä irti ennen huoltoa tai purkamista ellei erikseen toisin määrätä.

Kaikki purkutyöt on suositeltavaa suorittaa puhtaissa olosuhteissa.

Ennen kuin jatkat purkamista, tyhjennä öljy työkalusta. Poista öljytulppa **42**, öljytiiviste **43**, ilmausruuvi **48** ja ilmausruuvien aluslevy **49** kahvakokoonpanosta ja tyhjennä öljy asianmukaiseen säiliöön.

Ennen työkalun purkamista on irrotettava kärkikokoonpano. Katso irrotusohjeet kärkikokoonpanon osiosta, sivuilta 212-215.

Täydellisessä huollossa suosittelemme purkamaan alakokoonpanot alla ilmoitetussa järjestyksessä.

## 6.5 PAINEILMASYLINTERI

- Poista kumialusta **2**.
- Aseta työkalu pehmeäleukaiseen ruuvipuristimeen alusta ylöspäin.
- Irrota päätytulppa **3** ruuviavaimella\*. Paineilmamännän **9** tulee liikkua ylöspäin jousen **11** paineella (paineilmamäntään **9** voi olla tarpeen kohdistaa kädellä painetta).
- Vaihda O-rengas **4**.
- Ota paineilmamäntä **9** pois.
- Poista tiiviste **8** ja O-rengas **36**.
- Pitele männän vartta **10** pehmeäleukaiseen ruuvipuristimeen varren halkaisijan naarmuuntumisen välttämiseksi.
- Erotta männän varsi **10** paineilmamännästä **9** irrottamalla männän varren kiinnityspultti **5** ruuviavaimella\*.
- Tarkista ilmaputki **12** vaurioiden ja vääristymien varalta. (Ilmaputki on ruuvattu sisäisesti kahvaan ja se asetetaan paikalleen Loctite® 222:llä). Jos ilmaputken irrottaminen on tarpeen, ilmaputken pohja on lämmitettävä 100 °C:n lämpötilaan Loctite-liiman pehmentämiseksi. Ilmaputki **12** voidaan sitten irrottaa kahvasta kuusiokoloavaimella\*.
- Tarkista jousi **11** vääntymien ja vaurioiden varalta.
- Asenna osat päinvastaisessa järjestyksessä.

## 6.6 VARSIOHJAIN

- Irrota varsiohjain **15** ruuviavaimella\* ja T-tangolla\* sen ollessa ylösalaisin ruuvipuristimessa.
- Poista varsiohjain **15**.
- Irrota lukkomutteri **13** kuusiokoloavaimella\*, poista riiviste **14** ja O-rengas **98**.
- Vaihda O-rengas **16**.
- Asenna osat päinvastaisessa järjestyksessä.

## 6.7 LIIPAININ

- Kun työkalu on ruuvipuristimessa, poista tappi **26** tapin työntimellä\*.
- Poista liipaisin **25**, tappi **22**, rulla **23** ja työntökiila **24**.
- Paina liipaisinvarren **20** päätä kevyesti ja poista se yhdessä O-renkaiden **7** ja **21**, ohjaimen **19**, huulitiivisteiden **18** ja tulpan **17** kanssa.
- Asenna osat päinvastaisessa järjestyksessä. Varmista, että huulitiiviste **18** osoittaa työkalun päätä kohti.

\* Viittaa 74200-huoltosarjan osiin. Katso täydellinen luettelo sivulta 215.

**Lihavoidut** osanumerot viittaavat laitekaavioon ja osaluetteloon (sivuilla 220-221).



## 6.8 KÄÄNTYVÄ ILMANOTTOAUKKO (74200-12700)

- Irrota ruuvi **40** ja aluslevy **39** kuusiokoloavaimella\*.
- Poista kääntyvä ilmanottoaukko **38**.
- Irrota kaksoisurosliitin **41** kääntyvästä ilmanottoaukosta **38** ja poista nailonaluslevy **33**.
- Irrota porattu pultti **37** ruuviavaimella\*.
- Poista kaksi nailonaluslevyä **33** ja ilmanottoaukon yksikkö **35**.
- Poista lukkorengas **97** kaksoisurosliittimestä **41** lukkorengaspihdeillä ja poista sintrattu suodatin **96**.
- Asenna osat päinvastaisessa järjestyksessä.
- Viittaa 74200-huoltosarjan osiin. Katso täydellinen luettelo sivulta 215.

Lihavoidut osanumerot viittaavat laitekaavioon ja osaluetteloon (sivuilla 220-221).

## 6.9 DIFFERENTIAALIVENTTIILI

- Irrota erityisellä litteällä ruuviavaimella\* venttiin lukitustulppa **27**, irrota ja poista jousi **104** sekä O-rengas **29**.
- Poista äänenvaimennin **34** ruuviavaimella\* ja irrota nailonaluslevy **33**.
- Paina venttiin mäntä **28** pois kotelosta yhdessä O-renkaiden **30**, **31** ja **32** kanssa.
- Tarkista jousi **104** vääntymisen varalta ja vaihda se tarvittaessa.
- Asenna osat päinvastaisessa järjestyksessä.

## 6.10 PÄÄKOKOONPANO

- Poista kärkilaitteisto ennen purkamisen aloittamista.
- Irrota kara **44** ja lukkomutteri **45** ruuviavaimilla\*.
- Poista palautusjousen lukkomutteri **46** ruuviavaimella\*.
- Poista palautusjousi **47**, aluslevy **99** ja lukitusrengas **90**.
- Tarkista palautusjousi **47** vääntymisen varalta ja vaihda se tarvittaessa.
- Asenna osat päinvastaisessa järjestyksessä.

## 6.11 TAKAKOTELO

- Irrota ruuvi **40** kuusiokoloavaimella\* iskun säätövivusta **88** ja nosta se pois sillan aluslevystä **95**.
- Irrota iskun säätövipu **88** painamalla sitä taakse jousia **89** vasten.
- Irrota takakotelo **86**.
- Poista takakotelon kuminauha **87** tarvittaessa.
- Poista lukkorengas **84** lukkorengaspihdeillä\* ja irrota sintrattu äänenvaimennin **85**.
- Suorita asennus noudattamalla purkuohjeita päinvastaisessa järjestyksessä. Paikanna salpa **102** päässä ennen takakotelon **86** ruuvaamista.

## 6.12 JAKOLIITIN

- \* Irrota kaksi ruuvia **40** kuusiokoloavaimella\*.
- \* Irrota jakoliitin **83** yhdessä ilmamoottorin päätytulpan **81** ja O-renkaiden **82** ja **31** kanssa varoen kuulaa **79** ja työntötangon **78** putoamista.
- \* Irrota neljä uppokantaruuvia **58** kuusiokoloavaimella\* ja poista iskupysäytin **57**.
- \* Vedä kaksi ilmansyöttöputkea **59** pois neljän O-renkaan **60** ohella.
- \* Asenna osat päinvastaisessa järjestyksessä.

## 6.13 HYDRAULIMÄNTÄ- JA ILMAMOOTTORIKOKOONPANO (74200-12610)

- Kääri teippi hydraulimännän ympärille **54** ja siirrä kokoonpanoa taaksepäin hitaasti ja tiukasti. Irrota lukkorengas **52** ja etutiiviste **51** lukkorengaspihdeillä\*.
- Poista O-renkaat **76** ja **77**.
- Erotta hydraulimäntä **54** ilmamoottorin kotelosta **75** kahdella ruuviavaimella\*. Välilevyn säätörengas **55**, siirtotappi **56** ja O-rengas **101** tulevat ulos hydraulimännästä **54**.
- Poista ilmamoottorikokoonpano ilmamoottorin kotelosta **75**, irrota lukkorengas **61** lukkorengaspihdeillä\*, ja napauta ilmamoottorin kotelo **75** työtasolle osien irrottamiseksi.

\* Viittaa 74200-huoltosarjan osiin. Katso täydellinen luettelo sivulta 215.

**Lihavoidut** osanumerot viittaavat laitekaavioon ja osaluetteloon (sivuilla 220-221).

- Osat **62 - 74** voidaan vetää irti kokoonpanona. Varo pudottamasta tappia **74**.
- Poista laakeri **62**, planeettapyörän kara **63**, kolme planeettaosaa **64**, planeettavaihteisto **65** ja välikappale **66**.
- Napauta roottorin **70** urapäättä pehmeällä nuijalla.
- Laakeri **67** ja etupään levy **68** poistuvat staattorista **69** ja viidestä roottorilevystä **71**. (roottori **70** jää käteen).
- Aseta takapään levy **72** pehmeäleukaiseen ruuvipenkkiin.
- Napauta roottorin **70** keskiosaa tapin työntimellä\* laakerin **73** poistamiseksi. (käännä roottori **70** ylösalaisin ja laakeri **73** tulee ulos).
- Kun asennat ilmamoottorin, roottorin **70** takaosan tulee koskettaa takapäätylevyä **72** ilman aksiaalista rakoja (olemassa olevat raot häviävät, kun laakeri **73** on kokonaan paikoillaan).
- Kun ilmamoottori asetetaan ilmamoottorin koteloon **75**, kohdista osat varoen niin, että tappi **74** on reiän keskellä ilmamoottorin kotelon **75** ja takapäätylevyn **72** sisään/ulos-porttien välissä.
- Kun asennat hydraulimännän **54** ilmamoottorikokoonpanoon, kiristä osat käsin ja puhalla ilmaa yhteen ilmamoottorin kotelon **75** ulompaan porttiin tarkistaen, että ilmamoottori pyörii vapaasti.
- Kun etutiiviste **51** asennetaan, suuremman halkaisijan tulee osoittaa työkalun takaosaan.
- Suorita asennus noudattamalla purkuohjeita päinvastaisessa järjestyksessä.

 **HUOMIO:** Tarkista työkalu päivittäin ja huolla sitä viikoittain.

 **HUOMIO:** Alkutäyttö on AINA tarpeen työkalun purkamisen jälkeen ja ennen käyttöä.

\* Viittaa 74200-huoltosarjan osiin. Katso täydellinen luettelo sivulta 215.

**Lihavoidut** osanumerot viittaavat laitekaavioon ja osaluetteloon (sivuilla 220-221).

**6.14 MOLYKOTE 55 m TURVALLISUUSTIEDOT**

Rasva voidaan tilata yksittäisenä tuotteena, osanumerot löytyvät sivun 215 huoltosarjasta.

**ENSIAPU**

IHO: Pyyhi pois ja pese saippuavedellä.

NIELEMINEN: Mitään haitallisia vaikutuksia ei yleensä odoteta. Hoidettava oireiden mukaan.

SILMÄT: Ärsyttävää, mutta ei haitallista. Huuhtelee vedellä ja ota yhteyttä lääkäriin.

**YMPÄRISTÖ**

Kaavi polttamista tai hyväksyttävää hävittämistä varten.

**TULIPALO**

LEIMAHDUSPISTE: 101 °C

Ei luokiteltu syttyväksi.

Sopiva sammutusväline: Hiilidioksidi, vaahto, kuiva jauhe tai vesisuihke.

**KÄSITTELY**

Käytettävä muovisia tai kumikäsineitä.

**SÄILYTYS**

Kaukana lämpölähteestä ja hapettavasta aineesta.

**6.15 YMPÄRISTÖNSUOJELU**

Varmista, että noudatat soveltuvia jätemääräyksiä. Kaikki jätetuotteet tulee hävittää asianmukaisiin keräyspisteisiin, jotta ne eivät vaarantaisi henkilöstöä tai ympäristöä.

## 7. LAITEKAAVIOT

### 7.1 PERUSTYÖKALUN LAITEKAAVIO 74200-12000

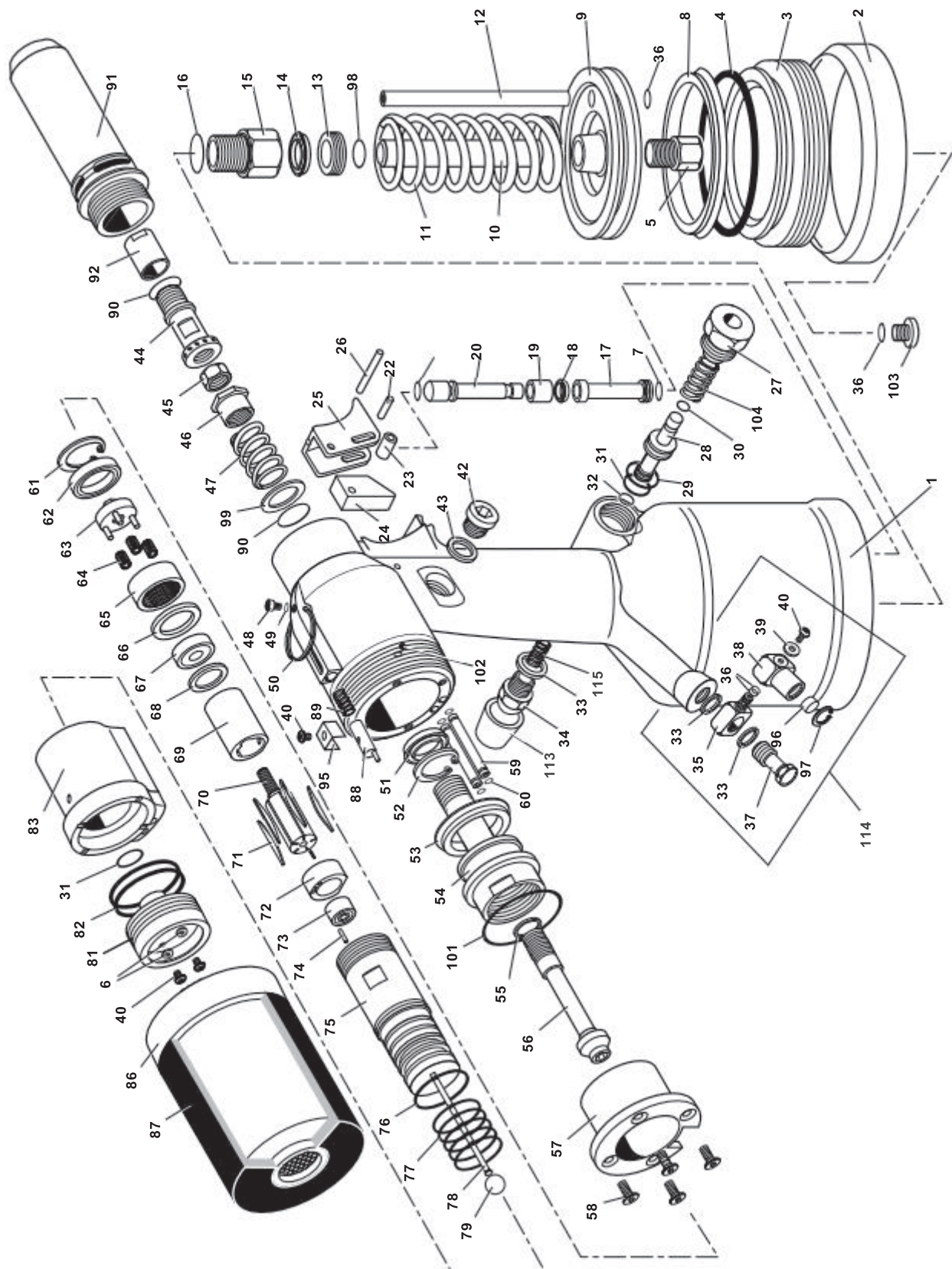

7.2 LAITEKAAVION OSALUETTELO 74200-12000

Mallin 74200-12000 osaluettelo

74200-12000 OSALUETTELO														
OSA	OSANRO	KUVAUS	MÄÄRÄ	VAAD. VARAOSAT	OSA	OSANRO	KUVAUS	MÄÄRÄ	VAAD. VARAOSAT	OSA	OSANRO	KUVAUS	MÄÄRÄ	VAAD. VARAOSAT
01	74200-12001	PÄÄ JA KAHVA	1	-	40	07001-00420	M4 KUPUKANTARUUVI	4	4	79	74200-12079	KUULA (KUMINEN)	1	1
02	74200-12002	KUMIALUSTA	1	1						80	73200-02022	TURVALLISUUSMERKKI	1	N/1
03	74200-12003	PÄÄTYTULPPA (RUUVATTU)	1	-	42	07005-01274	ÖLJYTULPPA	1	1	81	74200-12081	ILMAMOOTTORIN PÄÄTYTULPPA	1	-
04	74200-12004	O-RENGAS	1	1	43	74200-12043	ÖLJYTIIVISTE	1	1	82	74200-12082	O-RENGAS	2	2
05	74200-12005	MÄNNÄN VARREN KIINNITYSPULTTI	1	-	44	74200-12044	KARA	1	1	83	74200-12083	JAKOLIITIN	1	-
06	07002-00109	M4 KESTÄVÄ ALUSLEVY	2	-	45	07555-00803	LUKKOMUTTERI	1	1					
07	07003-00027	O-RENGAS	2	2	46	74200-12046	PALAUTUSJOUSEN LUKKOMUTTERI	1	1	85	74200-12085	SINTRATTU ÄÄNENVAIMENNIN		
08	74200-12008	HUULITIIVISTE (PAINELMAMÄNTÄ)	1	1	47	74200-12047	PALAUTUSJOUSSI	1	1	86	74200-12800	TAKAKOTELOKOKOONPANO	1	-
09	74200-12009	PAINELMAMÄNTÄ	1	-	48	07001-00329	M5 ILMAUSRUUVI	1	1	87	74200-12087	TAKAKOTELON KUMINAUHA	1	1
10	74200-12010	MÄNNÄN VARSIN (VAHVISTIN)	1	-	49	07003-00033	ÖLJYTIIVISTEEN ILMAUSLEVY	1	1	88	74200-12088	ISKUN SÄÄTÖVIPU	1	1
11	07555-00205	JOUSI	1	1	50	07265-03021	RIPUSTUSLENKKI	1	1	89	74200-12089	JOUSI	1	1
12	74200-12012	ILMANSYÖTTÖPUTKI	1	1	51	07265-02004	ETUTIIVISTE	1	1	90	07003-00028	LUKITUSRENGAS	2	2
13	74200-12013	LUKKOMUTTERI	1	-	52	07004-00033	VARMINRENGAS	1	1	91	74200-12091	KÄRJEN KOTELO	1	-
14	74200-12014	TIIVISTE	1	1	53	74200-12053	TIIVISTE	1	1	92	74200-12092	SOVITTIMEN MUTTERI (KORKEINTAAN M10)	1	1
15	74200-12015	VARSIOHJAIN	1	-	54	74200-12054	HYDRAULIMÄNTÄ	1	-	93	74200-12093	VÄRILLINEN MERKKI	1	N/1
16	07003-00100	O-RENGAS	1	1	55	74200-12055	VÄLILEYVYN SÄÄTÖRENGAS	1	1	94	07900-00354	TURVAMERKIN KIINNITTIN	1	N/1
17	74200-12017	TULPPA	1	-	56	74200-12056	SIIRTOTAPPI	1	1	95	74200-12095	SILLAN ALUSLEVY	1	1
18	74200-12018	HUULITIIVISTE	1	1	57	74200-12057	ISKUJÄYTTIN	1	-	96	74200-12096	SINTRATTU SUODATUS	1	1
19	74200-12019	OHJAIN	1	-	58	07001-00427	M5CSK KUUSIOKOLORUUVI	4	4	97	74200-12097	VARMINRENGAS	1	1
20	74200-12020	LIIPAINVARSI	1	-	59	74200-12059	PNEU MOOTTORIN ILMANSYÖTTÖPUTKI	2	2	98	07003-00134	O-RENGAS	1	1
21	07003-00315	07003-00315 O-RENGAS	1	1	60	74200-12060	O-RENGAS	4	4	99	74200-12099	ALUSLEVY	1	1
22	74200-12022	TAPPI	1	1	61	74200-12061	VARMINRENGAS	1	1	100	07007-01526	CE-MERKKI (AVDEL ITALY)	1	N/1
23	74200-12023	RULLA	1	1	62	74200-12062	LAAKERI	1	-	101	74200-12121	O-RENGAS	1	1
24	74200-12024	TYÖNTÖKIILA	1	-	63	74200-12063	PLANEETTAPYÖRÄN KARA	1	-	102	74200-12122	SALPA (KUMI)	1	1
25	74200-12025	LIIPAIN	1	1	64	07555-09208	PLANEETTA	3	-	103	74200-12103	TULPPA	1	1
26	74200-12026	TAPPI	1	1	65	74200-12065	PLANEETTAPYÖRÄ	1	-	104	74200-12104	JOUSI	1	N/1
27	74200-12027	VENTTIILIN LUKITUSTULPPA	1	-	66	74200-12066	VÄLIKAPPALE	1	-	105	07900-00614	TYÖKALUN OHJEKIRJA	2	N/1
28	74200-12028	VENTTIILIMÄNTÄ	1	-	67	07555-09206	LAAKERI	1	-	106	07900-00632	17/19 MM OHUT RUUVIAVIN	1	N/1
29	07003-00086	O-RENGAS	1	1	68	07555-09210	ETUPÄÄN LEVY	1	-	107	07900-00409	12/13 MM RUUVIAVIN	1	N/1
30	07003-00040	O-RENGAS	1	1	69	07555-09211	STAATTORI	1	-	108	07900-00224	4 MM KUUSIOKOLOAVAIN	1	N/1
31	07003-00026	O-RENGAS	2	2	70	74200-12070	ROOTTORI	1	-	109	07900-00225	5 MM KUUSIOKOLOAVAIN	1	N/1
32	07003-00046	O-RENGAS	1	1	71	07555-09213	ROOTTORILEVY	5	5	110	07900-00624	4 MM ØTAPIN LÄVISTIN	1	N/1
33	74200-12033	1/8" NAILONALUSLEVY	3	4	72	07555-09214	TAKAPÄÄN LEVY	1	-	111	07900-00637	ERITYINEN LITTEÄ 17 MM RUUVIAVIN	1	N/1
34	74200-12034	1/8" ÄÄNENVAIMENNIN	1	1	73	07555-09215	LAAKERI	1	-	112	07900-00469	2,5 MM KUUSIOKOLOAVAIN		
35	74200-12035	ILMAN SISAANTULON KOKOONPANO	1	-	74	07555-09216	TAPPI	1	1	113	74200-12300	OHJAINKOKOONPANO	1	N/1
36	07003-00029	O-RENGAS	4	4	75	74200-12075	ILMAMOOTTORIN KOTELO	1	-	114	74200-12700	ILMANOTTOAUKON KOKOONPANO	1	
37	74200-12037	PORATTU PULTTI	1	-	76	07003-00305	O-RENGAS	1	1	115	07340-00401	JOUSI	1	
38	74200-12038	KAANTYVA ILMANOTTOAUKKO	1	-	77	07003-00306	O-RENGAS	5	5					
39	74200-12039	ALUSLEVY	1	1	78	74200-12078	TYÖNTÖVARSI 80 mm PITKÄ	1	1					

## 8. ALKUTÄYTTÖ

Alkutäyttö on AINA tarpeen työkalun purkamisen jälkeen ja ennen käyttöä. Täysi isku saattaa myös olla tarpeen palauttaa huomattavan käytön jälkeen, kun isku voi pienentyä ja kiinnittimet eivät ole täysin paikallaan yhdellä liipaisimen painalluksella.

### 8.1 ÖLJYN TIEDOT

Käynnistystäytön suositeltu öljy on Hypsin® VG32, joka on saatavilla 0,5 l (osanumero 07992-00002) tai yhden gallonan pakkauksissa (osanumero 07992-00006). Katso turvallisuustiedot alta.

### 8.2 HYSPIIN® VG 32 -ÖLJYN TURVALLISUUSTIEDOT

#### ENSIAPU

IHO:

Pese huolellisesti saippuavedellä mahdollisimman pian. Satunnainen kosketus ei vaadi välittömiä toimenpiteitä.

Lyhytaikainen kosketus ei vaadi välittömiä toimenpiteitä.

NIELEMINEN:

Ota välittömästi yhteyttä lääkäriin. EI SAA oksettaa.

SILMÄT:

Huuhtelee välittömästi vedellä useiden minuuttien ajan. Vaikka kyseessä EI ole ensisijainen ärsyttävä aine, lievää ärsytystä voi esiintyä kosketuksen jälkeen.

#### TULIPALO

Leimahduspiste 232 °C. Ei luokiteltu syttyväksi.

Sopiva sammutusväline: CO<sub>2</sub>, kuiva jauhe, vaahto tai vesisumu. ÄLÄ käytä vesisuihkua.

#### YMPÄRISTÖ

JÄTTEIDEN HÄVITYS: Valtuutetun ja hyväksytyin keräyspisteen kautta. Voidaan polttaa. Käytetty tuote voidaan palauttaa talteenottoa varten. ROISKEET: Estä pääsy viemäreihin, putkistoihin ja vesistöihin. Imeytä imukykyiseen materiaaliin.





#### KÄSITTELY

Käytä suojalaseja, läpäisemättömiä käsineitä (esim. PVC) ja muovista esiliinaa. Käytettävä hyvin ilmastoidussa tilassa.

#### SÄILYTYS

Ei erityisiä varotoimia.

### 8.3 ALKUTÄYTÖN OHJEET

-  **HUOMIO:** Varmista, että öljy on täysin puhdasta ja ettei siinä ole ilmakuplia.
  -  **HUOMIO:** Työkalun on oltava sivullaan koko alkutäytön ajan.
  -  **HUOMIO:** Kaikki toimenpiteet on suoritettava puhtaalla työtasolla, puhtailla käsillä ja puhtaalla alueella.
  -  **HUOMIO:** Varovaisuutta TULEE noudattaa aina, jotta työkaluun ei pääse vieraita aineita, muutoin seurauksena voi olla vakavia vaurioita.
- Aseta työkalu sivulleen, öljytulppa **42** ylöspäin.
  - Vedä iskun säätövipu **88** taakse ja irrota takakotelo **86** kiertämällä sitä enintään **5** kierrosta täydestä 'IN'-asennosta.
  - Irrota öljytulppa **42** kuusiokoloavaimella ja poista se öljytiivisteeseen **43** kanssa.
  - Täytä työkalu alustusöljyllä käänneillen sitä kevyesti ilman poistamiseksi.
  - Asenna öljytiiviste **43** ja öljytulppa **42** takaisin ja kiristä.
  - Työkalu on nyt ilmattava. Tämä toiminto varmistaa, että ilmakuplat poistuvat öljypiiristä.
  - Varmista öljyn ilmausruuvien **48** hyvä kireys ja ruuvaa sitä auki VAIN YHDEN KIERROKSEN verran kuusiokoloavaimella. Liitä työkalu ilmansyöttöön ja paina liipaisinta.
  - Odota, kunnes öljyä ilmestyy öljyn ilmausruuvien **48** ympärille ja kiristä sitten uudelleen. Pyyhi ylimääräinen öljy pois.
  - Vapauta liipaisin.
  - Avaa öljytulppa **42** kuusiokoloavaimella.
  - Täytä alustusöljyllä tason nollaamiseksi. Asenna öljytiiviste **43** ja öljytulppa **42** takaisin ja kiristä hyvin.
  - Asenna sopiva kärkilaite ja säädä työkalun isku ennen työkalun käyttöä.

**Lihavoidut** osanumerot viittaavat laitekaavioon ja osaluetteloon (sivuilla 220-221).

## 9. VIANMÄÄRITYS

ONGELMA	MAHDOLLINEN SYY	KORJAUSTOIMENPIDE	SIVUVIITE
Paineilmamoottori käy hitaasti	Moottorin ilmavuoto	Tarkista tiivisteet kulumien varalta. Vaihda	217
	Heikko ilmanpaine	Lisää	214
	Ilmakanavan tukos	Tukos ilmansyötössä	
	Kulunut käyttöruuvi	Vaihda	212
	Tähtäimet juuttuneet kiinni	Voitele työkalu ilmansyöttöaukosta	
Kiinnike ei vaihda muotoa oikein	Virheellisesti asetettu isku	Säädä	214
	Ilmanpaine ylittää sallitut raja-arvot	Säädä	214
	Alhainen öljytaso	Alusta työkalu	223
	Kiinnike ei kiinnity	Tarkista kiinnikkeen kiinnitysalue	
Käyttöruuvi pyörii moottorista riippumatta	Vetoakseli kulunut tai vaurioitunut	Vaihda	
	Käyttöruuvi kulunut tai vaurioitunut	Vaihda	212
	Sovittimen mutteri löysällä	Kiristä	212
	Lukitusrengas 90 puuttuu	Asenna uusi lukitusrengas	219
Kiinnike ei asetu käyttöruuviin	Virheellinen kiinnikkeen kierrekoko	Vaihda oikeaan kiinnikkeeseen	
	Asennettu väärä käyttöruuvi	Vaihda oikeaan käyttöruuviin	
	Käyttöruuvi kulunut tai vaurioitunut	Vaihda	
	Kärkilaitteisto asennettu virheellisesti	Irrota ilmansyöttö, asenna kärkilaitteisto varoen takaisin	212-213
Työkalu on juuttunut kiinni kiinnitettyyn kiinnikkeeseen	Liian suuri isku / viallinen kiinnike / kulunut tai viallinen käyttöruuvi	ÄLÄ PAINA LIIPASIMESTA. Avaa. Iskun lukituslaite ja vie takakotelo eteenpäin nollaiskun asentoon. Paina liipaisinta. Työkalun tulee pyöriä pois. Nollaa isku. Muussa tapauksessa katkaise ilma työkaluun. Aseta 4 mm Ø tappi kärkikotelon aukkojen läpi karaan <b>44</b> . Käännä, kunnes käyttöruuvi poistuu. Kiinnike. Käytä uutta kiinnikettä JA käyttöruuvia.	
Käyttöruuvi murtuu	Työkalun isku on liian suuri	Aseta isku uudelleen	
	Käyttöruuviin kohdistuu sivukuormitusta	Pitele työkalua suorassa sovellukseen nähden kiinnikettä kiinnittäessä	
Työkalu ei pyöri kiinni	Ruuvien sovittimen mutteri löysällä	Kiristä	
	Ei ilmansyöttöä	Yhdistä	214
	Riittämätön rako lukkomutterin <b>45</b> ja karan <b>44</b> välissä	Säädä 1,5-2 mm rako	219
	Työntötanko <b>78</b> liian lyhyt	Vaihda	220
	Ilmamoottori juuttunut	Voitele työkalu ilmansyöttöaukosta. Jos se on riittämätön, pura ja puhdistaa ilmamoottori perusteellisesti	

ONGELMA	MAHDOLLINEN SYY	KORJAUSTOIMENPIDE	SIVUVIITE
Liipaisin ei toimi	Staattinen kitka	Paina liipaisinta muutamia kertoja	
	Heikko ilmanpaine	Lisää ilmanpainetta	
	Venttiilimäntä jää kiinni	Paina liipaisinta useita kertoja. Voitele työkalu ilmansyöttöaukosta. Jos se ei onnistu, pura ja puhdista ja voitele liipaisimen elementit	
Käyttöruuvi ei palaudu ja/tai se kiertyy irti	Huulitiiviste <b>18</b> on viallinen	Vaihda	219
Työkalu ei kierry pois	Sovittimen mutteri <b>92</b> löystynyt	Kiristä	
	Ei ilmansyöttöä	Yhdistä	
	Takakotelo irrotettu yli 5 kierrosta	Kiinnitysvälineen isku 5 kierrosta	
	O-renkaan <b>82</b> ilmavuoto	Vaihda	220
	Jakoliitin juuttunut	Voitele	
	Ilmamoottori juuttunut	Voitele työkalu ilmansyöttöaukosta. Jos se on riittämätön, pura ja puhdista ilmamoottori perusteellisesti	

**Lihavoidut** osanumerot viittaavat laitekaavioon ja osaluetteloon (sivuilla 220-221).

Muista ongelmista tulee ilmoittaa paikalliselle Stanley Engineered Fasteningin edustajalle tai korjauspalveluun.



## 10.EY-VAATIMUSTENMUKAISUUSVAKUUTUS

Me, **Stanley Engineered Fastening, Stanley House, Works Road, Letchworth Garden City, Hertfordshire, SG6 1JY ISO-BRITANNIA**, vakuutamme täten vastuunalaisena, että tuote:

**Kuvaus:** 74200 Hydropneumaattinen työkalu sokkoniittimutterien kiinnittämiseen

**Malli:** 74200

jota tämä vakuutus koskee, täyttää seuraavien yhdenmukaistettujen standardien vaatimukset:

ISO 12100:2010	EN ISO 3744:2010
EN ISO 11202:2010	EN ISO 11148-1:2011
EN ISO 4413:2010	BS EN 28662-1:1993
EN ISO 4414:2010	EN ISO 20643:2008+A1:2012
EN ISO 28927-5:2009+A1:2015	ES100118-rev 17:2017

Tekninen dokumentaatio on laadittu liitteen VII mukaisesti seuraavaa direktiiviä noudattaen: **Konedirektiivi (2006/42/EY)**

Allekirjoittanut tekee tämän vakuutuksen STANLEY Engineered Fastening -yhtiön puolesta.



**A. K. Seewraj**

**Tekninen päällikkö, Iso-Britannia**

Avdel UK Limited, Stanley House, Works Road, Letchworth Garden City, Hertfordshire, SG6 1JY ISO-BRITANNIA

**Myöntämipaikka:** Letchworth Garden City, UK

**Myöntämisaika:** 01-01-2021

Allekirjoittanut vastaa Euroopan unionin alueella myytyjen tuotteiden teknisen tiedoston laatimisesta ja tekee tämän vakuutuksen Stanley Engineered Fastening -yhtiön puolesta.

**Matthias Appel**

**Tiimipäällikkö - Tekniset asiakirjat**

Stanley Engineered Fastening, Tucker GmbH, Max-Eyth-Str.1, 35394 Gießen, Saksa



**Tämä kone täyttää seuraavat vaatimukset:  
Konedirektiivi 2006/42/EY**

## 11. ISON-BRITANNIAN VAATIMUSTENMUKAISUUSVAKUUTUS

Me, **Stanley Engineered Fastening, Stanley House, Works Road, Letchworth Garden City, Hertfordshire, SG6 1JY ISO-BRITANNIA**, vakuutamme täten vastuunalaisena, että tuote:

**Kuvaus:** 74200 Hydropneumaattinen työkalu sokkoniittimutterien kiinnittämiseen

**Malli:** 74200

jota tämä vakuutus koskee, täyttää seuraavien standardien vaatimukset:

ISO 12100:2010	EN ISO 3744:2010
EN ISO 11202:2010	EN ISO 11148-1:2011
EN ISO 4413:2010	BS EN 28662-1:1993
EN ISO 4414:2010	EN ISO 20643:2008+A1:2012
EN ISO 28927-5:2009+A1:2015	ES100118-rev 17:2017

Tekniset asiakirjat on laadittu **konemääräyksien (turvallisuus) 2008**, S.I. 2008/1597 (kuten muutettu) mukaisesti.

Allekirjoittanut tekee tämän vakuutuksen STANLEY Engineered Fastening -yhtiön puolesta



**A. K. Seewraj**

**Tekninen päällikkö, Iso-Britannia**

Avdel UK Limited, Stanley House, Works Road, Letchworth Garden City, Hertfordshire, SG6 1JY ISO-BRITANNIA

**Myöntämispaikka:** Letchworth Garden City, UK

**Myöntämisaika:** 01-01-2021

**UK  
CA**

Tämä kone täyttää seuraavat vaatimukset:  
Supply of Machinery (Safety) -säädös 2008,  
S.I. 2008/1597 (kuten muutettu)

## 12. TURVAA SIOITUKSESI!

### **Stanley® Engineered Fastening SOKKONIITTIEEN NIITTAUSKONEEN TAKUU**

STANLEY® Engineered Fastening takaa, että kaikki sähkötyökalut on valmistettu huolellisesti ja että niissä ei ole materiaali- tai valmistusvirheitä normaalissa käytössä yhden (1) vuoden aikana.

Tämä takuu koskee työkalun ensimmäistä ostajaa vain alkuperäisessä käytössä.

#### **Rajaukset:**

##### **Normaali kuluminen.**

Säännöllinen huolto, korjaus ja vaihto-osat normaalin kulumisen vuoksi eivät kuulu takuun piiriin.

##### **Väärinkäyttö.**

Virheet tai vauriot, jotka aiheutuvat virheellisestä käytöstä, varastoinnista, väärinkäytöstä, onnettomuudesta tai laiminlyönnistä (esim. fyysisestä vahingosta), eivät kuulu takuun piiriin.

##### **Valtuuttamaton huolto tai muuttaminen.**

Virheet tai vauriot, jotka aiheutuvat huollosta, testaussäädöstä, asennuksesta, ylläpidosta, muutoksista tai muokkauksesta millään tavalla jonkun muun kuin STANLEY® Engineered Fasteningin tai sen valtuuttaman huoltokeskuksen tekemänä, eivät kuulu takuun piiriin.

Kaikki muut takuut, nimenomaiset tai epäsuorat, mukaan lukien takuut kaupakelpoisuudesta tai soveltuvuudesta käyttötarkoitukseen eivät kuulu takuuseen.

Jos tämä työkalu ei vastaa takuuta, palauta työkalu tehtaamme valtuuttamaan sinua lähellä olevaan huoltokeskukseen. Saat luettelon valtuutetuista STANLEY® Engineered Fastening -huoltokeskuksista Yhdysvalloissa tai Kanadassa ottamalla yhteyttä numeroon +1 (877) 364 2781.

Yhdysvaltojen ja Kanadan ulkopuolella löydät verkkosivustolta **[www.StanleyEngineeredFastening.com](http://www.StanleyEngineeredFastening.com)** lähimmän STANLEY Engineered Fasteningin toimipisteen.

STANLEY Engineered Fastening korvaa maksutta osan tai osat, joiden olemme todenneet olevan viallisia virheellisen materiaalin tai valmistuksen vuoksi, ja palautamme työkalun postikulut maksettuina. Tämä on ainoa takuun piiriin kuuluva velvoituksenne.

STANLEY Engineered Fastening ei missään tapauksessa ota vastuuta seuraamuksellisista tai erityisistä vahingoista, jotka johtuvat tämän työkalun hankinnasta tai käytöstä.

#### **Rekisteröi sokkoniittien niittauskoneesi verkossa.**

Rekisteröi takuusi verkossa osoitteessa <https://www.stanleyengineeredfastening.com/support/warranty-registration-form>

Kiitos, että valitsit STANLEY® Engineered Fasteningin Stanley Assembly Technologies -työkalun.

©2021 Stanley Black & Decker inc. Alle rettigheter forbeholdt.

Informasjonen her skal ikke reproduseres og/eller offentliggjøres på noen måte i noen form (elektronisk eller mekanisk) uten skriftlig forhåndstillatelse fra STANLEY Engineered Fastening. Informasjonen her er basert på data kjent på tidspunktet for lansering av produktet. STANLEY Engineered Fastening har en policy med kontinuerlig produktforbedring, og produktene kan derfor endre seg. Informasjonen her gjelder produktet som levert fra STANLEY Engineered Fastening. STANLEY Engineered Fastening kan derfor ikke holdes ansvarlig for eventuelle skader som følger av endringer i forhold til de originale spesifikasjonene for produktet.

Informasjonen her er sammenstilt med størst mulig nøyaktighet. Men STANLEY Engineered Fastening tar intet ansvar med hensyn til eventuelle feil i informasjonen eller for konsekvenser av slike feil. STANLEY Engineered Fastening tar intet ansvar for handlinger utført av tredjepart. Arbeidsnavn, handelsnavn, registrerte varemerker osv. som brukes av STANLEY Engineered Fastening skal ikke regnes som frie, men er underlagt lovgivning med hensyn til beskyttelse av varemerker og lignende.

<b>1. SIKKERHETSDEFINISJONER.....</b>	<b>230</b>
1.1 GENERELLE SIKKERHETSREGLER.....	230
1.2 FARE FRA PROSJEKTILER.....	230
1.3 FARE VED BRUK .....	231
1.4 FARE VED GJENTAKENDE BEVEGELSER.....	231
1.5 FARE VED TILBEHØR .....	231
1.6 FARE VED ARBEIDSPLASSEN.....	231
1.7 FARE VED STØY.....	231
1.8 FARE VED VIBRASJONER.....	232
1.9 EKSTRA SIKKERHETSANVISNINGER FOR PNEUMATISKE VERKTØY .....	232
<b>2. SPESIFIKASJONER.....</b>	<b>233</b>
2.1 NAGLEVERKTØY SPESIFIKASJON .....	233
2.2 VERKTØYDIMENSJONER .....	233
<b>3. BRUKSFORMÅL .....</b>	<b>234</b>
4.1 LUFTFORSYNING .....	234
4.2 SLAGJUSTERING .....	235
4.3 DRIFTSPRINSIPP.....	235
<b>5. NESEMODULER .....</b>	<b>236</b>
5.1 MONTERINGSANVISNINGER.....	236
5.2 SERVICEINSTRUKSJON.....	236
5.3 74200 NESEMODULSKOMPONENTER.....	236
<b>6. SERVICE PÅ VERKTØYET .....</b>	<b>239</b>
6.1 DAGLIG VEDLIKEHOLD .....	239
6.2 UKENTLIG SERVICE .....	239
6.3 SERVICESETT.....	239
6.4 VEDLIKEHOLD.....	240
6.5 PNEUMATISK SYLINDER .....	240
6.6 STANGFØRING.....	240
6.7 UTLØSER.....	240
6.8 SVEIVLUFTINNNTAK (74200-12700).....	241
6.9 DIFFERENSIALVENTIL .....	241
6.10 HODEMODUL .....	241
6.11 BAKRE INNKAPSLING .....	241
6.12 DISTRIBUTØR .....	241
6.13 HYDRAULISK STEMPEL OG LUFTMOTORMODUL (74200-12610) .....	241
6.14 SIKKERHETSDATA FOR MOLYKOTE 55m.....	243
6.15 BESKYTTE MILJØET.....	243
<b>7. GENERELL MONTERING.....</b>	<b>244</b>
7.1 GENERELL MONTERING AV GRUNNVERKTØYET 74200--12000.....	244
7.2 GENERELL MONTERING DELELISTE 74200--12000.....	245
<b>8. OPPSETT (PRIMING).....</b>	<b>246</b>
8.1 OLJEINFORMASJON .....	246
8.2 HYPIN®VG 32 OLJE SIKKERHETSDATA.....	246
8.3 PRIMINGPROSEDYRE.....	246
<b>9. FEILDIAGNOSE .....</b>	<b>247</b>
<b>10. EU-SAMSVARERKLÆRING .....</b>	<b>249</b>
<b>11. SAMSVARERKLÆRING (UK).....</b>	<b>250</b>
<b>12. BESKYTT INVESTERINGEN DIN! .....</b>	<b>251</b>



Denne instruksjonshåndboken skal leses av alle som installerer eller bruker dette verktøyet, med spesiell oppmerksomhet på å følge sikkerhetsreglene.



Bruk alltid slagfaste vernebriller ved bruk av verktøyet. Nødvendig beskyttelse skal vurderes før hver bruk.



Bruk hørselsvern i samsvar med arbeidsgiverens anvisninger og som pålagt i HMS-reglene.



Bruk av verktøyet kan eksponere brukerens hender for fare, inkludert knusing, slag, kutt, skrubbsår og varme. Bruk passende hansker for å beskytte hendene.

## 1. SIKKERHETSDEFINISJONER

Definisjonene under beskriver alvorlighetsgraden for hvert signalord. Vennligst les håndboken og legg merke til disse symbolene.

**▲ FARE:** Indikerer en overhengende farlig situasjon som vil føre til død eller alvorlige personskader hvis den ikke avverges.

**▲ ADVARSEL:** Indikerer en potensielt farlig situasjon som kan føre til død eller alvorlige personskader hvis den ikke avverges.

**▲ FORSIKTIG:** Varsler om en mulig farlig situasjon som, hvis den ikke unngås kan føre til mindre eller moderate personskader.

**▲ FORSIKTIG:** Bruk uten sikkerhetssymbol indikerer en potensiell farlig situasjon som kan føre til materielle skader dersom den ikke avverges.

**Feilaktig bruk eller vedlikehold av dette produktet kan føre til alvorlige personskader og materielle skader. Les og forstå alle advarsler og bruksanvisninger før bruk av dette utstyret. Ved bruk av verktøy skal alltid grunnleggende sikkerhetsregler følges for å unngå fare for personskader.**

### TA VARE PÅ ALLE ADVARSLER OG ANVISNINGER FOR FREMTIDIG BRUK

#### 1.1 GENERELLE SIKKERHETSREGLER

- For mange ulike farer, les og forstå sikkerhetsanvisningene før installasjon, bruk, reparasjon, vedlikehold av og skifte av tilbehør på verktøyet, eller for arbeid i nærheten. Dersom det ikke gjøres kan det føre til alvorlige personskader.
- Kun kvalifiserte og opplærte skal installere, justere og bruke verktøyet.
- MÅ IKKE brukes for andre formål enn den påtenkte installasjonen av STANLEY Engineered Fastening popnaglemuttere.
- Bruk kun deler, nagler og tilbehør som anbefalt av produsenten.
- IKKE modifier verktøyet. Endringer kan redusere effekten av sikkerhetstiltak og øke risikoen for brukere. Eventuelle endringer på verktøyet som er foretatt av kunden, er kundens eneansvar og vil ugyldiggjøre alle aktuelle garantier.
- Ikke kast sikkerhetsanvisningene, brukeren skal ha dem.
- Bruk ikke verktøyet dersom det er skadet.
- Før bruk, kontroller for feil innretning eller bevegelige deler som sitter fast, brukne deler og andre forhold som kan påvirke verktøyets funksjon. Dersom det er skadet, få verktøyet reparert før bruk. Ta av eventuell justeringsnøkkel eller skiftenøkkel før bruk.
- Verktøy skal ha regelmessig ettersyn for å verifisere angivelser og merking som kreves i henhold til denne del av ISO 11148 er lesbare på verktøyet. Arbeidsgiver/bruker skal kontakte produsenten for å få nye etiketter om nødvendig.
- Verktøyet skal alltid vedlikeholdes for trygg brukstilstand, og skal inspiseres for skader og korrekt funksjon av opplært personell med regelmessige mellomrom. All demontering skal foretas av opplært personell. Ikke demonter dette verktøyet uten først å rådføre deg med vedlikeholdsanvisningene.

#### 1.2 FARE FRA PROSJEKTILER

- Koble fra luftslangen fra verktøyet før du foretar vedlikehold, justeringsforsøk, setter på eller tar av nesemodul eller tilbehør.
- Vær oppmerksom på at svikt i arbeidsstykker eller tilbehør – og i det anvendte verktøyet selv – kan utløse prosjektiler med høy hastighet.
- Bruk alltid slagfaste vernebriller ved bruk av verktøyet. Nødvendig beskyttelse skal vurderes før hver bruk.
- Risikoen for andre personer skal vurderes samtidig.
- Forsikre deg om at arbeidsstykket er godt festet.
- Sjekk at beskyttelsen mot utkast av nagler og/eller kjerner er på plass og fungerer.

- DU SKAL IKKE bruke verktøyet uten at kjernesamleren er installert.
- Advar mot mulig kraftig utkast av kjerner fra fronten av verktøyet.
- IKKE bruk et verktøy dersom det er rettet direkte mot person(er).

### 1.3 FARE VED BRUK

- Bruk av verktøyet kan eksponere brukerens hender for fare, inkludert knusing, slag, kutt, skrubbsår og varme. Bruk passende hansker for å beskytte hendene.
- Brukere og vedlikeholdspersonell skal være fysisk i stand til å håndtere størrelse, vekt og kraften av verktøyet.
- Hold verktøyet korrekt, vær forberedt på å motvirke normale eller plutselige bevegelser og ha begge hender tilgjengelige.
- Hold håndtakene på verktøyet tørre, rene og fri for olje og fett.
- Hold en god, balansert kroppsstilling og godt fotfeste ved bruk av verktøyet.
- Slipp start/stopp innretningen ved brudd på hydraulikkforsyningen.
- Bruk bare smøremidler som er anbefalt av produsenten.
- Kontakt med hydraulisk væske skal unngås. For å minimere muligheten for utslett, skal du passe på å vaske huden grundig hvis kontakt oppstår.
- Sikkerhetsdatablad for alle hydrauliske oljer og smøremidler er tilgjengelig fra din verktøyleverandør på forespørsel.
- Unngå uegnede kroppsposisjoner, da det er sannsynlig at slike posisjoner ikke lar deg motvirke normale eller uventede bevegelser på verktøyet.
- Dersom verktøyet er festet i et oppheng, pass på at det er godt festet.
- Vær oppmerksom på risikoen for knusing eller kniping dersom neseutstyr ikke er satt på.
- IKKE bruk verktøyet med nesehuset tatt av.
- Det må være tilstrekkelig klaring fra verktøybrukerens hender før du går videre.
- Når du bærer verktøyet fra sted til sted, hold alltid hånden unna avtrekkeren for å unngå utilsiktet aktivering.
- Ikke bruk verktøyet feil ved å la det falle ned eller bruke det som hammer.

### 1.4 FARE VED GJENTAKENDE BEVEGELSER

- Ved bruk av verktøyet kan brukeren oppleve ubehag i hender, armer, skuldre, nakke eller andre kroppsdelene.
- Ved bruk av verktøyet skal brukeren holde en komfortabel kroppsstilling og samtidig hole et stødig fotfeste og unngå klønede eller ubalanserte stillinger. Brukeren bør sørge for å skifte stilling under langvarige jobber, det hjelper til med å unngå ubehag og utmattelse.
- Dersom brukeren opplever symptomer som varig eller gjentakende ubehag, smerte, bankende, verkende, prikkende, følelsesløshet, brennende følelser eller stivhet, skal slike varseltegn ikke ignoreres. Brukeren skal informere arbeidsgiver og søke kvalifisert medisinsk råd.

### 1.5 FARE VED TILBEHØR

- Koble verktøyet fra luftforsyning før montering eller demontering av nesemodul eller tilbehør.
- Bruk kun størrelse og type av tilbehør og forbruksartikler som anbefalt av verktøyprodusenten, ikke bruk andre typer eller størrelser av tilbehør eller forbruksartikler.

### 1.6 FARE VED ARBEIDSPLASSEN

- Hovedårsakene til arbeidsulykker er å skli, snuble og falle. Vær oppmerksom på glatte flater som skyldes bruk av verktøyet og fare for å snuble i luftledning eller hydraulikkslange.
- Vær forsiktig i ukjente omgivelser. Det kan være skjule farer så som elektriske ledninger eller andre infrastrukturlinjer.
- Verktøyet er ikke ment for bruk i potensielt eksplosive atmosfærer og er ikke isolert mot kontakt med elektrisk strøm.
- Forsikre deg om at ingen elektriske kabler, gassrør og lignende som kan utgjøre en fare dersom de skades av verktøyet.
- Kle deg korrekt. Ikke ha på deg løstsittende klær eller smykker. Hold hår, antrekk og hansker borte fra bevegelige deler. Løstsittende antrekk, smykker eller langt hår kan bli fanget opp av bevegelige deler.

### 1.7 FARE VED STØY

- Å utsettes for høyt støynivå kan føre til permanent, invalidiserende hørselstap og andre problemer som tinnitus (ringing, summing, plystring eller surring i ørene). Derfor er det viktig med risikovurdering og innføring av passende kontroller for slik fare.
- Passende kontroller for å redusere risikoen kan inkludere tiltak som lyddempende materialer for å hindre «ringing» i arbeidsstykkene.

- Bruk hørselsvern i samsvar med arbeidsgiverens anvisninger og som pålagt i HMS-reglene.
- Velg, vedlikehold og skift ut forbruksartikkel/innsatt verktøy som anbefalt i instruksjonshåndboken for å unngå unødig økning i støynivået.

### **1.8 FARE VED VIBRASJONER**

- Eksponering for vibrasjoner kan føre til invalidiserende skader på nervene og blodforsyningen til hender og armer.
- Bruk varme klær ved arbeid i kalde omgivelser og hold hendene tørre og varme. Dersom du opplever nummenhet, prikking, smerte eller at huden blir hvit på fingrene eller hender, stopp bruken av verktøyet og søk medisinsk hjelp.
- Om mulig, avlast vekten av verktøyet ved hjelp av stativ, oppheng eller avbalansering, det er da lettere å holde verktøyet.
- Bruk og vedlikehold det elektriske monteringsverktøyet for popnaglemuttre som anbefalt i instruksjonshåndboken for å unngå unødig økning i vibrasjonsnivåer.
- Velg, vedlikehold og skift ut forbruksartikkel/innsatt verktøy som anbefalt i instruksjonshåndboken for å unngå unødig økning i vibrasjonsnivåer.
- Hold verktøyet med et lett men sikkert grep, og ta høyde for de påkrevde håndreaksjonskreftene, siden risikoen for vibrasjoner generelt er større når gripekraften er høyere.

### **1.9 EKSTRA SIKKERHETSANVISNINGER FOR PNEUMATISKE VERKTØY**

- Driftstrykket på trykkluften skal ikke overstige 7 bar (102 PSI).
- Olje under trykk kan føre til alvorlige personskader.
- La aldri verktøyet ligge uten tilsyn. Koble fra luftslange når verktøyet ikke brukes, før skifte av tilbehør eller når du foretar reparasjoner.
- Rett aldri luften mot deg selv eller andre.
- Piskende slanger kan føre til alvorlige personskader. Sjekk alltid at slanger og fittings ikke er skadet eller løse.
- Før bruk, inspiser luftledningene for skader. Alle koblinger skal sitte godt. Ikke la tunge gjenstander falle på slangene. Et skarpt slag kan føre til indre skader og føre til at slangen svikter før tiden.
- Kald luft skal rettes unna hendene dine.
- Når universalkoblinger (klokoblinger) brukes, skal det installeres låsepinner og det skal brukes piskestoppende sikkerhetswire for å forhindre mulige koblingsfeil mellom slange og verktøy eller mellom ulike slanger.
- IKKE løft nagleverktøyet i slangen. Bruk alltid håndtaket på nagleverktøyet.
- Ventilasjonsåpningene skal ikke blokkeres eller dekkes til.
- Hold smuss og fremmedlegemer ute av hydraulikksystemet, det kan føre til at verktøyet feiler.



## 2. SPESIFIKASJONER

### 2.1 NAGLEVERKTØY SPESIFIKASJON

<b>Luftrykk</b>	Minimum - maksimum	5-7 bar (75-100 lbf/in <sup>2</sup> )
<b>Fritt luftvolum nødvendig</b>	@ @ 5 bar/75 lbf/in <sup>2</sup>	8 litres (0,28 ft <sup>3</sup> )
<b>Slaglengde</b>	Maksimum	7 mm (0,276 in)
<b>Motorhastighet</b>	Rotering på	2000 rpm
	Rotering av	2000 rpm
<b>Trekraft</b>	@ @ 5 bar/75 lbf/in <sup>2</sup>	19,1 kN (4300 lbf)
<b>Syklustid</b>	Omtrent	2,5 sekunder
<b>Vekt</b>	Uten neseutstyr	2,2 kg (4,85 lb)

Støyverdier bestemt i samsvar med teststandard for støy i ISO 15744 og ISO 3744.		74200
A-vektet lydeffektnivå dB(A), L <sub>WA</sub>	Usikkerhet lyd: k <sub>WA</sub> = 3,0 dB(A)	74,70 dB(A)
A-vektet avgitt lydtrykknivå på arbeidsstedet dB(A), L <sub>PA</sub>	Usikkerhet lyd: k <sub>PA</sub> = 3,0 dB(A)	77,08 dB(A)
C-vektet topp lydtrykknivå dB(C), L <sub>PC'</sub> topp	Usikkerhet lyd: k <sub>PC</sub> = 3,0 dB(C)	75,54 dB(C)
Vibrasjonsverdier bestemt i samsvar med teststandard for vibrasjoner i ISO 20643 og ISO 5349.		74200
Vibrasjonsutslippsnivå, a <sub>hd</sub> .	Usikkerhet vibrasjon: k = 0,127 m/s <sup>2</sup>	0,317 m/s <sup>2</sup>
Erklærte vibrasjonsutslippsverdier i samsvar med EN 12096		

### 2.2 VERKTØYDIMENSJONER

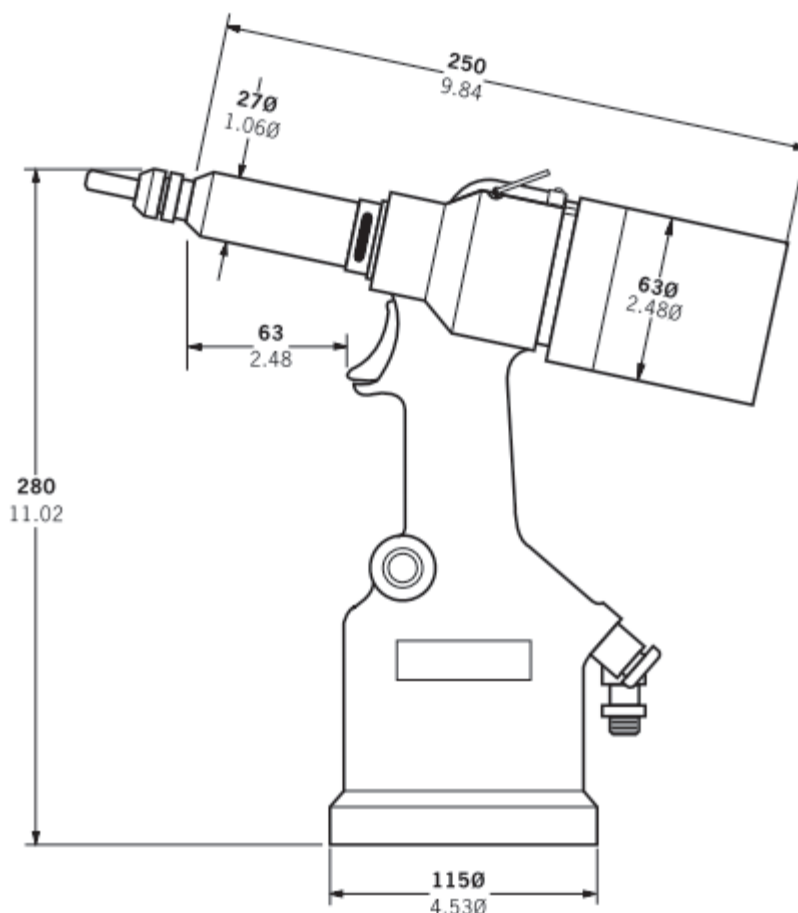

Fig. 1

Viste mål er i millimeter. De andre målene er i tommer.

### 3. BRUKSFØRMÅL

Det hydro-pneumatiske verktøyet 74200 er designet for innsetting av Stanley-produserte festepopnaglemutre ved høy hastighet, og er perfekt for serieproduksjon innen ulike områder i mange bransjer.

**Et komplett verktøy består av basisverktøy (delenummer 74200-12000) og passende nese monteringen for naglene som skal brukes, som beskrevet på side 236.**

**NESEMODULER MÅ MONTERES SOM BESKRIVET PÅ SIDE 236.**

**IKKE bruk under våte forhold eller i nærheten av brennbare væsker eller gasser.**

### 4. TA I BRUK

**⚠ VIKTIG - LES SIKKERHETSREGLENE PÅ SIDE 230 – 232 NØYE FØR DU TAR VERKTØYET TIL SERVICE.**

Velg relevant størrelse på neseverktøyet og monter.

Koble nagleverktøyet til luftforsyningen. Test trekraften og returen ved å trykke og slippe avtrekkeren 25. Still inn verktøyet på ønsket slaglengde/trykk.

**⚠ FORSIKTIG – korrekt forsyningstrykk er viktig for korrekt funksjon av nagleverktøyet. Personskader eller skader på verktøyet kan følge av feil trykk. Forsyningstrykket skal ikke overskride spesifikasjonen angitt for nagleverktøyet.**

#### 4.1 LUFTFORSYNING

Alle verktøy drives med trykkluft ved optimalt trykk på 5,5 bar. Vi anbefaler at det brukes trykkregulatorer og automatisk luftsmøring/filtrering på hovedluftforsyningen. Disse bør monteres innenfor 3 meter fra verktøyet (se diagrammet nedenfor) for å sikre maksimal levetid og minimalt vedlikehold av verktøyet.

Luftforsyningsslangene skal ha spesifisert minimum effektivt arbeidstrykk på 150 % av det maksimale trykket som produseres i systemet eller 10 bar, velg det høyeste. Luftslangene skal være oljeresistente, ha et røpefast ytre belegg og være armerte der driftsforholdene kan føre til at slangene skades. Alle luftslanger MÅ ha minimum indre diameter på 6,4 millimeter eller 1/4 tomme.

Les detaljer om daglig service på side 239.

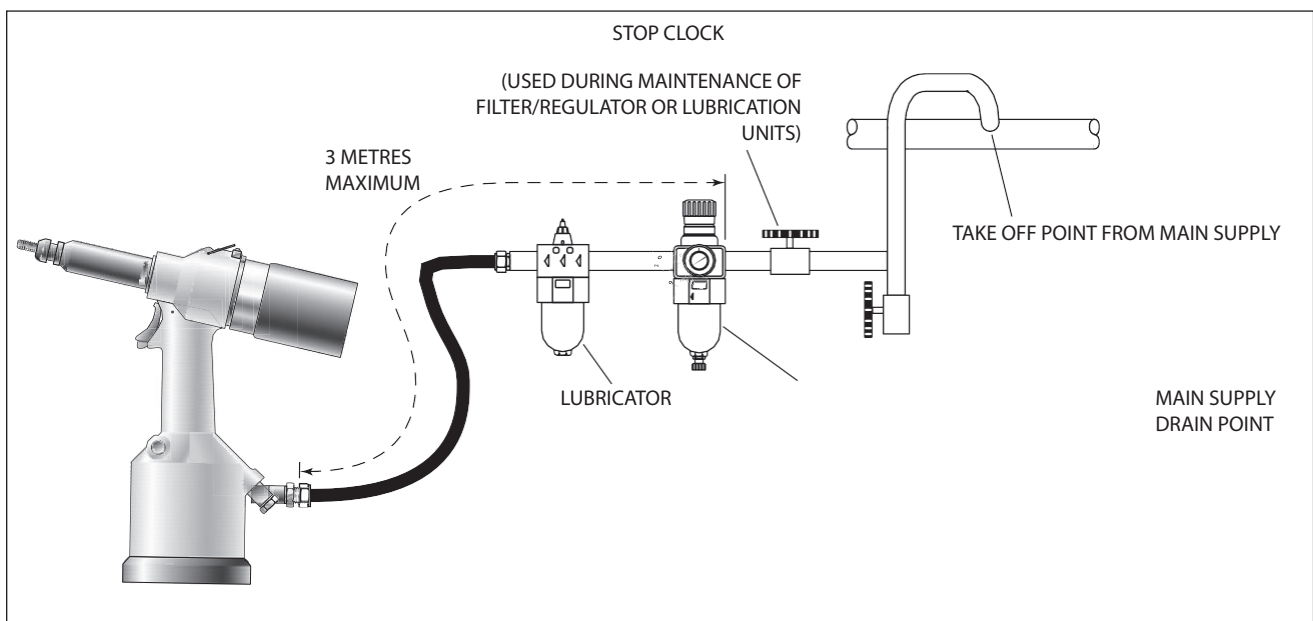

Fig. 2

## 4.2 SLAGJUSTERING

Denne justeringen er nødvendig for å sikre optimal deformasjon av innsatsen. Det foreslås derfor at det brukes en prøveplate med samme tykkelse og hullstørrelse som arbeidsstykket.

Hvis deformasjonen er utilstrekkelig, vil innsatsen rotere inne i applikasjonen. Hvis det er for mye deformasjon, vil gjengeforvrengning oppstå og muligens føre til at skruen knekker.

Slaget justeres etter hvor mye bakdekselet **86** er skrudd inn eller ut. For å forkorte slaget, skrur du inn; for å forlenge slaget skrur du ut den bakre innkapslingen men aldri mer enn 5 ganger fra posisjon helt «INN» med mindre du demonterer verktøyet. Juster til optimal deformering nås.

Lås slagsettfingeren **88** inn bakdekselet.

## 4.3 DRIFTSPRINSIPP

- Koble verktøyet til luftforsyningen.
- Legg opp innsatsen med leppen først til drivskruen. Et lett trykk starter motoren og trer automatisk innsatsen opp mot nesens stopper.
- Sett festeren rett inn i applikasjonen.
- Trykk inn utløseren helt. Dette vil både plassere innsatsen i applikasjonen og reversere den av drivskruen.

**Uthevede** delenummer viser til den overordnede monterings tegningen og delelisten (side 244–245).

**⚠ ADVARSEL** – ikke forsøk å tvinge installasjon av en nagle, da dette vil føre til skader på verktøyet og/eller arbeidsstykket.

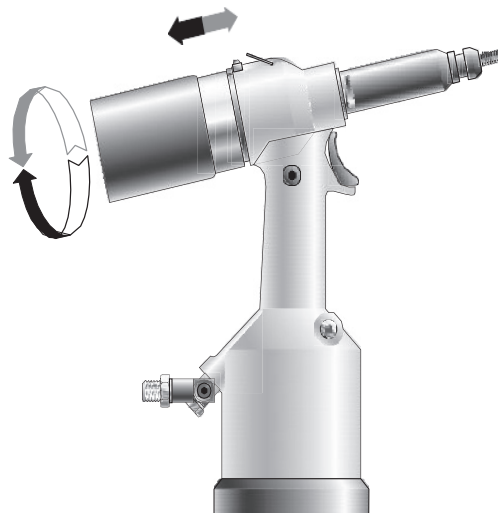

Fig. 3

## 5. NESEMODULER

Det er viktig at korrekt nesemodul settes på før verktøyet brukes. Ved å kjenne detaljene til festeren som skal plasseres, vil du kunne bestille en ny, komplett nesemodul ved å bruke valgtabellene på side 239.

### 5.1 MONTERINGSANVISNINGER

**⚠ FORSIKTIG:** Lufttilførselen må frakobles ved festing eller fjerning av nesemodul så fremt ikke annet er angitt.

**Uthevede** delenummer viser til illustrasjonen nedenfor:

- Dersom det fortsatt sitter på, tas nesehuset og adaptermutteren av.
- Sett inn drivakselen **4** i spindelen.
- Sett på drivskruen **3** på drivakselen **4**.
- Sett inn reduksjonshylsen **5** (dersom spesifisert) i adaptermutteren.
- Skru adaptermutteren på spindelen.
- Hold spindelen med en tappnøkkel\* og stramm adaptermutteren med klokken.
- Mens du holder adaptermutteren med tappnøkkelen\*, strammes låsemutteren mot klokken.
- Skru på nesehuset og nesetuppen **1** med nesespissens låsemutter.
- Foreta prosedyren i omvendt rekkefølge for å ta av utstyret.
- Mens verktøyet fortsatt er koblet fra lufttilførselen, skrues en innsats på drivskruen manuelt – påse at innsatsen er i flukt med enden av drivskruen.
- Sett nesetuppen i nøyaktig posisjon, og lås nesetuppmutteren med klokken med en tappnøkkel\*.
- Ta ut innsatsen fra drivskruen.

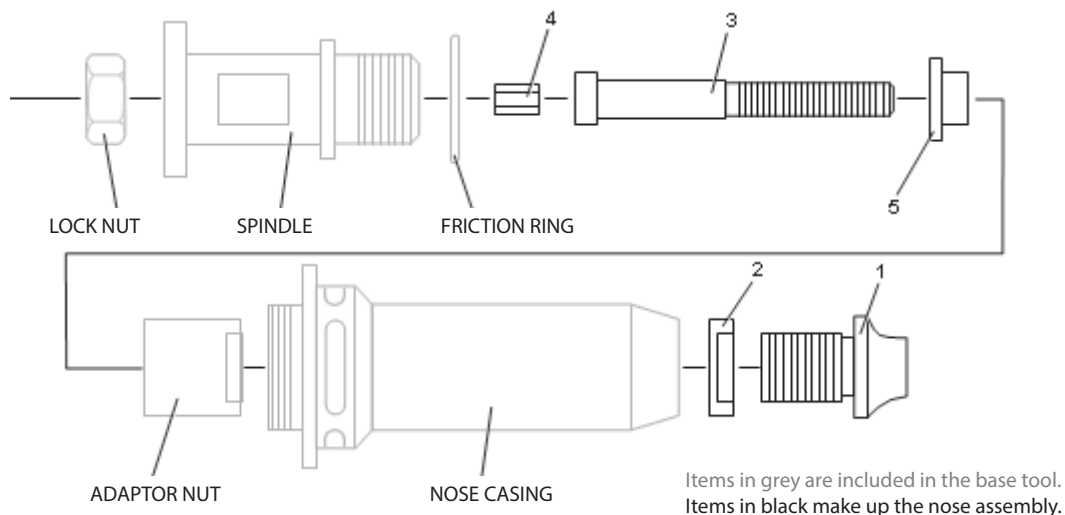

**Fig. 4**

### 5.2 SERVICEINSTRUKSJON

Nesemodul skal ha service med intervaller på en uke.

- TTa av hele nesemodulen, følg i motsatt rekkefølge prosedyren for montering til monteringsanvisningene.
- Eventuelle slitte eller skadede deler må skiftes ut med nye.
- Sjekk spesielt for slitasje på drivskruen.
- Sett sammen i henhold til monteringsanvisningene.

Henviser til deler som er inkludert i servicesettet 74200. Se side 239 for en komplett liste.

### 5.3 74200 NESEMODULSKOMPONENTER

Nesetupper varierer i form i henhold til innsatstypen. Hver nesemodul representerer en unik modul med komponenter som kan bestilles enkeltvis. Alle nesemodul inkluderer også en nesespisslåssemutter 2 (delenummer 07555-00901).

Komponentnummer viser til illustrasjonen på motsatt side. Vi anbefaler en viss lagerbeholdning siden varer må skiftes ut regelmessig. Les serviceinstruksjonene for nesemodulene på motsatt side nøye.

INNSATSSTØRRELSE	KOMPLETT VERKTØY	NESEMODUL	1	3	4	5
<b>STORFLENSINNSATSER (9698, FS58, 9408, 9418, 9498)+STANDARDNUTSERT®(9500)+SQUARESERT®(GK08)+EUROSERT®(GJ08)</b>						
M3	74200-00083	07555-09883	07555-09003	07555-09003	07555-01003	07555-09103
M4	74200-00084	07555-09884	07555-09004	07555-09004	07555-01004	07555-09104
M5*	74200-00085	07555-09885	07555-09005	07555-09005	07555-01005	07555-09105
M5**	74200-00485	07555-09185	07555-09015	07555-09005	07555-01005	07555-09105
M6	74200-00086	07555-09886	07555-09006	07555-09006	07555-01006	07555-09106
M8	74200-00088	07555-09888	07555-09008	07555-09008	07555-01008	07555-09108
M10	74200-00080	07555-09880	07555-09010	07555-09010	07555-01010	-
M12	74200-00082	74200-09882 †	07555-09012	07555-09012	07555-01012	-
4 UNC	74200-00054	07555-09854	07555-00854	07555-09054	07555-00754	07555-09154
6 UNC	74200-00056	07555-09856	07555-00856	07555-09056	07555-00756	07555-09156
8 UNC	74200-00058	07555-09858	07555-00858	07555-09058	07555-00758	07555-09158
10 UNC	74200-00050	07555-09850	07555-00850	07555-09050	07555-00750	07555-09150
1/4 UNC	74200-00048	07555-09848	07555-00848	07555-09048	07555-00748	07555-09148
5/16 UNC	74200-00040	07555-09840	07555-00840	07555-09040	07555-00740	07555-09140
3/8 UNC	74200-00042	07555-09842	07555-00842	07555-09042	07555-00742	-
10 UNF	74200-00070	07555-09870	07555-00850	07555-09070	07555-00750	07555-09150
1/4 UNF	74200-00068	07555-09868	07555-00848	07555-09068	07555-00748	07555-09148
5/16 UNF	74200-00060	07555-09860	07555-00840	07555-09060	07555-00740	07555-09140
3/8 UNF	74200-00062	07555-09862	07555-00842	07555-09062	07555-00742	-
3/16 BSW	74200-00016	07555-09816	07555-00850	07555-09016	07555-00750	07555-09150
1/4 BSW	74200-00018	07555-09818	07555-00848	07555-09018	07555-00748	07555-09148
5/16 BSW	74200-00010	07555-09810	07555-00840	07555-09019	07555-00740	07555-09140
<b>THIN SHEET NUTSERT® (9468, FS38, 9658, 9488)</b>						
M3	74200-00183	07555-09983	07555-00993	07555-09003	07555-01003	07555-09103
M4	74200-00184	07555-09984	07555-00994	07555-09004	07555-01004	07555-09104
M5	74200-00185	07555-09985	07555-00995	07555-09005	07555-01005	07555-09105
M6	74200-00186	07555-09986	07555-00996	07555-09006	07555-01006	07555-09106
M8	74200-00188	07555-09988	07555-00998	07555-09008	07555-01008	07555-09108
M10	74200-00180	07555-09980	07555-00999	07555-09010	07555-01010	-
M12	74200-00182	74200-09982 †	07555-00992	07555-09012	07555-01012	-
4 UNC	74200-00154	07555-09954	07555-00954	07555-09054	07555-00754	07555-09154
6 UNC	74200-00156	07555-09956	07555-00956	07555-09056	07555-00756	07555-09156
8 UNC	74200-00158	07555-09958	07555-00958	07555-09058	07555-00758	07555-09158
10 UNC	74200-00150	07555-09950	07555-00950	07555-09050	07555-00750	07555-09150
1/4 UNC	74200-00148	07555-09948	07555-00948	07555-09048	07555-00748	07555-09148
5/16 UNC	74200-00140	07555-09940	07555-00940	07555-09040	07555-00740	07555-09140
10 UNF	74200-00170	07555-09970	07555-00950	07555-09070	07555-00750	07555-09150
1/4 UNF	74200-00168	07555-09968	07555-00948	07555-09068	07555-00748	07555-09148
5/16 UNF	74200-00160	07555-09960	07555-00940	07555-09060	07555-00740	07555-09140
3/16 BSW	74200-00116	07555-09916	07555-00950	07555-09016	07555-00750	07555-09150
1/4 BSW	74200-00118	07555-09918	07555-00948	07555-09018	07555-00748	07555-09148
0BA	74200-00130	07555-09930	07555-00996	07555-09030	07555-01006	07555-09106
2BA	74200-00132	07555-09932	07555-00950	07555-09032	07555-00750	07555-09150
4BA	74200-00134	07555-09934	07555-00934	07555-09034	07555-00756	07555-09134
<b>SUPERSERT® – ÅPEN OG LUKKET ENDE (FB)</b>						
M3	74200-00283	07555-09583	07555-07103	07555-09003	07555-01003	07555-09103
M4	74200-00284	07555-09584	07555-07104	07555-09004	07555-01004	07555-09104
M5	74200-00285	07555-09585	07555-07105	07555-09005	07555-01005	07555-09105
M6	74200-00286	07555-09586	07555-07106	07555-09006	07555-01006	07555-09106

INNSATSSTØRRELSE	KOMPLETT VERKTØY	NESEMODUL	1	3	4	5
<b>STORFLENSINNSATSER (9698,FS58,9408,9418,9498)+STANDARDNUTSERT®(9500)+SQUARESERT®(GK08)+EUROSERT®(GJ08)</b>						
M8	74200-00288	07555-09588	07555-07108	07555-09008	07555-01008	07555-09108
8 UNC	74200-00258	07555-09558	07555-07158	07555-09058	07555-00758	07555-09158
10 UNC	74200-00250	07555-09550	07555-07150	07555-09050	07555-00750	07555-09150
1/4 UNC	74200-00248	07555-09548	07555-07148	07555-09048	07555-00748	07555-09148
8 UNF	74200-00278	07555-09578	07555-07158	07555-09078	07555-00758	07555-09158
10 UNF	74200-00270	07555-09570	07555-07150	07555-09070	07555-00750	07555-09150
1/4 UNF	74200-00268	07555-09568	07555-07148	07555-09068	07555-00748	07555-09148
<b>HEXSERT®(9688)</b>						
M3	74200-00683	07555-09283	07555-08103	07555-09003	07555-01003	07555-09103
M4	74200-00684	07555-09284	07555-08104	07555-09004	07555-01004	07555-09104
M5	74200-00685	07555-09285	07555-08105	07555-09005	07555-01005	07555-09105
M6	74200-00686	07555-09286	07555-08106	07555-09006	07555-01006	07555-09106
M8	74200-00688	07555-09288	07555-00998	07555-09008	07555-01008	07555-09108

- Plasserer alle innsatser som er oppgitt i denne delen, unntatt M5 stor flens Thin Sheet Nutsert®
- Plasserer BARE M5 stor flens Thin Sheet Nutsert® 09698-00516
- † Disse nesemodulene inkluderer en adaptermutter delenummer 74200-12119 for å erstatte den på verktøyet.

## 6. SERVICE PÅ VERKTØYET

Regelmessig vedlikehold skal utføres av opplært personell og et omfattende ettersyn skal gjøres hvert år eller etter 500 000 sykluser, etter hva som inntreer først.

- ⚠ FORSIKTIG:** Aldri bruk oppløsningsmidler eller andre sterke kjemikalier for rengjøring av ikke-metalliske deler av verktøyet. Disse kjemikaliene kan svekke materialene brukt i disse delene.
- ⚠ FORSIKTIG:** Før vedlikehold, fjernes alle farlige stoffer som kan ha samlet seg opp under arbeidsprosessene.
- ⚠ FORSIKTIG:** Arbeidsgiveren er ansvarlig for å sikre at verktøyets vedlikeholdsanvisninger gis til det aktuelle personellet.
- ⚠ FORSIKTIG:** Brukeren skal ikke delta i vedlikehold eller reparasjon av verktøyet dersom han/hun ikke har ordentlig opplæring.
- ⚠ FORSIKTIG:** Verktøyet skal eksamineres med jevne mellomrom for skade eller funksjonsfeil.
- ⚠ FORSIKTIG:** Les sikkerhetsinstruksjonene på side 230 til 232.

### 6.1 DAGLIG VEDLIKEHOLD

- Daglig, før bruk og ved første gangs bruk av verktøyet, påfør noen dråper ren, lett smøreolje i luftinntaket på verktøyet – dersom det ikke er smøreenhet montert på luftforsyningen. Dersom verktøyet er i kontinuerlig bruk, bør luftslangen kobles fra luftforsyningen og verktøyet smøres hver annen eller tredje time.
- Kontroller om det er luftlekkasjer. Dersom skadet, må slanger og koblinger skiftes ut mot nye.
- Dersom det ikke er montert filter på trykkregulatoren, blås ut luftslangen for å rense den for oppsamlet smuss eller vann før du kobler slangen til verktøyet.
- Sjekk at det er korrekt nesemodul.
- Kontroller at slaglengden på verktøyet er passende for nagling av valgte innsats. (Se slagjustering på side 235).
- Inspiser drivskruen i nesemodulen for slitasje eller skader. Hvis det oppdages, må den skiftes ut.

### 6.2 UKENTLIG SERVICE

\* Sjekk for oljelekkasjer og luftlekkasjer på luftslangen og fittings.

### 6.3 SERVICESETT

For all service anbefaler vi bruk av servicesettet (delenummer 74200-99990) levert i eget plastetui.

SERVICESETT 74200-99990					
Delenummer	Beskrivelse	ANT.	Delenummer	Beskrivelse	ANT.
07900-00618	SKYVEINNRETNING	1	07900-00393	14 mm / 15 mm TAPPNØKKEL	1
07900-00619	STYREHYLSE	1	07900-00409	12mm / 13mm TAPPNØKKEL	1
07900-00478	Ø 3 mm PINNEDOR	1	07900-00626	11 mm NØKKEL	1
07900-00624	Ø 4mm PINNEDOR	1	07900-00469	2,5 mm UNBRAKONØKKEL	1
07900-00157	INTERNE LÅSERING-KNIPETENGER	1	07900-00351	3 mm UNBRAKONØKKEL	1
07900-00161	EKSTERNE LÅSERING-KNIPETENGER	1	07900-00224	4 mm UNBRAKONØKKEL	1
07900-00625	MYK HAMMER	1	07900-00225	5 mm UNBRAKONØKKEL	1
07900-00623	25 mm SOCKET	1	07900-00620	12 mm UNBRAKONØKKEL	1
07900-00006	SPATEL	1	07900-00456	T-STANG	1
07900-00434	32 mm NØKKEL	1	07992-00075	MOLYKOTE 55M (100 gm RØR)	1
07900-00621	28 mm NØKKEL	1	07900-00627	PLASTINNKAPSLING	1
07900-00637	17 mm NØKKEL	1	07900-00632	17mm / 19mm TAPPNØKKEL	1
07900-00643	TRYKKNOTT	1			

## 6.4 VEDLIKEHOLD

Etter 500 000 sykluser skal verktøyet demonteres komplett og nye komponenter settes inn ved slitasje, skader eller dersom anbefalt. Alle O-ringer og tetninger bør byttes ut med nye og smøres med Molykote 55m smurning før montering.

- ⚠ ADVARSEL:** Les sikkerhetsinstruksjonene på side 230 til 232.
- ⚠ ADVARSEL:** Arbeidsgiveren er ansvarlig for å sikre at verktøyets vedlikeholdsanvisninger gis til det aktuelle personellet.
- ⚠ ADVARSEL:** Brukeren skal ikke delta i vedlikehold eller reparasjon av verktøyet dersom han/hun ikke har ordentlig opplæring.
- ⚠ ADVARSEL:** Verktøyet skal eksamineres med jevne mellomrom for skade eller funksjonsfeil.

Luftslangen skal kobles fra før service eller demontering så fremt ikke annet er angitt.

Det anbefales at all demontering utføres i rene omgivelser.

Før du går videre med demonteringen, tømmer oljen fra verktøyet. Fjern oljepluggen **42**, oljetetningsskive **43**, lufteskruer **48** og luftskrueskive **49** fra håndtaksmodulen og tøm oljen i en passende beholder.

Før verktøyet demonteres må nesemodulen fjernes. For enkle instruksjoner for fjerning, se avsnittet om nesemonteringer, sider 236–239.

For å utføre en total service på verktøyet anbefaler vi at du demonterer moduler i rekkefølgen vist nedenfor.

## 6.5 PNEUMATISK SYLINDER

- Fjern gummibasen **2**.
- Plasser verktøyet med bunnen øverst i skrustikken utstyrt med myke kjever.
- Bruk en tappnøkkel\* til å skru ut endepluggen **3**. Pneumatisk stempel **9** skal bevege seg oppover under trykket til fjær **11** (det kan være nødvendig å bruke håndkraft pneumatisk stempel **9**).
- Fjern O-ringen **4**.
- Ta ut det pneumatiske stempelet **9**.
- Fjern leppetetningen **8** og O-ringen **36**.
- Hold stempelstangen **10** i myke skrustikkekjever for å unngå å ripe stangen.
- Skill stempelstangen **10** fra det pneumatiske stempelet **9** ved å skru ut stempelstangens festebolt **5** med en tappnøkkel\*.
- Inspiser luftslangen **12** for skade eller forvrengning. (Luftslangen skrur innvendig inn i håndtaket og settes på plass med Loctite® 222) Hvis luftslangen må fjernes, vil bunnen av luftslangen kreve oppvarming til en temperatur på 100 °C for å myke opp Loctite-limet. Luftslangen **12** kan deretter skrur av håndtaket ved hjelp av en unbrakonøkkel\*.
- Sjekk at fjær **11** ikke er forvrengt eller skadet.
- Sett sammen modulen i motsatt rekkefølge av demonteringen.

## 6.6 STANGFØRING

- Med verktøyet oppned i tvingen, skrur stangføring **15** med en tappnøkkel\* og T-stang\*.
- Ta ut stangføring **15**.
- Skru ut låsemutteren **13** med en unbraconøkkel\*, ta ut tetning **14** og O-ringen **98**.
- Fjern O-ringen **16**.
- Sett sammen modulen i motsatt rekkefølge av demonteringen.

## 6.7 UTLØSER

- Med verktøyet i tvingen, tas pinne **26** ut med en kjørner\*.
- Fjern utløser **25**, tapp **22**, rulle **23** og skyv kilen **24**.
- Skyv forsiktig på hodet på utløserstang **20** og fjern den sammen med O-ringene **7** og **21**, føring **19**, leppetetning **18** og plugg **17**.

\* Henviser til deler som er inkludert i servicesettet 74200. Se side 239 for en komplett liste.

**Uthevede** delenummer viser til den overordnede monteringsstegningen og delelisten (side 244–245).



- Sett sammen modulen i motsatt rekkefølge av demonteringen. Påse at fronten til leppetetning **18** er rettet mot fronten av verktøyet.

### 6.8 SVEIVLUFTINNTAK (74200-12700)

- Skru ut skrue **40** med en unbraconøkkel\*, samt skive **39**.
- Ta ut sveivinnsats **38**.
- Skru ut den doble hannkonnektoren **41** fra sveivinntak **38** og ta ut nylonskive **33**.
- Bruk en tappnøkkel\* til å ta ut den drillede bolten **37**.
- Ta ut to nylonskiver **33** og luftinntaksblokken **35**.
- Fjern låseringen **97** fra den doble hannkoblingen **41** ved hjelp av låsetangen, og trekk ut det sintrede filteret **96**.
- Sett sammen i motsatt rekkefølge av demonteringen.
- Henviser til deler som er inkludert i servicesettet 74200. Se side 239 for en komplett liste.

Uthevede delenummer viser til den overordnede monteringstegningen og delelisten (side 244–245).

### 6.9 DIFFERENSIALVENTIL

- Bruk en spesiell flatnøkkel\* og skru ut ventillåsepluggen **27**, trekk ut og fjern fjær **104** og 'O'-ringen **29**.
- Skru ut lyddemperen **34** med en tappnøkkel\* og ta ut nylonskive **33**.
- Skyv ventilstempel **28** ut fra innkapslingen sammen med O-ringene **30**, **31** og **32**.
- Sjekk fjær **104** for forvrengning og forny om nødvendig.
- Sett sammen i motsatt rekkefølge av demonteringen.

### 6.10 HODEMODUL

- Fjern neseutstyr før du begynner å demontere.
- Bruk en tappnøkkel til å fjerne spindel **44** og låsemutter **45**.
- Fjern returfjærens låsemutter **46** med en tappnøkkel\*.
- Fjern returfjær **47**, skive **99** og låsering **90**.
- Sjekk returfjær **47** for forvrengning og forny om nødvendig.
- Sett sammen i motsatt rekkefølge av demonteringen.

### 6.11 BAKRE INNKAPSLING

- Bruk en unbraconøkkel\* til å fjerne skrue **40** fra slagsettfinger **88** og løft av broskive **95**.
- Koble ut slagsettfingeren **88** ved å skyve den tilbake mot fjær **89**.
- Skru ut bakre innkapsling **86**.
- Fjern om nødvendig gummibånd **87** til bakre innkapsling.
- Trekk ut låsering **84** med låsetang\* og fjern den sintrede lyddemperen **85**.
- Fullfør monteringen i motsatt rekkefølge av demonteringen. Finn klinke **102** i hodet før du skrur på bakre innkapsling **86**.

### 6.12 DISTRIBUTØR

- \* Skru ut skruer **40** med en unbraconøkkel\*.
- \* Trekk ut fordeler **83** sammen med luftmotorens endeplugg **81** og O-ringene **82** og **31**, pass på at du ikke mister kule **79** og skyvestang **78**.
- \* Bruk en unbraconøkkel\* til å ta ut de fire forsenkede hodeskruene **58** og ta ut slagstopp **57**.
- \* Trekk ut to de lufttilførselsslengene **59** og de fire O-ringene **60**.
- \* Sett sammen i motsatt rekkefølge av demonteringen.

### 6.13 HYDRAULISK STEMPEL OG LUFTMOTORMODUL (74200-12610)

- Surr tape rundt gjengene til det hydrauliske stempelet **54** og flytt modulen sakte men bestemt bakover. Bruk en låsetang\* til å fjerne låseringen **52** og frontpakningen **51**.
- Fjern o-ringer **76** og **77**.

\* Henviser til deler som er inkludert i servicesettet 74200. Se side 239 for en komplett liste.

**Uthevede** delenummer viser til den overordnede monteringstegningen og delelisten (side 244–245).

- Bruk to tappnøkler\* for å skille det hydrauliske stempelet **54** fra luftmotorhuset **75**. Skimjusteringsring **55**, bevegelsespivot **56** og O-ring **101** vil komme ut med hydraulisk stempel **54**.
- Fjern luftmotorenheten ut av luftmotorhuset **75**, fjern låseringen **61** med låsetang\*, og tapp deretter luftmotorhuset **75** på benken for å frigjøre komponentene.
- Deler **62** til **74** kan trekkes ut som en montasje, sørg for å ikke miste pinne **74**.
- Fjern lager **62**, planetgirspindel **63**, tre planeter **64**, planetdreav **65** og avstandsstykke **66**.
- Bruk en myk hammer med splinet hode på rotor **70**.
- Lager **67**, så vil fremre endeplate **68** vil komme ut med stator **69** og fem rotorblader **71**. (rotor **70** forblir i hånden).
- Plasser bakre endeplate **72** i skrustikken med myke kjever.
- Bruk en pinnedor\* og tapp på midten av rotor **70** for å fjerne lager **73**. (snu rotor **70** opp-ned, så vil lager **73** komme ut).
- Ved montering av luftmotor må baksiden av rotor **70** bare berøre bakre endeplate **72** uten noe aksialt mellomrom, (eventuelt eksisterende mellomrom vil forsvinne når lager **73** er helt plassert).
- Når du setter inn luftmotoren i luftmotorhus **75**, justerer du delene forsiktig slik at tapp **74** befinner seg i senterhullet mellom spin-on/off-portene på luftmotorhus **75** og bakre endeplate **72**.
- Når du monterer det hydrauliske stempelet **54** på luftmotorenheten, stram delene for hånd og blås luft inn i en av de ytre portene på luftmotorhus **75**, og kontroller at luftmotoren roterer fritt.
- Når frontpakning **51** monteres, må det sørges for at flatene med større diameter er bak på verktøyet.
- Fullfør monteringen i motsatt rekkefølge av demonteringen.



**FORSIKTIG:** Sjekk verktøyet mot daglige og ukentlige serviceprosedyrer.



**FORSIKTIG:** Nytt oppsett (priming) skal ALLTID gjennomføres etter at verktøyet har vært demontert og før ny bruk.

\* Henviser til deler som er inkludert i servicesettet 74200. Se side 239 for en komplett liste.

**Uthevede** delenummer viser til den overordnede monteringstegningen og delelisten (side 244–245).

## 6.14 SIKKERHETSDATA FOR MOLYKOTE 55m

Smørefett kan bestilles som en enkel artikkel, delenummeret finner du under info om servicesettet, side 239.

### FØRSTEHJELP

HUD: Tørk av og vask med såpe og vann.

SVELGING: Det forventes vanligvis ikke noen bivirkninger. Behandle symptomatisk.

ØYNE: Irriterende men ikke skadelig. Skyll med vann og søk medisinsk hjelp.

### MILJØ

Samle opp for brenning eller avhending på godkjent mottakssted.

### BRANN

FLAMMEPUNKT: 101°C

Ikke klassifisert som brannfarlig.

Egnede slökkingsmidler: Karbondioksid i form av skum, tørt pulver eller fin vanntåke.

### HÅNDBTERING

Plast- eller gummihansker må brukes.

### OPPBEVARING

Unna varme og oksiderende stoffer

## 6.15 BESKYTTE MILJØET

Forsikre deg om samsvar med gjeldende forskrifter for avhending. Avhende alt avfall via godkjent avfallshåndtering eller retursted for å unngå at personell og miljø eksponeres for fare.

## 7. GENERELL MONTERING

### 7.1 GENERELL MONTERING AV GRUNNVERKTØYET 74200--12000

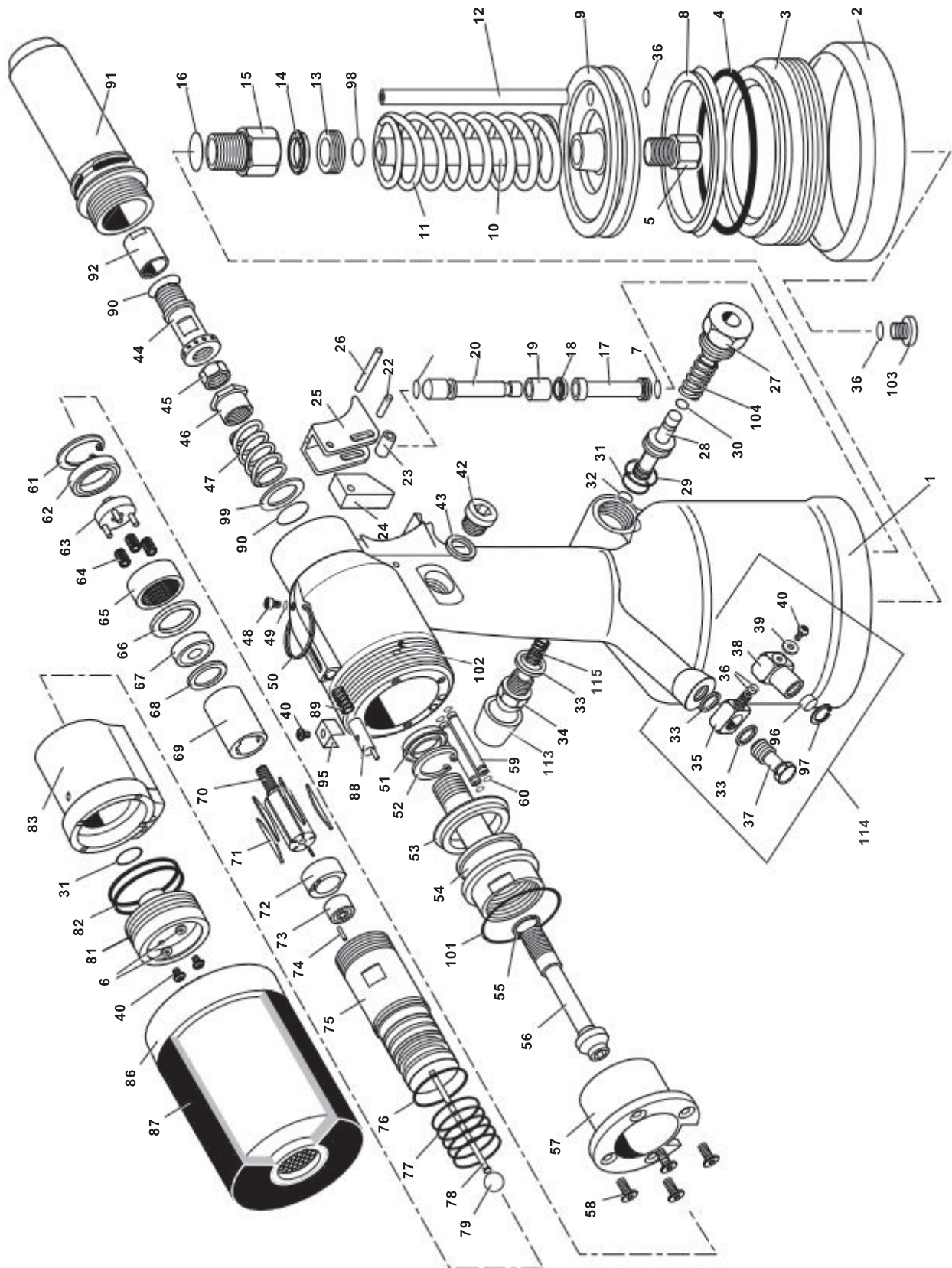

## 7.2 GENERELL MONTERING DELELISTE 74200--12000

## Deleliste for 74200-12000

74200-12000 LISTE OVER DELER														
PUNKT	DELENR.	BESKRIVELSE	ANT.	ANB.: RESERVEDELER	PUNKT	DELENR.	BESKRIVELSE	ANT.	ANB.: RESERVEDELER	PUNKT	DELENR.	BESKRIVELSE	ANT.	ANB.: RESERVEDELER
01	74200-12001	HODE OG MONTASJE	1	-	40	07001-00420	M4 HODEKNAPPEKRUE	4	4	79	74200-12079	KULE (GUMMI)	1	1
02	74200-12002	GUMMIBASE	1	1						80	73200-02022	SIKKERHETSETIKETT	1	N/1
03	74200-12003	ENDEPLUGG (SKRUDD)	1	-	42	07005-01274	OLJEPLUGG	1	1	81	74200-12081	LUFTMOTORS ENDEPLUGG	1	-
04	74200-12004	O-RING	1	1	43	74200-12043	OLJEFORSEGLINGSSKIVE	1	1	82	74200-12082	O-RING	2	2
05	74200-12005	STEMPELSTANGS FESTEBOLT	1	-	44	74200-12044	SPINDEL	1	1	83	74200-12083	DISTRIBUTØR	1	-
06	07002-00109	M4 RISTESIKKER SKIVE	2	-	45	07555-00803	LÅSEMUTTER	1	1					
07	07003-00027	O-RING	2	2	46	74200-12046	RETURNFJÆRS LÅSEMUTTER	1	1	85	74200-12085	SINTRET STØYDEMPE		
08	74200-12008	LEPETNING (PNEUMATISK STEMPEL)	1	1	47	74200-12047	RETURNFJÆR	1	1	86	74200-12800	BAKRE INNKAPSLING- MODUL	1	-
09	74200-12009	PNEUMATISK STEMPEL	1	-	48	07001-00329	M5 LUFTESKIVE	1	1	87	74200-12087	GUMMIBAND til BAKRE INNKAPSLING	1	1
10	74200-12010	STEMPELSTANG (FORSTERKER)	1	-	49	07003-00033	OLJEFORSEGLINGS TØMMESKIVE	1	1	88	74200-12088	SLAG	1	1
11	07555-00205	FJÆR	1	1	50	07265-03021	SUSPENSJONSRING	1	1	89	74200-12089	INNSTILLINGSFINGER	1	1
12	74200-12012	LUFTTILFØRSELSRØR	1	1	51	07265-02004	FREMRE SEGL	1	1	90	07003-00028	LÅSERING	2	2
13	74200-12013	LÅSEMUTTER	1	-	52	07004-00033	LÅSERING	1	1	91	74200-12091	NESEHU	1	-
14	74200-12014	PAKNING	1	1	53	74200-12053	PAKNING	1	1	92	74200-12092	ADAPTERMUTTER (OPPTIL M10)	1	1
15	74200-12015	STANGFØRING	1	-	54	74200-12054	HYDRAULIKKSTEMPEL	1	-	93	74200-12093	FARGET ETIKETT	1	N/1
16	07003-00100	O-RING	1	1	55	74200-12055	SKIMJUSTERINGSRING	1	1	94	07900-00354	KNUTE PÅ SIKKERHETSETIKETT	1	N/1
17	74200-12017	PLUGG	1	-	56	74200-12056	BEVEGELSESTAPP	1	1	95	74200-12095	BROSKIVE	1	1
18	74200-12018	LEPPEPAKNING	1	1	57	74200-12057	SLAGSTOPP	1	-	96	74200-12096	SINTRET FILTRERT	1	1
19	74200-12019	FØRING	1	-	58	07001-00427	M5 CSK SYLINDERHODESKRUE	4	4	97	74200-12097	LÅSERING	1	1
20	74200-12020	UTLØSERSTANG	1	-	59	74200-12059	PNEU-MOTOR TIL LUFTTILFØRSELSRØR	2	2	98	07003-00134	O-RING	1	1
21	07003-00315	O-RING	1	1	60	74200-12060	O-RING	4	4	99	74200-12099	SKIVE	1	1
22	74200-12022	PIN	1	1	61	74200-12061	LÅSERING	1	1	100	07007-01526	CE-MERKE (AVDEL ITALY)	1	N/1
23	74200-12023	VALSE	1	1	62	74200-12062	LAGER	1	-	101	74200-12121	O-RING	1	1
24	74200-12024	TRYKKILLE	1	-	63	74200-12063	PLANETGIRSPINDEL	1	-	102	74200-12122	KLINKE (GUMMI)	1	1
25	74200-12025	AVTREKKER	1	1	64	07555-09208	PLANET	3	-	103	74200-12103	PLUGG	1	1
26	74200-12026	PIN	1	1	65	74200-12065	PLANETGIR	1	-	104	74200-12104	FJÆR	1	N/1
27	74200-12027	VENTILLÅSEPLUGG	1	-	66	74200-12066	AVSTANDSSTYKKE	1	-	105	07900-00614	VERKTØYMANUAL	2	N/1
28	74200-12028	VENTILSTEMPEL	1	-	67	07555-09206	LAGER	1	-	106	07900-00632	17/19 MM TYNN TAPPNØKKE	1	N/1
29	07003-00086	O-RING	1	1	68	07555-09210	FRONTENDEPLATE	1	-	107	07900-00409	12/13 MM TAPPNØKKE	1	N/1
30	07003-00040	O-RING	1	1	69	07555-09211	STATOR	1	-	108	07900-00224	4 MM UNBRakonØKKE	1	N/1
31	07003-00026	O-RING	2	2	70	74200-12070	ROTOR	1	-	109	07900-00225	5 MM UNBRakonØKKE	1	N/1
32	07003-00046	O-RING	1	1	71	07555-09213	ROTORBLAD	5	5	110	07900-00624	4 MM Ø KJØRNER	1	N/1
33	74200-12033	1/8" NYLONSKIVE	3	4	72	07555-09214	BAKRE ENDEPLATE	1	-	111	07900-00637	SPEIELL 17 MM FLATNØKKE	1	N/1
34	74200-12034	1/8" STØYDEMPE	1	1	73	07555-09215	LAGER	1	-	112	07900-00469	2,5 MM UNBRakonØKKE		
35	74200-12035	LUFTINNTAKSBLOKKASJE	1	-	74	07555-09216	PIN	1	1	113	74200-12300	DEFLEKTORMONTASJE	1	N/1
36	07003-00029	O-RING	4	4	75	74200-12075	LUFTMOTORINNKAPSLING	1	-	114	74200-12700	INNTAKSMONTASJE	1	
37	74200-12037	DRILLET BOLT	1	-	76	07003-00305	O-RING	1	1	115	07340-00401	FJÆR	1	
38	74200-12038	SVIVELINNTAK	1	-	77	07003-00306	O-RING	5	5					
39	74200-12039	SKIVE	1	1	78	74200-12078	SKYVESTANG 80 mm LANG	1	1					

## 8. OPPSETT (PRIMING)

Nytt oppsett (priming) skal ALLTID gjennomføres etter at verktøyet har vært demontert og før ny bruk. Det kan også være nødvendig å gjenopprette full slaglengde etter mye bruk, dersom slaglengden er redusert og naglene kanskje ikke festes godt nok etter ett skudd.

### 8.1 OLJEINFORMASJON

Anbefalt olje for første fylling er Hyspin® VG32 som leveres i 0,5 liter (delenummer 07992-00002) eller en-gallons beholdere (delenummer 07992-00006). Sikkerhetsdata finner du under.

### 8.2 HYSPIN®VG 32 OLJE SIKKERHETSDATA

#### FØRSTEHJELP

HUD:

Vask grundig med såpe og vann så snart som mulig. Tilfeldig kontakt krever ikke øyeblikkelige tiltak. Korte kontakter krever ikke øyeblikkelige tiltak.

SVELGING:

Søk straks medisinsk hjelp. IKKE fremkalle brekninger.

ØYNE:

Skyll straks med vann i flere minutter. Selv om det IKKE er et primært irriterende stoff, kan mindre irritasjoner oppstå etter kontakt.

#### BRANN

Flammepunkt 232 °C. Ikke klassifisert som brannfarlig.

Egnede slokkingsmidler: CO<sub>2</sub>, tørt pulver, skum eller vanntåke. IKKE BRUK vannståle.

#### MILJØ

AVFALLSHÅNDTERING: Via godkjent leverandør til et lisensiert sted. Kan brennes. Brukt produkt kan sendes til gjenvinning.

SØL: Forhindre utslipp til avløp, kloakk og vannløp. Samles opp med absorberende stoff.





#### HÅNDTERING

Bruk øyevern, tette hansker (f.eks. av PVC) og plastforkle. Brukes i godt ventilerte områder.

#### OPPBEVARING

Ingen spesielle forholdsregler.

### 8.3 PRIMINGPROSEDYRE

-  **FORSIKTIG:** Forsikre deg om at oljen er helt ren og fri for luftbobler.
-  **FORSIKTIG:** Verktøyet må ligge på siden gjennom hele primingssekvensen.
-  **FORSIKTIG:** All bruk skal gjøres på en ren benk, med rene hender, i et rent område.
-  **FORSIKTIG:** VÆR ALLTID forsiktig og pass på , at ingen fremmedlegemer kommer inn i verktøyet, det kan føre til alvorlige skader.

- Legg verktøyet på siden, oljeplugg **42** opp.
- Trekk tilbake slagsettfinger **88** og skru av bakre deksel **86** med maksimalt **5** omdreininger fra fullstendig «IN»-posisjon.
- \* Bruk en unbraconøkkel\* til å skru ut oljeplugg **42** og ta ut SAMMEN MED oljetetningsskive **43**.
- Fyll verktøyet med primingolje og rugg forsiktig for å drive ut luft.
- Skift ut oljetetningsskiv **43** og oljeplugg **42** og stram til.
- Du må nå tømme verktøyet. Denne handlingen er for å sikre at luftbobler elimineres fra oljekretsen.
- Påse at oljetømmeskruen **48** er helt strammet til, med bare ÉN ROTASJON, unbraconøkkel. Koble verktøyet til luftforsyningen og trykk på utløseren.
- Vent til olje vises overalt rundt oljetømmeskruen **48** og stram til på nytt. Tørk av overflødig olje med én gang.
- Slipp avtrekkeren.
- Bruk en unbraconøkkel til å åpne oljeplugg **42**.
- Fyll på med primerolje for å nullstille nivået. Skift ut oljetetningsskiv **43** og oljeplugg **42** og stram til.
- Det er nødvendig å montere passende neseutstyr og justere verktøyets slaglengde før du bruker verktøyet.

**Uthevede** delenummer viser til den overordnede monteringstegningen og delelisten (side 244–245).

## 9. FEILDIAGNOSE

SYMPTOM	MULIG ÅRSAK	UTBEDRING	SIDEREFERANSE
Den pneumatiske motoren kjører sakte	Luftlekkasje fra motor	Se etter slitte tetninger. Bytt	241
	Lavt lufttrykk	Økning	238
	Luftveisblokkasje	Fjern tilstopning i lufttilførsel	
	Slitt drivskruer	Bytt	236
	Skovler fastkjøres	Smør verktøyet gjennom luftinntaket	
Innsatsen deformeres ikke ordentlig	Slag feil innstilt	Juster	238
	Lufttrykk utenfor toleransen	Juster	238
	Lavt oljenivå	Primerverktøy	247
	Innsats ut av grep	Sjekk grepsområdet til innsatsen	
Drivskruer dreier uavhengig av motor	Slitte eller skadde svinghjul	Bytt	
	Slitt eller skadd drivskruer	Bytt	236
	Adaptermutter løs	Stram til	236
	Låsering 90 mangler	Fest ny låseringer	243
Innsats vil ikke plasseres på drivskruen	Feil gjengestørrelse til innsats	Skift ut for å korrigere innsats	
	Feil drivskruer påsatt	Skift ut for å rette drivskruer	
	Slitt eller skadd drivskruer	Bytt	
	Neseutstyr montert feil	Koble fra lufttilførselen, monter neseutstyret grundig	236-237
Verktøyet er fastkjørt på plassert innsats	Overdrevent slag / defekt innsats / slitt eller defekt drivskruer	IKKE TRYKK INN UTLØSEREN. Lås opp. Stryk låseenheten og før den bakre innkapslingen forover til nullslagsposisjon. Trykk inn utløseren. Verktøyet skal rotere av. Nullstill slag. Hvis ikke frakobles luften til verktøyet. Sett inn en 4 mm Ø pinne gjennom sporene i nesehuset inn i spindel <b>44</b> . Vri til drivskruen løsner. Innsats. Bruk ny innsats OG drivskruer.	
Drivskruen knekker	Verktøyets slag er for stort	Nullstill slag	
	Sidebelastning på drivskruen	Hold verktøyet vinkelrett til påføringen ved plassering av innsatsen	
Verktøyet roteres ikke på	Skruadaptermutteren er løs	Stram til	
	Ikke noe lufttilførsel	Koble til	238
	Utilstrekkelig mellomrom mellom låsemutter <b>45</b> og spindel <b>44</b>	Juster til 1,5 mm mellomrom til 2 mm mellomrom	243
	Skyvestang <b>78</b> for kort	Bytt	244
	Luftmotor fastkjørt	Smør verktøyet på luftinntaket. Hvis utilstrekkelig, demonteres og rengjøres luftmotoren grundig	

SYMPTOM	MULIG ÅRSAK	UTBEDRING	SIDEREFERANSE
Utløseren virker ikke	Statisk friksjon	Trykk inn utløseren noen ganger	
	Lavt lufttrykk	Øk lufttrykket	
	Ventilstempel forblir sittende fast	Trykk inn utløseren flere ganger. Smør verktøyet gjennom luftinntaket. Hvis det ikke lykkes, demonteres, rengjøres og smøres utløserelementene	
Drivskruen kommer ikke tilbake og/eller spinner av gjentatte ganger	Leppetetting <b>18</b> er defekt	Bytt	243
Verktøyet spinner ikke av	Adaptermutter <b>92</b> er løs	Stram til	
	Ikke noe lufttilførsel	Koble til	
	Bakre innkapsling skrudd av med mer enn 5 ganger	Still inn verktøyets slag 5 ganger	
	O-ring <b>82</b> lekker luft	Bytt	244
	Distributør sitter fast	Smør	
	Luftmotor fastkjørt	Smør verktøyet på luftinntaket. Hvis utilstrekkelig, demonteres og rengjøres luftmotoren grundig	

**Uthevede** delenummer viser til den overordnede monteringstegningen og delelisten (side 244–245).

Andre symptomer skal rapporteres til din lokale Stanley Engineered Fastening representant eller reparasjonssenter.



## 10.EU-SAMSVARSERKLÆRING

Vi, **Stanley Engineered Fastening, Stanley House, Works Road, Letchworth Garden City, Hertfordshire, SG6 1JY STORBRITANNIA**, erklærer på vårt eget ansvar at produktet:

**Beskrivelse:** 74200 Hydro-pneumatisk verktøy for popnagler

**Modell:** 74200

som denne erklæringen angår, er i samsvar med følgende standarder:

ISO 12100:2010	EN ISO 3744:2010
EN ISO 11202:2010	EN ISO 11148-1:2011
EN ISO 4413:2010	BS EN 28662-1:1993
EN ISO 4414:2010	EN ISO 20643:2008+A1:2012
EN ISO 28927-5:2009+A1:2015	ES100118-rev 17:2017

Den tekniske dokumentasjonen er utformet i samsvar med vedlegg VII, i henhold til følgende direktiv: **Maskindirektivet (2006/42/EU)**

Undertegnede erklærer dette på vegne av STANLEY Engineered Fastening



**A. K. Seewraj**

**Director of Engineering, UK**

Avdel UK Limited, Stanley House, Works Road, Letchworth Garden City, Hertfordshire, SG6 1JY UNITED KINGDOM

**Utgivelsessted:** Letchworth Garden City, UK

**Utgivelsesdato:** 01-01-2021

Undertegnede er ansvarlig for sammenstilling av den tekniske dokumentasjonen for produkter som selges i EU/EØS og avgir denne erklæringen på vegne av Stanley Engineered Fastening.

**Matthias Appel**

**Team Leader Technical Documentation**

Stanley Engineered Fastening, Tucker GmbH, Max-Eyth-Str.1, 35394 Gießen, Tyskland



Dette utstyret er i samsvar med  
Maskindirektivet 2006/42/EU

**STANLEY**  
Engineered Fastening

## 11. SAMSVARERKLÆRING (UK)

Vi, **Stanley Engineered Fastening, Stanley House, Works Road, Letchworth Garden City, Hertfordshire, SG6 1JY STORBRITANNIA**, erklærer på vårt eget ansvar at produktet:

**Beskrivelse:** 74200 Hydro-pneumatisk verktøy for popnagler

**Modell:** 74200

som denne erklæringen angår, er i samsvar med følgende standarder:

ISO 12100:2010	EN ISO 3744:2010
EN ISO 11202:2010	EN ISO 11148-1:2011
EN ISO 4413:2010	BS EN 28662-1:1993
EN ISO 4414:2010	EN ISO 20643:2008+A1:2012
EN ISO 28927-5:2009+A1:2015	ES100118-rev 17:2017

Den tekniske dokumentasjonen er utformet i samsvar med **Maskindirektivet (sikkerhet) 2008, S.I. 2008/1597** (med tillegg).

Undertegnede erklærer dette på vegne av STANLEY Engineered Fastening



**A. K. Seewraj**

**Director of Engineering, UK**

Avdel UK Limited, Stanley House, Works Road, Letchworth Garden City, Hertfordshire,  
SG6 1JY UNITED KINGDOM

**Utgivelsessted:** Letchworth Garden City, UK

**Utgivelsesdato:** 01-01-2021



Dette utstyret er i samsvar med  
**Maskindirektivet (sikkerhet) 2008,**  
**S.I. 2008/1597 (med tillegg)**

## 12. BESKYTT INVESTERINGEN DIN!

### **Stanley® Engineered Fastening POPNAGLEVERKTØY GARANTI**

STANLEY® Engineered Fastening garanterer at alle verktøy er nøyaktig produsert og er frie for defekter som skyldes materiale eller produksjonsarbeid, ved normal bruk og vedlikehold i en periode på ett (1) år.

Denne garantien gjelder kun for den opprinnelige kjøperen av verktøyet.

#### **Unntak:**

##### **Normal bruksslitasje.**

Periodisk vedlikehold, reparasjon og skifte av reservedeler på grunn av normal slitasje, dekkes ikke av garantien.

##### **Feilbruk og misbruk.**

Defekter eller skader som skyldes feilaktig bruk, feilaktig lagring, misbruk, uhell eller forsømmelse så som fysiske skader, dekkes ikke av garantien.

##### **Uautorisert vedlikehold og endringer.**

Defekter eller skader som skyldes service, testing, justering, installasjon, vedlikehold, endringer eller modifikasjoner på noen som helst måte av andre enn STANLEY® Engineered Fastening, eller et autorisert servicesenter, dekkes ikke av garantien.

Alle andre garantier, enten uttalte eller implisitte, inkludert garanti for salgbarhet eller egnethet for et spesielt formål, er herved ekskludert.

Dersom dette verktøyet svikter i garantiperioden, send det straks til ditt nærmeste autoriserte servicesenter. For en liste av STANLEY® Engineered Fastening autoriserte servicesentere i USA eller Canada, kontakt oss på gratis telefon (877)364 2781.

Utenfor USA og Canada, se vår nettside **[www.StanleyEngineeredFastening.com](http://www.StanleyEngineeredFastening.com)** for å finne din nærmeste STANLEY Engineered Fastening-representant.

STANLEY Engineered Fastening vil så skifte ut, uten noen kostnad, en del eller deler som vi finner å være defekt på grunn av feil ved materiale eller produksjon, og returnerer verktøyet uten kostnad. Dette er vår eneste forpliktelse under denne garantien.

Under ingen omstendighet skal STANLEY Engineered Fastening være ansvarlig for andre følgeskader eller spesielle skader som følger av kjøp eller bruk av dette verktøyet.

#### **Registrer ditt popnagleverktøy online.**

For å registrere garantien online, besøk oss på <https://www.stanleyengineeredfastening.com/support/warranty-registration-form>

Takk for at du valgte et verktøy av merket STANLEY® Engineered Fastening's Stanley Assembly Technologies.

©2021 Stanley Black & Decker inc. Alla rättigheter förbehållna.

Informationen som tillhandahålls får inte på reproduceras och/eller göras offentlig på något sätt eller med några metoder (elektroniskt eller mekaniskt) utan exklusivt skriftligt tillstånd dessförinnan från STANLEY Engineered Fastening. Informationen som tillhandahålls baseras på data som är kända vid tidpunkten för introduktionen av denna produkt. STANLEY Engineered Fastening har en policy med kontinuerliga produktförbättringar och produkterna kan därför förändras. Informationen som är tillämplig för produkten tillhandahålls av STANLEY Engineered Fastening. Därför kan inte STANLEY Engineered Fastening hållas ansvariga för skador som uppstår som följd av ändringar från originalspecifikationerna för produkten.

Den tillgängliga informationen har sammansatts med yttersta noggrannhet. Emellertid påtar sig inte STANLEY Engineered Fastening något ansvar beträffande fel i informationen eller för konsekvenser därav. STANLEY Engineered Fastening påtar sig inget ansvar för skador som uppstår från aktiviteter som utförs av tredje part. Arbetsnamnen, varumärkesnamnen, registrerade varumärken etc. som används av STANLEY Engineered Fastening skall inte betraktas som fria utan används i enlighet med lagstiftningen som gäller för skydd av varumärken.

<b>1. SÄKERHETSDEFINITIONER.....</b>	<b>254</b>
1.1 ALLMÄNNA SÄKERHETSFÖRESKRIFTER .....	254
1.2 PROJEKTILRISKER .....	254
1.3 DRIFTRISKER.....	255
1.4 RISKER VID REPETITIVA RÖRELSER .....	255
1.5 TILLBEHÖRSRISKER.....	255
1.6 RISKER PÅ ARBETSPLATSEN .....	255
1.7 BULLERRISKER .....	256
1.8 VIBRATIONSRIKSKER .....	256
1.9 YTTERLIGARE SÄKERHETSINSTRUKTIONER FÖR PNEUMATISKA ELVERKTYG.....	256
<b>2. SPECIFIKATIONER .....</b>	<b>257</b>
2.1 FÄSTVERKTYG SPECIFIKATION.....	257
2.2 VERKTYGSMÅTT .....	257
<b>3. AVSEDD ANVÄNDNING .....</b>	<b>258</b>
4.1 LUFTFÖRSÖRJNING .....	258
4.2 SLAGJUSTERING .....	259
4.3 DRIFT .....	259
<b>5. MUNSTYCKSMONTERING.....</b>	<b>260</b>
5.1 MONTERINGSANVISNINGAR.....	260
5.2 SERVICEANVISNINGAR .....	260
5.3 74200 MUNSTYCKSMONTERINGSKOMponenter.....	260
<b>6. SERVICE AV VERKTYGET .....</b>	<b>263</b>
6.1 DAGLIG SERVICE .....	263
6.2 VECKOSERVICE .....	263
6.3 SERVICEPAKET .....	263
6.4 UNDERHÅLL .....	264
6.5 PNEUMATISK CYLINDER.....	264
6.6 STÅNGSTYRNING.....	264
6.7 AVTRYCKARE.....	264
6.8 SVÄNGANDE LUFTINLOPP (74200-12700) .....	265
6.9 DIFFERENTIALVENTIL .....	265
6.10 HUVUDMONTERING.....	265
6.11 BAKRE HÖLJE .....	265
6.12 FÖRDELARE .....	265
6.13 HYDRAULISK KOLV OCH LUFTMOTORMONTERING (74200-12610).....	265
6.14 MOLYKOTE 55m SÄKERHETSDATA.....	267
6.15 SKYDDA MILJÖN.....	267
<b>7. ALLMÄN MONTERING.....</b>	<b>268</b>
7.1 ALLMÄN MONTERING AV BASVERKTYG 74200-12000 .....	268
7.2 ALLMÄN MONTERING DELLISTA 74200-12000 .....	269
<b>8. PRIMING .....</b>	<b>270</b>
8.1 OLJEDATA.....	270
8.2 HYPIN®VG 32 OLJA SÄKERHETSDATA.....	270
8.3 PRIMINGPROCEDUR.....	270
<b>9. FELSÖKNING .....</b>	<b>271</b>
<b>10. EU-FÖRSÄKRAN OM ÖVERENSSTÄMMELSE .....</b>	<b>273</b>
<b>11. UK FÖRSÄKRAN OM ÖVERENSSTÄMMELSE .....</b>	<b>274</b>
<b>12. SKYDDA DIN INVESTERING!.....</b>	<b>275</b>



Denna bruksanvisning måste läsas av alla personer som installerar eller använder detta verktyg, med särskild uppmärksamhet på följande säkerhetsregler.



Använd alltid slagtåligt ögonskydd under drift av verktyget. Den skyddsgrad som krävs bör bedömas för varje användning.



Använd hörselskydd i enlighet med arbetsgivarens anvisningar och enligt kraven i arbetsmiljöreglerna.



Användning av verktyget kan utsätta operatörens händer för faror, inklusive krossning, stötar, skärsår och skador och värmeutveckling. Använd lämpliga handskar för att skydda händerna.

## 1. SÄKERHETSDEFINITIONER

Nedanstående definitioner beskriver allvarlighetsgrad för varje signalord. Läs igenom manualen och uppmärksamma dessa symboler.

**⚠ FARA:** Indikerar en omedelbart farlig situation som, om den inte undviks, kommer att resultera i dödsfall eller allvarlig personskada.

**⚠ VARNING:** Indikerar en potentiellt riskfylld situation som, om den inte undviks, skulle kunna resultera i dödsfall eller allvarlig personskada.

**⚠ FÖRSIKTIGHET:** Indikerar en potentiellt farlig situation som, om den inte undviks, kan resultera i mindre eller moderata skador.

**⚠ FÖRSIKTIGHET:** Användande utan säkerhetslarmsymbolen indikerar en potentiellt farlig situation som, om den inte undviks, kan resultera i materiella skador.

***Felaktig hantering eller underhåll av denna produkt kan resultera i allvarliga person- eller egendomsskador. Läs igenom och förstå alla varningar och driftinstruktioner innan denna utrustning används. När verktyget används måste de grundläggande försiktighetsåtgärderna alltid följas för att minska risken för personskador.***

### SPARA ALLA VARNINGAR OCH INSTRUKTIONER FÖR FRAMTIDA REFERENS

#### 1.1 ALLMÄNNA SÄKERHETSFÖRESKRIFTER

- För flera faror, läs och förstå säkerhetsinstruktionerna innan du installerar, använder, reparerar, underhåller, byter tillbehör på eller arbetar nära verktyget. Om du inte gör det kan det leda till allvarlig kroppsskada.
- Endast kvalificerade och utbildade operatörer får installera, justera eller använda verktyget.
- Ska inte användas för andra ändamål än den avsedda installationen av STANLEY Engineered Fastening blindnitmuttrar.
- Använd endast delar, fästelement och tillbehör som rekommenderas av tillverkaren.
- Ändra INTE verktyget. Ändringar kan minska effektiviteten för säkerhetsåtgärder och öka riskerna för operatören. Alla modifieringar av verktyget som utförs av kunden är kundens ansvar och kommer att göra alla tillämpliga garantier ogiltiga.
- Släng inte säkerhetsinstruktionerna utan ge dem till operatören.
- Använd inte verktyget om det är skadat.
- Före användning, kontrollera felinställningar eller om rörliga delar har fastnat, bristning hos delar och andra eventuella förhållanden som kan komma att påverka verktygets funktion. Om det är skadat, se till att verktyget blir reparerat före användning. Ta bort inställningsnycklar eller skiftnycklar före användning.
- Verktyg ska inspekteras regelbundet för att verifiera att de värden och markeringar som krävs enligt denna del av ISO 11148 är läsligt utmärkta på verktyget. Arbetsgivaren/användaren ska kontakta tillverkaren för att få ersättningsmärkningsetiketter vid behov.
- Verktyget måste underhållas för att alltid vara driftsäkert och skall regelbundet kontrolleras om det finns skador och att den fungerar korrekt av utbildad personal. All demontering skall endast göras av utbildad personal. Demontera inte detta verktyg utan att först kontrollera underhållsinstruktionerna.

#### 1.2 PROJEKTILRISKER

- Koppla ifrån luftslangen från verktyget innan underhåll eller inställningar utförs, fastsättning eller borttagning av munstycksmonteringen eller tillbehör sker.
- Tänk på att fel på arbetsstycket eller tillbehören eller till och med det insatta verktyget självt kan generera projektiler med hög hastighet.
- Använd alltid slagtåligt ögonskydd under drift av verktyget. Den skyddsgrad som krävs bör bedömas för varje användning.

- Riskerna för andra bör också bedömas vid denna tidpunkt.
- Se till att arbetsstycket är ordentligt fastsatt.
- Kontrollera att skyddsanordningarna mot utskjutning av fästelement och/eller splintar är på plats och fungerar.
- Använd INTE verktyget utan splintuppsamlaren installerad.
- Varna för eventuell utskjutning av splintar från verktygets framsida.
- Använd INTE ett verktyg som är riktad mot någon person (några personer).

### 1.3 DRIFTRISKER

- Användning av verktyget kan utsätta operatörens händer för faror, inklusive krossning, stötar, skärsår och skador och värmeutveckling. Använd lämpliga handskar för att skydda händerna.
- Operatörer och underhållspersonal ska fysiskt kunna hantera verktygets bulk, vikt och kraft.
- Håll verktyget korrekt, var redo att motverka normala eller plötsliga rörelser och ha båda händerna tillgängliga.
- Se till att handtagen är torra, rena och fria från olja och fett.
- Behåll en balanserad kroppsposition och stå stadigt när du använder verktyget.
- Släpp start-och-stopp-enheten vid störning av hydraulkällan.
- Använd endast smörjmedel som rekommenderas av tillverkaren.
- Kontakt med hydraulisk vätska skall undvikas. För att minimera risken för utslag skall huden sköljas noga om kontakt uppstår.
- Datablad om materialsäkerhet för alla hydrauliska oljor och smörjmedel finns tillgänglig på begäran från din verktygsleverantör.
- Undvik olämpliga ställningar eftersom det är troligt att dessa positioner inte tillåter motverkande av normal eller oväntad rörelse av verktyget.
- Om verktyget är fastsatt på en upphängningsanordning, se till att fastsättningen är säker.
- Se upp för risken för krossning eller klämning om munstycksutrustning inte är monterad.
- Använd INTE verktyget med höljet borttaget.
- Det måste finnas tillräckligt med utrymme för operatörens händer innan du går vidare.
- När verktyget bärs från en plats till en annan skall alltid händerna placeras undan från avtryckare för att undvika oavsiktligt aktivering.
- Missbruka INTE verktyget genom att låta det falla ned eller använda det som hammare.

### 1.4 RISKER VID REPETITIVA RÖRELSER

- Vid användning av verktyget kan operatören uppleva obehag i händer, armar, axlar, nacke eller andra delar av kroppen.
- Vid användning av verktyget bör operatören anta en bekväm hållning och samtidigt stå stadigt för att undvika besvärliga eller obalanserade positioner. Operatören bör byta hållning under längre arbetsuppgifter; detta kan hjälpa till att undvika obehag och trötthet.
- Om operatören upplever symtom som ihållande eller återkommande obehag, smärta, pulserande känsla, värkande, stickningar, domningar, brännande känsla eller stelhet, bör dessa varningstecken inte ignoreras. Operatören ska berätta för arbetsgivaren och rådfråga kvalificerad vårdpersonal.

### 1.5 TILLBEHÖRSRISKER

- Koppla bort verktyget från hydraulisk och elektrisk matning innan montering eller avlägsnande av munstycksanordningen eller tillbehöret.
- Använd endast storlekar och typer av tillbehör och förbrukningsartiklar som rekommenderas av tillverkaren av verktyget; använd inte andra typer eller storlekar av tillbehör eller förbrukningsartiklar.

### 1.6 RISKER PÅ ARBETSPLATSEN

- De vanligaste orsakerna till arbetsplatskadorna är halkning, snubbling och fall. Var medveten om hala ytor orsakade av användning av verktyget och även för risker för att snubbla som orsakas av luftledningen eller hydraulslangen.
- Rör dig med försiktighet i okända omgivningar. Det kan finnas dolda faror, till exempel el- eller andra ledningar.
- Verktyget är inte avsett för användning i potentiellt explosiva atmosfärer och är inte isolerat mot kontakt med elkraft.
- Se till att det inte finns några elektriska kablar, gasrör etc. som kan orsaka risk om de skadas av verktyget.
- Klä dig lämpligt. Bär inte lösa kläder eller smycken. Håll hår, kläder och handskar borta från delar i rörelse. Lösa kläder, smycken eller långt hår kan fastna i delar i rörelse.

### 1.7 BULLERRISKER

- Exponering för höga ljudnivåer kan orsaka permanenta, inaktiverande hörselnedsättning och andra problem, till exempel tinnitus (ringer, surrar, visslar eller piper i öronen). Därför är riskbedömning och genomförande av lämpliga kontroller för dessa faror nödvändiga.
- Lämpliga kontroller för att minska risken kan inkludera åtgärder som dämpning av material för att förhindra att arbetsstycken "ringer".
- Använd hörselskydd i enlighet med arbetsgivarens anvisningar och enligt kraven i arbetsmiljöreglerna.
- Välj, underhåll och byt ut det förbrukningsbara/insatta verktyget som rekommenderas i instruktionshandboken för att förhindra onödig bullerutveckling.

### 1.8 VIBRATIONSRIKER

- Exponering för vibrationer kan orsaka skador på nerver och blodtillförsel i händer och armar.
- Använd varma kläder när du arbetar under kalla förhållanden och håll händerna varma och torra. Om du får domningar, stickningar, smärta eller blekning av huden i fingrar eller händer, sluta använda verktyget, berätta för din arbetsgivare och kontakta en läkare.
- Om möjligt, stöd vikten av verktyget i stativ, sträckare eller balans, eftersom ett lättare grepp då kan användas för att stödja verktyget.
- Använd och underhåll monteringsverktyget för blindnitmutter som rekommenderas i instruktionshandboken för att förhindra en onödig ökning av vibrationsnivåerna.
- Välj, underhåll och byt ut det förbrukningsbara/insatta verktyget som rekommenderas i instruktionshandboken för att förhindra onödig bullerutveckling.
- Håll verktyget med ett lätt men säkert grepp, med hänsyn till de nödvändiga handreaktionskrafterna, eftersom risken för vibrationer i allmänhet är större när greppkraften är högre.

### 1.9 YTTERLIGARE SÄKERHETSINSTRUKTIONER FÖR PNEUMATISKA ELVERKTYG

- Driftluftförsörjningen får inte överstiga 7 bar (102 PSI).
- Luft under tryck kan orsaka allvarliga skador.
- Lämna aldrig ett verktyg i drift utan tillsyn. Koppla bort luftslangen när verktyget inte används, innan du byter tillbehör eller vid reparationer.
- Rikta aldrig luft mot någon annan.
- Vippande slangar kan orsaka allvarliga skador. Kontrollera alltid om det finns skadade eller lösa slangar och fästen.
- Före användning, inspektera luftledningarna för att se om det finns några skador, alla kopplingar måste sitta fast. Låt inga tunga föremål falla ned på slangarna. Ett hårt slag kan leda till inre skador och leda till att slangen går sönder i förtid.
- Kall luft ska riktas bort från händerna.
- När universella vridkopplingar (klokkopplingar) används, ska låspinnar installeras och säkerhetsvajar för whipcheck användas för att skydda mot eventuellt slanganslutningsfel.
- Lyft INTE verktyget i slangen. Använd alltid verktygets handtag.
- Ventilationshålen får inte blockeras eller täckas över.
- Håll smuts och främmande föremål undan från det hydrauliska systemet eftersom verktyget kan få funktionsfel.



## 2. SPECIFIKATIONER

### 2.1 FÄSTVERKTYG SPECIFIKATION

<b>Lufttryck</b>	Min - max	5 -7 bar (75 -100 lbf/in <sup>2</sup> )
<b>Fri luftvolym krävs</b>	@ 5 bar/75 lbf/in <sup>2</sup>	8 liter (0,28 ft <sup>3</sup> )
<b>Slaglängd</b>	Högsta	7 mm (0,276 tum)
<b>Motorhastighet</b>	Spinna igång	2000 varv/min
	Spinna av	2000 varv/min
<b>Dragkraft</b>	@ 5 bar/75 lbf/in <sup>2</sup>	19,1 kN (4300 lbf)
<b>Cykeltid</b>	Ungefär	2,5 sekunder
<b>Vikt</b>	Utän munstycksutrustning	2,2 kg (4,85 lb)

Bullervärden i enlighet med bullertestkod ISO 15744 och ISO 3744.		74200
A-vägd ljudeffektnivå dB(A), L <sub>WA</sub>	Osäkerhet buller: k <sub>WA</sub> = 3,0 dB(A)	74,70 dB(A)
A-viktad utsläppsljudnivå vid arbetsstationen dB(A), L <sub>PA</sub>	Osäkerhet buller: k <sub>PA</sub> = 3,0 dB(A)	77,08 dB(A)
C-viktat topputsläpp ljudtrycksnivå dB(C), L <sub>PC'</sub> topp	Osäkerhet buller: k <sub>PC</sub> = 3,0 dB(C)	75,54 dB(C)
Vibrationsvärden i enlighet med vibrationstestkod ISO 20643 och ISO 5349.		74200
Vibrationsemissionsnivå, a <sub>hd</sub> :	Osäkerhet vibration: k = 0.127 m/s <sup>2</sup>	0,317 m/s <sup>2</sup>
Deklarerade vibrationsemissionsvärden i enlighet med EN 12096		

### 2.2 VERKTYGSMÅTT

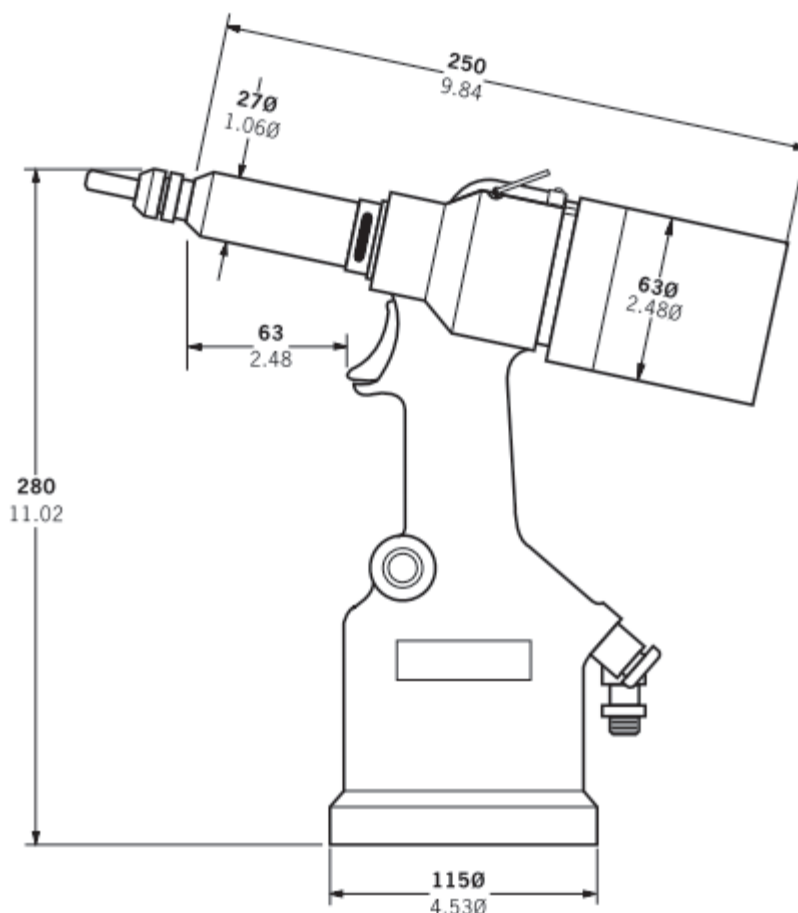

Fig. 1

Mått som visas i fetstil är millimeter. Övriga mått är i tum.

### 3. AVSEDD ANVÄNDNING

Det hydro-pneumatiska 74200-verktyget är utformat för att placera Stanley Engineered Fastening blindnitar i hög hastighet vilket gör det idealiskt för flödes- eller linjemontering i en mängd olika tillämpningar inom alla branscher.

**Ett komplett verktyg består av basverktyget (artikelnummer 74200-12000) och lämpligt dragdorn och munstycke för monteringen som skall genomföras enligt beskrivningen på sidan 260.**

**MUNSTYCKSENHET MÅSTE MONTERAS SOM BESKRIVS PÅ SIDAN 260.**

**Använd INTE under våta förhållanden eller i närheten av lättantändliga vätskor eller gaser.**

### 4. IDRIFTTAGNING

**⚠ VIKTIGT - LÄS IGENOM SÄKERHETSREGLERNA PÅ SIDAN 254 - 256 NOGA INNAN ANVÄNDNING.**

Välj relevant storlek på munstycksutrustning och installera den.

Anslut fästverktyget till luftförsörjningen. Testa dragkraften och returen genom att trycka och släppa avtryckaren 25. Ställ in verktyget på önskad slaglängd/tryck.

**⚠ FÖRSIKTIGHET - riktigt lufttryck är viktigt för korrekt funktion av fästverktyget. Personskador eller skador på utrustningen kan uppstå vid fel tryck. Lufttrycket får inte överstiga det som anges i verktygets specifikation.**

#### 4.1 LUFTFÖRSÖRJNING

Alla verktyg drivs med tryckluft vid optimalt tryck på 5,5 bar. Vi rekommenderar användning av tryckregulatorer och automatiska oljnings-/filtreringssystem på huvudluftförsörjningen. Dessa bör monteras inom 3 meter från verktyget (se diagram nedan) för att säkerställa maximal livslängd och minimalt verktygsunderhåll.

Luftförsörjningsslangarna ska ha ett specificerat lägsta effektivt arbetstryck på 150 % av det maximala trycket som produceras i systemet eller 10 bar, vilketdera som är högst. Luftslangarna ska vara oljeresistenta, ha en slitagefast yttre beläggning och vara armerade där arbetsförhållanden kan resultera i att slangar skadas. Alla luftförsörjningsslangar **MÅSTE** minst ha en inre diameter på 6,4 millimeter eller 1/4 tum.

Läs information om daglig service på sidan 263.

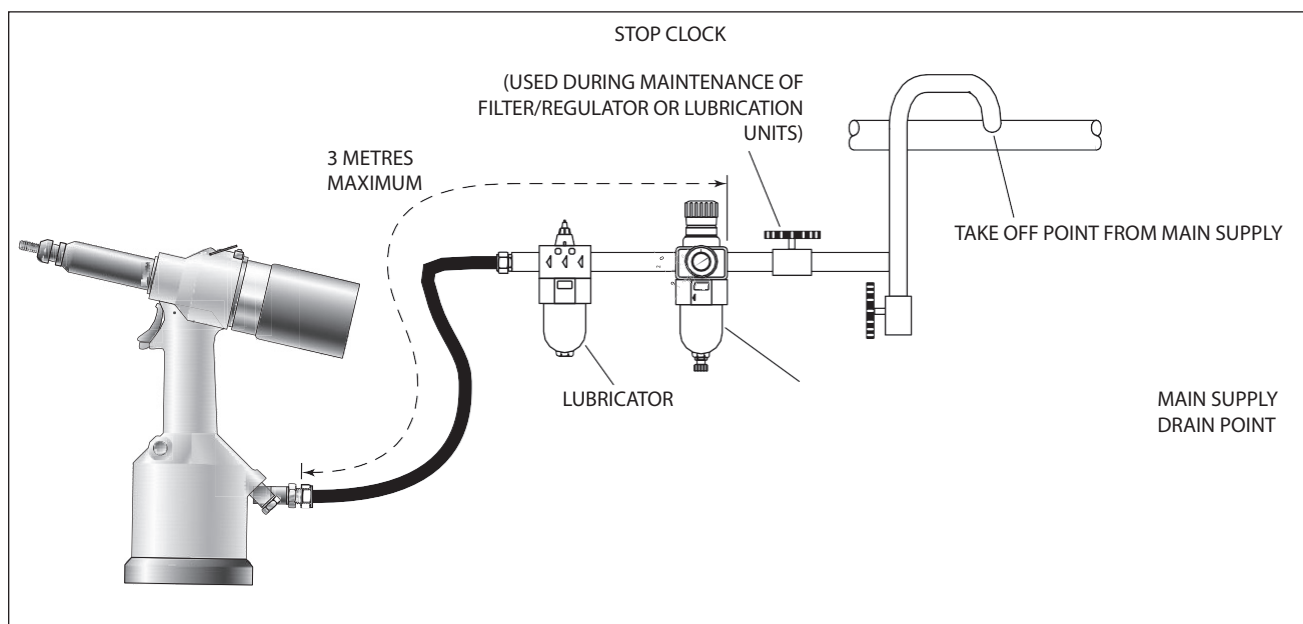

Fig. 2

## 4.2 SLAGJUSTERING

Denna justering är nödvändig för att säkerställa optimal insatsdeformation. Det föreslås därför att en provplatta med samma tjocklek och hålstorlek som arbetsstycket används.

Om deformationen är otillräcklig kommer insatsen att rotera inuti applikationen. Om deformationen är för stor kommer gängförvrängning att uppstå och eventuellt drivskrubrott.

Slaget justeras med hur mycket det bakre höljet **86** skruvas in eller ut. För att förkorta slaget, skruva in; för att förlänga slaget, skruva av det bakre höljet men aldrig mer än 5 varv från helt "IN"-läge om inte verktyget demonteras. Justera tills optimal deformation erhålls. Lås slaginställningsfingret **88** i det bakre höljet.



**Fig. 3**

## 4.3 DRIFT

- Anslut verktyget till lufttillförseln.
- Lägga upp insatsen, läppen först för att driva skruven. Ett lätt tryck startar motorn och trär automatiskt upp insatsen mot munstycket och stannar.
- Sätt in fästelementet rakt i applikationen.
- Tryck ned avtryckaren helt. Detta kommer både att placera insatsen i applikationen och vända den från drivskruven.

Artikelnummer i **fetstil** hänvisar till allmän montering och listan över delar (sidorna 268-269).

**⚠ FÖRSIKTIGHET** - försök inte att tvinga fram installation av en nit då detta kommer att leda till skador på verktyget och/eller arbetsstycket.

## 5. MUNSTYCKSMONTERING

Det är viktigt att korrekt munstycksenhet är monterad innan du använder verktyget. Genom att känna till detaljerna för fästelementet som ska placeras, kommer du att kunna beställa en ny komplett munstycksenhet med hjälp av urvalstabellerna på sidan 263.

### 5.1 MONTERINGSANVISNINGAR

**⚠ FÖRSIKTIGHET:** Lufttillförseln måste kopplas bort vid montering eller demontering av munstycken om inte annat särskilt anges.

Artikelnummer i **fetstil** hänvisar till illustrationen nedan:

- Om den fortfarande är fastsatt ta bort munstyckshölje och adaptermuttern.
- Sätt in drivaxeln **4** i spindeln.
- Fäst drivskruv **3** på drivaxeln **4**.
- Sätt in reducerhylsan **5** (om specificerad) i adaptermuttern.
- Skruva fast adaptermuttern på spindeln.
- Håll spindeln med en nyckel\* och dra åt adaptermuttern medurs.
- Medan du håller i adaptermuttern med nyckeln\*, dra åt låsmuttern moturs.
- Skruva på munstyckshöljet och munstycksspetsen **1** med munstycksspetsens låsmutter.
- Genomför proceduren i omvänd ordning för att ta av utrustningen.
- Med verktyget fortfarande bortkopplat från lufttillförseln, skruva en insats på drivskruven manuellt - se till att insatsen är i jämnhöjd med drivskruvens ände.
- Ställ in munstycksspetsen i exakt läge och lås munstycksspetsmuttern medurs med en nyckel\*.
- Ta bort insatsen från drivskruven.

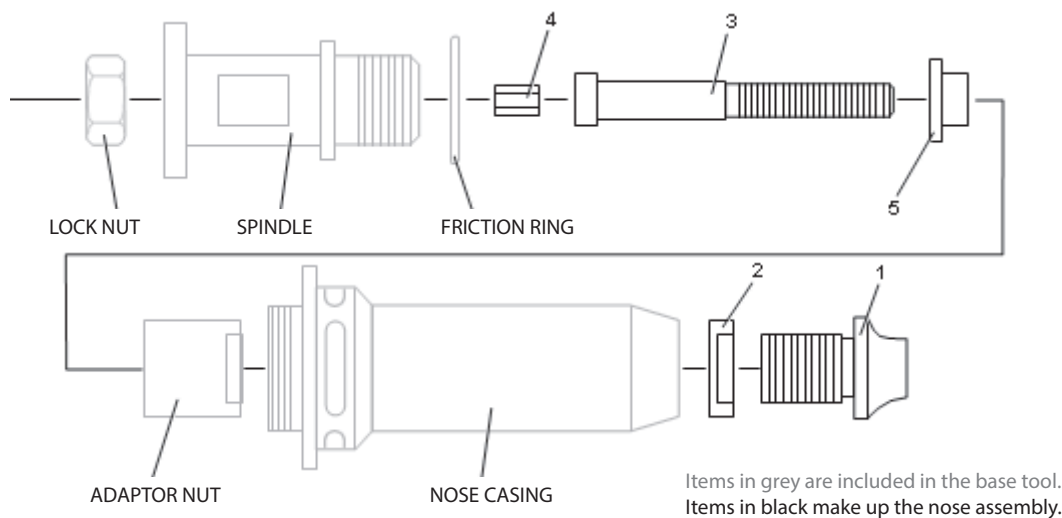

**Fig. 4**

### 5.2 SERVICEANVISNINGAR

Munstycksmonteringar skall ha service varje vecka.

- Ta av hela munstycksmonteringen i motsatt ordning till proceduren för "Monteringsanvisningar".
- Alla slitna eller skadade delar skall bytas mot nya.
- Kontrollera särskilt slitaget på drivskruven.
- Montera i enlighet med monteringsanvisningarna.

Avser artiklar som ingår i servicepaketet 74200. För en komplett lista, se sidan 263.

### 5.3 74200 MUNSTYCKSMONTERINGSKOMPONENTER

Munstycksspetsar varierar i form beroende på insatstyp. Varje munstycksmontering representerar en unik sammansättning av komponenter som kan beställas individuellt. Alla munstycksenheter inkluderar även en munstyckslåsmutter 2 (artikelnummer 07555-00901).

Komponentnummer hänvisar till illustrationen på motsatt sida. Vi rekommenderar att ha en del på lager eftersom artiklar kommer att behöva bytas ut regelbundet. Läs noga serviceinstruktionerna för munstycksmonteringar på motsatt sida.

INSATSSTORLEK	KOMPLETT VERKTYG	MUNSTYCKSMONTERING	1	3	4	5
<b>LARGEFLANGEINSERTS (9698,FS58,9408,9418,9498)+STANDARDNUTSERT®(9500)+SQUARESERT®(GK08)+EUROSERT®(GJ08)</b>						
M3	74200-00083	07555-09883	07555-00903	07555-09003	07555-01003	07555-09103
M4	74200-00084	07555-09884	07555-00904	07555-09004	07555-01004	07555-09104
M5•	74200-00085	07555-09885	07555-00905	07555-09005	07555-01005	07555-09105
M5••	74200-00485	07555-09185	07555-00915	07555-09005	07555-01005	07555-09105
M6	74200-00086	07555-09886	07555-00906	07555-09006	07555-01006	07555-09106
M8	74200-00088	07555-09888	07555-00908	07555-09008	07555-01008	07555-09108
M10	74200-00080	07555-09880	07555-00910	07555-09010	07555-01010	–
M12	74200-00082	74200-09882 †	07555-00912	07555-09012	07555-01012	–
4 UNC	74200-00054	07555-09854	07555-00854	07555-09054	07555-00754	07555-09154
6 UNC	74200-00056	07555-09856	07555-00856	07555-09056	07555-00756	07555-09156
8 UNC	74200-00058	07555-09858	07555-00858	07555-09058	07555-00758	07555-09158
10 UNC	74200-00050	07555-09850	07555-00850	07555-09050	07555-00750	07555-09150
1/4 UNC	74200-00048	07555-09848	07555-00848	07555-09048	07555-00748	07555-09148
5/16 UNC	74200-00040	07555-09840	07555-00840	07555-09040	07555-00740	07555-09140
3/8 UNC	74200-00042	07555-09842	07555-00842	07555-09042	07555-00742	–
10 UNF	74200-00070	07555-09870	07555-00850	07555-09070	07555-00750	07555-09150
1/4 UNF	74200-00068	07555-09868	07555-00848	07555-09068	07555-00748	07555-09148
5/16 UNF	74200-00060	07555-09860	07555-00840	07555-09060	07555-00740	07555-09140
3/8 UNF	74200-00062	07555-09862	07555-00842	07555-09062	07555-00742	–
3/16 BSW	74200-00016	07555-09816	07555-00850	07555-09016	07555-00750	07555-09150
1/4 BSW	74200-00018	07555-09818	07555-00848	07555-09018	07555-00748	07555-09148
5/16 BSW	74200-00010	07555-09810	07555-00840	07555-09019	07555-00740	07555-09140
<b>THIN SHEET NUTSERT® (9468, FS38, 9658, 9488)</b>						
M3	74200-00183	07555-09983	07555-00993	07555-09003	07555-01003	07555-09103
M4	74200-00184	07555-09984	07555-00994	07555-09004	07555-01004	07555-09104
M5	74200-00185	07555-09985	07555-00995	07555-09005	07555-01005	07555-09105
M6	74200-00186	07555-09986	07555-00996	07555-09006	07555-01006	07555-09106
M8	74200-00188	07555-09988	07555-00998	07555-09008	07555-01008	07555-09108
M10	74200-00180	07555-09980	07555-00999	07555-09010	07555-01010	–
M12	74200-00182	74200-09982 †	07555-00992	07555-09012	07555-01012	–
4 UNC	74200-00154	07555-09954	07555-00954	07555-09054	07555-00754	07555-09154
6 UNC	74200-00156	07555-09956	07555-00956	07555-09056	07555-00756	07555-09156
8 UNC	74200-00158	07555-09958	07555-00958	07555-09058	07555-00758	07555-09158
10 UNC	74200-00150	07555-09950	07555-00950	07555-09050	07555-00750	07555-09150
1/4 UNC	74200-00148	07555-09948	07555-00948	07555-09048	07555-00748	07555-09148
5/16 UNC	74200-00140	07555-09940	07555-00940	07555-09040	07555-00740	07555-09140
10 UNF	74200-00170	07555-09970	07555-00950	07555-09070	07555-00750	07555-09150
1/4 UNF	74200-00168	07555-09968	07555-00948	07555-09068	07555-00748	07555-09148
5/16 UNF	74200-00160	07555-09960	07555-00940	07555-09060	07555-00740	07555-09140
3/16 BSW	74200-00116	07555-09916	07555-00950	07555-09016	07555-00750	07555-09150
1/4 BSW	74200-00118	07555-09918	07555-00948	07555-09018	07555-00748	07555-09148
0BA	74200-00130	07555-09930	07555-00996	07555-09030	07555-01006	07555-09106
2BA	74200-00132	07555-09932	07555-00950	07555-09032	07555-00750	07555-09150
4BA	74200-00134	07555-09934	07555-00934	07555-09034	07555-00756	07555-09134
<b>SUPERSERT® - ÖPPEN OCH STÄNGD ÄNDE (FB)</b>						
M3	74200-00283	07555-09583	07555-07103	07555-09003	07555-01003	07555-09103
M4	74200-00284	07555-09584	07555-07104	07555-09004	07555-01004	07555-09104
M5	74200-00285	07555-09585	07555-07105	07555-09005	07555-01005	07555-09105
M6	74200-00286	07555-09586	07555-07106	07555-09006	07555-01006	07555-09106

INSATSSTORLEK	KOMPLETT VERKTYG	MUNSTYCKSMONTERING	1	3	4	5
<b>LARGEFLANGEINSERTS (9698,FS58,9408,9418,9498)+STANDARDNUTSERT®(9500)+SQUARESERT®(GK08)+EUROSERT®(GJ08)</b>						
M8	74200-00288	07555-09588	07555-07108	07555-09008	07555-01008	07555-09108
8 UNC	74200-00258	07555-09558	07555-07158	07555-09058	07555-00758	07555-09158
10 UNC	74200-00250	07555-09550	07555-07150	07555-09050	07555-00750	07555-09150
1/4 UNC	74200-00248	07555-09548	07555-07148	07555-09048	07555-00748	07555-09148
8 UNF	74200-00278	07555-09578	07555-07158	07555-09078	07555-00758	07555-09158
10 UNF	74200-00270	07555-09570	07555-07150	07555-09070	07555-00750	07555-09150
1/4 UNF	74200-00268	07555-09568	07555-07148	07555-09068	07555-00748	07555-09148
<b>HEXSERT®(9688)</b>						
M3	74200-00683	07555-09283	07555-08103	07555-09003	07555-01003	07555-09103
M4	74200-00684	07555-09284	07555-08104	07555-09004	07555-01004	07555-09104
M5	74200-00685	07555-09285	07555-08105	07555-09005	07555-01005	07555-09105
M6	74200-00686	07555-09286	07555-08106	07555-09006	07555-01006	07555-09106
M8	74200-00688	07555-09288	07555-00998	07555-09008	07555-01008	07555-09108

- Placera alla insatser som anges i detta avsnitt utom M5 stor fläns Thin Sheet Nutsert®
- Placerar ENDAST M5 stor fläns Thin Sheet Nutsert® 09698-00516
- † Dessa munstycksmonteringar inkluderar en adaptermutter artikelnummer 74200-12119 för att ersätta den på verktyget.

## 6. SERVICE AV VERKTYGET

Regelbunden service ska utföras och en omfattande efterkontroll ska göras varje år eller efter 500 000 cykler, beroende på vad som inträffar först.

- ⚠ FÖRSIKTIGHET:** Använd aldrig lösningsmedel eller andra starka kemikalier för rengöring av de delar som inte är av metall. Kemikalierna kan försvaga materialet i de här delarna.
- ⚠ FÖRSIKTIGHET:** Ta bort farliga ämnen som kan ha ackumulerats på grund av arbetsprocesser före underhåll.
- ⚠ FÖRSIKTIGHET:** Arbetsgivaren ansvarar för att instruktioner för underhåll av verktyg ges till lämplig personal.
- ⚠ FÖRSIKTIGHET:** Operatören bör inte vara involverad i underhåll eller reparation av verktyget om denne inte är ordentligt utbildad.
- ⚠ FÖRSIKTIGHET:** Verktyget ska undersökas regelbundet för skada och fel.
- ⚠ FÖRSIKTIGHET:** Läs säkerhetsanvisningarna på sidan 254 till 256.

### 6.1 DAGLIG SERVICE

- Dagligen, innan användning och när verktyget används första gången, håll några droppar med ren, lätt smörjande olja i luftintaget på verktyget om ingen smörjare är monterad på lufttillförseln. Om verktyget används kontinuerligt skall luftslangen kopplas ifrån huvudlufttillförseln och verktyget smörjas varannan till var tredje timme.
- Kontrollera om det finns luftläckage. Om det finns skador måste slangar och kopplingar bytas mot nya.
- Om det inte finns något filter på tryckjustering, blås ur luftslangen för att rensa den från uppsamlat smuts eller vatten innan du ansluter slangen till verktyget.
- Kontrollera att munstyckesutrustningen är korrekt.
- Kontrollera att slaglängden hos verktyget passar för fästning av den valda insatsen. (Se sidan för slagjustering 259).
- Inspektera drivskruven 1 i munstycksmonteringen om den är sliten eller skadad. Byt i så fall.

### 6.2 VECKOSERVICE

- \* Kontrollera för oljeläckage och luftläckage på luftslangen, fästen och verktyget.





### 6.3 SERVICEPAKET

För all service rekommenderar vi att du använder servicepaket (artikelnummer 74200-99990) som levereras i sitt egna plasthölje.

SERVICEPAKET 74200-99990					
Artikelnummer	Beskrivning	ANTAL	Artikelnummer	Beskrivning	ANTAL
07900-00618	TRYCKVERKTYG	1	07900-00393	14 mm/15 mm NYCKEL	1
07900-00619	STYRBUSSNING	1	07900-00409	12 mm/13 mm NYCKEL	1
07900-00478	Ø 3 mm STIFTSTANS	1	07900-00626	11 mm NYCKEL	1
07900-00624	Ø 4mm STIFTSTANS	1	07900-00469	2,5 mm INSEXNYCKEL	1
07900-00157	INRE LÅSRINGSTÅNG	1	07900-00351	3 mm INSEXNYCKEL	1
07900-00161	YTTRE LÅSRINGSTÅNG	1	07900-00224	4 mm INSEXNYCKEL	1
07900-00625	MJUK TRÄHAMMARE	1	07900-00225	5 mm INSEXNYCKEL	1
07900-00623	25 mm SOCKET	1	07900-00620	12 mm INSEXNYCKEL	1
07900-00006	SPATEL	1	07900-00456	T-STÅNG	1
07900-00434	32 mm NYCKEL	1	07992-00075	MOLYKOTE 55M (100 gr RÖR)	1
07900-00621	28 mm NYCKEL	1	07900-00627	PLASTHÖLJE	1
07900-00637	17 mm NYCKEL	1	07900-00632	17mm/19mm NYCKEL	1
07900-00643	TRYCKKNAPP	1			

## 6.4 UNDERHÅLL

Efter varje 500 000 cykler ska verktyget demonteras helt och nya komponenter ska användas där de är slitna, skadade eller som rekommenderas. Alla O-ringar och tätningar ska bytas ut mot nya och smörjas med Molykote 55M-fett innan montering.

-  **VARNING:** Läs säkerhetsanvisningarna på sidan 254 till 256.
-  **VARNING:** Arbetsgivaren ansvarar för att instruktioner för underhåll av verktyg ges till lämplig personal.
-  **VARNING:** Operatören bör inte vara involverad i underhåll eller reparation av verktyget om denne inte är ordentligt utbildad.
-  **VARNING:** Verktyget ska undersökas regelbundet för skada och fel.

Luftledningen måste kopplas bort innan service eller demontering om inget annat särskilt anges.

Det rekommenderas att demonteringen utförs under rena förhållanden.

Innan du fortsätter med demonteringen, töm oljan från verktyget. Ta bort oljepluggen **42**, oljetätningbrickan **43**, avluftningsskruven **48** och avluftningsskrubbrickan **49** från handtagsenheten och töm oljan i en lämplig behållare.

Före demontering av verktyget behöver du avlägsna munstyckesutrustningen. För enkla borttagningsinstruktioner, se avsnittet om munstycket, sidorna 260-263.

För total verktygsservice rekommenderar vi att du fortsätter med demonteringen av underenheter i den ordning som visas.

## 6.5 PNEUMATISK CYLINDER

- Ta bort gummibasen **2**.
- Placera verktyget med basen överst i skruvstycket försett med mjuka käftar.
- Skruva loss ändpluggen **3** med en nyckel\*. Pneumatisk kolv **9** bör röra sig uppåt under fjäderns **11** tryck (det kan vara nödvändigt att utöva handtryck på pneumatisk kolv **9**).
- Ta bort O-ring **4**.
- Dra ut pneumatisk kolv **9**.
- Ta bort läpptätning **8** och O-ring **36**.
- Håll kolvstången **10** i mjuka skruvstädskäftar för att undvika repor av stångens diameter.
- Separera kolvstången **10** från pneumatisk kolv **9** genom att skruva loss kolvstångens fästbult **5** med en nyckel\*.
- Inspektera luftslangen **12** för skada eller deformation. (Luftslangen skruvas invändigt i handtaget och sätts på plats med Loctite® 222) Om det är nödvändigt att ta bort luftslangen kommer luftslangens bas att behöva värmas upp till en temperatur på 100 °C för att göra Loctite-limmet mjukare. Luftslangen **12** kan sedan skruvas loss från handtaget med hjälp av en insexnyckel\*.
- Kontrollera att fjädern **11** inte är förvriden eller skadad.
- Montera i omvänd ordning mot demontering.

## 6.6 STÅNGSTYRNING

- Med verktyget i upp-och-ned-läge i skruvstäd, skruva loss stångstyrningen **15** med en nyckel\* och T-stång\*.
- Dra ut stångstyrningen **15**.
- Skruva loss låsmuttern **13** med en insexnyckel\*, ta bort tätning **14** och O-ring **98**.
- Ta bort O-ring **16**.
- Montera i omvänd ordning mot demontering.

## 6.7 AVTRYCKARE

- Med verktyget i ett skruvstäd, ta bort stift **26** med en stiftstans\*.
- Ta bort avtryckare **25**, stift **22**, rulle **23** och tryck in kilen **24**.
- Tryck försiktigt på huvudet på avtryckarstången **20** och ta bort tillsammans med O-ringarna **7** och **21**, styrningen **19**, läpptätningen **18** och pluggen **17**.
- Montera i omvänd ordning mot demontering. Se till att läppen på läpptätningen **18** är mot verktygets huvud.

\* Avser artiklar som ingår i servicepaketet 74200. För en komplett lista, se sidan 263.  
Artikelnummer i **fetstil** hänvisar till allmän montering och listan över delar (sidorna 268-269).



## 6.8 SVÄNGANDE LUFTINLOPP (74200-12700)

- Ta bort skruven **40** och brickan **39** med en insexnyckel\*.
- Ta bort det svängbara inloppet **38**.
- Skruva loss den dubbla hankontakten **41** från det svängbara inloppet **38** och ta bort nylonbrickan **33**.
- Skruva loss den borrade bulten **37** med en nyckel\*.
- Ta bort två nylonbrickor **33** och luftintagsblocket **35**.
- Ta bort låsringen **97** från den dubbla hankontakten **41** med en låstång och dra ut det sintrade filtret **96**.
- Montera i omvänd ordning mot demontering.
- Avser artiklar som ingår i servicepaketet 74200. För en komplett lista, se sidan 263.

Artikelnummer i fetstil hänvisar till allmän montering och listan över delar (sidorna 268-269).

## 6.9 DIFFERENTIALVENTIL

- Skruva loss ventillåspluggen **27** med en speciell platt nyckel\*, dra ut och ta bort fjädern **104** och 'O'-ringen **29**.
- Ta bort ljuddämparen **34** med en nyckel\* och ta bort nylonbrickan **33**.
- Tryck ut ventilkolven **28** från sitt hus tillsammans med O-ringarna **30, 31** och **32**.
- Kontrollera fjäder **104** för deformation och byt om det behövs.
- Montera i omvänd ordning mot demontering.

## 6.10 HUVUDMONTERING

- Ta bort munstycksenhetsen innan demontering påbörjas.
- Ta bort spindeln **44** och låsmuttern **45** med hjälp av nycklar\*.
- Ta bort returfjäderlåsmutter **46** med en nyckel\*.
- Ta bort returfjäder **47**, bricka **99** och låsring **90**.
- Kontrollera returfjäder **47** för deformation och byt om det behövs.
- Montera i omvänd ordning mot demontering.

## 6.11 BAKRE HÖLJE

- Använd en insexnyckel\* och ta bort skruven **40** från slaginställningsfingret **88** och lyft av brobrickan **95**.
- Lossa slaginställningsfingret **88** genom att trycka det bakåt mot fjädern **89**.
- Skruva loss det bakre höljet **86**.
- Ta bort det bakre höljesgummibandet **87** vid behov.
- Dra ut låsringen **84** med en låstång\* och ta bort den sintrade ljuddämparen **85**.
- Slutför monteringen i omvänd ordning mot demontering. Lokalisera spärrhaken **102** i huvudet innan du skruvar på det bakre höljet **86**.

## 6.12 FÖRDELARE

- \* Använd en insexnyckel\* ta bort två skruvar **40**.
- \* Dra tillbaka fördelaren **83** tillsammans med luftmotorns ändplugg **81** och "O"-ringar **82** och **31**, var noga med att inte tappa kulan **79** och tryckstången **78**.
- \* Använd en insexnyckel\* ta bort fyra försänkta insexskruvar **58** och dra tillbaka slagstoppet **57**.
- \* Dra ut två lufttillförselrör **59** och fyra O-ringar **60**.
- \* Montera i omvänd ordning mot demontering.

## 6.13 HYDRAULISK KOLV OCH LUFTMOTORMONTERING (74200-12610)

- Linda självhäftande tejp runt hydraulkolvens **54** gänga och flytta enheten långsamt och bestämt bakåt. Ta bort låsringen **52** och den främre tätningen **51** med hjälp av en låstång\*.
- Ta bort o-ringarna **76** och **77**.
- Använd två nycklar\* för att separera hydraulkolven **54** från luftmotorhuset **75**. Mellanläggsjusteringsringen **55**, rörelsetappen **56** och O-ringens **101** kommer ut med hydraulkolven **54**.
- Ta bort luftmotorenheten ur luftmotorhöljet **75**, ta bort låsringen **61** med låsringstång\*, knacka sedan luftmotorhuset **75** på bänken för att frigöra komponenterna.

\* Avser artiklar som ingår i servicepaketet 74200. För en komplett lista, se sidan 263.

Artikelnummer i **fetstil** hänvisar till allmän montering och listan över delar (sidorna 268-269).

- Delarna **62** till **74** kan dras ut som en enhet, var noga med att inte tappa stiftet **74**.
- Ta bort lagret **62**, planetväxeln **63**, tre planeter **64**, planetväxel **65** och distansen **66**.
- Använd en mjuk trähammare med splineshuvud på rotorn **70**.
- Lager **67** och främre ändplatta **68** kommer ut med stator **69** och fem rotorblad **71**. (rotor **70** förblir i handen).
- Placera den bakre ändplattan **72** i ett skruvstycke med mjuka käftar.
- Använd en stiftstans\* knacka på mitten av rotorn **70** för att ta bort lagret **73**. (vrid rotor **70** upp och ner och lagret **73** kommer ut).
- Vid montering av luftmotorn måste den bakre sidan av rotorn **70** precis vidröra den bakre ändplattan **72** utan något axiellt mellanrum (alla befintliga mellanrum försvinner när lagret **73** är helt placerat).
- När luftmotorn sätts in i luftmotorhölje **75** rikta in delarna noggrant så att stiftet **74** placeras i mitthålet mellan spin on/off-portarna på luftmotorhuset **75** och den bakre ändplattan **72**.
- Vid montering av hydraulkolven **54** på luftmotorenheten, dra åt delarna för hand och blås in luft i en av de yttre portarna på luftmotorhöljet **75**, kontrollera att luftmotorn roterar fritt.
- Vid montering av främre tätning **51** se till att ytorna med större diameter är vända bakåt på verktyget.
- Slutför monteringen i omvänd ordning mot demontering.

 **FÖRSIKTIGHET:** Kontrollera verktyget mot daglig och veckovis service.

 **FÖRSIKTIGHET:** Priming är ALLTID nödvändig efter att verktyget har demonterats och före användning.

\* Avser artiklar som ingår i servicepaketet 74200. För en komplett lista, se sidan 263.  
Artikelnummer i **fetstil** hänvisar till allmän montering och listan över delar (sidorna 268-269).

## 6.14 MOLYKOTE 55m SÄKERHETSDATA

Fett kan beställas som en enda artikel, artikelnumret visas i servicepaketet sida 263.

### FÖRSTA HJÄLPEN

HUD: Torka av och tvätta med tvål och vatten.

FÖRTÄRING: Normalt förväntas inga negativa effekter. Behandla symptomatiskt.

ÖGON: Irriterande men inte skadligt. Skölj med vatten och sök läkare.

### MILJÖ

Skrapa upp för förbränning eller bortskaffande på godkänd plats.

### BRAND

FLAMPUNKT: 101 °C

Ej klassificerat som brandfarligt.

Lämpliga släckmedel: Koldioxid, skum, torrpulver eller fin vattenspray.

### HANTERING

Plast- eller gummihandskar bör bäras.

### FÖRVARING

På avstånd från värme och oxidationsmedel

## 6.15 SKYDDA MILJÖN

Observera överensstämmelse med gällande avfallsföreskrifter. Kassera alla avfallsprodukter på en godkänd avfallsanläggning eller plats för att inte utsätta personal och miljö för faror.

## 7. ALLMÄN MONTERING

### 7.1 ALLMÄN MONTERING AV BASVERKTYG 74200-12000

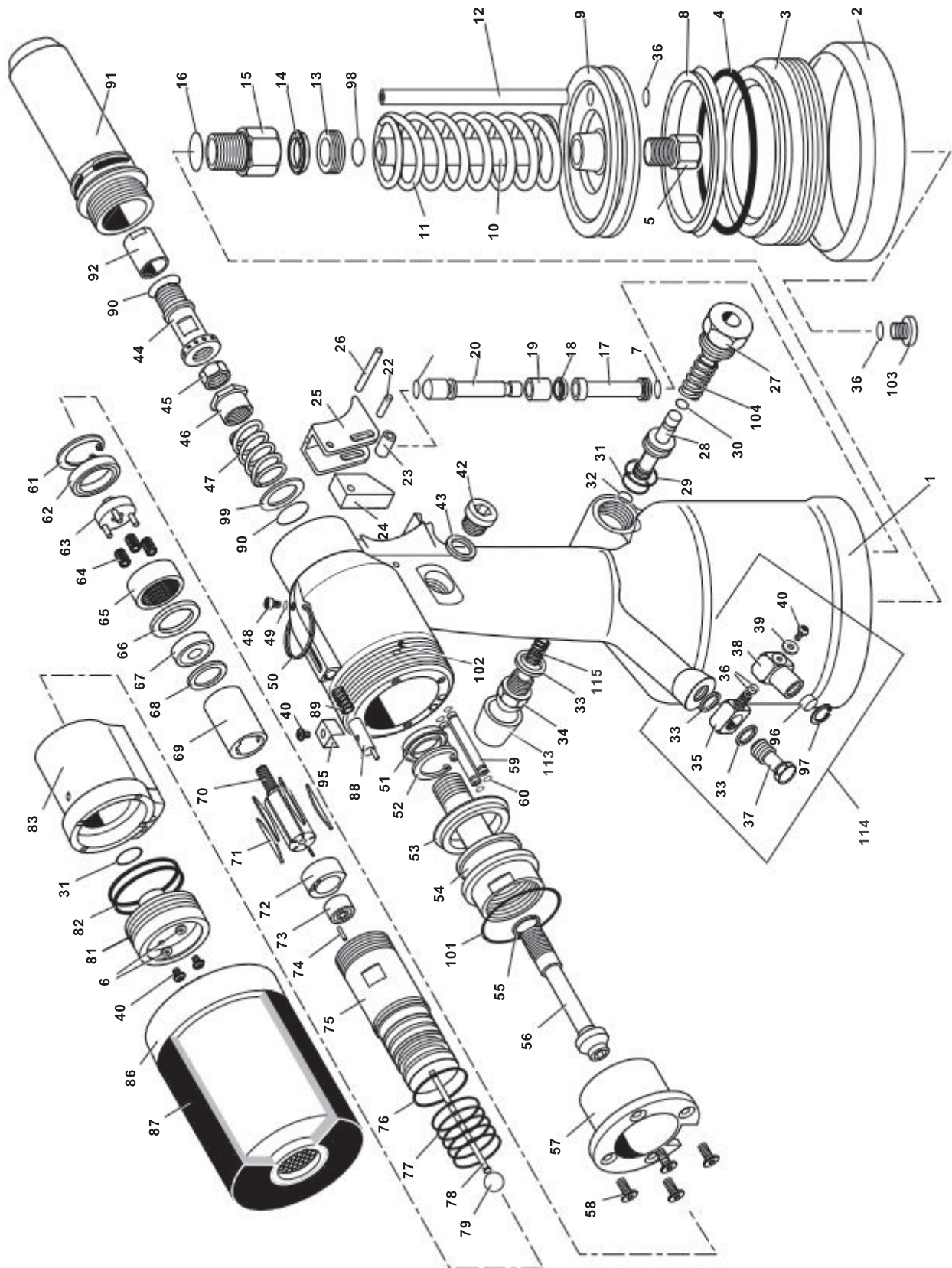

## 7.2 ALLMÄN MONTERING DELLISTA 74200-12000

## Dellista för 74200-12000

74200-12000 DELLISTA														
ARTIKEL	ART NR.	BESKRIVNING	ANTAL	REK. RESERV	ARTIKEL	ART NR.	BESKRIVNING	ANTAL	REK. RESERV	ARTIKEL	ART NR.	BESKRIVNING	ANTAL	REK. RESERV
01	74200-12001	HUVUD OCH HANDTAG	1	-	40	07001-00420	M4 INSEXSKRUV	4	4	79	74200-12079	KULA (GUMMI)	1	1
02	74200-12002	GUMMIBAS	1	1						80	73200-02022	SÄKERHETSETIKETT	1	N/1
03	74200-12003	ÄNDPLUGG (SKRUVAD)	1	-	42	07005-01274	OLJEPLUGG	1	1	81	74200-12081	LUFTMOTOR ÄNDPLUGG	1	-
04	74200-12004	O-RING	1	1	43	74200-12043	OLJETÄTNINGSBRICKA	1	1	82	74200-12082	O-RING	2	2
05	74200-12005	KOLVSTÅNGSFÄSTBULT	1	-	44	74200-12044	SPINDEL	1	1	83	74200-12083	FÖRDELARE	1	-
06	07002-00109	M4 SKAKSÄKER BRICKA	2	-	45	07555-00803	LÅSMUTTER	1	1					
07	07003-00027	O-RING	2	2	46	74200-12046	RETUR FJÄDER LÅSMUTTER	1	1	85	74200-12085	SINTRAD LJUDDÄMPARE		
08	74200-12008	LÄPPTÄTNING (PNEUMATISK KOLV)	1	1	47	74200-12047	RETURFJÄDER	1	1	86	74200-12800	BAKRE HÖLJE	1	-
09	74200-12009	LUFTKOLV	1	-	48	07001-00329	M5 AVLUFTNINGSSKRUV	1	1	87	74200-12087	BAKRE HÖLJE GUMMIBAND	1	1
10	74200-12010	KOLVSTÅNG (FÖRSTÄRKARE)	1	-	49	07003-00033	OLJETÄTNINGSÄVLUFTNINGSRING	1	1	88	74200-12088	SLAGINSTÄLLNINGSFINGER	1	1
11	07555-00205	FJÄDER	1	1	50	07265-03021	UPPHÄNGNINGSRING	1	1	89	74200-12089	FJÄDER	1	1
12	74200-12012	LUFTLEDNINGSRÖR	1	1	51	07265-02004	FRÄMRE TÄTNING	1	1	90	07003-00028	LÅSRING	2	2
13	74200-12013	LÅSMUTTER	1	-	52	07004-00033	LÅSRING	1	1	91	74200-12091	MUNSTYCKSHÖLJE	1	-
14	74200-12014	TÄTNING	1	1	53	74200-12053	TÄTNING	1	1	92	74200-12092	ADAPTERMUTTER (UPP TILL M10)	1	1
15	74200-12015	STÅNGSTYRNING	1	-	54	74200-12054	HYDRAULKOLV	1	-	93	74200-12093	FÄRGETIKETT	1	N/1
16	07003-00100	O-RING	1	1	55	74200-12055	INSTALLINGSRING FÖR MELLANLÄGG	1	1	94	07900-00354	BAND PÅ SÄKERHETSETIKETT	1	N/1
17	74200-12017	KONTAKT	1	-	56	74200-12056	RÖRELSESVANG	1	1	95	74200-12095	BRYGGBRICKA	1	1
18	74200-12018	LÄPPTÄTNING	1	1	57	74200-12057	SLAGSTOPP	1	-	96	74200-12096	SINTRERAT FILTER	1	1
19	74200-12019	STYRNING	1	-	58	07001-00427	M5 INSEXSKRUV	4	4	97	74200-12097	LÅSRING	1	1
20	74200-12020	AVTRYCKARSTÅNG	1	-	59	74200-12059	PNEU. MOTORLUFTLEDNINGSRÖR	2	2	98	07003-00134	O-RING	1	1
21	07003-00315	07003-00315 O-RING	1	1	60	74200-12060	O-RING	4	4	99	74200-12099	BRICKA	1	1
22	74200-12022	STIFT	1	1	61	74200-12061	LÅSRING	1	1	100	07007-01526	CE-ETIKETT (AVDEL ITALIEN)	1	N/1
23	74200-12023	RULLE	1	1	62	74200-12062	LAGER	1	-	101	74200-12121	O-RING	1	1
24	74200-12024	SKJUTKIL	1	-	63	74200-12063	PLANETVÄXELSPINDEL	1	-	102	74200-12122	SPÄRR (GUMMI)	1	1
25	74200-12025	AVTRYCKARE	1	1	64	07555-09208	PLANET	3	-	103	74200-12103	KONTAKT	1	1
26	74200-12026	STIFT	1	1	65	74200-12065	PLANETVÄXEL	1	-	104	74200-12104	FJÄDER	1	N/1
27	74200-12027	VENTILSLÅSPUGG	1	-	66	74200-12066	DISTANSBRICKA	1	-	105	07900-00614	VERKTYGSMANUAL	2	N/1
28	74200-12028	VENTILKOLV	1	-	67	07555-09206	LAGER	1	-	106	07900-00632	17/19 MM TUNN NYCKEL	1	N/1
29	07003-00086	O-RING	1	1	68	07555-09210	FRÄMRE ÄNDPLATTA	1	-	107	07900-00409	12/13 MM NYCKEL	1	N/1
30	07003-00040	O-RING	1	1	69	07555-09211	STATOR	1	-	108	07900-00224	4 MM INSEXYCKEL	1	N/1
31	07003-00026	O-RING	2	2	70	74200-12070	ROTOR	1	-	109	07900-00225	5 MM INSEXYCKEL	1	N/1
32	07003-00046	O-RING	1	1	71	07555-09213	ROTORBLAD	5	5	110	07900-00624	4 MM Ø STIFSTANS	1	N/1
33	74200-12033	1/8 TUM NYLONBRICKA	3	4	72	07555-09214	BAKRE ÄNDPLATTA	1	-	111	07900-00637	SPECIAL 17 MM PLATT NYCKEL	1	N/1
34	74200-12034	1/8 TUM LJUDDÄMPARE	1	1	73	07555-09215	LAGER	1	-	112	07900-00469	2,5 MM INSEXYCKEL		
35	74200-12035	LUFTINLOPPSBLOCK	1	-	74	07555-09216	STIFT	1	1	113	74200-12300	DEFLEKTORSHET	1	N/1
36	07003-00029	O-RING	4	4	75	74200-12075	LUFTMOTORHÖLJE	1	-	114	74200-12700	INLOPPSHET	1	
37	74200-12037	BORRAD BULT	1	-	76	07003-00305	O-RING	1	1	115	07340-00401	FJÄDER	1	
38	74200-12038	SVÄNGANDE INLOPP	1	-	77	07003-00306	O-RING	5	5					
39	74200-12039	BRICKA	1	1	78	74200-12078	TRYCKSTÅNG 80 MM LÅNG	1	1					

## 8. PRIMING

Priming är ALLTID nödvändig efter att verktyget har demonterats och före användning. Det kan också vara nödvändigt att återställa hela slaget efter avsevärd användning, när slaget kan reduceras och fästelement inte är helt placerade av en operation av avtryckaren.

### 8.1 OLJEDATA

Den rekommenderade oljan för priming är Hyspin® VG32 tillgänglig i 0,5 l (artikelnummer 07992-00002) eller en gallonbehållare (artikelnummer 07992-00006). Se säkerhetsdata nedan.

### 8.2 HYSPIN®VG 32 OLJA SÄKERHETSDATA

#### FÖRSTA HJÄLPEN

HUD:

Tvätta noggrant med tvål och vatten så snart det är praktiskt möjligt. Tillfällig kontakt kräver ingen omedelbar uppmärksamhet. Tillfällig kontakt kräver ingen omedelbar uppmärksamhet.

FÖRTÄRING:

Sök läkare omedelbart. Framkalla INTE kräkningar.

ÖGON:

Skölj med vatten i flera minuter. Även om det INTE är en primär irritation kan mindre irritation uppstå efter kontakt.

#### BRAND

Flampunkt 232 °C. Ej klassificerat som brandfarligt.

Lämpliga släckmedel: CO<sub>2</sub>, torrt pulver, skum eller vattendimma. Använd INTE högtryckstvätt.

#### MILJÖ

AVFALLSHANTERING Genom auktoriserad entreprenör till en lämplig återvinningsstation. Kan övertändas. Begagnad produkt kan skickas för återvinning. SPILL: Förhindra inlopp i avlopp, utlopp och vattendrag. Sug upp med absorberande material.





#### HANTERING

Använd ögonskydd, ogenomträngliga handskar (t.ex. av PVC) och ett plastförkläde. Använd i ett väl ventilerat utrymme.

#### FÖRVARING

Inga särskilda försiktighetsåtgärder.

### 8.3 PRIMINGPROCEDUR

-  **FÖRSIKTIGHET:** Se till att den nya oljan är helt ren och fri från luftbubblor.
  -  **FÖRSIKTIGHET:** Verktyget måste ligga på sidan under hela primingsekvensen.
  -  **FÖRSIKTIGHET:** Allt arbete ska utföras på en ren bänk, med rena händer i ett rent område.
  -  **FÖRSIKTIGHET:** Var noga med att alltid se till att inga främmande föremål kommer in i verktyget, annars kan det uppstå allvarliga skador.
- 
- Lagg verktyget på sidan, oljepluggen **42** uppåt.
  - Dra tillbaka slaginställningsfingret **88** och skruva loss det bakre höljet **86** med maximalt **5** varv från helt "IN"-läge.
  - Skruva loss oljepluggen **42** med en insexnyckel och ta bort den med tätningsbrickan **43**.
  - Fyll verktyget med primerolja som skaka försiktigt för att driva ut luft.
  - Byt ut oljetätningsbrickan **43** och oljepluggen **42** och dra åt.
  - Du måste nu lufta verktyget. Denna operation är för att säkerställa att luftbubblor elimineras från oljekretsen.
  - Säkerställ att oljeavluftningskruven **48** är helt åtdragen, skruva loss endast **ETT** VARV med en insexnyckel. Anslut verktyget till lufttillförseln och tryck in avtryckaren.
  - Vänta tills olja dyker upp runt oljeavtappningskruven **48** och dra sedan åt igen. Torka bort överflödiga olja.
  - Släpp avtryckaren.
  - Använd en insexnyckel\* och öppna oljepluggen **42**.
  - Fyll på med primingolja för att återställa nivån. Byt ut oljetätningsbrickan **43** och oljepluggen **42** och dra åt helt.
  - Det är nödvändigt att montera lämplig munstycksenhet och justera verktygets slaglängd innan du använder verktyget.

Artikelnummer i **fetstil** hänvisar till allmänna monteringsritningar och listan över delar (sidorna 268-269).

## 9. FELSÖKNING

SYMPTOM	MÖJLIG ORSAK	ÅTGÄRD	SIDA REF.
Den pneumatiska motorn går långsamt	Luftläckage från motorn	Kontrollera för slitna tätningar. Byt ut	265
	Lågt lufttryck	Öka	262
	Luftvägsblockering	Tydlig begränsning i lufttillförseln	
	Sliten drivskruv	Byt ut	260
	Blad som fastnar	Smörj verktyget vid luftinloppet	
Insatsen deformeras inte ordentligt	Slaglängd felaktigt inställd	Justera	262
	Lufttryck utanför toleransen	Justera	262
	Låg oljenivå	Prima verktyget	271
	Insats ur grepp	Kontrollera insatsens greppområde	
Drivskruvarv oberoende av motor	Sliten eller skadad drivaxel	Byt ut	
	Sliten eller skadad drivskruv	Byt ut	260
	Adaptermutter lös	Dra åt	260
	Låsring 90 saknas	Montera ny låsring	267
Insatsen kommer inte att placeras på drivskruven	Felaktig insatsgångstorlek	Byt till rätt insats	
	Felaktig drivskruv monterad	Byt till rätt drivskruv	
	Sliten eller skadad drivskruv	Byt ut	
	Munstycksenhet felaktigt monterad	Koppla bort lufttillförseln, sätt tillbaka munstycksenheten försiktigt	260-261
Verktyget har fastnat på placerad insats	För stort slag/ Defekt insats/ Sliten eller defekt drivskruv	<p>TRYCK INTE NER AVTRYCKAREN. Lås upp. Slaglåsanordning och för det bakre höljet framåt till nollslagsläge. Tryck ned avtryckaren. Verktyget ska snurra av. Återställ slaglängden. Om inte, koppla bort luften till verktyget. Sätt in ett 4 mm Ø-stift genom öppningarna i munsstycks huset i spindeln <b>44</b>. Vrid tills drivskruven lämnar. Insats. Använd ny insats OCH drivskruv.</p>	
Drivskruven går av	För stort slag på verktyget	Återställ slaglängden	
	Sidobelastning på drivskruven	Håll verktygsfyrkanten mot applikationen när du placerar insatsen	
Verktyget snurrar inte på	Skruvadaptermutter lös	Dra åt	
	Ingen lufttillförsel	Anslut	262
	Otillräckligt mellanrum mellan låsmutter <b>45</b> och spindel <b>44</b>	Justera till 1,5 mm mellanrum till 2 mm mellanrum	267
	Tryckstång <b>78</b> för kort	Byt ut	268
	Luftmotorn har fastnat	Smörj verktyget vid luftinloppet. Om otillräckligt Demontera och rengör luftmotorn noggrant	

SYMPTOM	MÖJLIG ORSAK	ÅTGÄRD	SIDA REF.
Avtryckaren fungerar inte	Statisk friktion	Tryck ned avtryckaren några gånger	
	Lågt lufttryck	Öka lufttrycket	
	Ventilkolven förblir fast	Tryck ned avtryckaren flera gånger. Smörj verktyget vid luftinloppet. Om det inte lyckas, demontera, rengör och smörj avtryckarelementen	
Drivskruven går inte tillbaka och/eller fortsätter att snurra av	Läpptätningen <b>18</b> är defekt	Byt ut	267
Verktyget snurrar inte av	Adaptermutter <b>92</b> lös	Dra åt	
	Ingen lufttillförsel	Anslut	
	Bakre hölje avskruvat med mer än 5 varv	Inställning av verktygsslaglängd 5 varv	
	O-ring <b>82</b> läcker luft	Byt ut	268
	Fördelare har fastnat	Smörj	
	Luftmotorn har fastnat	Smörj verktyget vid luftinloppet. Om otillräckligt demontera och rengör luftmotorn noggrant	

Artikelnummer i **fetstil** hänvisar till allmänna monteringsritningar och listan över delar (sidorna 268-269). Andra symptom ska rapporteras till din lokala STANLEY Engineered Fastening-representant eller reparationscenter.



## 10. EU-FÖRSÄKRAN OM ÖVERENSSTÄMMELSE

Vi, **Stanley Engineered Fastening, Stanley House, Works Road, Letchworth Garden City, Hertfordshire, SG6 1JY UNITED KINGDOM**, försäkrar under eget ansvar att produkten:

**Beskrivning:** 74200 Hydropneumatiskt verktyg för blindnitmuttrar

**Modell:** 74200

som denna deklARATION relaterar till uppfyller följande standarder:

ISO 12100:2010	EN ISO 3744:2010
EN ISO 11202:2010	EN ISO 11148-1:2011
EN ISO 4413:2010	BS EN 28662-1:1993
EN ISO 4414:2010	EN ISO 20643:2008+A1:2012
EN ISO 28927-5:2009+A1:2015	ES100118-rev 17:2017

Den tekniska dokumentationen är utformad i enlighet med bilaga VII, i enlighet med följande direktiv: **Maskindirektiv (2006/42/EG)**

Undertecknad lämnar denna förklaring på uppdrag av STANLEY Engineered Fastening.



**A. K. Seewraj**

**Director of Engineering, Storbritannien**

Avdel UK Limited, Stanley House, Works Road, Letchworth Garden City, Hertfordshire, SG6 1JY STORBRIANNIEN

**Utgivningsplats:** Letchworth Garden City, Storbritannien

**Utgivningsdatum:** 01-01-2021

Undertecknad är ansvarig för sammanställningen av tekniska data för produkter sålda i Europeiska unionen och gör denna försäkran för Stanley Engineered Fastening.

**Matthias Appel**

**Team Leader Technical Documentation**

Stanley Engineered Fastening, Tucker GmbH, Max-Eyth-Str.1, 35394 Gießen, Tyskland



Denna maskin är i överensstämmelse med  
Maskindirektiv 2006/42/EG

## 11.UK FÖRSÄKRAN OM ÖVERENSSTÄMMELSE

Vi, **Stanley Engineered Fastening, Stanley House, Works Road, Letchworth Garden City, Hertfordshire, SG6 1JY UNITED KINGDOM**, försäkrar under eget ansvar att produkten:

**Beskrivning:** 74200 Hydropneumatiskt verktyg för blindnitmuttrar

**Modell:** 74200

som denna deklARATION relaterar till uppfyller följande standarder:

ISO 12100:2010	EN ISO 3744:2010
EN ISO 11202:2010	EN ISO 11148-1:2011
EN ISO 4413:2010	BS EN 28662-1:1993
EN ISO 4414:2010	EN ISO 20643:2008+A1:2012
EN ISO 28927-5:2009+A1:2015	ES100118-rev 17:2017

Teknisk dokumentation är sammanställd i enlighet med **Supply of Machinery (Safety) Regulations 2008, S.I. 2008/1597** (med ändringar).

Undertecknad lämnar denna förklaring på uppdrag av STANLEY Assembly Technologies



**A. K. Seewraj**

**Director of Engineering, Storbritannien**

Avdel UK Limited, Stanley House, Works Road, Letchworth Garden City, Hertfordshire, SG6 1JY STORBRIANNIEN

**Utgivningsplats:** Letchworth Garden City, Storbritannien

**Utgivningsdatum:** 01-01-2021

**UK  
CA**

Denna maskin är i överensstämmelse med  
**Supply of Machinery (Safety) Regulations 2008,**  
**S.I. 2008/1597** (med ändringar)

## 12. SKYDDA DIN INVESTERING!

### Stanley® Engineered Fastening BLINDNITVERKTYG GARANTI

STANLEY® Engineered Fastening garanterar att alla kraftverktyg noggrant tillverkats och att de är fria från materialdefekter och tillverkningsfel vid normal användning och service för en period av ett (1) år.

Denna garanti gäller endast för första köparen av verktyget för original användning.

#### Undantag:

##### **Normalt slitage.**

Regelbundet underhåll, reparation och reservdelar på grund av normalt slitage är undantagen från garantin.

##### **Missbruk och felaktig användning.**

Defekter eller skador som uppstår av felaktig hantering, förvaring, missbruk eller felaktig användning, olyckor eller försummelse, såsom fysiska skador är undantaget från garantin.

##### **Obehörig service eller modifiering.**

Defekter eller skador som uppstår efter service, testinställning, installation, underhåll, ändringar eller modifieringar på något sätt av någon annan än STANLEY® Engineered Fastening, eller deras auktoriserade servicecenter är undantaget från garantin.

Alla andra garantier, uttalade eller underförstådda, inklusive några garantier om säljbarhet eller lämplighet för särskilt syfte är undantaget från garantin.

Om detta verktyg inte uppfyller garantin, returnera snarast verktyget till vår fabriks auktoriserade servicecenter närmast dig. För en lista med STANLEY® Engineered Fastening Auktoriserade servicecenter i USA eller Kanada, kontakta oss på gratisnumret (877)364 2781.

Utanför USA och Kanada, besök vår hemsida **[www.StanleyEngineeredFastening.com](http://www.StanleyEngineeredFastening.com)** för att hitta närmaste STANLEY Engineered Fastening-plats.

STANLEY Engineered Fastening kommer sedan att ersätta, utan kostnad, någon del eller delar som vi hittar som är defekt på grund av materialfel eller tillverkningsfel och returnera verktyget med betald retur. Detta utgör vår enda skyldighet enligt denna garanti.

Under inga omständigheter ska STANLEY Engineered Fastening vara ansvarigt för eventuella följdskador eller speciella skador som följer av inköp eller användning av detta verktyg.

#### **Registrera ditt blindnitverktyg online.**

För att registrera din garanti online, besök oss på <https://www.stanleyengineeredfastening.com/support/warranty-registration-form>

Tack för att du valt ett STANLEY® Engineered Fastening's Stanley Assembly Technologies Brand-verktyg.

©2021 Stanley Black & Decker inc. Todos os direitos reservados.

As informações fornecidas não podem ser reproduzidas e/ou tornadas públicas por qualquer forma ou qualquer meio (electrónica ou mecânica) sem a permissão prévia explícita e escrita por parte da STANLEY Engineered Fastening. As informações fornecidas têm como base dados conhecidos durante a introdução deste produto. A STANLEY Engineered Fastening segue uma política de melhoramento contínuo dos produtos e, por conseguinte, os produtos podem estar sujeitos a alterações. As informações fornecidas são aplicáveis ao produto tal como são fornecidas pela STANLEY Engineered Fastening. Por conseguinte, a STANLEY Engineered Fastening não pode ser responsabilizada por quaisquer desvios das especificações originais do produto.

As informações disponíveis foram criadas com o maior rigor possível. No entanto, a STANLEY Engineered Fastening não aceita qualquer responsabilidade no que respeita a quaisquer erros das informações indicadas ou pelas consequências daí resultantes. A STANLEY Engineered Fastening não aceita qualquer responsabilidade por quaisquer danos resultantes das actividades executadas por terceiros. Os nomes autorizados, nomes comerciais, marcas registadas, etc. utilizados pela STANLEY Engineered Fastening não devem ser considerados como gratuitos, de acordo com a legislação no que respeita à protecção das marcas comerciais.

<b>1. DEFINIÇÕES DE SEGURANÇA .....</b>	<b>278</b>
1.1 REGRAS DE SEGURANÇA GERAIS .....	278
1.2 RISCO DE PROJECÇÃO .....	278
1.3 RISCO DURANTE O FUNCIONAMENTO.....	279
1.4 RISCO DE MOVIMENTO REPETITIVO .....	279
1.5 RISCO RELACIONADO COM ACESSÓRIOS .....	279
1.6 RISCO NO LOCAL DE TRABALHO .....	279
1.7 RISCO DE RUÍDO .....	280
1.8 RISCO DE VIBRAÇÃO.....	280
1.9 INSTRUÇÕES ADICIONAIS DE SEGURANÇA PARA FERRAMENTAS ELÉCTRICAS PNEUMÁTICAS.....	280
<b>2. CARACTERÍSTICAS TÉCNICAS .....</b>	<b>281</b>
2.1 ESPECIFICAÇÕES SOBRE A FERRAMENTA DE COLOCAÇÃO .....	281
2.2 DIMENSÕES DA FERRAMENTA .....	281
<b>3. UTILIZAÇÃO PRETENDIDA .....</b>	<b>282</b>
4.1 FORNECIMENTO DE AR .....	282
4.2 REGULAÇÃO DO CURSO .....	283
4.3 PRINCÍPIO DE FUNCIONAMENTO .....	283
<b>5. PONTEIRAS .....</b>	<b>284</b>
5.1 INSTRUÇÕES DE MONTAGEM .....	284
5.2 INSTRUÇÕES DE ASSISTÊNCIA.....	284
5.3 COMPONENTES DA PONTEIRA 74200 .....	284
<b>6. ASSISTÊNCIA DA FERRAMENTA .....</b>	<b>287</b>
6.1 ASSISTÊNCIA DIÁRIA .....	287
6.2 ASSISTÊNCIA SEMANAL .....	287
6.3 KIT DE ASSISTÊNCIA .....	287
6.4 MANUTENÇÃO .....	288
6.5 CILINDRO PNEUMÁTICO .....	288
6.6 CASQUILHO-GUIA.....	288
6.7 GATILHO .....	288
6.8 ENTRADA DE AR ARTICULADA (74200-12700).....	289
6.9 VÁLVULA DIFERENCIAL .....	289
6.10 CONJUNTO DA CABEÇA.....	289
6.11 CAIXA TRASEIRA .....	289
6.12 DISTRIBUIDOR .....	289
6.13 CONJUNTO DO PISTÃO HIDRÁULICO E MOTOR PNEUMÁTICO (74200-12610).....	289
6.14 DADOS DE SEGURANÇA DA MASSA LUBRIFICANTE MOLYKOTE 55m .....	291
6.15 PROTECÇÃO DO AMBIENTE.....	291
<b>7. MONTAGEM GERAL.....</b>	<b>292</b>
7.1 MONTAGEM GERAL DA FERRAMENTA DE BASE 74200-12000 .....	292
7.2 LISTA DE PEÇAS DA MONTAGEM GERAL 74200-12000 .....	293
<b>8. ESCORVAR .....</b>	<b>294</b>
8.1 INFORMAÇÕES SOBRE O ÓLEO .....	294
8.2 DADOS DE SEGURANÇA DO ÓLEO HYSPI®VG 32 .....	294
8.3 PROCEDIMENTO DE ESCORVAMENTO.....	294
<b>9. DIAGNÓSTICO DE AVARIAS .....</b>	<b>295</b>
<b>10. DECLARAÇÃO CE DE CONFORMIDADE.....</b>	<b>297</b>
<b>11. DECLARAÇÃO DE CONFORMIDADE DO REINO UNIDO .....</b>	<b>298</b>
<b>12. PROTEJA O SEU INVESTIMENTO! .....</b>	<b>299</b>



Este manual de instruções deve ser lido por qualquer pessoal responsável pela instalação ou utilização desta ferramenta, com especial atenção às seguintes regras de segurança.



Use sempre protecção ocular resistente a impacto quando utilizar a ferramenta. O grau de protecção necessário deve ser avaliado de acordo com cada utilização.



Utilize protecção auditiva de acordo com as instruções do empregador e em conformidade com os regulamentos de segurança e saúde no trabalho.



A utilização da ferramenta pode expor as mãos do utilizador a riscos, incluindo esmagamento, impactos, cortes, desgaste e calor. Use luvas adequadas para proteger as mãos.

## 1. DEFINIÇÕES DE SEGURANÇA

As definições abaixo descrevem o nível de gravidade de cada aviso. Leia o manual e preste atenção a estes símbolos.

**⚠ PERIGO:** Indica uma situação de perigo iminente que, se não for evitada, resulta na morte ou em ferimentos graves.

**⚠ ATENÇÃO:** Indica uma situação de possível perigo que, se não for evitada, pode resultar na morte ou em ferimentos graves.

**⚠ AVISO:** Indica uma situação potencialmente perigosa que, se não for evitada, pode resultar em ferimentos ligeiros ou moderados.

**⚠ AVISO:** Utilizado sem o símbolo de aviso de segurança indica uma situação potencialmente perigosa que, se não for evitada, pode resultar em danos materiais.

***A utilização ou manutenção inadequadas deste produto podem resultar em ferimentos graves ou danos materiais. Antes de utilizar este equipamento, leia e compreenda todos os avisos e instruções de funcionamento. Quando utiliza ferramentas eléctricas, devem ser sempre tomadas precauções básicas de segurança para reduzir os ferimentos.***

### **GUARDE TODOS OS AVISOS E INSTRUÇÕES PARA REFERÊNCIA FUTURA**

#### 1.1 REGRAS DE SEGURANÇA GERAIS

- Para evitar vários riscos, leia e compreenda as instruções de segurança antes de instalar, operar, reparar, fazer a manutenção, substituir acessórios ou trabalhar perto da ferramenta. Se não o fizer, podem ocorrer ferimentos graves.
- Apenas os operadores qualificados e com formação devem instalar, regular ou utilizar a ferramenta.
- NÃO utilize o equipamento para outro efeito que não seja fixar porcas de rebite cego da STANLEY Engineered Fastening.
- Utilize apenas as peças, parafusos e acessórios recomendados pelo fabricante.
- NÃO modifique a ferramenta. As modificações podem reduzir a eficiência das medidas de segurança e aumentar os riscos para o utilizador. Se for efectuada qualquer modificação na ferramenta pelo cliente, este será o único responsável e quaisquer garantias aplicáveis serão anuladas.
- Não elimine as instruções de segurança, entregue-as ao operador.
- Não utilize a ferramenta se estiver danificada.
- Antes de utilizar a ferramenta, verifique se as peças móveis da ferramenta estão alinhadas e não emperram, bem como se existem peças partidas ou quaisquer outras condições que possam afectar o funcionamento da mesma. Se a ferramenta apresentar danos, esta deve ser reparada pelo centro de assistência antes de voltar a utilizá-la. Retire qualquer chave de fenda ou ajuste antes de utilizar a ferramenta.
- As ferramentas devem ser inspeccionadas periodicamente para verificar se as classificações e marcas exigidas por esta parte da ISO 11148 estão legíveis na ferramenta. O empregador/utilizador deve entrar em contacto com o fabricante para obter as etiquetas de marcação sobresselentes, se necessário.
- A manutenção da ferramenta deve ser sempre efectuada num local de trabalho seguro e deve ser examinada em intervalos regulares em termos de danos e funcionamento por técnicos qualificados. Os procedimentos de desmontagem devem ser efectuados apenas por técnicos qualificados. Só deve desmontar esta ferramenta depois de consultar as instruções de manutenção.

#### 1.2 RISCO DE PROJEÇÃO

- Desligue o fornecimento de ar da ferramenta antes de efectuar qualquer tarefa de manutenção, regulação, ajuste ou remoção de uma ponteira ou acessórios.
- Tenha em atenção que a falha da peça de trabalho ou dos acessórios ou mesmo da ferramenta inserida pode resultar em projecteis a elevada velocidade.

- Use sempre protecção ocular resistente a impacto quando utilizar a ferramenta. O grau de protecção necessário deve ser avaliado de acordo com cada utilização.
- Os riscos para terceiros deve ser também avaliado nesta altura.
- Verifique se a peça de trabalho está fixada correctamente.
- Verifique se o tipo de protecção contra ejeção do fecho e/ou do mandril está instalado e operacional.
- NÃO utilize a ferramenta sem o colector de mandris instalado.
- Esteja atento contra possível ejeção potente dos mandris na parte da frente da ferramenta.
- NÃO aponte a ferramenta ligada a pessoas.

### 1.3 RISCO DURANTE O FUNCIONAMENTO

- A utilização da ferramenta pode expor as mãos do operador a riscos, incluindo esmagamento, impactos, cortes, desgaste e calor. Use luvas adequadas para proteger as mãos.
- Os operadores e os técnicos de manutenção devem ter capacidade para lidar com o volume, peso e potência da ferramenta.
- Segure a ferramenta correctamente. Prepare-se para reagir a movimentos normais súbitos e deve ter as mãos disponíveis.
- Mantenha as pegas da ferramenta secas, limpas e sem óleo e massa lubrificante.
- Quando utilizar a ferramenta, mantenha o corpo equilibrado e os pés bem assentes.
- Liberte o dispositivo de arranque e paragem no caso de interrupção do fornecimento hidráulico.
- Utilize apenas os lubrificantes recomendados pelo fabricante.
- O contacto com fluido hidráulico deve ser evitado. Para minimizar a probabilidade de alergia, se houver contacto, lave bem a área afectada.
- As fichas de dados de segurança de material de todos os óleos hidráulicos e lubrificantes estão disponíveis, mediante pedido, junto do seu fornecedor de ferramentas.
- Evite uma postura não adequada, porque é provável que estas posições não permitam uma reacção para movimentos normais ou inesperados da ferramenta.
- Se a ferramenta estiver fixada num dispositivo de suspensão, certifique-se de que a fixação está segura.
- Se a ponteira não estiver instalada, corre o risco de ficar esmagado ou entalado.
- NÃO utilize a ferramenta sem a caixa da ponteira.
- Antes de continuar, é necessário que o utilizador da ferramenta tenha espaço adequado para manuseá-la.
- Quando transportar a ferramenta de um local para outro, mantenha as mãos afastadas do gatilho para impedir qualquer activação inadvertida.
- NÃO utilize a ferramenta de maneira abusiva, deixando-a cair ou utilizá-la como um martelo.

### 1.4 RISCO DE MOVIMENTO REPETITIVO

- Quando utilizar a ferramenta, o operador pode sentir desconforto nas mãos, braços, ombros, pescoço ou outras partes do corpo.
- Quando utilizar a ferramenta, o operador deve ter uma postura confortável, bem como ter os pés assentes e evitar posições incómodas ou sem equilíbrio. O utilizador deve mudar de posição durante tarefas prolongadas. Isto pode ajudar a evitar desconforto e fadiga.
- Se o operador tiver sintomas como desconforto persistente ou recorrente, dor, palpitações, cansaço, formigueiro, dormência, sensação de ardor ou rigidez, estes sinais de aviso não devem ser ignorados. O operador deve informar o empregador e contactar um profissional de saúde qualificado.

### 1.5 RISCO RELACIONADO COM ACESSÓRIOS

- Desligue a ferramenta do fornecimento de ar antes de montar ou retirar a ponteira ou o acessório.
- Utilize apenas acessórios e consumíveis cujo tamanho e tipo sejam recomendados pelo fabricante da ferramenta. Não utilize acessórios ou consumíveis de outro tipo ou tamanho.

### 1.6 RISCO NO LOCAL DE TRABALHO

- Deslizes, tropeções e quedas são as principais causas de ferimentos no local de trabalho. Esteja atento a superfícies escorregadias resultantes da utilização da ferramenta e também ao risco de tropeçar no tubo de ar ou na mangueira hidráulica.
- Tenha cuidado quando trabalhar em locais onde não esteja familiarizado. Pode haver perigos escondidos, como cabos de electricidade ou outras linhas de serviços públicos.
- A ferramenta não foi concebida para ser utilizada em ambientes potencialmente explosivos e não está isolada contra o contacto com energia eléctrica.

- Verifique se não há cabos eléctricos, tubos de gás, etc., que possam dar origem a situações de perigo se forem danificados pela utilização da ferramenta.
- Use vestuário adequado. Não use roupa larga ou jóias. Mantenha o cabelo, a roupa e as luvas afastados das peças móveis. As roupas largas, as jóias ou o cabelo comprido podem ficar presos nestas peças.

### **1.7 RISCO DE RUÍDO**

- A exposição a níveis elevados de ruído pode causar perda auditiva permanente, incapacitante e a outros problemas, como zumbido nos ouvidos. Por conseguinte, é essencial avaliar o risco e a implementação de controlos adequados para estes riscos.
- Controlos adequados para reduzir o risco podem incluir medidas como materiais de isolamento para impedir que as peças a trabalhar causem zumbido.
- Utilize protecção auditiva de acordo com as instruções do empregador e em conformidade com os regulamentos de segurança e saúde no trabalho.
- Selecione, faça a manutenção e substitua o consumível/ferramenta de acordo com o manual de instruções para impedir um aumento desnecessário de ruído.

### **1.8 RISCO DE VIBRAÇÃO**

- A exposição às vibrações pode causar danos incapacitantes nos nervos e fornecimento de sangue nas mãos e nos braços.
- Use roupa quente quando trabalhar em locais frios e mantenha as mãos quentes e secas. Se sentir dormência, formigueiro, dor ou branqueamento da pele nos dedos ou nas mãos, pare de utilizar a ferramenta, informe o seu superior e contacte um médico.
- Se possível, suporte o peso da ferramenta numa bancada, tensor ou equalizador, porque uma fixação mais leve pode ser utilizada para suportar a ferramenta.
- Utilize e efectue a manutenção da ferramenta eléctrica de montagem para porcas de rebite cego de acordo com as recomendações no manual de instruções, para evitar um aumento desnecessário dos níveis de vibração.
- Selecione, efectue a manutenção e substitua o consumível/ferramenta de acordo com o manual de instruções, para impedir um aumento desnecessário dos níveis de vibração.
- Segure a ferramenta de maneira ligeira, mas segure, tendo em consideração as forças de reacção da mão, porque o risco de vibrações é normalmente superior se a força de fixação for mais elevada.

### **1.9 INSTRUÇÕES ADICIONAIS DE SEGURANÇA PARA FERRAMENTAS ELÉCTRICAS PNEUMÁTICAS**

- O valor de fornecimento de ar não deve exceder 7 bar.
- O ar sob pressão pode causar ferimentos graves.
- Nunca deixe a ferramenta a funcionar sem assistência. Quando não estiver a utilizar a ferramenta, desligue o tubo de ar antes de substituir acessórios ou efectuar reparações.
- Nunca aponte o jacto de ar directamente para si ou para outra pessoa.
- O efeito de chicote das mangueiras pode causar ferimentos graves. Verifique sempre se existem mangueiras e acessórios danificados ou soltos.
- Antes de utilizar a ferramenta, verifique se as linhas de ar apresentam danos, todas as ligações devem estar seguras. Não deixe cair objectos pesados em cima das mangueiras. Um golpe forte pode causar danos internos e dar origem à falha prematura do tubo.
- O jacto de ar frio deve ser afastado das mãos.
- Sempre que utilizar acoplamentos torcidos universais (acoplamentos de garra) ser instalados pernos de segurança e cabos de segurança para mangueiras como protecção contra possíveis falhas entre a mangueira e a ferramenta ou entre a mangueira e a mangueira.
- NÃO levante a ferramenta de colocação pela mangueira. Utilize sempre a pega da ferramenta de colocação.
- Os orifícios de ventilação não devem ficar obstruídos ou tapados.
- Mantenha o sistema hidráulico da ferramenta limpo de sujidade e substâncias estranhas, porque podem causar uma avaria da ferramenta.



## 2. CARACTERÍSTICAS TÉCNICAS

### 2.1 ESPECIFICAÇÕES SOBRE A FERRAMENTA DE COLOCAÇÃO

<b>Pressão do ar</b>	Mínima - Máxima	5 a 7 bar
<b>Volume de ar disponível necessário</b>	a 5 bar	8 litros
<b>Curso</b>	Máximo	7 mm
<b>Velocidade do motor</b>	Rotação ligada	2000 rpm
	Rotação desligada	2000 rpm
<b>Esforço de tracção</b>	a 5 bar	19,1 kN
<b>Duração do ciclo</b>	Aproximado	2,5 segundos
<b>Peso</b>	Sem a ponteira	2,2 kg

Os valores de ruído são determinados de acordo com o código de ensaio de ruído ISO 15744 e ISO 3744.		74200
Nível de potência sonora com ponderação A dB(A), $L_{WA}$	Incerteza de ruído: $k_{WA} = 3,0$ dB(A)	74,70 dB (A)
Um nível de emissão de pressão sonora com ponderação A na estação de trabalho dB(A), $L_{pA}$	Incerteza de ruído: $k_{pA} = 3,0$ dB(A)	77,08 dB (A)
Nível de emissão de pressão sonora com ponderação dB(C), $L_{pC}$ , pico	Incerteza de ruído: $k_{pC} = 3,0$ dB(C)	75,54 dB (C)
Os valores de ruído são determinados de acordo com o código de ensaio de vibrações ISO 20643 e ISO 5349.		74200
Nível de emissão de vibrações, $a_{hd}$ :	Variabilidade de vibração: $k = 0,127$ m/s <sup>2</sup>	0,317 m/s <sup>2</sup>
Valores de emissão de vibrações declarados de acordo com a norma EN 12096		

### 2.2 DIMENSÕES DA FERRAMENTA

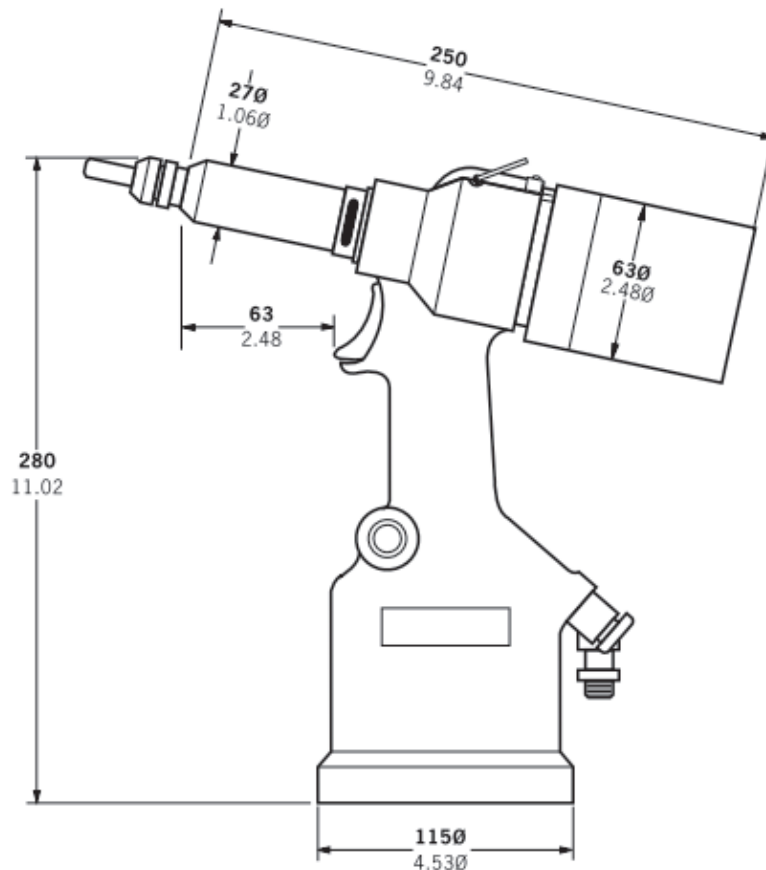

Fig. 1

As dimensões indicadas em negrito são em milímetros. As outras dimensões estão indicadas em polegadas.

### 3. UTILIZAÇÃO PRETENDIDA

A ferramenta hidro-pneumática do tipo 74200 foi concebida para fixar porcas de rebite cego da Stanley Engineered Fastening, o que a tornam a solução ideal para montagem de linha de produção ou de lotes numa ampla variedade de aplicações em todos os sectores.

**Uma ferramenta completa é composta pela ferramenta de base (peça número 74202-12000) e a ponteira para a inserção, como descrito na página 284.**

**AS PONTEIRAS DEVEM SER INSTALADAS DE ACORDO COM A DESCRIÇÃO NA PÁGINA 284.**

**NÃO utilize a ferramenta em ambientes húmidos ou na presença de gases ou líquidos inflamáveis.**

### 4. COLOCAÇÃO EM FUNCIONAMENTO

**▲ IMPORTANTE - LEIA COM ATENÇÃO AS REGRAS DE SEGURANÇA INDICADAS NA PÁGINA 278 - 280 ANTES DA PRIMEIRA COLOCAÇÃO EM SERVIÇO.**

Seleccione a ponteira com o respectivo tamanho e instale-o.

Ligue a ferramenta de colocação ao fornecimento de ar. Teste os ciclos de tracção e retorno premindo e libertando o gatilho 25. Coloque a ferramenta no curso/pressão pretendida.

**▲ ATENÇÃO - Uma pressão de fornecimento correcta é importante para o funcionamento correcto da ferramenta de instalação. Podem ocorrer ferimentos ou danos no equipamento se não forem definidas as pressões correctas. A pressão de fornecimento não deve exceder os valores indicados nas especificações da ferramenta de colocação.**

#### 4.1 FORNECIMENTO DE AR

Todas as ferramentas funcionam com ar comprimido a uma pressão ideal de 5,5 bar. Recomendamos a utilização de reguladores de pressão e sistemas automáticos de lubrificação/filtragem no fornecimento de ar principal. Estes devem ser equipados a 3 metros da ferramenta (consulte o diagrama abaixo) para garantir a vida útil máxima da ferramenta e uma manutenção mínima da ferramenta.

As mangueiras de fornecimento de ar devem ter um valor de pressão eficaz de trabalho mínima de 150 % da pressão máxima produzida no sistema ou de 10 bar, a que for mais elevada. Os tubos de ar devem ser resistentes ao óleo, ter um revestimento exterior resistente a abrasão e protegidas caso as condições de funcionamento causem danos nas mangueiras. Todas as mangueiras de ar DEVEM ter um diâmetro interno mínimo de 6,4 milímetros ou 1/4 de polegada.

Os detalhes de assistência diária estão indicados na página 287.

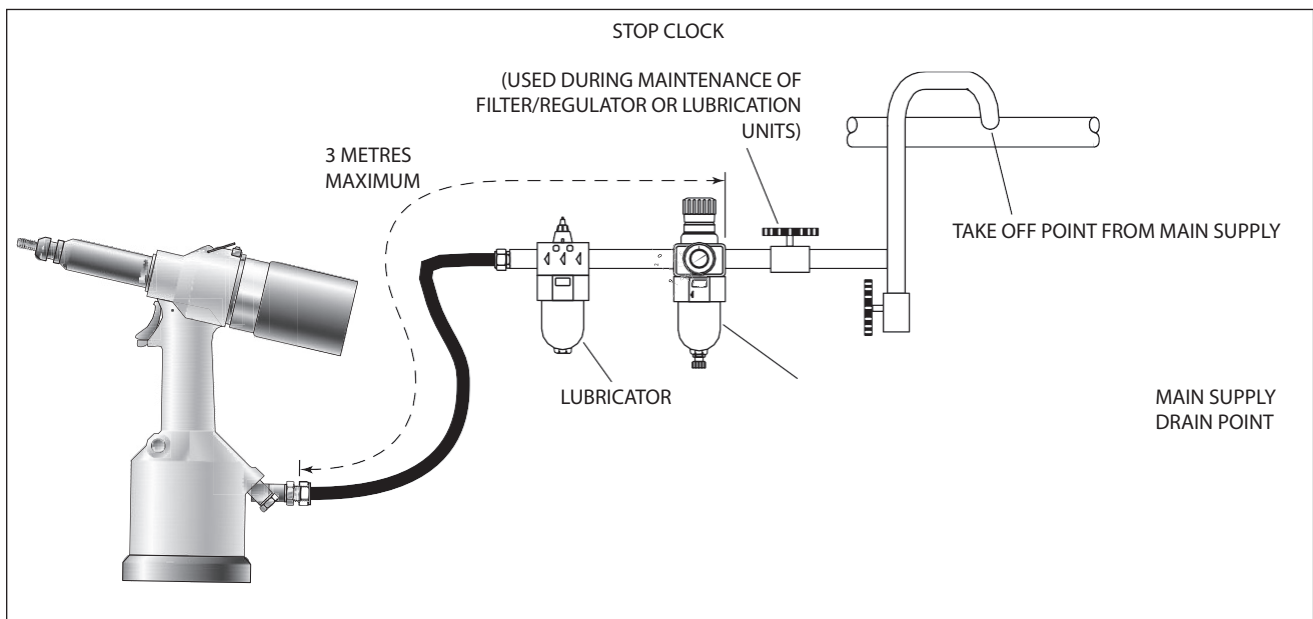

Fig. 2

## 4.2 REGULAÇÃO DO CURSO

Esta regulação é necessária para garantir uma deformação adequada da inserção. Por conseguinte, é recomendável ter uma placa de ensaio com a espessura e tamanho do furo da peça de trabalho que vai ser utilizada.

Se a deformação não for suficiente, a inserção roda no interior da aplicação. Se a deformação for excessiva, a rosca fica distorcida e pode ocorrer uma fractura no parafuso auto-roscante.

O curso é regulado de acordo com o grau de aperto ou remoção da caixa traseira **86**. Para reduzir o curso, aperte; para aumentar o curso, desaperte a caixa traseira, mas não pode ser superior a 5 voltas a partir da posição "de entrada" total, a não ser que pretenda desmontar a ferramenta. Regule até obter a deformação pretendida. Bloqueie o anel de regulação do curso **88** na caixa traseira.



Fig. 3

## 4.3 PRINCÍPIO DE FUNCIONAMENTO

- Ligue a ferramenta ao fornecimento de ar.
- Coloque a inserção, primeiro a ponta para apertar o parafuso. Uma pressão ligeira permite arrancar o motor e enroscar automaticamente a inserção na ponteira e no batente.
- Insira o fecho na aplicação em esquadria.
- Carregue no gatilho totalmente. Isto permite colocar a inserção na aplicação e invertê-la do parafuso auto-roscante.

Os números de item em **negrito** dizem respeito à montagem geral e à lista de peças (indicadas nas páginas 292-293).

**⚠ CUIDADO:** Não force a instalação de uma inserção porque pode causar danos na ferramenta e/ou aplicação.

## 5. PONTEIRAS

Antes de utilizar a ferramenta, é essencial instalar a ponteira correcta. Se conhecer os pormenores do fecho que pretende colocar, pode encomendar uma nova ponteira completa de acordo com as tabelas de selecção na página 287.

### 5.1 INSTRUÇÕES DE MONTAGEM

**⚠ AVISO:** O fornecimento de ar deve ser desligado quando instalar ou remover ponteiras, excepto indicação específica em contrário.

Os números de item indicados em **negrito** dizem respeito à ilustração indicada abaixo:

- Se ainda estiver instalada retire a caixa do bocal e a porca do adaptador.
- Insira o eixo de transmissão **4** no veio.
- Instale o parafuso auto-roscante **3** no eixo de transmissão **4**.
- Insira a manga de redução **5** (caso seja especificada) na porca do adaptador.
- Aperte a porca do adaptador no veio.
- Segure o veio com uma chave inglesa\* e aperte a porca do adaptador para a direita.
- Enquanto segura na porca do adaptador com a chave inglesa\*, aperte a contra-porca para a esquerda.
- Aperte a caixa da ponteira e a ponteira **1** com a contra-porca da ponteira.
- A operação inversa é executada para remover o equipamento.
- Mantendo a ferramenta desligada do fornecimento de ar, aperte uma inserção no parafuso auto-roscante manualmente, certificando-se de que a inserção fica achatada com a extremidade do parafuso auto-roscante.
- Coloque a ponteira na posição exacta e fixe a porca da ponteira para a direita com uma chave inglesa\*.
- Retire a inserção do parafuso auto-roscante.

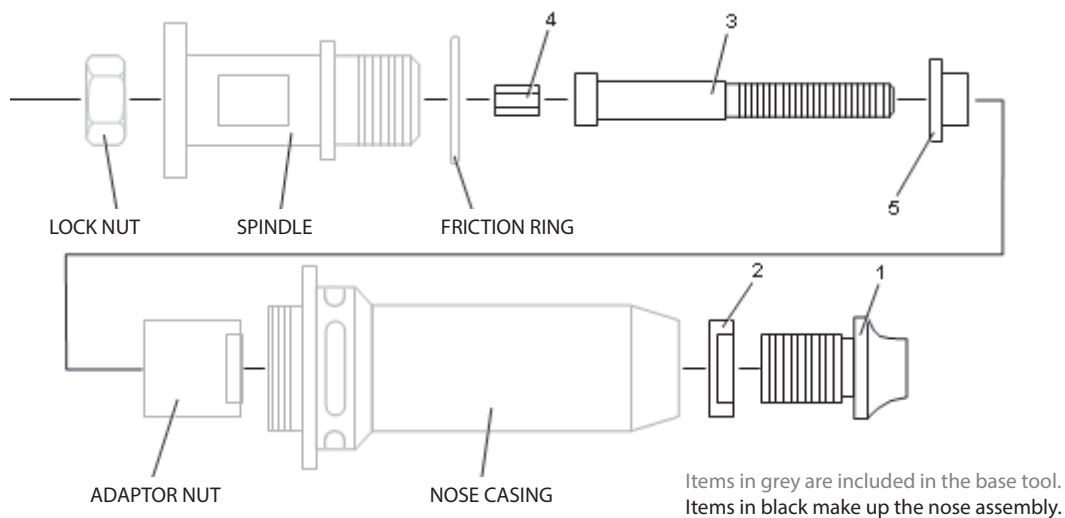

**Fig. 4**

### 5.2 INSTRUÇÕES DE ASSISTÊNCIA

As ponteiras devem ser reparadas todas as semanas.

- Retire todo o conjunto do bocal de acordo com o procedimento oposto ao indicado em "Instruções de montagem".
- As peças gastas ou danificadas devem ser substituídas por novas.
- Verifique em especial o desgaste no parafuso auto-roscante.
- Efectue a montagem de acordo com as instruções de instalação.

Consulte os itens incluídos no kit de assistência 74200. Para obter uma lista completa, consulte a página 287.

### 5.3 COMPONENTES DA PONTEIRA 74200

As ponteiras têm vários tamanhos, de acordo com o tipo de inserção. Cada ponteira representa um conjunto exclusivo de componentes que podem ser encomendados individualmente. Todas as ponteiras incluem também uma contra-porca de ponteira 2 (número de peça 07555-00901).

Os números de componentes dizem respeito à ilustração na página oposta. Recomendamos que tenha algum stock, porque os itens têm de ser substituídos com frequência. Leia com atenção as instruções de assistência das ponteiras no verso.

TAMANHO DA INSERÇÃO	FERRAMENTA COMPLETA	PONTEIRA	1	3	4	5
<b>INSERÇÕES DE FLANGE GRANDE (9698,FS58,9408,9418,9498) + STANDARD NUTSERT® (9500) + SQUARESERT® (GK08) + EUROSERT® (GJ08)</b>						
M3	74200-00083	07555-09883	07555-00903	07555-09003	07555-01003	07555-09103
M4	74200-00084	07555-09884	07555-00904	07555-09004	07555-01004	07555-09104
M5	74200-00085	07555-09885	07555-00905	07555-09005	07555-01005	07555-09105
M5..	74200-00485	07555-09185	07555-00915	07555-09005	07555-01005	07555-09105
M6	74200-00086	07555-09886	07555-00906	07555-09006	07555-01006	07555-09106
M8	74200-00088	07555-09888	07555-00908	07555-09008	07555-01008	07555-09108
M10	74200-00080	07555-09880	07555-00910	07555-09010	07555-01010	-
M12	74200-00082	74200-09882 †	07555-00912	07555-09012	07555-01012	-
4 UNC	74200-00054	07555-09854	07555-00854	07555-09054	07555-00754	07555-09154
6 UNC	74200-00056	07555-09856	07555-00856	07555-09056	07555-00756	07555-09156
8 UNC	74200-00058	07555-09858	07555-00858	07555-09058	07555-00758	07555-09158
10 UNC	74200-00050	07555-09850	07555-00850	07555-09050	07555-00750	07555-09150
UNC de 1/4	74200-00048	07555-09848	07555-00848	07555-09048	07555-00748	07555-09148
UNC de 5/16	74200-00040	07555-09840	07555-00840	07555-09040	07555-00740	07555-09140
UNC de 3/8	74200-00042	07555-09842	07555-00842	07555-09042	07555-00742	-
10 UNF	74200-00070	07555-09870	07555-00850	07555-09070	07555-00750	07555-09150
UNF de 1/4	74200-00068	07555-09868	07555-00848	07555-09068	07555-00748	07555-09148
UNF de 5/16	74200-00060	07555-09860	07555-00840	07555-09060	07555-00740	07555-09140
UNF de 3/8	74200-00062	07555-09862	07555-00842	07555-09062	07555-00742	-
BSW de 3/16	74200-00016	07555-09816	07555-00850	07555-09016	07555-00750	07555-09150
BSW de 1/4	74200-00018	07555-09818	07555-00848	07555-09018	07555-00748	07555-09148
BSW de 5/16	74200-00010	07555-09810	07555-00840	07555-09019	07555-00740	07555-09140
<b>NUTSERT® DE CAMADA FINA (9468, FS38, 9658, 9488)</b>						
M3	74200-00183	07555-09983	07555-00993	07555-09003	07555-01003	07555-09103
M4	74200-00184	07555-09984	07555-00994	07555-09004	07555-01004	07555-09104
M5	74200-00185	07555-09985	07555-00995	07555-09005	07555-01005	07555-09105
M6	74200-00186	07555-09986	07555-00996	07555-09006	07555-01006	07555-09106
M8	74200-00188	07555-09988	07555-00998	07555-09008	07555-01008	07555-09108
M10	74200-00180	07555-09980	07555-00999	07555-09010	07555-01010	-
M12	74200-00182	74200-09982 †	07555-00992	07555-09012	07555-01012	-
4 UNC	74200-00154	07555-09954	07555-00954	07555-09054	07555-00754	07555-09154
6 UNC	74200-00156	07555-09956	07555-00956	07555-09056	07555-00756	07555-09156
8 UNC	74200-00158	07555-09958	07555-00958	07555-09058	07555-00758	07555-09158
10 UNC	74200-00150	07555-09950	07555-00950	07555-09050	07555-00750	07555-09150
UNC de 1/4	74200-00148	07555-09948	07555-00948	07555-09048	07555-00748	07555-09148
UNC de 5/16	74200-00140	07555-09940	07555-00940	07555-09040	07555-00740	07555-09140
10 UNF	74200-00170	07555-09970	07555-00950	07555-09070	07555-00750	07555-09150
UNF de 1/4	74200-00168	07555-09968	07555-00948	07555-09068	07555-00748	07555-09148
UNF de 5/16	74200-00160	07555-09960	07555-00940	07555-09060	07555-00740	07555-09140
BSW de 3/16	74200-00116	07555-09916	07555-00950	07555-09016	07555-00750	07555-09150
BSW de 1/4	74200-00118	07555-09918	07555-00948	07555-09018	07555-00748	07555-09148
0BA	74200-00130	07555-09930	07555-00996	07555-09030	07555-01006	07555-09106
2BA	74200-00132	07555-09932	07555-00950	07555-09032	07555-00750	07555-09150
4BA	74200-00134	07555-09934	07555-00934	07555-09034	07555-00756	07555-09134
<b>SUPERSERT® - EXTREMIDADE ABERTA E FECHADA (FB)</b>						
M3	74200-00283	07555-09583	07555-07103	07555-09003	07555-01003	07555-09103
M4	74200-00284	07555-09584	07555-07104	07555-09004	07555-01004	07555-09104
M5	74200-00285	07555-09585	07555-07105	07555-09005	07555-01005	07555-09105
M6	74200-00286	07555-09586	07555-07106	07555-09006	07555-01006	07555-09106

TAMANHO DA INSERÇÃO	FERRAMENTA COMPLETA	PONTEIRA	1	3	4	5
<b>INSERÇÕES DE FLANGE GRANDE (9698,FS58,9408,9418,9498) + STANDARD NUTSERT® (9500) + SQUARESERT® (GK08) + EUROSERT® (GJ08)</b>						
M8	74200-00288	07555-09588	07555-07108	07555-09008	07555-01008	07555-09108
8 UNC	74200-00258	07555-09558	07555-07158	07555-09058	07555-00758	07555-09158
10 UNC	74200-00250	07555-09550	07555-07150	07555-09050	07555-00750	07555-09150
UNC de 1/4	74200-00248	07555-09548	07555-07148	07555-09048	07555-00748	07555-09148
8 UNF	74200-00278	07555-09578	07555-07158	07555-09078	07555-00758	07555-09158
10 UNF	74200-00270	07555-09570	07555-07150	07555-09070	07555-00750	07555-09150
UNF de 1/4	74200-00268	07555-09568	07555-07148	07555-09068	07555-00748	07555-09148
<b>HEXSERT® (9688)</b>						
M3	74200-00683	07555-09283	07555-08103	07555-09003	07555-01003	07555-09103
M4	74200-00684	07555-09284	07555-08104	07555-09004	07555-01004	07555-09104
M5	74200-00685	07555-09285	07555-08105	07555-09005	07555-01005	07555-09105
M6	74200-00686	07555-09286	07555-08106	07555-09006	07555-01006	07555-09106
M8	74200-00688	07555-09288	07555-00998	07555-09008	07555-01008	07555-09108

- Coloca todas as inserções indicadas nesta secção, excepto a flange M5 grande Nutsert® de camada fina
- Coloca APENAS a flange M5 grande Nutsert® de camada fina 09698-00516
- † Estas ponteiras incluem uma porca do adaptador, número da peça 74200-12119 para substituir a que está na ferramenta.

## 6. ASSISTÊNCIA DA FERRAMENTA

A assistência periódica deve ser efectuada e deve ser efectuada uma inspecção rigorosa todos os anos ou a cada 500 000 ciclos, a que for mais cedo.

- ⚠ AVISO:** Nunca utilize solventes ou outros produtos químicos abrasivos para limpar as peças não metálicas da ferramenta. Estes produtos químicos podem enfraquecer os materiais utilizados nestas peças.
- ⚠ AVISO:** antes de proceder à manutenção, retire as substâncias perigosas que possam ter ficado acumuladas devido aos processos de trabalho.
- ⚠ AVISO:** O empregador é responsável por garantir que as instruções de manutenção da ferramenta são fornecidas aos técnicos adequados.
- ⚠ AVISO:** O utilizador não deve proceder à manutenção ou reparação da ferramenta, a menos que tenha recebido formação adequada.
- ⚠ AVISO:** a ferramenta deve ser verificada com frequência em termos de danos e avaria.
- ⚠ AVISO:** Leia as instruções de segurança nas páginas 278 a 280.

### 6.1 ASSISTÊNCIA DIÁRIA

- Todos os dias, antes de utilizar a ferramenta ou quando colocá-la em funcionamento pela primeira vez, deite algumas gotas de óleo lubrificante limpo e leve na entrada de ar da ferramenta, caso não esteja instalado um lubrificante de ar no fornecimento de ar. Se utilizar a ferramenta de maneira contínua, o tubo de ar deve ser desligada do fornecimento de ar principal e a ferramenta deve ser lubrificada a cada duas ou três horas.
- Verifique se existem fugas de ar. Se as mangueiras e acoplamentos apresentarem danos, deve substituí-los por peças novas.
- Se não estiver instalado um filtro no regulador de pressão, purgue a linha de ar para remover qualquer sujidade ou água acumuladas antes de ligar a mangueira de ar à ferramenta.
- Verifique se a ponteira é correcta.
- Verifique se o curso da ferramenta é adequado para colocar a inserção seleccionada. (Consulte a página de regulação do curso 283).
- Verifique se o parafuso auto-roscante na ponteira apresenta sinais de desgaste ou danos. Se for o caso, substitua-os.

### 6.2 ASSISTÊNCIA SEMANAL

- \* Verifique se existem fugas de óleo e de ar na mangueira de fornecimento de ar e nas fixações.

### 6.3 KIT DE ASSISTÊNCIA

No que respeita a todas as tarefas de assistência, recomendamos a utilização do kit de assistência (número de peça 74200-99990), fornecido num estojo de plástico.

KIT DE ASSISTÊNCIA 74200-99990					
Número da peça	Descrição	QTD.	Número da peça	Descrição	QTD.
07900-00618	PROPULSOR	1	07900-00393	CHAVE INGLESA DE 14 mm/15 mm	1
07900-00619	CASQUILHO-GUIA	1	07900-00409	CHAVE INGLESA DE 12mm/13mm	1
07900-00478	PUNÇÃO PARA CAVILHAS DE Ø 3 mm	1	07900-00626	CHAVE DE 11 mm	1
07900-00624	PUNÇÃO PARA CAVILHAS DE Ø 4mm	1	07900-00469	CHAVE ALLEN DE 2,5 mm	1
07900-00157	ALICATES PARA ANÉIS INTERNOS	1	07900-00351	CHAVE ALLEN DE 3 mm	1
07900-00161	ALICATES PARA ANÉIS EXTERNOS	1	07900-00224	CHAVE ALLEN DE 4 mm	1
07900-00625	MARTELO MALEÁVEL	1	07900-00225	CHAVE ALLEN DE 5 mm	1
07900-00623	SOCKET de 25 mm	1	07900-00620	CHAVE ALLEN DE 12 mm	1
07900-00006	ESPÁTULA	1	07900-00456	BARRA EM T	1
07900-00434	CHAVE DE 32 mm	1	07992-00075	MOLYKOTE 55M (TUBO DE 100 gm)	1
07900-00621	CHAVE DE 28 mm	1	07900-00627	ESTOJO DE PLÁSTICO	1
07900-00637	CHAVE DE 17 mm	1	07900-00632	CHAVE INGLESA DE 17mm/19mm	1
07900-00643	BOTÃO DO PROPULSOR	1			

## 6.4 MANUTENÇÃO

A ferramenta deve ser desmontada por completo a cada 500 000 ciclos e devem ser utilizados novos componentes caso apresentem desgaste ou danos ou conforme recomendado. Todas as juntas tóricas e vedantes devem ser substituídos por novos e lubrificados com massa lubrificante Molykote 55M antes de proceder à montagem.

**⚠ ATENÇÃO:** Leia as instruções de segurança nas páginas 278 a 280.

**⚠ AVISO:** O empregador é responsável por garantir que as instruções de manutenção da ferramenta são fornecidas aos técnicos adequados.

**⚠ AVISO:** O utilizador não deve proceder à manutenção ou reparação da ferramenta, a menos que tenha recebido formação adequada.

**⚠ ATENÇÃO:** a ferramenta deve ser verificada com frequência em termos de danos e avaria.

O tubo de ar deve ser desligado antes de proceder a qualquer tarefa de assistência ou desmontagem excepto instrução específica em contrário.

É recomendável que qualquer operação de desmontagem seja efectuada em condições limpas.

Antes de efectuar a desmontagem, retire o óleo da ferramenta. Retire o bujão de óleo **42**, a anilha vedante de óleo **43**, o parafuso de purga **48** e a anilha do parafuso de purga **49** do punho completo e drene o óleo para um recipiente adequado.

Antes de desmontar a ferramenta, é necessário retirar a ponteira. Para obter instruções de remoção simples, consulte a secção sobre ponteiras, nas páginas 284-287.

Para efectuar uma assistência total da ferramenta, é aconselhável desmontar os subconjuntos pela ordem indicada.

## 6.5 CILINDRO PNEUMÁTICO

- Retire a base de borracha **2**.
- Coloque a ferramenta e a base na parte superior num torno com mordentes macios.
- Com uma chave inglesa\*, desaperte o tampão **3**. O pistão pneumático **9** deve deslocar-se para cima sob pressão da mola **11** (pode ser necessário exercer pressão manual no pistão pneumático **9**).
- Retire a junta tórica **4**.
- Desaperte o pistão pneumático **9**.
- Retire o anel de retenção **8** e a junta tórica **36**.
- Segure a haste do pistão **10** nos mordentes macios do torno para evitar que o diâmetro da haste fique riscado.
- Separe a haste do pistão **10** do pistão pneumático **9**, desapertando o parafuso de fixação da haste do pistão **5** com uma chave inglesa\*.
- Inspeccione se o tubo de ar **12** apresenta sinais de danos ou distorção. (O tubo de ar está apertado no interior na pega e fixado na respectiva posição com Loctite® 222). Se for necessário retirar o tubo de ar, a base do tubo de ar requer o aquecimento para uma temperatura equivalente a 100 °C para amolecer a cola Loctite. Em seguida, o tubo de ar **12** pode ser desapertado do punho com uma chave Allen\*.
- Verifique se a mola **11** não está distorcida ou danificada.
- Monte pela ordem inversa de desmontagem.

## 6.6 CASQUILHO-GUIA

- Com a ferramenta virada ao contrário no torno, desaperte o casquilho-guia **15** com uma chave inglesa\* e uma barra em T\*.
- Desaperte o casquilho-guia **15**.
- Desaperte a contra-porca **13** com uma chave Allen\*, retire o vedante **14** e a junta tórica **98**.
- Retire a junta tórica **16**.
- Monte pela ordem inversa de desmontagem.

## 6.7 GATILHO

- Com a ferramenta fixada no torno, retire a cavilha **26** com uma punção para cavilhas\*.
- Retire o gatilho **25**, a cavilha **22**, o rolo **23** e a cunha **24**.

\* Consulte os itens incluídos no kit de assistência 74200. Para obter uma lista completa, consulte a página 287. Os números de item em **negrito** dizem respeito à montagem geral e à lista de peças (indicadas nas páginas 292-293).



- Empurre com cuidado a parte superior da haste do gatilho **20** e retire, em conjunto com as juntas tóricas **7** e **21**, a guia **19**, o anel de retenção **18** e o tampão **17**.
- Monte pela ordem inversa de desmontagem. Verifique se a ponta do anel de retenção **18** está virada para a parte superior da ferramenta.

### 6.8 ENTRADA DE AR ARTICULADA (74200-12700)

- Com uma chave Allen\*, retire o parafuso **40** e a anilha **39**.
- Retire a entrada articulada **38**.
- Desaperte o conector macho duplo **41** da entrada articulada **38** e retire a anilha de nylon **33**.
- Com uma chave inglesa\*, retire o pino furado **37**.
- Retire duas anilhas de nylon **33** e o bloco de entrada de ar **35**.
- Retire o anel **97** do conector macho duplo **41** com um alicate para anéis de fixação e desaperte o filtro sinterizado **96**.
- Monte pela ordem inversa de desmontagem.
- Consulte os itens incluídos no kit de assistência 74200. Para obter uma lista completa, consulte a página 287.

Os números de item em negrito dizem respeito à montagem geral e à lista de peças (indicadas nas páginas 292-293).

### 6.9 VÁLVULA DIFERENCIAL

- Com uma chave inglesa plana especial\*, desaperte o tampão de bloqueio da válvula **27**, desaperte e retire a mola **104** e a junta tórica **29**.
- Retire o amortecedor **34** com uma chave inglesa\* e retire a anilha de nylon **33**.
- Retire o pistão da válvula **28** da caixa em conjunto com as juntas tóricas **30**, **31** e **32**.
- Verifique se a mola **104** está distorcida e substitua-a, se necessário.
- Monte pela ordem inversa de desmontagem.

### 6.10 CONJUNTO DA CABEÇA

- Retire a ponteira antes de iniciar a desmontagem.
- Com uma chave inglesa\*, retire o eixo **44** e a contra-porca **45**.
- Retire a contra-porca da mola de retorno **46** com uma chave inglesa\*.
- Retire a mola de retorno **47**, a anilha **99** e o anel de fixação **90**.
- Verifique se a mola de retorno **47** apresenta sinais de distorção e substitua-a se necessário.
- Monte pela ordem inversa de desmontagem.

### 6.11 CAIXA TRASEIRA

- Com uma chave Allen\*, retire o parafuso **40** do anel de regulação do curso **88** e retire a anilha de ligação **95**.
- Desencaixe o anel de regulação do curso **88**, empurrando-o de novo contra a mola **89**.
- Desaperte a caixa traseira **86**.
- Retire a fita de borracha da caixa traseira **87**, se necessário.
- Retire o anel **84** com um alicate para anéis de fixação\* e retire o amortecedor sinterizado **85**.
- Conclua a montagem pela ordem inversa de desmontagem. Localize o linguete **102** na cabeça antes de apertar na caixa traseira **86**.

### 6.12 DISTRIBUIDOR

- \* Com uma chave Allen\*, retire os dois parafusos **40**.
- \* Retire o distribuidor **83** em conjunto com o tampão do motor pneumático **81** e as juntas tóricas **82** e **31** com cuidado para não deixar cair a esfera **79** e a haste impulsora **78**.
- \* Com uma chave Allen\*, retire os quatro parafusos sextavados internos **58** e retire o batente de curso **57**.
- \* Retire os dois tubos de fornecimento de ar **59** e quatro juntas tóricas **60**.
- \* Monte pela ordem inversa de desmontagem.

### 6.13 CONJUNTO DO PISTÃO HIDRÁULICO E MOTOR PNEUMÁTICO (74200-12610)

- Envolve a fita adesiva à volta do pistão hidráulico **54** e mova o conjunto para trás de maneira lenta e firme. Com um alicate para anéis de fixação\*, retire o anel **52** e o vedante dianteiro **51**.

\* Consulte os itens incluídos no kit de assistência 74200. Para obter uma lista completa, consulte a página 287.  
Os números de item em **negrito** dizem respeito à montagem geral e à lista de peças (indicadas nas páginas 292-293).

- Retire as juntas tóricas **76** e **77**.
- Com duas chaves inglesas\*, separe o pistão hidráulico **54** da caixa do motor pneumático **75**. O anel de regulação com calços **55**, o pivô de deslocação **56** e a junta tórica **101** saem do pistão hidráulico **54**.
- Retire o conjunto do motor pneumático da respectiva caixa **75**, retire o anel **61** com um alicate para anéis de fixação\* e depois bata na caixa do motor pneumático **75** na banca para retirar os componentes.
- As peças **62** a **74** podem ser retiradas como um conjunto, deve ter cuidado para não deixar cair a cavilha **74**.
- Retire o rolamento **62**, o veio do planetário **63**, três planetas **64**, o planetário **65** e a porca separadora **66**.
- Com um martelo maleável, bata na cabeça estriada do rotor **70**.
- O rolamento **67** e a placa na extremidade dianteira **68** saem com o estator **69** e as cinco lâminas do rotor **71**. (o rotor **70** permanece na cabeça).
- Coloque a placa da extremidade traseira **72** no torno com mordentes macios.
- Com uma punção para cavilhas\*, bata no centro do rotor **70** para retirar o rolamento **73**. (vire o rotor **70** ao contrário para sair o rolamento **73**).
- Quando montar o motor pneumático, a parte traseira do rotor **70** deve tocar ligeiramente na placa da extremidade traseira **72** sem folga axial, (qualquer folga existente desaparece quando o rolamento **73** é inserido por completo).
- Quando inserir o motor pneumático na respectiva caixa **75**, alinhe com cuidado as peças para que a cavilha **74** fique no furo central entre as portas de ligar/desligar do eixo da caixa do motor pneumático **75** e a placa da extremidade traseira **72**.
- Quando montar o pistão hidráulico **54** no conjunto do motor pneumático, aperte as peças à mão e sopra ar numa das portas exteriores da caixa do motor pneumático **75**, verificando se o motor pneumático roda livremente.
- Quando montar o vedante dianteiro **51**, as faces de diâmetro superior devem estar viradas para a parte traseira da ferramenta.
- Conclua a montagem pela ordem inversa de desmontagem.



**AVISO:** Efectue a assistência diária e semanal para verificar a ferramenta.



**AVISO:** É SEMPRE necessário escorvar depois da ferramenta ter sido desmontada e antes de ser utilizada.

\* Consulte os itens incluídos no kit de assistência 74200. Para obter uma lista completa, consulte a página 287. Os números de item em **negrito** dizem respeito à montagem geral e à lista de peças (indicadas nas páginas 292-293).

## **6.14 DADOS DE SEGURANÇA DA MASSA LUBRIFICANTE MOLYKOTE 55m**

A graxa pode ser encomendada como um único artigo, o número da peça está indicado no kit de assistência na página 287.

### **PRIMEIROS SOCORROS**

PELE: Limpe e lave com sabão e água.

INGESTÃO: Não são previstos efeitos adversos. Trate de acordo com os sintomas.

OLHOS: Irritante, mas não nocivo. Irrigue com água e contacte um médico.

### **CONDIÇÕES AMBIENTAIS**

Recolha para incineração ou eliminação num local aprovado.

### **FOGO**

PONTO DE IGNIÇÃO: 101°C

Não classificado como inflamável.

Meio adequado de extinção: Espuma de dióxido de carbono, pó seco ou água atomizada.

### **MANUSEAMENTO**

Deve usar luvas de plástico ou borracha.

### **ARMAZENAMENTO**

Mantenha afastado de calor e agentes oxidantes

## **6.15 PROTECÇÃO DO AMBIENTE**

Assegure a conformidade com a regulamentação de eliminação aplicáveis. Deite todos os resíduos numa instalação ou depósito de resíduos aprovado para não expor os técnicos e o ambiente a riscos.

## 7. MONTAGEM GERAL

### 7.1 MONTAGEM GERAL DA FERRAMENTA DE BASE 74200-12000

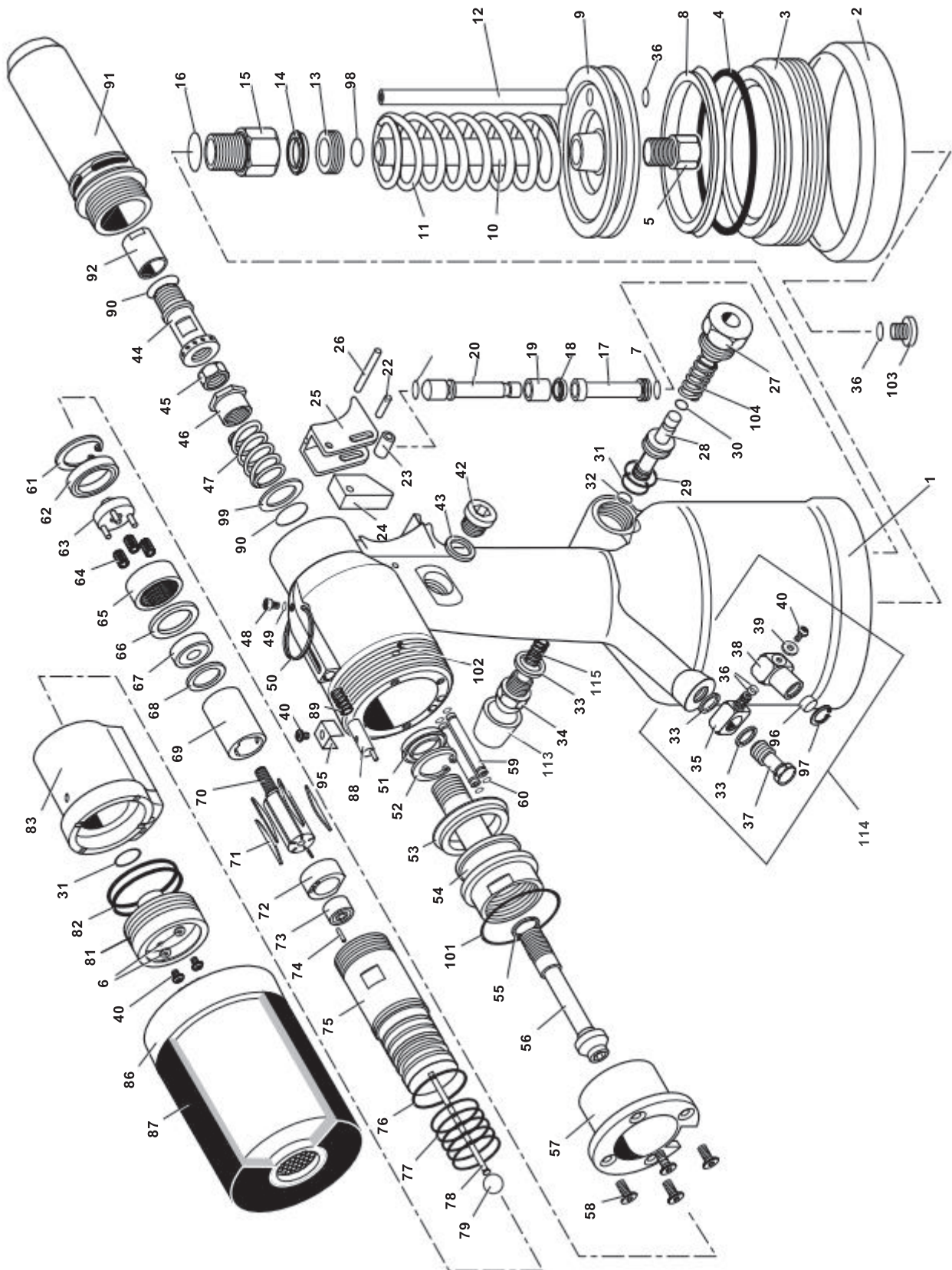

**7.2 LISTA DE PEÇAS DA MONTAGEM GERAL 74200-12000**

**Lista de peças do modelo 74200-12000**

LISTA DE PEÇAS 74200-12000														
ITEM	N.º DA PEÇA	DESCRIÇÃO	QTD.	REC. SOBRESSELENTES	ITEM	N.º DA PEÇA	DESCRIÇÃO	QTD.	REC. SOBRESSELENTES	ITEM	N.º DA PEÇA	DESCRIÇÃO	QTD.	REC. SOBRESSELENTES
01	74200-12001	CABEÇA E CABO	1	-	40	07001-00420	PARAFUSO SEXTAVADO INTERNO M4	4	4	79	74200-12079	ESFERA (BORRACHA)	1	1
02	74200-12002	BASE DE BORRACHA	1	1						80	73200-02022	ETIQUETA DE SEGURANÇA PNEUMÁTICO	1	N/1
03	74200-12003	TAMPÃO (APERTADO)	1	-	42	07005-01274	BUJÃO DE ÓLEO	1	1	81	74200-12081	TAMPÃO DO MOTOR PNEUMÁTICO	1	-
04	74200-12004	JUNTA TÓRICA	1	1	43	74200-12043	ANILHA VEDANTE DE ÓLEO	1	1	82	74200-12082	JUNTA TÓRICA	2	2
05	74200-12005	PARAFUSO DE FIXAÇÃO DA HASTE DO PISTÃO	1	-	44	74200-12044	EIXO	1	1	83	74200-12083	DISTRIBUIDOR	1	-
06	07002-00109	ANILHA A PROVA DE CHOQUE M4	2	-	45	07555-00803	CONTRA-PORCA	1	1					
07	07003-00027	JUNTA TÓRICA	2	2	46	74200-12046	CONTRA-PORCA DA MOLA DE RETORNO	1	1	85	74200-12085	AMORTECEDOR SINTERIZADO CONJUNTO DA CAIXA TRASEIRA	1	-
08	74200-12008	ANEL DE RETENÇÃO (PISTÃO PNEUMÁTICO)	1	1	47	74200-12047	MOLA DE RETORNO	1	1	86	74200-12800	CONJUNTO DA CAIXA TRASEIRA	1	-
09	74200-12009	PISTÃO PNEUMÁTICO	1	-	48	07001-00329	TAMPÃO DE PURGA M5	1	1	87	74200-12087	TIRA DE BORRACHA DA CAIXA TRASEIRA	1	1
10	74200-12010	HASTE DO PISTÃO (INTENSIFICADOR)	1	-	49	07003-00033	ANILHA DE PURGA DO VEDANTE DE ÓLEO	1	1	88	74200-12088	ANEL DE REGULÇÃO DO CURSO	1	1
11	07555-00205	MOLA	1	1	50	07265-03021	ANEL DE SUSPENSÃO	1	1	89	74200-12089	MOLA	1	1
12	74200-12012	TUBO DE FORNECIMENTO DE AR CONTRA-PORCA	1	1	51	07265-02004	VEDANTE DIANTEIRO	1	1	90	07003-00028	ANEL DE FIXAÇÃO	2	2
13	74200-12013	CONTRA-PORCA	1	-	52	07004-00033	MOLA DE RETENÇÃO	1	1	91	74200-12091	CAIXA DA PONTEIRA (ATE M10)	1	-
14	74200-12014	VEDANTE	1	1	53	74200-12053	VEDANTE	1	1	92	74200-12092	FORÇA DO ADAPTADOR (ATE M10)	1	1
15	74200-12015	CASQUILHO-GUIA	1	-	54	74200-12054	PISTÃO HIDRÁULICO	1	-	93	74200-12093	ETIQUETA COLORIDA DE FIXAÇÃO	1	N/1
16	07003-00100	JUNTA TÓRICA	1	1	55	74200-12055	ANEL DE REGULÇÃO COM ALÇOS	1	1	94	07900-00354	ETIQUETA DE SEGURANÇA DE FIXAÇÃO	1	N/1
17	74200-12017	TAMPÃO	1	-	56	74200-12056	PIVÔ DE DESLOCAÇÃO	1	1	95	74200-12095	ANILHA DE LIGAÇÃO	1	1
18	74200-12018	ANEL DE RETENÇÃO	1	1	57	74200-12057	BATENTE DO CURSO	1	-	96	74200-12096	FILTRO SINTERIZADO	1	1
19	74200-12019	GUIA	1	-	58	07001-00427	PARAFUSO SEXTAVADO INTERNO M5	4	4	97	74200-12097	MOLA DE RETENÇÃO	1	1
20	74200-12020	HASTE DO GATILHO	1	-	59	74200-12059	TUBO DE FORNECIMENTO DE AR DO MOTOR PNEUMÁTICO	2	2	98	07003-00134	JUNTA TÓRICA	1	1
21	07003-00315	JUNTA TÓRICA 07003-00315	1	1	60	74200-12060	JUNTA TÓRICA	4	4	99	74200-12099	ANILHA	1	1
22	74200-12022	PINO	1	1	61	74200-12061	MOLA DE RETENÇÃO	1	1	100	07007-01526	ETIQUETA "CE" (AVDEL ITALIA)	1	N/1
23	74200-12023	ROLO	1	1	62	74200-12062	ROLAMENTO	1	-	101	74200-12121	JUNTA TÓRICA	1	1
24	74200-12024	CUNHA	1	-	63	74200-12063	VEIO DO PLANETÁRIO	1	-	102	74200-12122	LINGUETE (BORRACHA)	1	1
25	74200-12025	GATILHO	1	1	64	07555-09208	PLANETA	3	-	103	74200-12103	TAMPÃO	1	1
26	74200-12026	PINO	1	1	65	74200-12065	PLANETÁRIO	1	-	104	74200-12104	MOLA	1	N/1
27	74200-12027	TAMPÃO DE BLOQUEIO DA VÁLVULA	1	-	66	74200-12066	PORCA SEPARADORA	1	-	105	07900-00614	MANUAL DA FERRAMENTA	2	N/1
28	74200-12028	PISTÃO DA VÁLVULA	1	-	67	07555-09206	ROLAMENTO	1	-	106	07900-00632	CHAVE INGLESA FINA DE 17/19 MM	1	N/1
29	07003-00086	JUNTA TÓRICA	1	1	68	07555-09210	PLACA DA EXTREMIDADE DIANTEIRA	1	-	107	07900-00409	CHAVE DE 12/13 MM	1	N/1
30	07003-00040	JUNTA TÓRICA	1	1	69	07555-09211	ESTATOR	1	-	108	07900-00224	CHAVE ALLEN DE 4 MM	1	N/1
31	07003-00026	JUNTA TÓRICA	2	2	70	74200-12070	ROTOR	1	-	109	07900-00225	CHAVE ALLEN DE 5 MM	1	N/1
32	07003-00046	JUNTA TÓRICA	1	1	71	07555-09213	LÂMINA DO ROTOR	5	5	110	07900-00624	PUNÇÃO PARA CAVILHAS DE Ø 4 MM	1	N/1
33	74200-12033	ANILHA DE NYLON DE 1/8"	3	4	72	07555-09214	PLACA DA EXTREMIDADE TRASEIRA	1	-	111	07900-00637	CHAVE INGLESA PLANA ESPECIAL DE 17 MM	1	N/1
34	74200-12034	AMORTECEDOR DE 1/8"	1	1	73	07555-09215	ROLAMENTO	1	-	112	07900-00469	CHAVE ALLEN DE 2.5 MM	1	N/1
35	74200-12035	BLOCO DE ENTRADA DE AR	1	-	74	07555-09216	PINO	1	1	113	74200-12300	CONJUNTO DO DEFLECTOR	1	N/1
36	07003-00029	JUNTA TÓRICA	4	4	75	74200-12075	CAIXA DO MOTOR PNEUMÁTICO	1	-	114	74200-12700	CONJUNTO DE ENTRADA	1	N/1
37	74200-12037	PARAFUSO FURADO	1	-	76	07003-00305	JUNTA TÓRICA	1	1	115	07340-00401	MOLA	1	1
38	74200-12038	ENTRADA ARTICULADA	1	-	77	07003-00306	JUNTA TÓRICA	5	5					
39	74200-12039	ANILHA	1	1	78	74200-12078	HASTE IMPULSORA 80 mm DE COMPRIMENTO	1	1					

## 8. ESCORVAR

É SEMPRE necessário escorvar depois da ferramenta ter sido desmontada e antes de ser utilizada. Pode ser também necessário recuperar o curso total após uma utilização considerável, se for necessário reduzir o curso e se os fechos não estiverem totalmente colocados através de uma utilização do gatilho.

### 8.1 INFORMAÇÕES SOBRE O ÓLEO

O óleo recomendado para purga é Hyspin® VG32, disponível em 0,5 l (número de peça 07992-00002) ou recipientes de um galão (número de peça 07992-00006). Consulte os dados de segurança indicados abaixo.

### 8.2 DADOS DE SEGURANÇA DO ÓLEO HYSPIN®VG 32

#### PRIMEIROS SOCORROS

PELE:

Lave bem com sabão e água assim que possível. O contacto casual não exige atenção imediata. O contacto breve não exige atenção imediata.

INGESTÃO:

Contacte um médico de imediato. NÃO induza o vômito.

OLHOS:

Irrigue-os de imediato com água durante vários minutos. Apesar de NÃO ser um irritante primário, pode ocorrer irritação ligeira após o contacto.

#### FOGO

O ponto de ignição é 232 °C. Não classificado como inflamável.

Meio adequado de extinção: CO<sub>2</sub>, pó seco, espuma ou neblina de água. NÃO utilize jactos de água.

#### AMBIENTE

ELIMINAÇÃO DE RESÍDUOS: Contacte um contratante autorizado para obter uma instalação licenciada. Pode ser incinerado. O produto utilizado pode ser enviado para reclamação. DERRAME: Evite deitá-lo em canalizações, esgotos e cursos de água. Ensope com material absorvente.





#### MANUSEAMENTO

Use protecção ocular, luvas impermeáveis (por exemplo, de PVC) e um avental de plástico. Utilize num local bem ventilado.

#### ARMAZENAMENTO

Não são necessárias precauções especiais.

### 8.3 PROCEDIMENTO DE ESCORVAMENTO

-  **AVISO:** O novo óleo deve estar limpo e não apresentar bolhas de ar.
  -  **AVISO:** A ferramenta deve permanecer ligada durante uma sequência de escorvamento.
  -  **AVISO:** Todas as operações devem ser efectuadas numa bancada limpa, com as mãos limpas e numa área limpa.
  -  **AVISO:** DEVE ter sempre cuidado para garantir que não entram substâncias estranhas na ferramenta, caso contrário podem ocorrer danos graves.
- Coloque a ferramenta de lado, com o bужão de óleo **42** virado para cima.
  - Puxe o anel de regulação do curso **88** e desaperte a caixa traseira **86** no máximo **5** voltas da posição de “entrada” total.
  - Com uma chave Allen, desaperte o bужão de óleo **42** e retire com a anilha vedante de óleo **43**.
  - Encha a ferramenta com óleo de escorvamento, agitando-a ligeiramente para expelir o ar.
  - Volte a colocar a anilha vedante de óleo **43** e o bужão de óleo **42** e aperte.
  - Em seguida, tem de purgar a ferramenta. Esta operação garante a eliminação de bolhas de ar do circuito de óleo.
  - Para garantir que o tampão de purga do óleo **48** está totalmente apertados, desaperte apenas UMA VOLTAS com uma chave Allen. Ligue a ferramenta ao fornecimento de ar e carregue no gatilho.
  - Aguarde até aparecer óleo à volta do tampão de purga de óleo **48** e depois volte a apertar. Limpe o excesso de óleo.
  - Liberte o gatilho.
  - Com uma chave Allen\*, abra o bужão de óleo **42**.
  - Ateste com óleo de escorvamento para repor o nível. Volte a colocar a anilha vedante de óleo **43** e o bужão de óleo **42** e aperte por completo.
  - Antes de utilizar a ferramenta, é necessário instalar a ponteira adequada e regular o curso da ferramenta.

Os números de item em **negrito** dizem respeito à montagem geral e à lista de peças (indicadas nas páginas 292-293).

## 9. DIAGNÓSTICO DE AVARIAS

SINTOMA	CAUSA POSSÍVEL	SOLUÇÃO	PÁGINA DE REF.
O motor pneumático funciona lentamente	Fuga de ar no motor	Verifique se os vedantes estão gastos. Substituir	289
	Pressão de ar reduzida	Aumentar	286
	Obstrução das aberturas de ventilação	Elimine as obstruções no fornecimento de ar	
	Parafuso auto-roscante gasto	Substituir	284
	Palhetas encravadas	Lubrifique a ferramenta através da entrada de ar	
A inserção não fica deformada correctamente	Curso regulado incorrectamente	Ajustar	286
	Pressão do ar fora do intervalo de tolerância	Ajustar	286
	Nível de óleo baixo	Escorve a ferramenta	295
	A inserção está fora da fixação	Verifique o grau de fixação da inserção	
Aperte o parafuso várias voltas, seja qual for o motor	O eixo da transmissão está gasto ou danificado	Substituir	
	Parafuso auto-roscante gasto ou danificado	Substituir	284
	Porca do adaptador solta	Apertar	284
	O anel de fixação 90 está em falta	Insira o novo anel de fixação	291
A inserção não foi colocada no parafuso auto-roscante	O tamanho da rosca de inserção é incorrecto	Altere para corrigir a inserção	
	Foi instalado o parafuso auto-roscante incorrecto	Substitua-o para corrigir o parafuso auto-roscante	
	Parafuso auto-roscante gasto ou danificado	Substituir	
	A ponteira foi montada incorrectamente	Desligue o fornecimento de ar, volte a montar a ponteira com cuidado	284-285
A ferramenta está encravada na inserção colocada	Curso excessivo/inserção defeituosa/parafuso auto-roscante gasto ou deficiente	<b>NÃO CARREGUE NO GATILHO.</b> Desbloqueie-o. Bloqueie o dispositivo do curso e coloque a caixa traseira na posição de curso zero. Carregue no gatilho. A ferramenta deve desligar-se. Reponha o curso. Caso contrário, desligue o ar da ferramenta. Insira uma cavilha de Ø de 4 mm através das ranhuras da caixa da ponteira no veio <b>44</b> . Rode até o parafuso auto-roscante sair. Insira. Utilize a nova inserção E aperte o parafuso.	
O parafuso auto-roscante partiu-se	O curso da ferramenta é excessivo	Reponha o curso	
	Carga lateral no parafuso auto-roscante	Segure a ferramenta em esquadria em relação à aplicação quando colocar a inserção	
A ferramenta não roda	A porca do adaptador do parafuso está solta	Apertar	
	Sem fornecimento de ar	Ligar	286
	Folga insuficiente entre a contra-porca <b>45</b> e o veio <b>44</b>	Regule para uma folga entre 1,5 mm e 2 mm	291
	A haste impulsora <b>78</b> é demasiado curta	Substituir	292
	O motor pneumático está encravado	Lubrifique a ferramenta através da entrada de ar. Se não for suficiente, desmonte e limpe bem o motor pneumático	

SINTOMA	CAUSA POSSÍVEL	SOLUÇÃO	PÁGINA DE REF.
O gatilho não funciona	Atrito estático	Carregue no gatilho algumas vezes	
	Pressão de ar reduzida	Aumente a pressão do ar	
	O pistão da válvula continua bloqueado	Carregue no gatilho várias vezes. Lubrifique a ferramenta através da entrada de ar. Se não for bem-sucedido, desmonte, limpe e lubrifique os componentes do gatilho	
O parafuso auto-roscante não roda e/ou continua a girar	O anel de retenção <b>18</b> está defeituoso	Substituir	291
A ferramenta não roda	A porca do adaptador <b>92</b> está solta	Apertar	
	Sem fornecimento de ar	Ligar	
	A caixa traseira está desapertada mais de 5 voltas	Regular o curso da ferramenta 5 voltas	
	Fuga de ar na junta tórica <b>82</b>	Substituir	292
	Distribuidor bloqueado	Lubrificar	
	O motor pneumático está encravado	Lubrifique a ferramenta através da entrada de ar. Se não for suficiente, desmonte e limpe bem o motor pneumático	

Os números de item em **negrito** dizem respeito à montagem geral e à lista de peças (indicadas nas páginas 292-293). Outros sintomas ou falhas devem ser comunicados ao seu distribuidor ou centro de reparação local autorizado da Stanley Engineered Fastening.



## 10. DECLARAÇÃO CE DE CONFORMIDADE

Nós, a **STANLEY Engineered Fastening, Stanley House, Works Road, Letchworth Garden City, Hertfordshire, SG6 1JY, REINO UNIDO**, declaramos sob nossa exclusiva responsabilidade que o produto:

**Descrição:** Ferramenta hidro-pneumática 74200 para porcas de rebite cego

**Modelo:** 74200

ao qual esta declaração se refere está em conformidade com as seguintes normas harmonizadas:

ISO 12100:2010	EN ISO 3744:2010
EN ISO 11202:2010	EN ISO 11148-1:2011
EN ISO 4413:2010	BS EN 28662-1:1993
EN ISO 4414:2010	EN ISO 20643:2008+A1:2012
EN ISO 28927-5:2009+A1:2015	ES100118-rev. 17:2017

A documentação técnica é compilada de acordo com o Anexo VII, em conformidade com a seguinte Directiva: **Directiva sobre máquinas (2006/42/CE)**

O abaixo assinado faz esta declaração em nome da STANLEY Engineered Fastening.



**A. K. Seewraj**

**Director de Engenharia, Reino Unido**

Avdel UK Limited, Stanley House, Works Road, Letchworth Garden City, Hertfordshire, SG6 1JY REINO UNIDO

**Local de emissão:** Letchworth Garden City, Reino Unido

**Data de emissão:** 01/01/2021

O abaixo assinado é responsável pela compilação do ficheiro técnico dos produtos vendidos na União Europeia e faz esta declaração em nome da Stanley Engineered Fastening.

**Matthias Appel**

**Responsável pela Equipa de Documentação Técnica**

Stanley Engineered Fastening, Tucker GmbH, Max-Eyth-Str.1, 35394 Gießen, Alemanha



Esta máquina está em conformidade com a Directiva sobre máquinas 2006/42/CE

## 11. DECLARAÇÃO DE CONFORMIDADE DO REINO UNIDO

Nós, a **STANLEY Engineered Fastening, Stanley House, Works Road, Letchworth Garden City, Hertfordshire, SG6 1JY, REINO UNIDO**, declaramos sob nossa exclusiva responsabilidade que o produto:

**Descrição:** Ferramenta hidro-pneumática 74200 para porcas de rebite cego

**Modelo:** 74200

ao qual esta declaração se refere está em conformidade com as seguintes normas designadas:

ISO 12100:2010	EN ISO 3744:2010
EN ISO 11202:2010	EN ISO 11148-1:2011
EN ISO 4413:2010	BS EN 28662-1:1993
EN ISO 4414:2010	EN ISO 20643:2008+A1:2012
EN ISO 28927-5:2009+A1:2015	ES100118-rev. 17:2017

A documentação técnica é compilada de acordo com o **Fornecimento de regulamentos (de segurança) sobre máquinas de 2008**,

S.I. 2008/1597 (tal como alterado).

O abaixo assinado faz esta declaração em nome da STANLEY Engineered Fastening



**A. K. Seewraj**

**Director de Engenharia, Reino Unido**

Avdel UK Limited, Stanley House, Works Road, Letchworth Garden City, Hertfordshire,  
SG6 1JY REINO UNIDO

**Local de emissão:** Letchworth Garden City, Reino Unido

**Data de emissão:** 01/01/2021



Esta máquina está em conformidade com a  
Fornecimento de regras (de segurança) sobre máquinas de  
2008,  
S.I. 2008/1597 (tal como alterado)

## 12. PROTEJA O SEU INVESTIMENTO!

### **GARANTIA DA FERRAMENTA DE REBITES CEGOS DA Stanley® Engineered Fastening**

A STANLEY® Engineered Fastening garante que todas as ferramentas foram fabricadas e não apresentam quaisquer defeitos em termos de material e mão-de-obra em condições de utilização normal e serviço durante o período de um (1) ano.

Esta garantia aplica-se ao comprador da ferramenta apenas para utilização original.

#### **Exclusões:**

##### **Desgaste normal.**

A manutenção periódica, a reparação e as peças sobresselentes sujeitas a desgaste normal estão excluídas da cobertura.

##### **Abuso e uso indevido.**

Os defeitos ou danos que resultem do funcionamento incorrecto, armazenamento, uso indevido ou abuso, como os danos físicos, estão excluídos da cobertura.

##### **Assistência ou modificação não autorizadas.**

Os defeitos ou danos que resultem da assistência, ajuste de teste, instalação, manutenção, alteração ou modificação por qualquer forma por qualquer pessoa que não seja a STANLEY® Engineered Fastening, ou os respectivos centros de assistência autorizados, estão excluídos da cobertura.

Todas as outras garantias, expressas ou implícitas, incluindo quaisquer garantias de mercantibilidade ou adequação à finalidade estão excluídas.

Se esta ferramenta não estiver em conformidade com a garantia, envie a ferramenta de imediato para o nosso centro de assistência autorizado mais próximo de si. Para obter uma lista dos centros de assistência autorizados da STANLEY® Engineered Fastening nos E.U.A. ou no Canadá, contacte-nos através do nosso número gratuito (877)364 2781.

Se não estiver nos E.U.A. e do Canadá, visite o nosso Website **[www.StanleyEngineeredFastening.com](http://www.StanleyEngineeredFastening.com)** para encontrar o centro mais próximo da STANLEY Engineered Fastening.

A STANLEY Engineered Fastening irá substituir gratuitamente quaisquer peças que considerarmos defeituosas devido a material ou mão-de-obra defeituosa, e devolva a ferramenta pré-paga. Isto representa a nossa única obrigação no que respeita a esta garantia.

Em nenhuma circunstância a STANLEY Engineered Fastening será responsável por quaisquer danos consequenciais ou especiais resultantes da compra ou utilização desta ferramenta.

#### **Registe online a sua ferramenta para rebites cegos.**

Para registar a sua garantia online, visite -nos em

<https://www.stanleyengineeredfastening.com/support/warranty-registration-form>

Obrigado por ter escolhido uma ferramenta da marca de tecnologia de montagem Stanley da STANLEY® Engineered Fastening.

**STANLEY**  
Engineered Fastening

**STANLEY Engineered Fastening**

STANLEY House, Works Road  
Letchworth Garden City  
Hertfordshire, United Kingdom  
SG6 1JY  
Tel: +44 1582 900 000  
Fax: +44 1582 900 001



## Holding your world together®

Find your closest STANLEY Engineered Fastening location on  
[www.stanleyEngineeredFastening.com/contact](http://www.stanleyEngineeredFastening.com/contact)  
For an authorized distributor nearby please check  
[www.stanleyEngineeredFastening.com/econtact/distributors](http://www.stanleyEngineeredFastening.com/econtact/distributors)

Manual Number	Issue	C/N
07900-00614_EU	C	21/092

**STANLEY**  
Assembly Technologies

Stanley Engineered Fastening — a division of Stanley Black and Decker — is the global leader in precision fastening and assembly solutions. Our industry-leading brands, Avdel®, Integra™, Nelson®, Optia™, POP®, Stanley® Assembly Technologies, and Tucker®, elevate what our customers create. Backed by a team of passionate and responsive problem-solvers, we empower engineers who are changing the world.

STANLEY ENGINEERED FASTENING FAMILY OF BRANDS

AVDEL

INTEGRA

NELSON

OPTIA

POP

STANLEY  
Assembly Technologies

TUCKER