



- ⒺⒽ Hydraulic pneumatic blind rivet nut tool
- ⒸⒾ Хидравлически пневматични инструменти за слепи нит-гайки
- ⒽⒼ Hidrauličko-pneumatski alat za slijepo zakivne matice
- ⒸⒿ Hydro Pneumatické nýtovací nářadí na slepé nýtovací matice
- ⒿⒾ Unealtă hidropneumatică pentru piulițe nitabile oarbe
- Ⓗ⒰ Hidropneumatikus vakszegeselő szerszám
- ⒸⒶ Hydroalicko-pneumatické nářadí na umiestňovanie slepých nitovacích matic
- ⒸⒻ Hidravlično-pneumatsko orodje za slepe kovice
- Ⓙ⒰ Пневмогидравлический инструмент для потайных заклепочных гаек
- ⒶⒼ ئىككى لوردىدا تى ئاۋۇدا ئايمىغا مېش ئارىلا لىم اۋس ئادا
- Ⓕ⒱ Hidropneimatiskais vītņknīžu instruments
- ⒻⒽ Hidraulinis pneumatinis kniedytuvas
- ⒺⒽ Hidropneumatiline needipüstol
- ⒺⒻ Υδρoπνευματικό εργαλείο τυφλών προσιών με σπείρωμα
- ⒼⒽ Hidrolik pnömatik kör perçin vidalama aleti



EZM4000

Hydraulic pneumatic blind rivet nut tool

© 2021 Stanley Black and Decker Inc.

The information provided may not be reproduced and/or made public in any way and through any means (electronically or mechanically) without prior explicit and written permission from Stanley Black and Decker Inc.

The information provided is based on the data known at the moment of the introduction of this product. Stanley Black and Decker Inc. pursues a policy of continuous product improvement and therefore the products may be subject to change.

The information provided is applicable to the product as delivered by Stanley Black and Decker Inc. Therefore, Stanley Black and Decker Inc. cannot be held liable for any damage resulting from deviations from the original specifications of the product.

The information available has been composed with the utmost care. However, Stanley Black and Decker Inc. will not accept any liability with respect to any faults in the information nor for the consequences thereof. Stanley Black and Decker Inc. will not accept any liability for damage resulting from activities carried out by third parties.

The working names, trade names, registered trade marks, etc. used by Stanley Black and Decker Inc. should not be considered as being free, pursuant to the legislation with respect to the protection of trade marks.

CONTENT

1. SAFETY DEFINITIONS	4
1.1 GENERAL SAFETY RULES	4
1.2 PROJECTILE HAZARDS	4
1.3 OPERATING HAZARDS	4
1.4 REPETITIVE MOTIONS HAZARDS.....	5
1.5 ACCESSORY HAZARDS	5
1.6 WORKPLACE HAZARDS.....	5
1.7 NOISE HAZARDS.....	5
1.8 VIBRATION HAZARDS.....	5
1.9 ADDITIONAL SAFETY INSTRUCTIONS FOR PNEUMATIC POWER TOOLS	6
2. MAIN COMPONENTS.....	7
2.1 COMPONENTS.....	7
2.2 MANDRELS/ANVILS	7
3. OPERATION	8
3.1 CONTROLS	8
3.2 360° REVOLVABLE AIR SUPPLY UNIT	8
3.3 SETTING TOOL STROKE:	9
4. USE	10
5. MAINTENANCE.....	12
5.1 REGULAR MAINTENANCE.....	12
5.2 MAJOR MAINTENANCE	12
6. TROUBLE SHOOTING	13
7. TECHNICAL DATA	14
8. EC DECLARATION OF CONFORMITY	15
9. UK DECLARATION OF CONFORMITY.....	16
10. PROTECT YOUR INVESTMENT!	17



This instruction manual must be read by any person installing or operating this tool with particular attention to the following safety rules.

1. SAFETY DEFINITIONS

The definitions below describe the level of severity for each signal word. Please read the manual and pay attention to these symbols.

- ⚠ DANGER:** Indicates an imminently hazardous situation which, if not avoided, will result in death or serious injury.
- ⚠ WARNING:** Indicates a potentially hazardous situation which, if not avoided, could result in death or serious injury.
- ⚠ CAUTION:** Indicates a potentially hazardous situation which, if not avoided, may result in minor or moderate injury.
- ⚠ CAUTION:** Used without the safety alert symbol indicates a potentially hazardous situation which, if not avoided, may result in property damage.

Improper operation or maintenance of this product could result in serious injury and property damage. Read and understand all warnings and operating instructions before using this equipment. When using power tools, basic safety precautions must always be followed to reduce the risk of personal injury.

SAVE ALL WARNINGS AND INSTRUCTIONS FOR FUTURE REFERENCE

1.1 GENERAL SAFETY RULES

- For multiple hazards, read and understand the safety instructions before installing, operating, repairing, maintaining, changing accessories on, or working near the tool. Failure to do so can result in serious bodily injury.
- Only qualified and trained operators must install, adjust or use the tool.
- DO NOT use outside the design intent of placing STANLEY Engineered Fastening Blind Rivets.
- Use only parts, fasteners, and accessories recommended by the manufacturer.
- DO NOT modify the tool. Modifications can reduce the effectiveness of safety measures and increase the risks to the operator. Any modification to the tool undertaken by the customer will be the customer's entire responsibility and void any applicable warranties.
- Do not discard the safety instructions; give them to the operator.
- Do not use the tool if it has been damaged.
- Prior to use, check for misalignment or binding of moving parts, breakage of parts, and any other condition that affects the tool's operation. If damaged, have the tool serviced before using. Remove any adjusting key or wrench before use.
- Tools shall be inspected periodically to verify that the ratings and markings required by this part of ISO 11148 are legibly marked on the tool. The employer/user shall contact the manufacturer to obtain replacement marking labels when necessary.
- The tool must be maintained in a safe working condition at all times and examined at regular intervals for damage and function by trained personnel. Any dismantling procedure will be undertaken only by trained personnel. Do not dismantle this tool without prior reference to the maintenance instructions.

1.2 PROJECTILE HAZARDS

- Disconnect the air supply from the tool before performing any maintenance, attempting to adjust, fit or remove a nose assembly or accessories.
- Be aware that failure of the workpiece or accessories, or even of the inserted tool itself can generate high-velocity projectiles.
- Always wear impact-resistant eye protection during operation of the tool. The grade of protection required should be assessed for each use.
- The risks to others should also be assessed at this time.
- Ensure that the workpiece is securely fixed.
- Check that the means of protection from ejection of fastener and/or mandrel is in place and is operative.
- DO NOT use the tool without mandrel collector installed.
- Warn against the possible forcible ejection of mandrels from the front of the tool.
- DO NOT operate a tool that is directed towards any person(s).

1.3 OPERATING HAZARDS

- Use of the tool can expose the operator's hands to hazards, including crushing, impacts, cuts and abrasions and heat. Wear suitable gloves to protect hands.
- Operators and maintenance personnel shall be physically able to handle the bulk, weight and power of the tool.
- Hold the tool correctly; be ready to counteract normal or sudden movements and have both hands available.
- Keep tool handles dry, clean, and free from oil and grease.

- Maintain a balanced body position and secure footing when operating the tool.
- Release the start-and-stop device in the case of an interruption of the air supply.
- Use only lubricants recommended by the manufacturer.
- Contact with hydraulic fluid should be avoided. To minimise the possibility of rashes, care should be taken to wash thoroughly if contact occurs.
- Material Safety Data Sheets for all hydraulic oils and lubricants is available on request from your tool supplier.
- Avoid unsuitable postures as it is likely for these positions not to allow counteracting of normal or unexpected movement of the tool.
- If the tool is fixed to a suspension device, make sure that the fixation is secure.
- Beware of the risk of crushing or pinching if nose equipment is not fitted.
- DO NOT operate tool with the nose casing removed.
- Adequate clearance is required for the tool operator's hands before proceeding.
- When carrying the tool from place to place keep hands away from the trigger to avoid inadvertent activation.
- DO NOT abuse the tool by dropping or using it as a hammer.
- Care should be taken to ensure that spent mandrels do not create a hazard.
- The mandrel collector must be emptied when approximately half full.

1.4 REPETITIVE MOTIONS HAZARDS

- When using the tool, the operator can experience discomfort in the hands, arms, shoulders, neck or other parts of the body.
- While using the tool, the operator should adopt a comfortable posture whilst maintaining a secure footing and avoiding awkward or off -balance postures. The operator should change posture during extended tasks; this can help avoid discomfort and fatigue.
- If the operator experiences symptoms such as persistent or recurring discomfort, pain, throbbing, aching, tingling, numbness, burning sensations or stiff ness, these warning signs should not be ignored. The operator should tell the employer and consult a qualified health professional.

1.5 ACCESSORY HAZARDS

- Disconnect the tool from the air supply before fitting or removing the nose assembly or accessory.
- Use only sizes and types of accessories and consumables that are recommended by the manufacturer of the tool; do not use other types or sizes of accessories or consumables.

1.6 WORKPLACE HAZARDS

- Slips, trips and falls are major causes of workplace injury. Be aware of slippery surfaces caused by use of the tool and also of trip hazards caused by the air line or hydraulic hose.
- Proceed with care in unfamiliar surroundings. There can be hidden hazards, such as electricity or other utility lines.
- The tool is not intended for use in potentially explosive atmospheres and is not insulated against contact with electric power.
- Ensure that there are no electrical cables, gas pipes, etc., which can cause a hazard if damaged by use of the tool.
- Dress properly. Do not wear loose clothing or jewellery. Keep your hair, clothing and gloves away from moving parts. Loose clothes, jewellery or long hair can be caught in moving parts.
- Care should be taken to ensure that spent mandrels do not create a hazard.

1.7 NOISE HAZARDS

- Exposure to high noise levels can cause permanent, disabling hearing loss and other problems, such as tinnitus (ringing, buzzing, whistling or humming in the ears). Therefore, risk assessment and the implementation of appropriate controls for these hazards are essential.
- Appropriate controls to reduce the risk may include actions such as damping materials to prevent workpieces from "ringing".
- Use hearing protection in accordance with employer's instructions and as required by occupational health and safety regulations.
- Operate and maintain the tool as recommended in the instruction manual, to prevent an unnecessary increase in the noise level.
- Ensure that the silencer within the mandrel collector is in place and in good working order when the tool is being operated.

1.8 VIBRATION HAZARDS

- Exposure to vibration can cause disabling damage to the nerves and blood supply of the hands and arms.
- Wear warm clothing when working in cold conditions and keep your hands warm and dry.
- If you experience numbness, tingling, pain or whitening of the skin in your fingers or hands, stop using the tool, tell your employer and consult a physician.
- Where possible support the weight of the tool in a stand, tensioner or balancer, because a lighter grip can then be used to support the tool.

1.9 ADDITIONAL SAFETY INSTRUCTIONS FOR PNEUMATIC POWER TOOLS

- The operating supply air must not exceed 7 bar (100 PSI).
- Air under pressure can cause severe injury.
- Never leave operating tool unattended. Disconnect air hose when tool is not in use, before changing accessories or when making repairs.
- DO NOT let air exhaust opening on the mandrel collector face in the direction of the operator or other persons. Never direct air at yourself or anyone else.
- Whipping hoses can cause severe injury. Always check for damaged or loose hoses and fittings.
- Prior to use, inspect airlines for damage, all connections must be secure. Do not drop heavy objects on hoses. A sharp impact may cause internal damage and lead to premature hose failure.
- Cold air shall be directed away from hands.
- Whenever universal twist couplings (claw couplings) are used, lock pins shall be installed, and whip check safety cables shall be used to safeguard against possible hose-to-tool or hose-to-hose connection failure.
- DO NOT lift the placing tool by the hose. Always use the placing tool handle.
- Vent holes must not become blocked or covered.
- Keep dirt and foreign matter out of the hydraulic system of the tool as this will cause the tool to malfunction.

STANLEY Engineered Fastening policy is one of continuous product development and improvement and we reserve the right to change the specification of any product without prior notice.

2. MAIN COMPONENTS

2.1 COMPONENTS

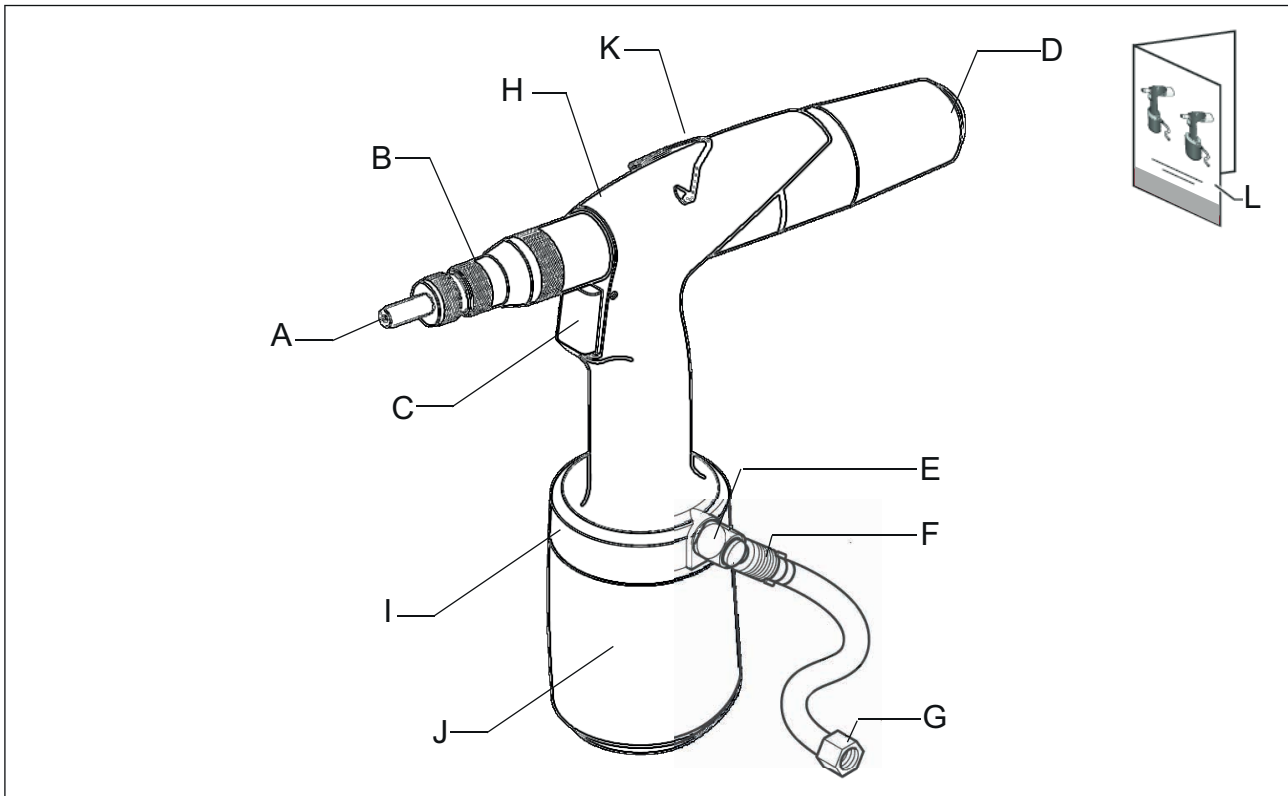

A	Mandrel/Anvil	G	Air connection
B	Stroke indicator	H	Hydraulic body
C	Trigger	I	360° revolvable air supply unit
D	Release button	J	Pneumatic body
E	Safety valve	K	Bracket
F	Air supply closing valve	L	Manual

2.2 MANDRELS/ANVILS

The delivered box contains mandrels and anvils M4 - M8.
M3-M10-M12 mandrels and anvils are available separately.

3. OPERATION

3.1 CONTROLS

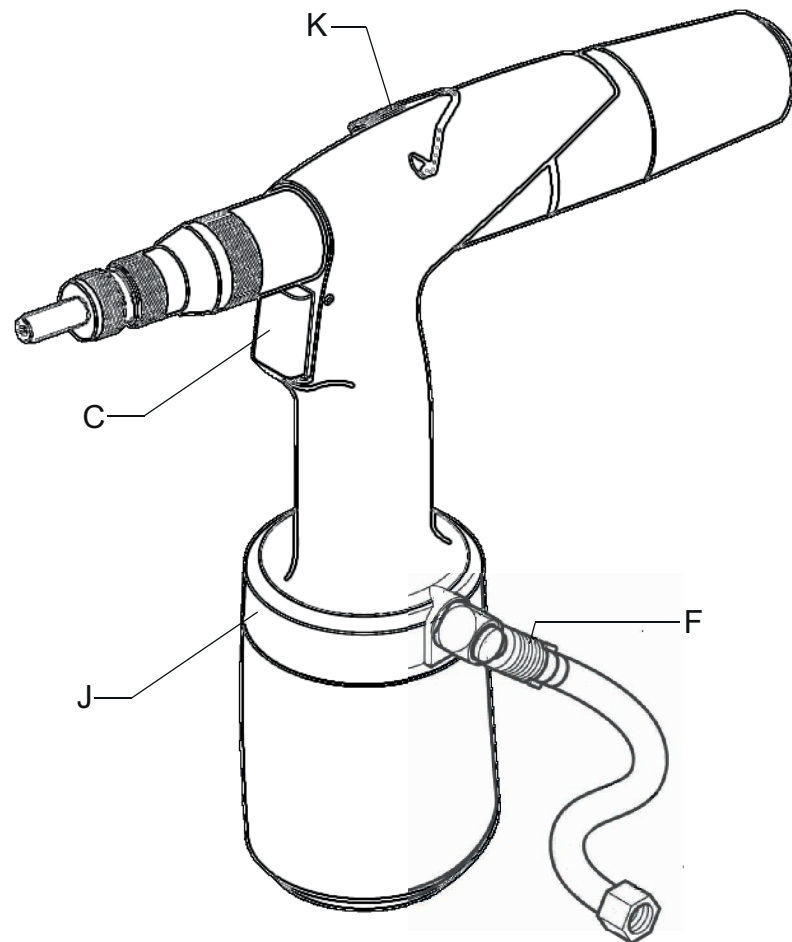

C	Trigger	I	360° revolvable air supply unit
F	Air supply closing valve	K	Bracket

3.2 360° REVOLVABLE AIR SUPPLY UNIT

When the air hose (M) obstructs work during use, turn off closing valve (F). The 360° revolvable air supply unit (I) can then be rotated to a more suitable position.

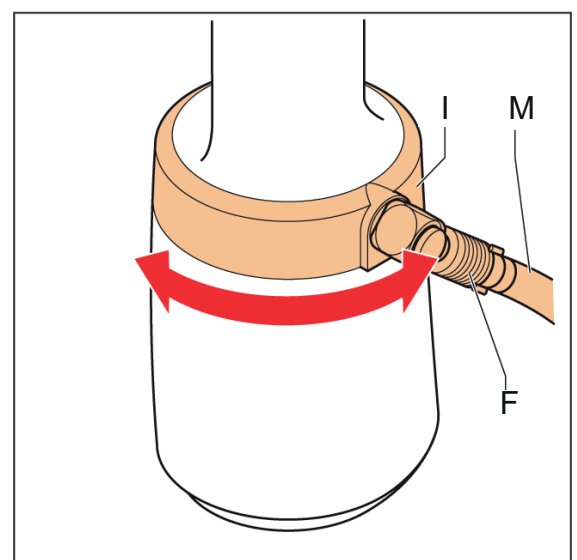

3.3 SETTING TOOL STROKE:

To set the stroke turn the stroke indicator [see fig. 3.1-B), this shows stoke value. Set the stroke according the diagrams below.

- Maximum stroke is available when the stroke indicator is turned clockwise until it locks, see diagram below.

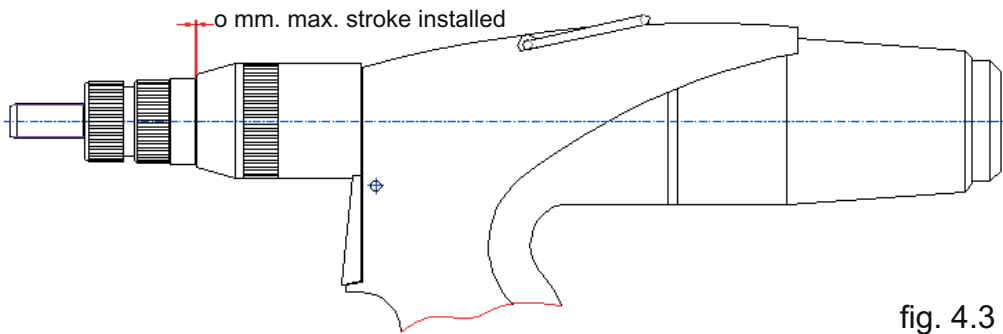

fig. 4.3 a

- Minimum stroke is achieved by turning stroke indicator anti clockwise until the last scale line is covered. see diagram below.

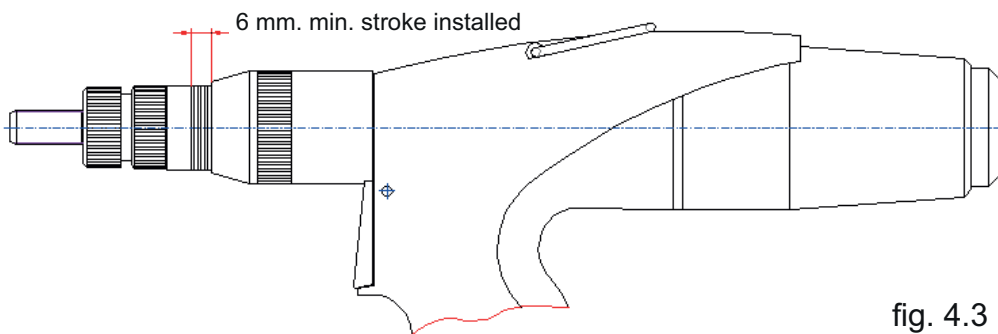
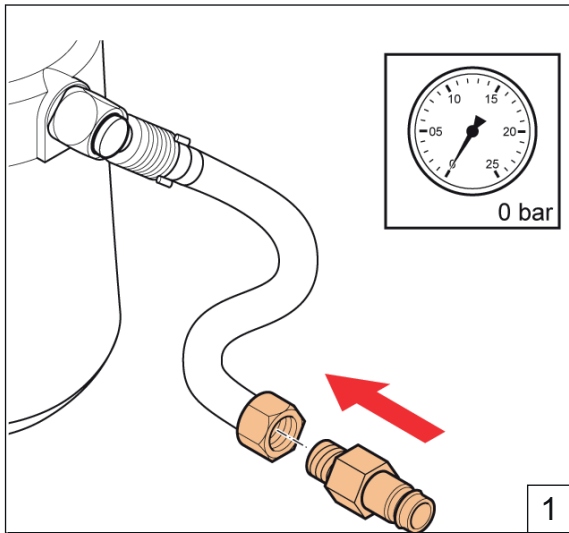
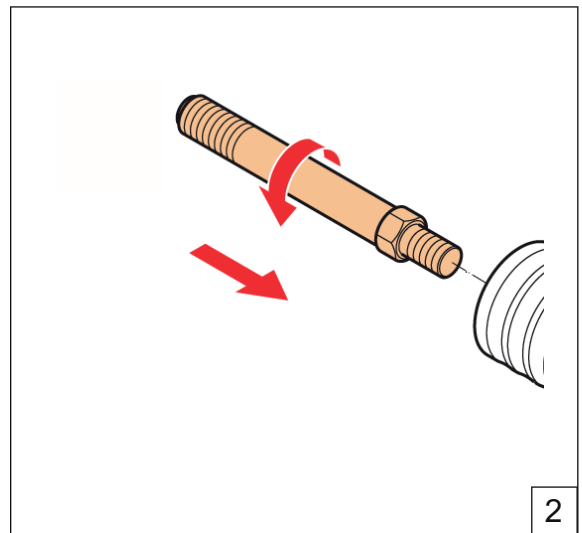

fig. 4.3 b

4. USE



Position the nipple (G 1/4")



Screw in correct \varnothing mandrel

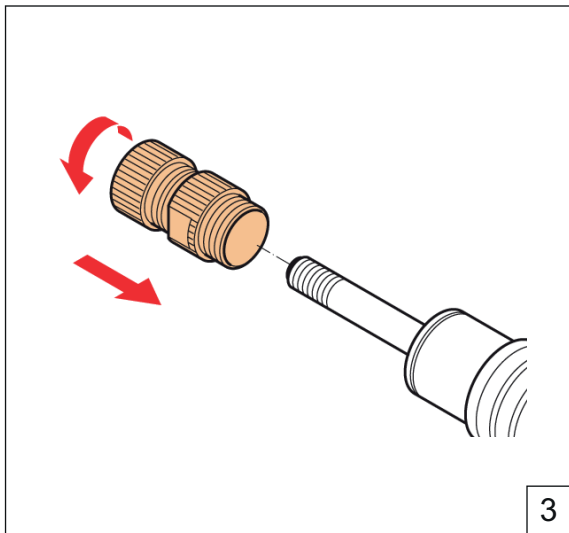

Screw on correct \varnothing anvil

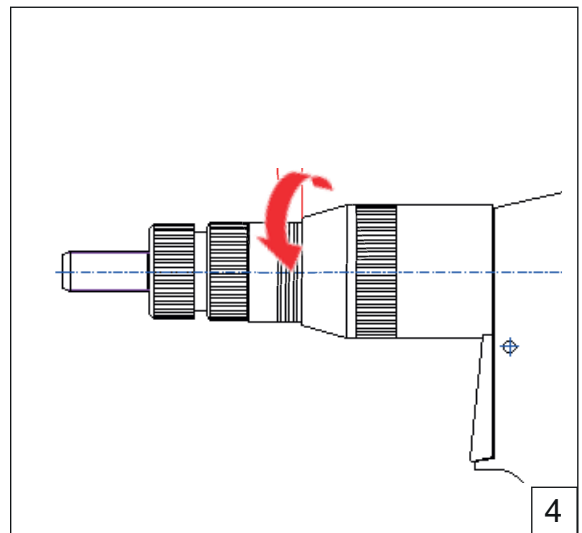

Set stroke indicator, (see 4.3)

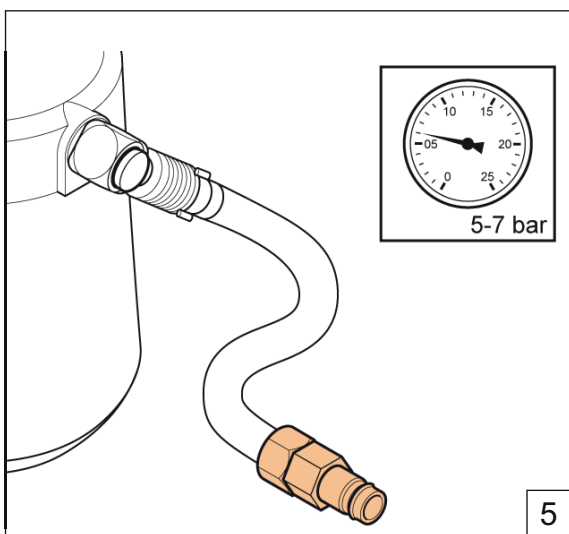

Set the correct air pressure

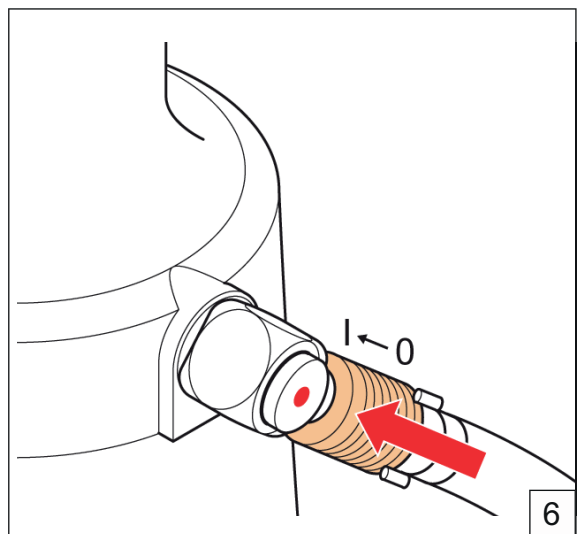

Turn on the closing valve

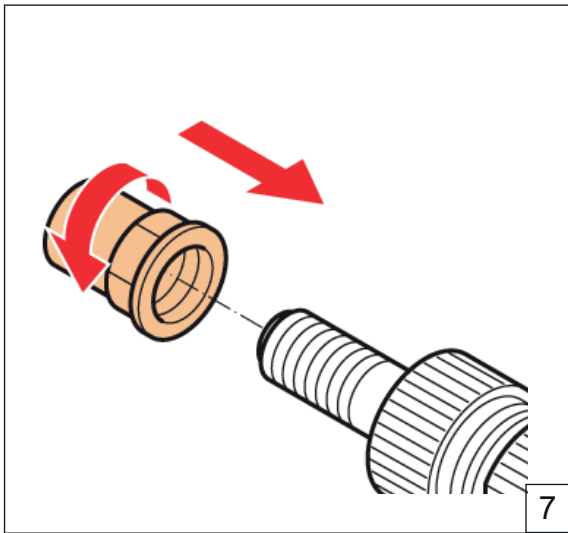

Position the rivet nut, ensure one mandrel thread is exposed

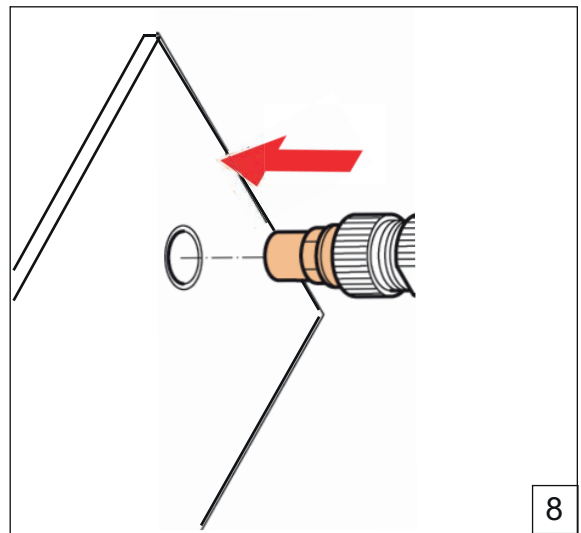

Position the tool

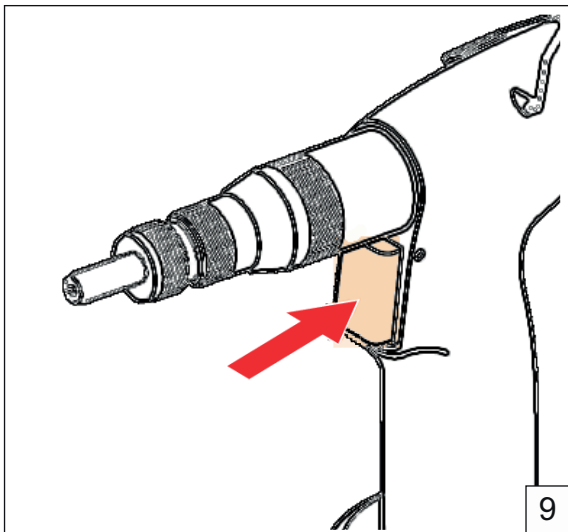

Press and hold the trigger until rivet nut has set

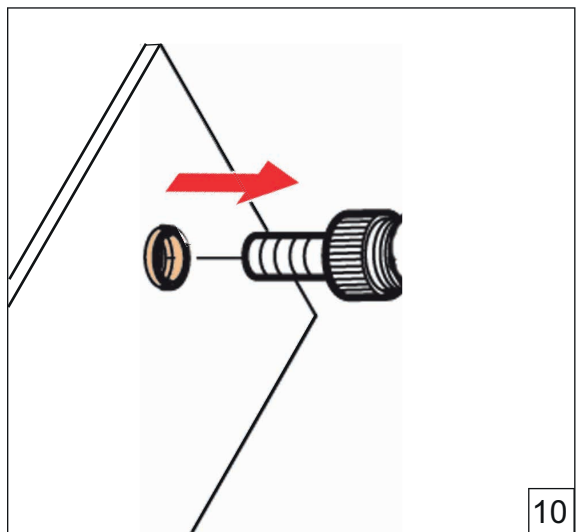

Release trigger, allow tool to spin off

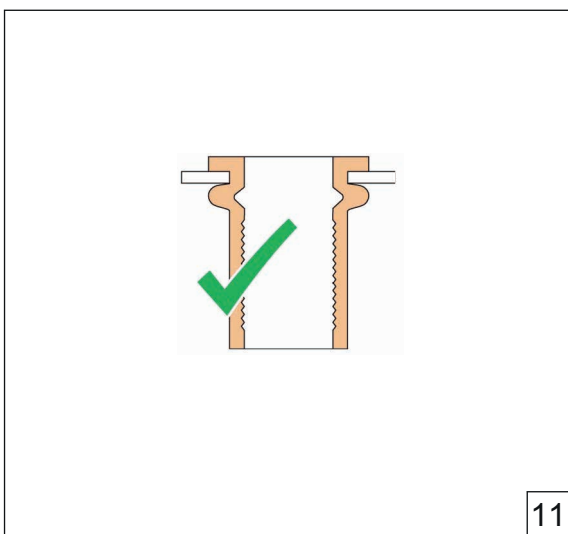

If not correct (see 4.3)

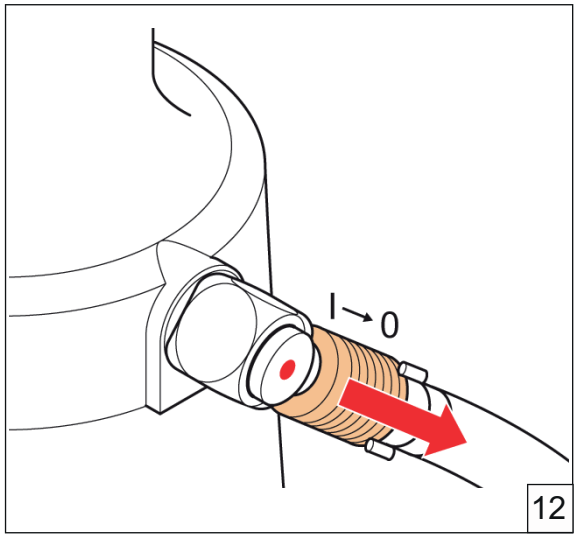

Turn off closing valve

5. MAINTENANCE



Use safety goggles



Use hearing protection



Use safety gloves

5.1 REGULAR MAINTENANCE

Turn off the closing valve (F) and disconnect the air supply (G).

- ⚠ - Dismantle anvil (see fig 6.1.a), then Clean using an air blow gun and soft cloth.
- Dismantle the mandrel (see fig 6.1.b) Clean using an air blow gun and soft cloth.
- Clean front sleeve (see fig. 6.1.c) using an air blow gun and soft cloth.
- Lubricate mandrel after reassembly.

5.2 MAJOR MAINTENANCE

Every 100.000 cycles tool must be completely dismantled and all seals and worn parts must be replaced. This must be done only by a trained engineer or listed service center.

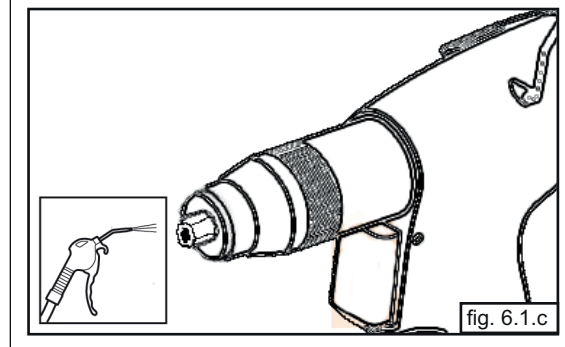
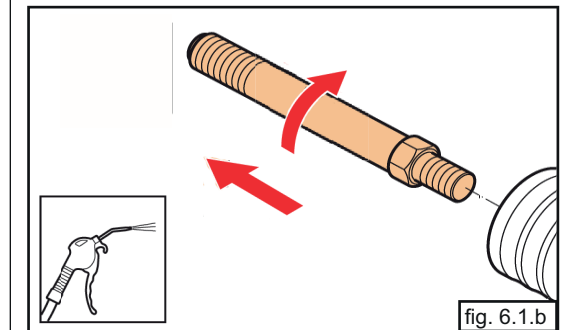
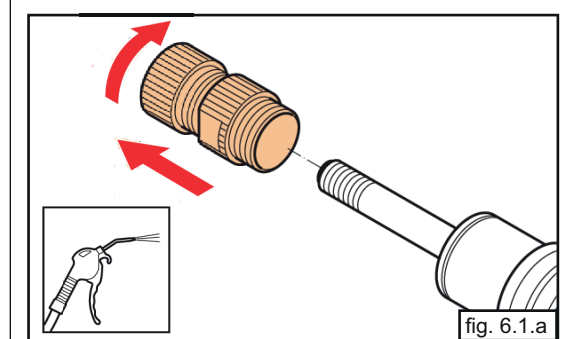
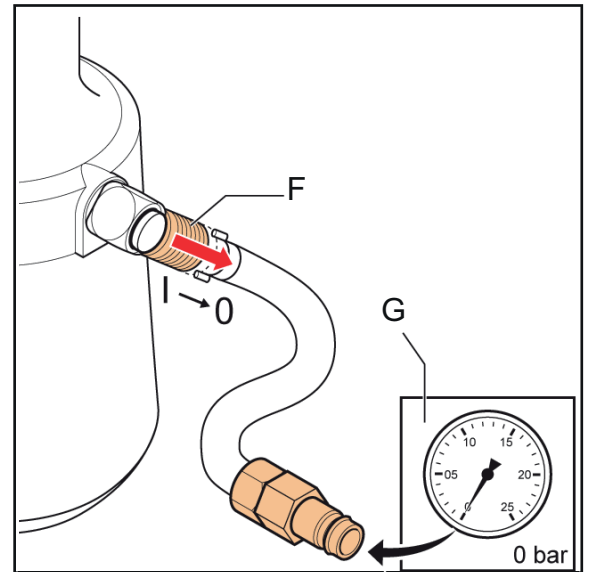

6. TROUBLE SHOOTING

PROBLEM	CAUSE	CORRECTIVE ACTION
The tool does not work	The tool has not been connected to the air connection	Connect the tool to the air connection
	The air supply closing valve is still closed	Open the air supply closing valve
	There is insufficient air pressure	Use the correct air pressure 5-7 bar
Air is coming out of the safety valve	The air pressure is too high	Use the correct air pressure 5-7 bar
The trigger does not work	There is insufficient air pressure	Use the correct air pressure 5-7 bar
The blind rivet nut cannot be placed onto the mandrel	The incorrect mandrel/anvil set has been installed	Install the correct mandrel/anvil set
The blind rivet nut is not set correctly	Stroke is not set correctly	Set correct stroke
	There is insufficient air pressure	Use the correct air pressure
	The capacity of the tool has been exceeded	Use the correct tool
The tool does not completely release from the set rivet nut after trigger is released	Rivet nut has not set correctly	Push release button
The air supply unit cannot be turned 360°	The tool is still under air pressure	Close the air supply closing valve and depressurize the tool by operating the trigger
The tool does not perform well consistently	Requires service	Contact a service centre

7. TECHNICAL DATA

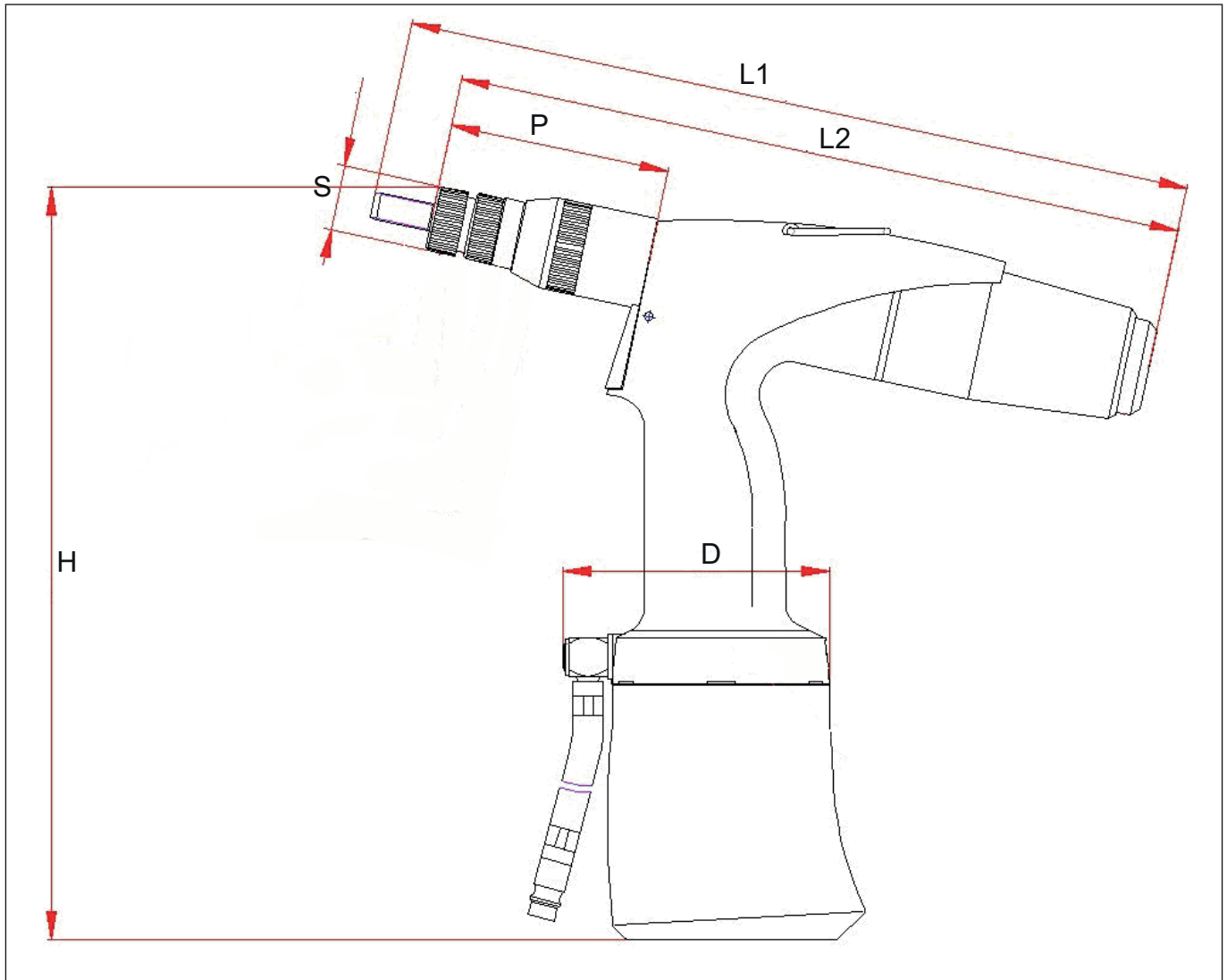

H	270 mm
L1	285 mm
L2	260 mm
S	ø 23 mm
P	80 mm
D	ø 99 mm
Weight	1,65 kg
Air Pressure	5-7 bar
Pull force (6 bar)	18,5 kN
Air consumption (per stroke)	1,5l
Max. operating stroke	7 mm
Capacity (standard blind rivet nuts)	M3 - M12 aluminium/steel M3 - M10 stainless steel

8. EC DECLARATION OF CONFORMITY

We,
Rivet Factory Group s. r. o., Lannova 2061/8, 110 00 Praha 1, Nové Město,
 declare under our sole responsibility that the product:

Description: **Hydro-Pneumatic Riveting Tool**

Model: **EZM4000**

to which this declaration relates is in conformity with the following harmonized standards:

ČSN EN ISO 11148-1:2015

Technical documentation is compiled in accordance with Annex 1, section 1.7.4.1, in accordance with the following Directive: **2006/42/EC The Machinery Directive** (Statutory Instruments 2008 No 1597 - The Supply of Machinery (Safety) Regulations refers).

The undersigned makes this declaration on behalf of Rivet Factory Group

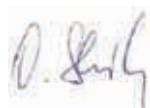

Bc. Ondřej Slezák, CEO
 Rivet Factory Group s. r. o.
 Lannova 2061/8
 110 00 Praha 1, Nové Město

Place of issue: **Drtinovo náměstí 171, 547 01 Náchod, Czech republic**

Date of issue: **11. 6. 2021**

The undersigned is responsible for compilation of the technical file for products sold in the European Union and makes this declaration on behalf of Stanley Engineered Fastening.

Matthias Appel
Team Leader Technical Documentation
 Stanley Engineered Fastening, Tucker GmbH, Max-Eyth-Str.1,
 35394 Gießen, Germany



This machinery is in conformity with
 Machinery Directive 2006/42/EC



9. UK DECLARATION OF CONFORMITY

We, **Stanley Engineered Fastening, Stanley House, Works Road, Letchworth Garden City, Hertfordshire, SG6 1JY UNITED KINGDOM**, declare under our sole responsibility that the product:

Description: **Hydro-Pneumatic Riveting Tool**

Model: **EZM4000**

to which this declaration relates is in conformity with the following designated standards:

ČSN EN ISO 11148-1:2015

Technical documentation is compiled in accordance with the Supply of Machinery (Safety) Regulations 2008, S.I. 2008/1597 (as amended).

The undersigned makes this declaration on behalf of STANLEY Engineered Fastening



A. K. Seewraj

Director of Engineering, UK

Avdel UK Limited, Stanley House, Works Road, Letchworth Garden City, Hertfordshire,
SG6 1JY UNITED KINGDOM

Place of issue: **Letchworth Garden City, UK**

Date of issue: **05-11-2012**



This machinery is in conformity with
Supply of Machinery (Safety) Regulations 2008,
S.I. 2008/1597 (as amended)



10. PROTECT YOUR INVESTMENT!

Stanley® Engineered Fastening BLIND RIVET TOOL WARRANTY

STANLEY® Engineered Fastening warrants that all power tools have been carefully manufactured and that they will be free from defect in material and workmanship under normal use and service for a period of one (1) year.

This warranty applies to the first time purchaser of the tool for original use only.

Exclusions:

Normal wear and tear.

Periodic maintenance, repair and replacement parts due to normal wear and tear are excluded from coverage.

Abuse & Misuse.

Defect or damage that results from improper operation, storage, misuse or abuse, accident or neglect, such as physical damage are excluded from coverage.

Unauthorized Service or Modification.

Defects or damages resulting from service, testing adjustment, installation, maintenance, alteration or modification in any way by anyone other than STANLEY® Engineered Fastening, or its authorized service centres, are excluded from coverage.

All other warranties, whether expressed or implied, including any warranties of merchantability or fitness for purpose are hereby excluded.

Should this tool fail to meet the warranty, promptly return the tool to our factory authorized service centre location nearest you. For a list of STANLEY® Engineered Fastening Authorized Service Centres in the US or Canada, contact us at our toll free number (877)364 2781.

Outside the US and Canada, visit our website www.StanleyEngineeredFastening.com to find your nearest STANLEY Engineered Fastening location.

STANLEY Engineered Fastening will then replace, free of charge, any part or parts found by us to be defective due to faulty material or workmanship, and return the tool prepaid. This represents our sole obligation under this warranty.

In no event shall STANLEY Engineered Fastening be liable for any consequential or special damages arising out of the purchase or use of this tool.

Register Your Blind Rivet Tool online.

To register your warranty online, visit us at <https://www.stanleyengineeredfastening.com/support/warranty-registration-form>

Thank you for choosing a STANLEY® Engineered Fastening's Stanley Assembly Technologies Brand tool.

© 2021 Stanley Black and Decker Inc.

Предоставената информация не може да бъде възпроизведена и/или оповестена по никакъв начин и чрез никакви средства (електронно или механично) без предварително изрично и писмено разрешение от Stanley Black and Decker Inc.

Предоставената информация се основава на данните, известни в момента на пускането на пазара на този продукт. Stanley Black and Decker Inc. провежда политика на постоянно усъвършенстване на продукта и следователно продуктите могат да бъдат променени.

Предоставената информация е приложима за продукта, както се предлага от Stanley Black and Decker Inc. Ето защо, Stanley Black and Decker Inc. не може да носи отговорност за вреди, причинени от отклонения от първоначалните спецификации на продукта.

Наличната информация е съставена много внимателно. Въпреки това, Stanley Black and Decker Inc. няма да поеме никаква отговорност по отношение на каквито и да било грешки в информацията, нито за последствията от тях. Stanley Black and Decker Inc. няма да приеме никаква отговорност за вреди, причинени от дейности, извършвани от трети лица.

Работните наименования, търговските наименования, търговските марки и т.н., използвани от Stanley Black and Decker Inc., не трябва да се считат за свободни, съгласно законодателството по отношение на защитата на търговските марки.

СЪДЪРЖАНИЕ

1. ОПРЕДЕЛЕНИЯ ЗА БЕЗОПАСНОСТ	20
1.1 ПРАВИЛА ЗА ОБЩА БЕЗОПАСНОСТ.....	20
1.2 ОПАСНОСТИ ОТ ПРОЕКТИЛ.....	20
1.3 ОПАСНОСТИ ПРИ РАБОТА	21
1.4 ОПАСНОСТИ ОТ ПОВТОРЯЕМИ ДВИЖЕНИЯ.....	21
1.5 ОПАСНОСТИ ОТ АКЕСОРИ.....	21
1.6 ОПАСНОСТИ НА РАБОТНОТО МЯСТО	21
1.7 ОПАСНОСТИ ОТ ШУМ.....	21
1.8 ОПАСНОСТИ ОТ ВИБРАЦИИ	22
1.9 ДОПЪЛНИТЕЛНИ ИНСТРУКЦИИ ЗА БЕЗОПАСНОСТ ЗА ПНЕВМАТИЧНИ ЕЛЕКТРОИНСТРУМЕНТИ	22
2. ГЛАВНИ КОМПОНЕНТИ.....	23
2.1 КОМПОНЕНТИ.....	23
2.2 ДОРНИЦИ/НАКОВАЛНИ	23
3. РАБОТА.....	24
3.1 КОНТРОЛ.....	24
3.2 УСТРОЙСТВО ЗА ВЪЗДУХ С 360° ЗАВЪРТАНЕ.....	24
3.3 НАСТРОЙКА НА ХОД НА ИНСТРУМЕНТА:.....	25
4. УПОТРЕБА.....	26
5. ПОДДРЪЖКА.....	28
5.1 РЕДОВНА ПОДДРЪЖКА.....	28
5.2 ОСНОВНА ПОДДРЪЖКА	28
6. ОТСТРАНЯВАНЕ НА НЕИЗПРАВНОСТИ	29
7. ТЕХНИЧЕСКИ ДАННИ	30
8. ЕО ДЕКЛАРАЦИЯ ЗА СЪОТВЕТСТВИЕ	31
9. ДЕКЛАРАЦИЯ ЗА СЪОТВЕТСТВИЕ В ОБЕДИНЕНОТО КРАЛСТВО	32
10. ЗАЩИТЕТЕ СВОЯТА ИНВЕСТИЦИЯ!	33



Тази инструкция за експлоатация трябва да се прочете от всяко лице, което инсталира или работи с този инструмент, с особено внимание за следните правила за безопасност.

1. ОПРЕДЕЛЕНИЯ ЗА БЕЗОПАСНОСТ

Дефинициите по-долу описват нивото на сериозност за всяка сигнална дума. Моля, прочетете ръководството и внимавайте за тези символи.

- ▲ ОПАСНОСТ:** Показва неминуемо опасна ситуация, която ако не се избегне, ще доведе до смърт или опасно нараняване.
- ▲ ПРЕДУПРЕЖДЕНИЕ:** Непосредствено опасна ситуация, която ако не бъде избегната, може да доведе до смърт или тежки наранявания.
- ▲ ВНИМАНИЕ:** Показва една потенциално опасна ситуация, която, ако не се избегне, може да доведе до минимални или средни наранявания.
- ▲ ВНИМАНИЕ:** Използван без символа за сигнал за безопасност показва потенциално опасна ситуация, която ако не бъде избегната, може да доведе до щети.

Неправилното функциониране или поддръжка на този продукт може да доведе до сериозни наранявания и материални щети. Прочетете и разберете всички предупреждения и инструкции за работа, преди да използвате тази техника. При използване на електрически инструменти, винаги трябва да се вземат основни предпазни мерки за безопасност за намаляване на риска от лично нараняване.

ЗАПАЗЕТЕ ВСИЧКИ ПРЕДУПРЕЖДЕНИЯ И ИНСТРУКЦИИ ЗА БЪДЕЩИ СПРАВКИ

1.1 ПРАВИЛА ЗА ОБЩА БЕЗОПАСНОСТ

- За множество опасности прочетете и разберете инструкциите за безопасност преди да инсталирате, експлоатирате, ремонтирате, поддържате, сменят аксесоарите или работите в близост до инструмента. Неспазването на това може да доведе до сериозни телесни наранявания.
- Само квалифицирани и обучени оператори трябва да инсталират, настройват или използват инструмента.
- Да не се използва извън предназначението според дизайна за поставяне на слепите нитове на STANLEY Engineered Fastening.
- Използвайте само части, крепежни елементи и аксесоари, препоръчани от производителя.
- НЕ изменяйте инструмента. Модификациите могат да намалят ефективността на мерките за безопасност и да увеличат рисковете за оператора. Всяко изменение на този инструмент, което се предприема от клиента е изцяло на негова отговорност и води до отпадане на всички приложими гаранции.
- Не изхвърляйте инструкциите за безопасност; дайте ги на оператора.
- Не използвайте инструмента, ако е повреден.
- Преди употреба, проверявайте за разместване или заклиняване на движещи се части, счупвания на части и всякакви други обстоятелства, които могат да се отразят върху работата на инструмента. При повреда, поправете инструмента, преди повторна употреба. Отстранете всеки регулиращ или гаечен ключ, преди употреба.
- Инструментите трябва да се проверяват периодично, за да се провери дали класифицирането и маркировките, изисквани от тази част от ISO 11148, са четливо отбелязани на инструмента. Работодателят/потребителят се свързва с производителя, за да получи резервни етикети за подмяна, когато е необходимо.
- Инструментът трябва да се поддържа в безопасно работно състояние по всяко време и да се преглежда редовно за повреди и функция от обучен персонал. Всяка процедура на разглобяване трябва да бъде извършвана само от обучен персонал. Не разглобявайте този инструмент, без предварителна справка с инструкциите за поддръжка.

1.2 ОПАСНОСТИ ОТ ПРОЕКТИЛ

- Откачете въздушното подаване от инструмента, преди извършване на всяко техническо обслужване, опит за регулиране, монтаж или сваляне на носовата сглобка или аксесоари.
- Имайте предвид, че повреда на детайла или аксесоарите или дори на самия поставен инструмент, може да генерира проектили с висока скорост.
- По време на работа на инструмента винаги носете устойчива на удар защита. Степента на необходимата защита трябва да бъде оценена за всяка употреба.
- Едновременно, трябва да се оцени и рискът за другите.
- Уверете се, че детайлът е здраво фиксиран.
- Проверете дали средствата за защита от изхвърляне на крепежен елемент и/или дорник са налични и работят.
- НЕ използвайте инструмента без монтиран дорников колектор.
- Предупреждавайте за възможно насилствено изхвърляне на дорници от предната част на инструмента.
- НЕ работете с инструмент, който е насочен директно към човек(хора).

1.3 ОПАСНОСТИ ПРИ РАБОТА

- Използването на инструмента може да изложи ръцете на оператора на опасности, включително смачкване, удар, порязване, ожулване и горещина. Носете подходящи ръкавици за защита на ръцете.
- Операторите и обслужващият персонал трябва да могат физически да се справят с по-голямата част, теглото и мощността на инструмента.
- Дръжте правилно инструмента; бъдете готови да противодействате на нормални или резки движения и работете с двете си ръце.
- Пазете дръжките на инструмента сухи, чисти, и свободни от масло и смазка.
- Поддържайте балансирано положение на тялото и сигурна опора при работа с инструмента.
- Освободете устройството за пускане и спиране в случай на прекъсване на въздушното захранване.
- Използвайте само смазочни материали, препоръчани от производителя.
- Трябва да се избягва контакт с хидравличната течност. За да се снижи до минимум възможността от обриви, в случай на евентуален контакт, трябва да се измиете добре.
- Информационни Листове за Безопасност на Материалите за всички хидравлични масла и смазочни материали са на разположение при поискване от доставчика на вашия инструмент.
- Избягвайте неподходящи пози, тъй като е вероятно в тези позиции да не можете да противодействате на нормалното или неочаквано движение на инструмента.
- Ако инструментът е фиксиран към устройство за окачване, уверете се, че фиксацията е сигурна.
- Внимавайте за риск от счупване или прищипване, ако носовото оборудване не е монтирано.
- НЕ работете с инструмента със свален носов корпус.
- Необходимо е осигуряване на достатъчно пространство за ръцете на оператора на инструмента, преди работа.
- При пренос на инструмента от място на място, дръжте ръцете си далеч от спусъка, за да се избегне случайно активиране.
- НЕ насилвайте инструмента и не го използвайте вместо чук.
- Трябва да се внимава особено с изтощените дорници, за да не се създадат опасни условия.
- Дорниковият колектор трябва да се изпразва, когато е приблизително наполовина пълен.

1.4 ОПАСНОСТИ ОТ ПОВТОРЯЕМИ ДВИЖЕНИЯ

- При използване на инструмента, операторът може да изпита дискомфорт в ръцете, раменете, шията или други части на тялото.
- Докато използва инструмента, операторът трябва да заеме удобна поза, като същевременно поддържа сигурна опора и избягва неудобни или небалансирани пози. Операторът трябва да промени позата по време на по-продължителни задачи; това може да помогне да се избегне дискомфорт и умора.
- Ако операторът изпитва симптоми като постоянен или повтарящ се дискомфорт, болка, пулсиране, болки, изтръпване, усещане за парене или скованост, тези предупредителни знаци не трябва да се игнорират. Операторът трябва да уведоми работодателя и да се консултира с квалифициран медицински специалист.

1.5 ОПАСНОСТИ ОТ АКСЕСОРИ

- Изключете инструмента от подаването на въздух, преди да монтирате или извадите нос или аксесоара.
- Използвайте само размери и видове аксесоари и консумативи, препоръчани от производителя на инструмента; не използвайте други видове или размери аксесоари или консумативи.

1.6 ОПАСНОСТИ НА РАБОТНОТО МЯСТО

- Подхлъзвания, препъвания и падания са основни причини за наранявания на работното място. Внимавайте за хлъзгави повърхности, причинени от използването на инструмента, както и опасности от препъване, причинени от въздушния кабел или хидравличния маркуч.
- Продължете внимателно в непозната среда. Може да има скрити опасности, като електричество или други комунални линии.
- Инструментът не е предназначен за използване в потенциално експлозивна среда и не е изолиран срещу контакт с електричество.
- Уверете се, че няма електрически кабели, газови тръби и др., които могат да причинят опасност поради повреда при използване на инструмента.
- Обличайте се подходящо. Не носете висящи дрехи или бижута. Пазете косата, дрехите и ръкавиците си далеч от движещите се части. Висящите дрехи, бижутерия или дълги коси могат да бъдат захванати от движещи се части.
- Трябва да се внимава особено с изтощените дорници, за да не се създадат опасни условия.

1.7 ОПАСНОСТИ ОТ ШУМ

- Излагането на високи нива на шум може да причини трайни, деактивиращи загуби на слуха и други проблеми, като шум в ушите (звънене, бръмчене, свистене или бучене в ушите). Следователно оценката на риска и прилагането на подходящ контрол за тези опасности са от съществено значение.
- Подходящите контроли за намаляване на риска могат да включват действия, като шумозаглушаващи материали, за да се предотврати „звънене“ на детайлите.

- Използвайте защита на слуха в съответствие с инструкциите за служителите и според изискванията на правилата за безопасност на труда.
- Работете и поддържайте инструмента, както е препоръчано в ръководството за употреба, за да предотвратите ненужно увеличаване на нивото на шума.
- Уверете се, че шумозаглушителят в колектора на дорника е на мястото си и в добро състояние, когато инструментът работи.

1.8 ОПАСНОСТИ ОТ ВИБРАЦИИ

- Излагането на вибрации може да причини увреждане на нервите и кръвоснабдяването на ръцете.
- Носете топли дрехи, когато работите в студени условия и дръжте ръцете си топли и сухи.
- Ако усетите изтръпване, болка или избелване на кожата на пръстите или ръцете, спрете да използвате инструмента, уведомете вашия работодател и се консултирайте с лекар.
- Където е възможно, поддържайте теглото на инструмента в стойка, обтегач или балансиращ механизъм, тъй като след това може да се използва по-лек захват за поддържане на инструмента.

1.9 ДОПЪЛНИТЕЛНИ ИНСТРУКЦИИ ЗА БЕЗОПАСНОСТ ЗА ПНЕВМАТИЧНИ ЕЛЕКТРОИНСТРУМЕНТИ

- Работното подаване на въздух не трябва да надвишава 7bar (100 PSI).
- Въздухът под налягане може да причини тежки наранявания.
- Никога не оставяйте без наблюдение работещ инструмент. Изключете въздушния маркуч, когато инструментът не се използва, преди смяна на аксесоарите или при извършване на ремонт.
- НЕ позволявайте на отворите за отработен въздух на дорниковия колектор да сочат по посока на оператора или други лица. Никога не насочвайте въздуха към вас или други лица.
- Размахването на маркуча може да причини тежки наранявания. Винаги проверявайте за повредени или разхлабени маркучи и фитинги.
- Преди употреба, прегледайте въздушните линии за щети, всички връзки трябва да бъдат защитени. Не изпускайте тежки предмети върху маркучите. Всяко рязко въздействие може да предизвика вътрешни повреди и да доведе до преждевременна повреда на маркуча.
- Студеният въздух трябва да бъде насочен далеч от ръцете.
- Всеки път, когато се използват универсални усукани съединители (ноктови съединители), се монтират заключващи щифтове и се използват защитни кабели, за да се предпазят от евентуална повреда в свързването на маркуч към инструмент или маркуч към маркуч.
- НЕ повдигайте инструмента за поставяне за маркуча. Винаги използвайте дръжката на инструмента за поставяне.
- Вентилационните отвори не трябва да бъдат блокирани или покрити.
- Дръжте мръсотията и чуждите тела далеч от хидравличната система на инструмента, тъй като това ще доведе до повреда на инструмента.

Политиката на STANLEY Engineered Fastening е за постоянно развитие и подобряване на продуктите и ние си запазваме правото да променяме спецификациите на всеки продукт без предварително известие.

2. ГЛАВНИ КОМПОНЕНТИ

2.1 КОМПОНЕНТИ

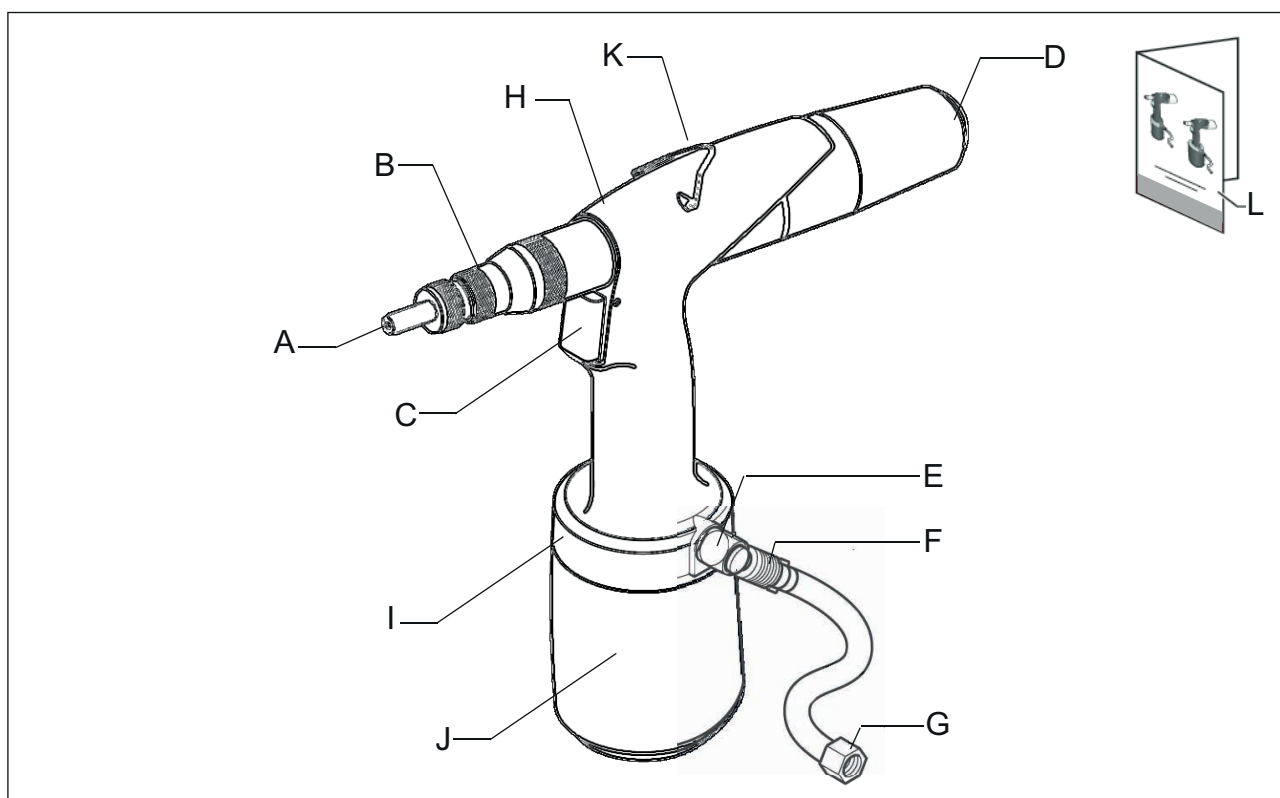

A	Дорник/Наковалня	G	Въздушна връзка
B	Индикатор за ход	H	Хидравлично тяло
C	Спусък	I	360° въртящ се блок за подаване на въздух
D	Бутон за освобождаване	J	Пневматично тяло
E	Предпазен клапан	K	Скоба
F	Затварящ вентил за подаване на въздух	L	Ръчен

2.2 Дорници/Наковални

Доставената кутия съдържа дорници и наковални М4 - М8.
Дорници и наковални М3-М10-М12 се предлагат отделно.

3. РАБОТА

3.1 КОНТРОЛ

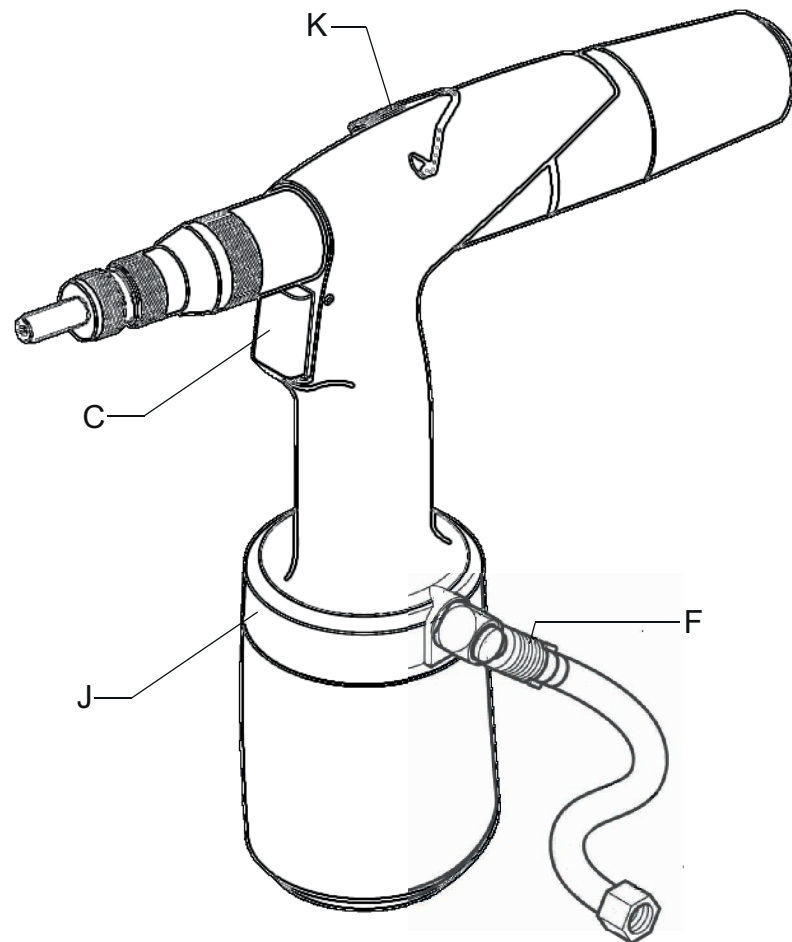

C	Спусък	I	360° въртящ се блок за подаване на въздух
F	Затварящ вентил за подаване на въздух	K	Скоба

3.2 УСТРОЙСТВО ЗА ВЪЗДУХ С 360° ЗАВЪРТАНЕ

Когато въздушният маркуч (M) възпрепятства работата по време на употреба, изключете затварящият вентил (F). Въртящият се на 360° въздушен блок за подаване на въздух (I) може да се завърти в по-подходящо положение.

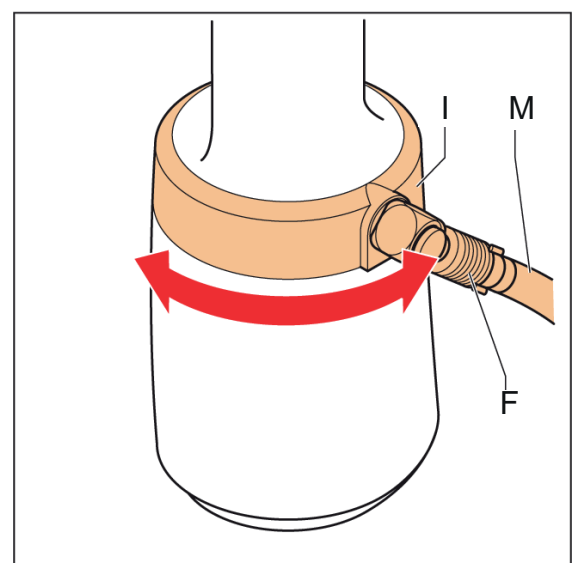

3.3 НАСТРОЙКА НА ХОД НА ИНСТРУМЕНТА:

За да настроите хода, завъртете ходовият индикатор [виж фиг. 3.1-В), това показва стойността на хода. Настройте хода според схемите по-долу.

- Максималният ход е наличен, когато индикаторът на хода се завърти по часовниковата стрелка, докато се заключи, вижте диаграмата по-долу.

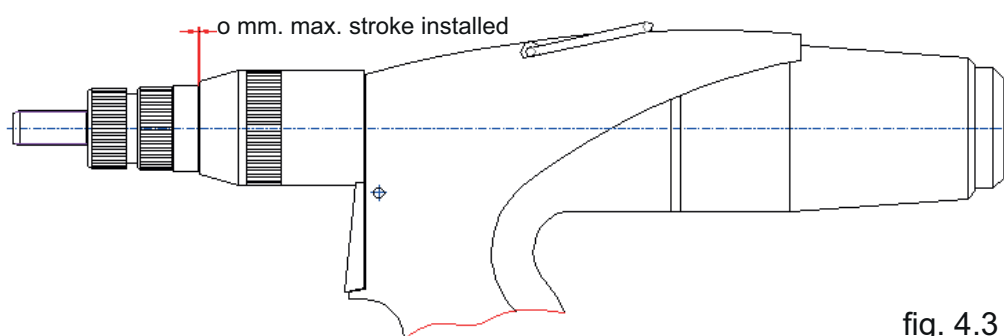

fig. 4.3 a

- Минималният ход се постига чрез завъртане на индикатора на хода обратно на часовниковата стрелка, докато се покрие последната линия на скалата, вижте диаграмата по-долу.

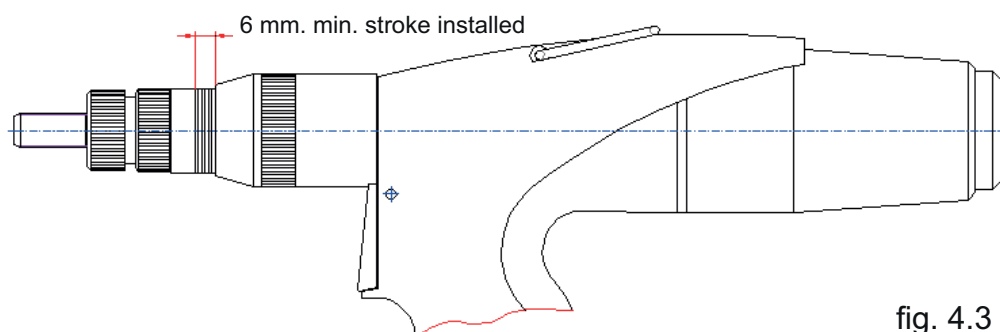
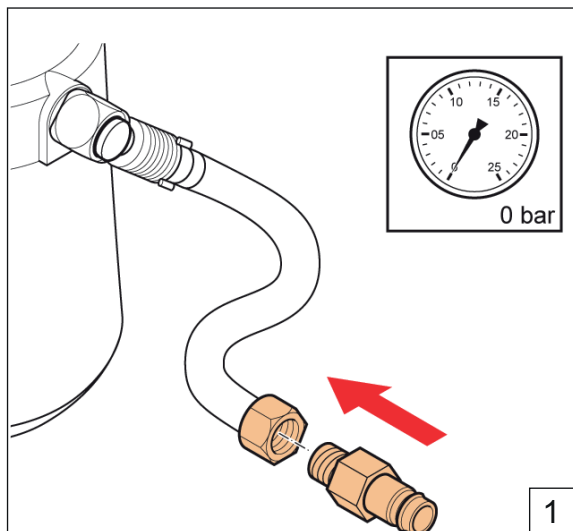
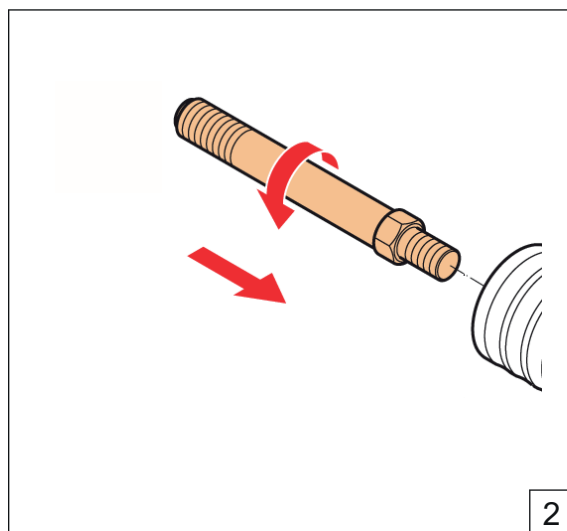

fig. 4.3 b

4. УПОТРЕБА



Поставете дюзата (G 1/4 ")



Завийте в правилния \varnothing дорник

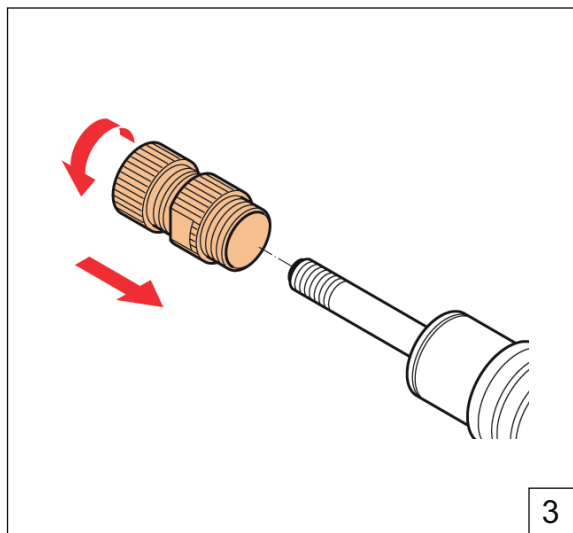

Завийте правилната \varnothing наковалня

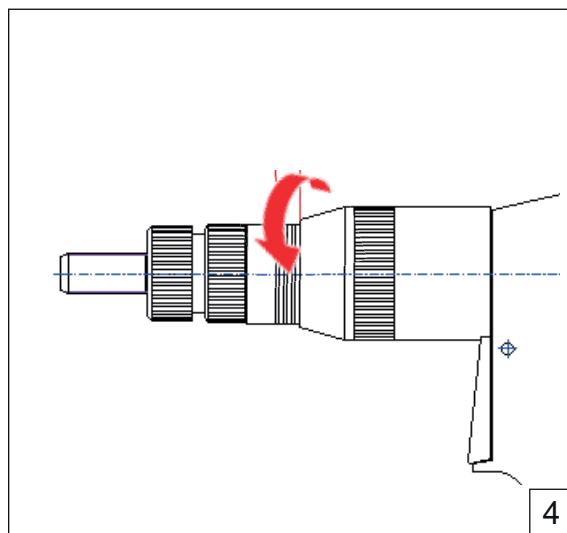

Задайте индикатора на хода, (вижте 4.3)

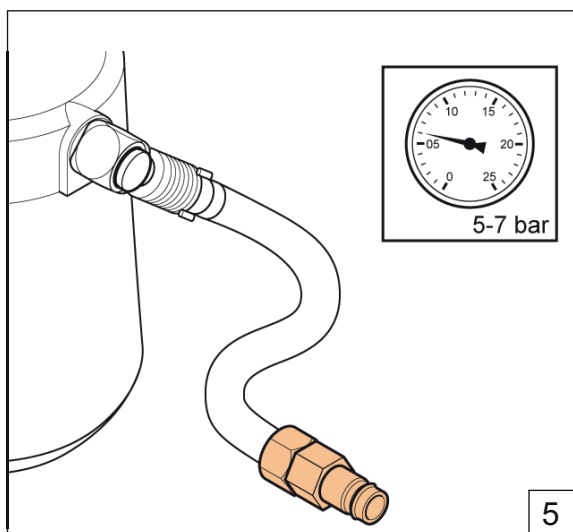

Задайте правилното налягане на въздуха

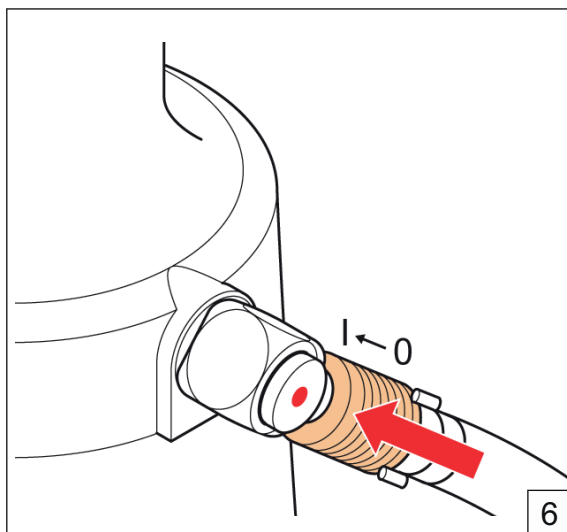

Включете затварящия вентил

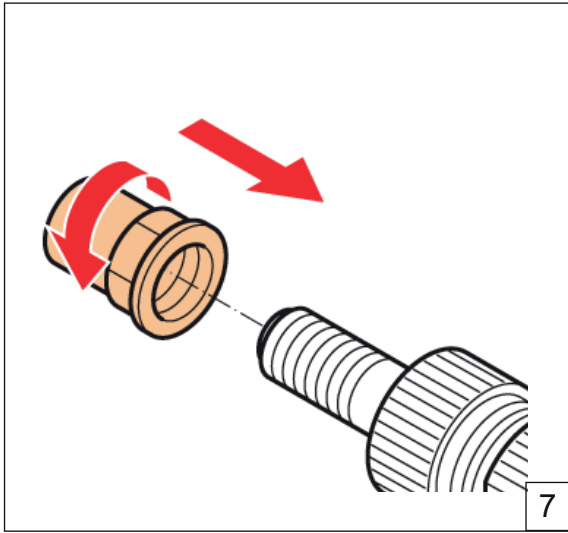

Поставете гайката на нита, като се уверите, че е изложена една нишка на дорника

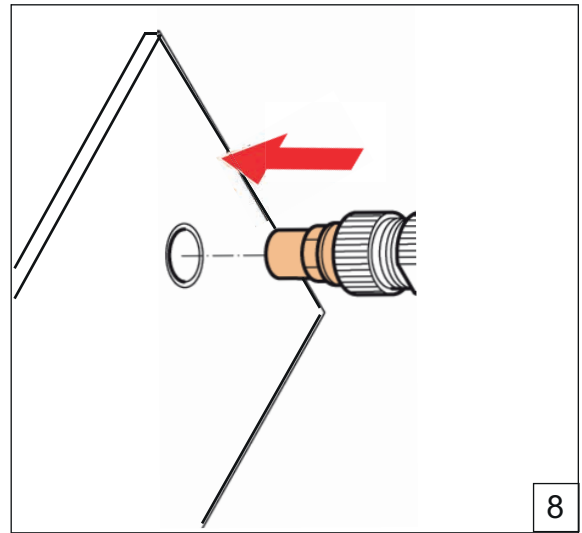

Поставете инструмента

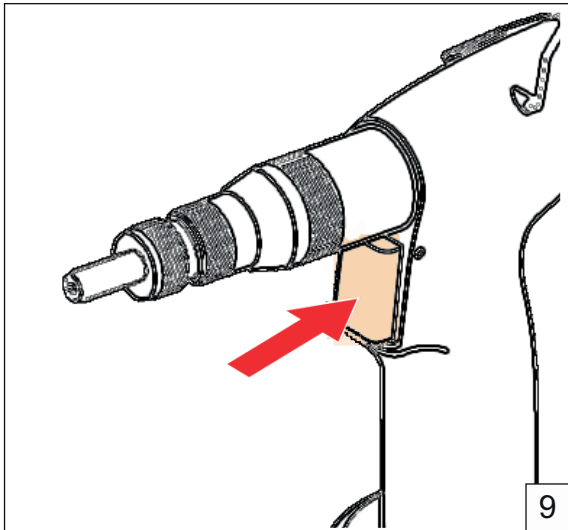

Натиснете и задръжте спусъка, докато гайката на нита се задейства

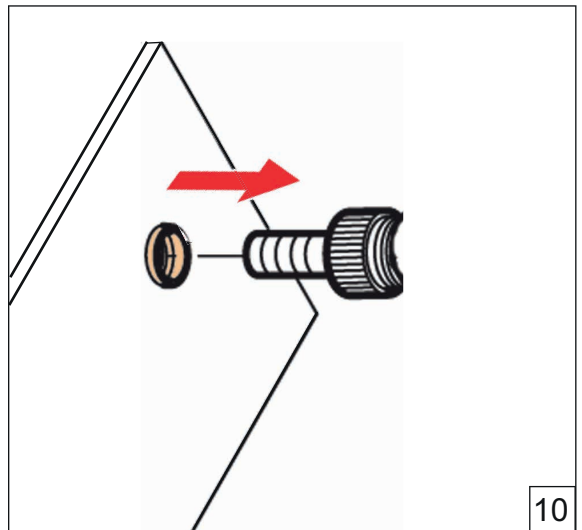

Освободете спусъка, оставете инструмента да се отцепи

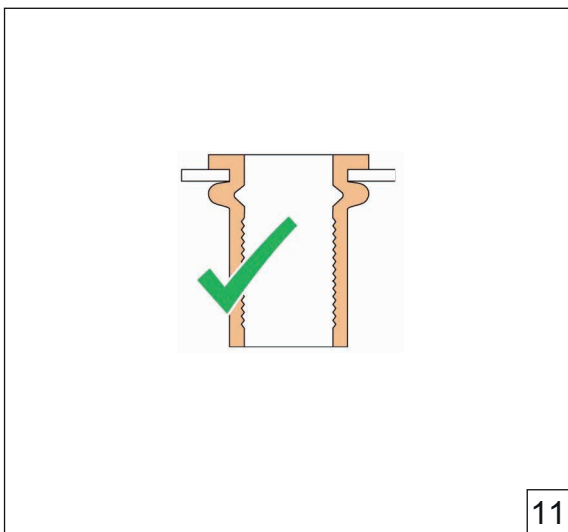

Ако не е правилно (виж 4.3)

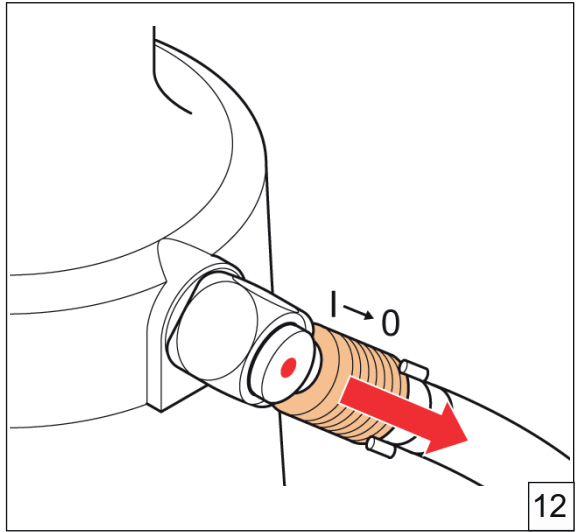

Изключете затварящият вентил

5. ПОДДРЪЖКА



Използвайте предпазни очила



Използвайте средства за защита на слуха



Използвайте предпазни ръкавици

5.1 РЕДОВНА ПОДДРЪЖКА

Изключете затварящият вентил (F) и изключете подаването на въздух

- ⚠ - Демонтирайте наковалнята (вижте фигура 6.1.a), след това почистете с помощта на пистолет за издухване на въздух и мека кърпа.
- Демонтирайте дорника (вижте фигура 6.1.b) Почистете с помощта на пистолет за издухване на въздух и мека кърпа.
- Почистете предната втулка (вижте фиг. 6.1.c) с помощта на пистолет за издухване на въздух и мека кърпа.
- Смажете дорника след сглобяване.

5.2 ОСНОВНА ПОДДРЪЖКА

На всеки 100 000 цикъла инструментът трябва да бъде напълно демонтиран и всички уплътнения и износени части трябва да бъдат сменени. Това трябва да се прави само от обучен инженер или посочен сервизен център.

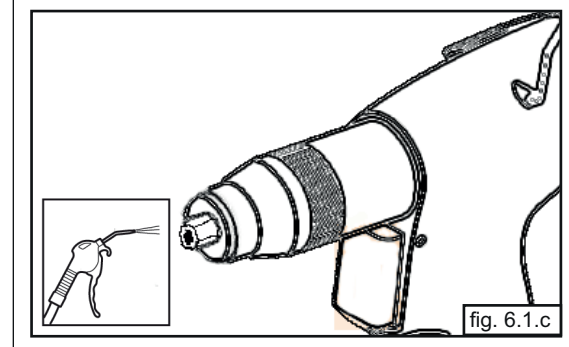
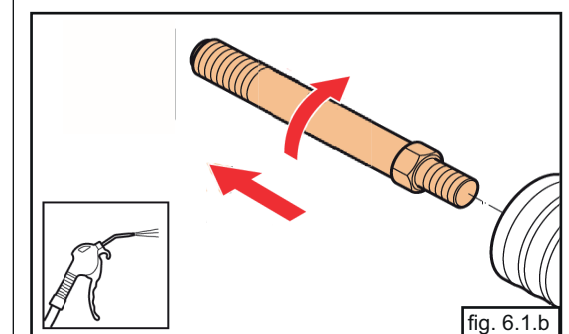
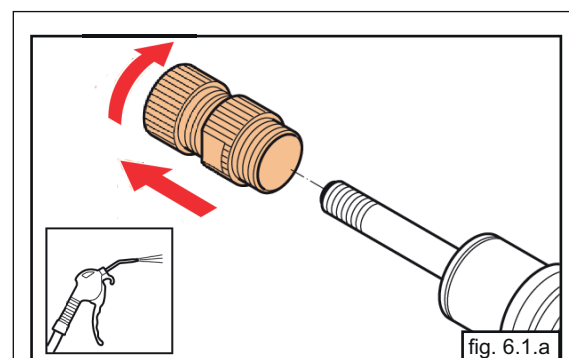
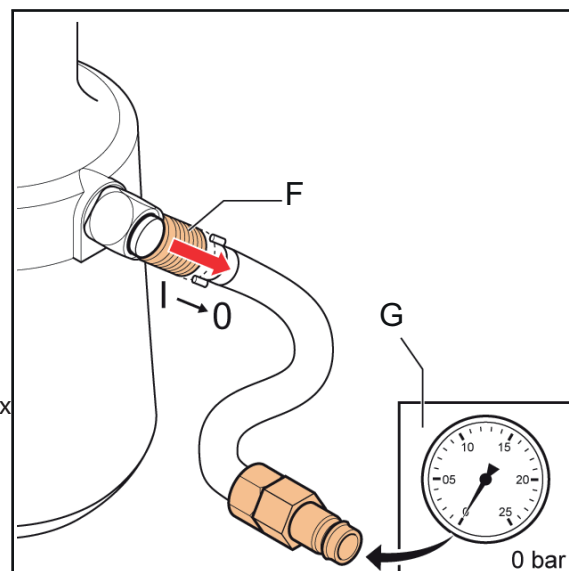

6. ОТСТРАНЯВАНЕ НА НЕИЗПРАВНОСТИ

ПРОБЛЕМ	ПРИЧИНА	КОРИГИРАЩИ ДЕЙСТВИЯ
Инструментът не работи	Инструментът не е свързан към въздушната връзка	Свържете инструмента към въздушната връзка
	Затварящият вентил за подаване на въздух все още е затворен	Отворете затварящия вентил за подаване на въздух
	Няма достатъчно въздушно налягане	Използвайте правилното въздушно налягане 5-7 бара
Въздухът излиза от предпазния клапан	Въздушното налягане е твърде високо	Използвайте правилното въздушно налягане 5-7 бара
Спусъкът не работи	Няма достатъчно въздушно налягане	Използвайте правилното въздушно налягане 5-7 бара
Сляпата нит гайка не може да се постави върху дорника	Инсталиран е неправилният комплект дорник/наковалня	Инсталирайте правилния комплект дорник/наковалня
Сляпата нит гайка не е поставена правилно	Ходът не е зададен правилно	Задайте правилния ход
	Няма достатъчно въздушно налягане	Използвайте правилното въздушно налягане
	Капацитетът на инструмента е надвишен	Използвайте правилния инструмент
Инструментът не се освобождава напълно от поставената гайка на нита, след освобождаване на спусъка	Гайката за занитване не е поставена правилно	Натиснете бутона за освобождаване
Блокът за подаване на въздух не може да се завърти на 360 °	Инструментът все още е под въздушно налягане	Затворете вентила за затваряне на подаването на въздух и натиснете инструмента, като натиснете спусъка
Инструментът не работи добре при всяка употреба	Изисква обслужване	Свържете се със сервизен център.

7. ТЕХНИЧЕСКИ ДАННИ

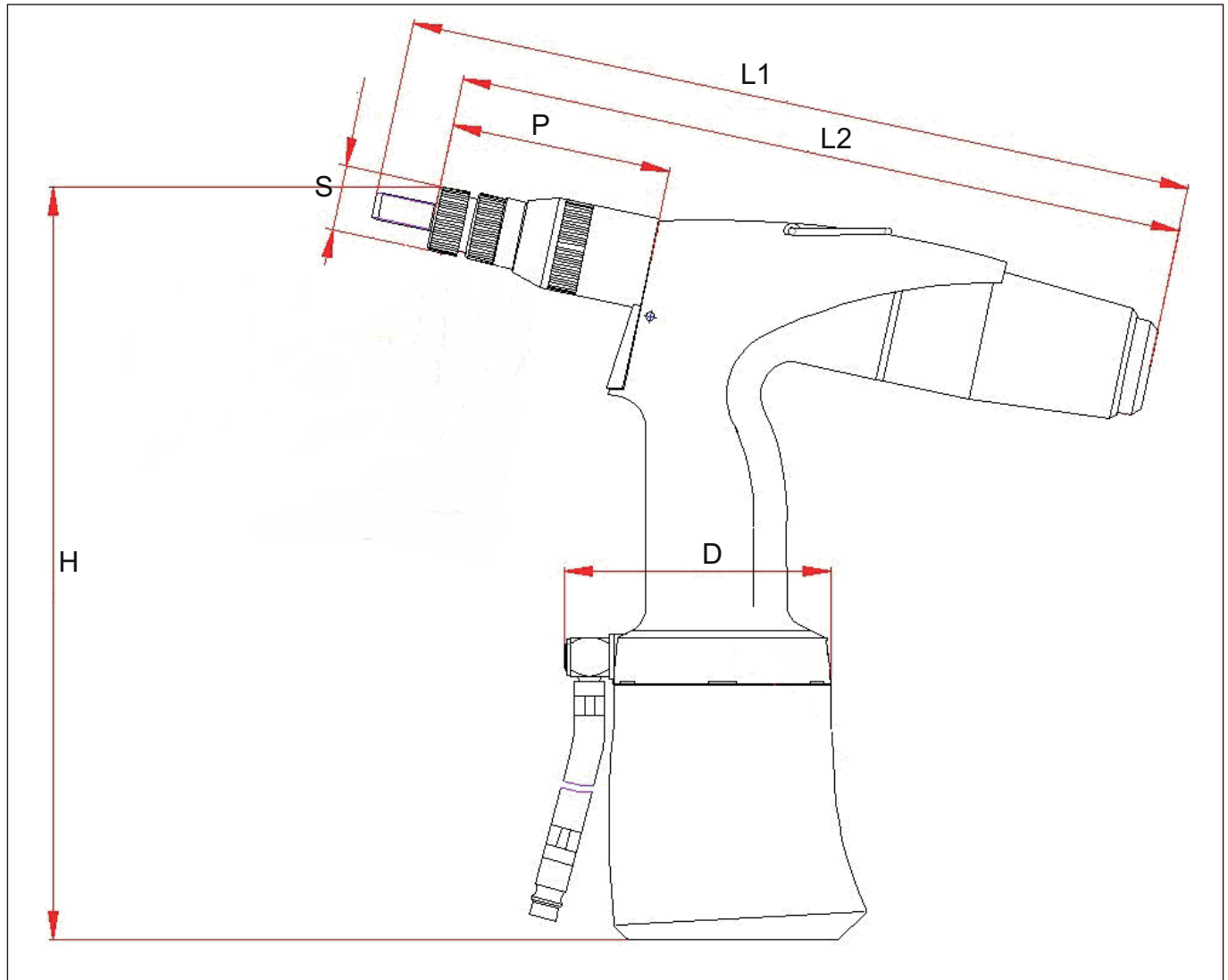

H	270 мм
L1	285 мм
L2	260 мм
S	ø 23 мм
P	80 мм
D	ø 99 мм
Тегло	1,65 kg
Въздушно налягане	5 -7 бара
Издърпваща сила (6 бара)	18,5 kN
Консумация на въздух (на ход)	1,5l
Макс. работен ход	7 мм
Капацитет (стандартни слепи нитове)	М3 - M12 алуминий/стомана М3 - M10 неръждаема стомана

8. ЕО ДЕКЛАРАЦИЯ ЗА СЪОТВЕТСТВИЕ

Ние,
Rivet Factory Group s. r. o., Lannova 2061/8, 110 00 Praha 1, Nové Město,
декларираме на наша отговорност, че продуктът:

Описание: Хидро-пневматичен инструмент за занитване

Модел: EZM4000

за който тази декларация се отнася, е в съответствие със следните хармонизирани стандарти:

ČSN EN ISO 11148-1:2015

Техническата документация е съставена в съответствие с приложение 1, точка 1.7.4.1, в съгласие със следната Директива: **2006/42/ЕО Директивата за машините** (Регулаторни инструменти 2008 № 1597 - Правилата за доставката на машини (безопасност) Правила за отпратка).

Долуподписаният прави тази декларация от името на Rivet Factory Group

Vc. Ondřej Slezák, CEO
Rivet Factory Group s. r. o.
Lannova 2061/8
110 00 Praha 1, Nové Město

Място на издаване: Drtinovo náměstí 171, 547 01 Náchod, Czech republic

Дата на издаване: 11. 6. 2021

Долуподписаният е отговорен за съставянето на техническото досие за продукти, продавани в Европейския съюз, и изготвя тази декларация от името на Stanley Engineered Fastening.

Матиас Апел

Техническа документация на ръководителя на екипа
Stanley Engineered Fastening, Tucker GmbH, Max-Eyth-Str.1,
35394 Gießen, Германия



Тази машина е в съответствие с
Директива за машините 2006/42/ЕО



9. ДЕКЛАРАЦИЯ ЗА СЪОТВЕТСТВИЕ В ОБЕДИНЕНОТО КРАЛСТВО

Ние, **Stanley Engineered Fastening, Stanley House, Works Road, Letchworth Garden City, Hertfordshire, SG6 1JY UNITED KINGDOM**, декларираме изцяло на наша отговорност, че продукта:

Описание: Хидро-пневматичен инструмент за занитване

Модел: EZM4000

за който тази декларация се отнася, е в съответствие със следните предопределени стандарти:

ČSN EN ISO 11148-1:2015

Техническата документация е съставена в съответствие с Наредбите за доставка на машини (безопасност) от 2008 г., S.I. 2008/1597 (с измененията).

Долуподписаният прави тази декларация от името на STANLEY Engineered Fastening

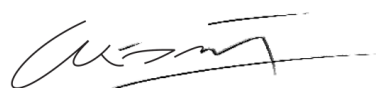

A. K. Seewraj

Директор на инженеринга, Великобритания

Avdel UK Limited, Stanley House, Works Road, Letchworth Garden City, Hertfordshire,
SG6 1JY UNITED KINGDOM

Място на издаване: Letchworth Garden City, Великобритания

Дата на издаване: 05-11-2012



Тази машина е в съответствие с
Правила за доставка на машини (безопасност) 2008 г.,
S.I. 2008/1597 (изменен)



10. ЗАЩИТЕТЕ СВОЯТА ИНВЕСТИЦИЯ!

Stanley® Engineered Fastening ГАРАНЦИЯ ЗА ИНСТРУМЕНТ ЗА СЛЕПИ НИТОВЕ

STANLEY® Engineered Fastening гарантира, че вашите електроинструменти са произведени с внимание, и че няма да имат дефекти в материала и изработката при нормална употреба и сервизиране за периода от една (1) година.

Тази гаранция е приложима само за първият собственик, закупилият този инструмент.

Изключения:

Нормално износване.

Периодичната поддръжка, ремонт и подмяна на части поради нормално износване не са включени в тази гаранция.

Неправилна употреба и злоупотреба.

Дефект или повреда, която е резултат от неправилна експлоатация, съхранение, неправилна употреба или злоупотреба, злополука или небрежност, като физическо увреждане, са изключени от тази гаранция.

Неупълномощено сервизиране или промяна.

Дефекти или щети, произтичащи от обслужване, регулиране чрез тестове, инсталиране, поддръжка, промяна или модификация по никакъв начин от някой друг освен STANLEY® Engineered Fastening, или упълномощените негови сервизни центрове, са изключени от гаранцията.

Всички други гаранции, независимо дали преки или косвени, включително гаранции за продаваемост или пригодност също са изключени от гаранцията.

Ако този инструмент не успее да отговаря на гаранцията, своевременно върнете инструмента на най-близкият до вас заводски упълномощен сервизен център. За списък на STANLEY® Engineered Fastening упълномощени сервизни центрове в САЩ или Канада, се свържете с нас на нашия безплатен номер (877)364 2781.

За страните извън САЩ и Канада, посетете нашият уебсайт **www.StanleyEngineeredFastening.com**, за да намерите най-близкият до вас STANLEY Engineered Fastening.

STANLEY Engineered Fastening ще смени безплатно всяка част или части, които според нас са дефектни по причина на материала или изработката, и ще върне инструмента предплатено. Това е нашето единствено задължение под тази гаранция.

В никакъв случай STANLEY Engineered Fastening не носи отговорност за каквито и да било последващи или специални щети, произтичащи от покупката или използването на този инструмент.

Регистрирайте своя инструмент за слепи нитове онлайн.

За да регистрирате онлайн своята гаранция, отидете на

<https://www.stanleyengineeredfastening.com/support/warranty-registration-form>

Благодарим, че избрахте инструмент от марката STANLEY® Engineered Fastening's Stanley Assembly Technologies Brand.

© 2021 Stanley Black and Decker Inc.

Navedene informacije ne smiju se reproducirati i/ili činiti dostupnima javnosti na bilo koji način (elektronički ili mehanički) bez prethodnog izričitog i pisanog odobrenja tvrtke Stanley Black and Decker Inc.

Navedene informacije temelje se na podacima poznatima u trenutku predstavljanja ovog proizvoda. Stanley Black and Decker Inc. stalno uvodi poboljšanja proizvoda, koji su stoga podložni promjenama.

Navedene informacije primjenjive su na proizvode tvrtke Stanley Black and Decker Inc. Tvrtka Stanley Black and Decker Inc. stoga se ne može smatrati odgovornom ni za kakve štete proizašle iz odstupanja od izvornih specifikacija proizvoda.

Dostupne informacije sastavljene su krajnje pažljivo. Međutim, Stanley Black and Decker Inc. ne može prihvatiti nikakvu odgovornost za pogrešne informacije ni njihove posljedice. Stanley Black and Decker Inc. neće prihvatiti nikakvu odgovornost za štete proizišle iz aktivnosti i postupaka trećih strana.

Radni i trgovački nazivi, registrirani zaštitni znakovi itd. koje upotrebljava tvrtka Stanley Black and Decker Inc. neće se smatrati besplatnima ili slobodno dostupnima, sukladno zakonskim propisima o zaštiti zaštićenih znakova.

SADRŽAJ

1. SIGURNOSNE DEFINICIJE	36
1.1 OPĆA SIGURNOSNA PRAVILA	36
1.2 OPASNOSTI OD LETEĆIH PREDMETA.....	36
1.3 OPASNOSTI PRI UPOTREBI.....	36
1.4 OPASNOSTI VEZANE UZ PONAVLJAJUĆE POKRETE	37
1.5 OPASNOSTI OD PRIBORA	37
1.6 OPASNOSTI NA RADNOME MJESTU	37
1.7 OPASNOSTI OD BUKE.....	37
1.8 OPASNOSTI OD VIBRACIJA.....	37
1.9 DODATNE SIGURNOSNE UPUTE ZA PNEUMATSKE ELEKTRIČNE ALATE	37
2. GLAVNE KOMPONENTE	39
2.1 KOMPONENTE.....	39
2.2 TRNOVI / NAKOVNJI	39
3. RAD	40
3.1 KONTROLE	40
3.2 JEDINICA ZA DOVOD ZRAKA OKRETNA ZA 360°	40
3.3 PODEŠAVANJE POTEZA ALATA:.....	41
4. UPOTREBA.....	42
5. ODRŽAVANJE	44
5.1 REDOVITO ODRŽAVANJE.....	44
5.2 GLAVNO ODRŽAVANJE.....	44
6. RJEŠAVANJE PROBLEMA	45
7. TEHNIČKI PODACI	46
8. IZJAVA O SUKLADNOSTI EZ-A.....	47
9. IZJAVA O SUKLADNOSTI UK-A	48
10. ZAŠTITITE SVOJE ULAGANJE!	49



Ovaj priručnik s uputama moraju pročitati sve osobe koje postavljaju ili koriste ovaj alat, uz poseban naglasak na sljedeća sigurnosna pravila.

1. SIGURNOSNE DEFINICIJE

Definicije navedene u nastavku opisuju razinu ozbiljnosti svih upozorenja. Pročitajte priručnik i obratite pažnju na ove simbole.

▲ OPASNOST: Označava neposrednu opasnu okolnost koja će, ako se ne izbjegne, rezultirati smrću ili ozbiljnim ozljedama.

▲ UPOZORENJE: Označava potencijalno opasnu okolnost koja, ako se ne izbjegne, može rezultirati smrću ili ozbiljnim ozljedama.

▲ OPREZ: Označava potencijalno rizičnu okolnost koja, ako se ne izbjegne, može rezultirati manjim ili srednje teškim ozljedama.

▲ OPREZ: Upotrijebljeno bez simbola sigurnosnog upozorenja, naznačava potencijalno opasnu okolnost koja, ako se ne izbjegne, može rezultirati materijalnom štetom.

Nepravilna upotreba ili održavanje ovog proizvoda mogu rezultirati ozbiljnim ozljedama ili materijalnom štetom. Prije upotrebe ovog proizvoda pročitajte i usvojite sva upozorenja i upute. Tijekom korištenja električnih alata uvijek se pridržavajte osnovnih sigurnosnih mjera kako biste smanjili rizik od tjelesnih ozljeda.

SVA UPOZORENJA I UPUTE ČUVAJTE ZA SLUČAJ POTREBE

1.1 OPĆA SIGURNOSNA PRAVILA

- Pročitajte sigurnosne upute prije postavljanja, upotrebe, popravaka, održavanja alata i promjene pribora na alatu, kao i prije rada u blizini alata. U suprotnom može doći do teških ozljeda.
- Alat mogu postavljati, podešavati i koristiti samo stručne osobe.
- NE upotrebljavajte u druge svrhe osim za postavljanje slijepih zakovica tvrtke STANLEY Engineered Fastening.
- Upotrebljavajte samo dijelove, vijke i pribor koji preporučuje proizvođač.
- NEMOJTE modificirati alat. Modifikacije mogu smanjiti učinkovitost mjera sigurnosti i povećati rizik za korisnika. Bilo kakva modifikacija alata koju poduzme korisnik bit će isključivo njegova odgovornost i poništiti će sva primjenjiva jamstva.
- Nemojte odbacivati sigurnosne upute. Predajte ih korisniku.
- Nemojte upotrebljavati alat ako je oštećen.
- Prije upotrebe provjerite ima li kakvih otklona ili savijenih pokretnih dijelova, napuknuća ili bilo kakvih drugih stanja koja mogu utjecati na rad alata. U slučaju oštećenja servisirajte alat prije daljnje upotrebe. Prije upotrebe uklonite sve ključeve za podešavanje, alate i sl.
- Alate treba povremeno pregledavati radi provjere jesu li oznake koje zahtijeva ISO 11148 čitljivo označene. Zaposlenik/korisnik treba se obratiti proizvođaču kako bi po potrebi pribavio zamjenske oznake.
- Alat treba održavati tako da bude siguran za uporabu i redovito provjeravati od strane stručnog osoblja. Bilo kakvo rastavljanje smiju obavljati samo stručne osobe. Nemojte rastavljati ovaj alat prije nego što pročitate upute za uporabu.

1.2 OPASNOSTI OD LETEĆIH PREDMETA

- Odspojite crijevo za dovod zraka od alata prije bilo kakvog održavanja, podešavanja, priključivanja ili uklanjanja nosnog sklopa ili opreme.
- Napominjemo da uslijed pogrešaka u radnom materijalu, priboru, pa čak i samom umetnutom alatu, može doći do opasnosti uslijed predmeta koji se odbacuju i lete velikom brzinom.
- Tijekom upotrebe alata uvijek nosite zaštitu za oči otpornu na udarce. Provjerite potreban stupanj zaštite prije svake upotrebe.
- Potrebno je uzeti u obzir i rizike za druge osobe.
- Provjerite je li radni materijal dobro učvršćen.
- Provjerite jesu li poduzete odgovarajuće mjere zaštite od izbačenih zakovica ili njihovih osovina.
- Alat nemojte koristiti ako osovinski spremnik nije postavljen.
- Upozorite druge osobe na osovine koje se mogu velikom brzinom izbaciti iz prednjeg dijela alata.
- Alat NEMOJTE usmjeravati prema drugim osobama.

1.3 OPASNOSTI PRI UPOTREBI

- Upotreba alata može izložiti ruke korisnika rizicima, kao što su prignječenja, udarci, posjekotine, opebotine i opekline. Nosite odgovarajuće rukavice kako biste zaštitili ruke.
- Korisnici i osoblje koje radi na održavanju moraju biti fizički sposobni nositi se s veličinom, težinom i snagom alata.
- Pravilno držite alat. Budite spremni oduprijeti se uobičajenim i naglim kretnjama. Neka vam obje ruke budu dostupne.
- Rukohvate alata održavajte suhima, čistima te bez ulja i masti.

- Prilikom upotrebe alata održavajte tijelo u ravnoteži i zauzmite stabilan položaj.
- Oslobodite uređaj start-stop u slučaju prekida rada hidraulike.
- Koristite samo maziva koja preporučuje proizvođač.
- Izbjegavajte kontakt s hidrauličkom tekućinom. Ako dođe do kontakta, dobro operite kako biste smanjili mogućnost osipa.
- Tablice s podacima o sigurnosti materijala za sva hidraulična ulja i maziva dostupni su na zahtjev putem dobavljača alata.
- Izbjegavajte neprikladne položaje tijela jer oni vjerojatno neće omogućiti odupiranje uobičajenim ili neočekivanim kretnjama alata.
- Ako je alat fiksiran za suspenzijski uređaj, provjerite je li dobro učvršćen.
- Ako nosna oprema nije postavljena, pazite da vas alat ne prignječi ili ne uklješti.
- NEMOJTE upotrebljavati alat ako je nosno kućište uklonjeno.
- Prije nastavka rada osigurajte dovoljno prostora za ruke.
- Prilikom prenošenja alata držite ruke podalje od okidača kako ne biste slučajno aktivirali alat.
- NEMOJTE zlorabiti alat tako da ga ispuštate ili koristite kao čekić.
- Istrošene osovine mogu dovesti do opasnih situacija.
- Osovinski spremnik treba prazniti kada je približno dopola pun.

1.4 OPASNOSTI VEZANE UZ PONAVLJAJUĆE POKRETE

- Prilikom upotrebe alata možda ćete osjetiti nelagodu u šakama, rukama, ramenima, vratu ili drugim dijelovima trupa.
- Prilikom upotrebe alata zauzmite udoban, ali stabilan položaj i pazite da ne izgubite ravnotežu. Tijekom dulje upotrebe mijenjajte položaj kako biste izbjegli nelagodu i umor.
- Ako osjetite stalnu ili ponavljajuću nelagodu, bol, probadanje, trnce, utrnulost, peckanje ili ukočenost, nemojte zanemarivati te znakove upozorenja. Obavijestite poslodavca ili se obratite liječniku.

1.5 OPASNOSTI OD PRIBORA

- Odvojite alat od dovoda zraka prije postavljanja ili uklanjanja nosnog sklopa ili opreme.
- Koristite samo dimenzije i vrste pribora te potrošnog materijala koje preporučuje proizvođač alata. Nemojte koristiti pribor ili potrošni materijal drugih vrsta ili dimenzija.

1.6 OPASNOSTI NA RADNOME MJESTU

- Klizanje, spoticanje i padovi glavni su uzroci ozljeda na radnome mjestu. Čuvajte se klizavih površina uzrokovanih upotrebom alata i pazite da se ne spotaknete na crijevo za dovod zraka ili crijevo hidraulike.
- Budite oprezni u nepoznatim okruženjima. Može biti skrivenih opasnosti, kao što su električni i drugi vodovi.
- Alat nije predviđen za upotrebu u potencijalno eksplozivnoj okolini i nije izoliran od kontakta s električnom strujom.
- Provjerite ima li električnih kabela, plinskih cijevi i sl. kako ne bi došlo do opasnosti uslijed njihovog oštećenja alatom.
- Nosite odgovarajuću odjeću. Ne nosite široku odjeću ili nakit. Kosu, odjeću i rukavice uvijek držite podalje od pokretnih dijelova. Pokretni dijelovi mogu zahvatiti labavo obučenu odjeću, nakit ili dugu kosu.
- Istrošene osovine mogu dovesti do opasnih situacija.

1.7 OPASNOSTI OD BUKE

- Izloženost visokim razinama buke može prouzročiti trajni gubitak sluha i druge poteškoće, kao što je tinitus (zujanje u ušima). Stoga je ključno provjeriti rizik i promijeniti odgovarajuće mjere zaštite.
- Odgovarajuće mjere za zaštitu od rizika mogu obuhvaćati izolirajuće materijale koji sprječavaju „odzvanjanje“ radnog materijala.
- Upotrijebite zaštitu za sluh prema uputama poslodavca i sukladno sigurnosnim propisima za zaštitu zdravlja na radnom mjestu.
- Alat koristite i održavajte prema preporukama u priručniku s uputama kako biste spriječili nepotrebno povećanje buke.
- Prilikom upotrebe alata provjerite je li postavljen prigušivač u kolektoru osovina te je li ispravan.

1.8 OPASNOSTI OD VIBRACIJA

- Izloženost vibracijama može prouzročiti oštećenje živaca te krvotoka u šakama i rukama.
- Nosite toplu odjeću prilikom rada u hladnim uvjetima kako bi vam šake ostale tople i suhe.
- Ako osjetite utrnulost, trnce, bol ili primijetite da vam je koža na prstima ili šakama pobijelila, prekinite s upotrebom alata te obavijestite poslodavca i liječnika.
- Ako je moguće, poduprite alat stalkom ili sl. kako ga ne biste morali prečvrsto držati.

1.9 DODATNE SIGURNOSNE UPUTE ZA PNEUMATSKE ELEKTRIČNE ALATE

- Radni tlak ne smije prijeći 7 bara (100 PSI).
- Ulje pod tlakom može uzrokovati teške ozljede.
- Pokrenut alat ne ostavljajte bez nadzora. Odvojite crijevo za dovod zraka dok alat nije u upotrebi, prije promjene pribora ili prilikom obavljanja popravaka.

- NE usmjeravajte zrak iz ispuha na osovinskom spremniku prema sebi ili drugim osobama. Zrak nemojte usmjeravati prema sebi ili drugim osobama.
- Crijeva koja se odvoje mogu uzrokovati teške ozljede. Uvijek provjerite jesu li neka crijeva ili pričvrtni dijelovi oštećeni ili labavi.
- Prije upotrebe provjerite jesu li oštećeni zračni vodovi te jesu li svi priključci dobro spojeni. Na crijeva nemojte ispuštati teške predmete. Snažan udarac može prouzročiti unutarnje oštećenje te prouzročiti neispravnost crijeva.
- Hladan zrak nemojte usmjeravati prema rukama.
- Prilikom svake upotrebe zakretnih (čeljusnih) spojnica potrebno je postaviti učvrstne klinove. Upotrijebite sigurnosne kabele kako biste se zaštitili od crijeva koje se može odvojiti od alata ili drugog crijeva.
- Alat za postavljanje NEMOJTE podizati držeći ga za crijevo. Uvijek koristite rukohvat alata za postavljanje.
- Ventilacijski otvori ne smiju se blokirati ni prekrivati.
- Prljavštinu i strane tvari držite podalje od hidrauličkog sustava alata jer to uzrokuje kvarove.

Tvrtka STANLEY Engineered Fastening teži stalnom razvoju i poboljšavanju svojih proizvoda te zadržava pravo promjene specifikacija bilo kojeg proizvoda bez prethodne najave.

2. GLAVNE KOMPONENTE

2.1 KOMPONENTE

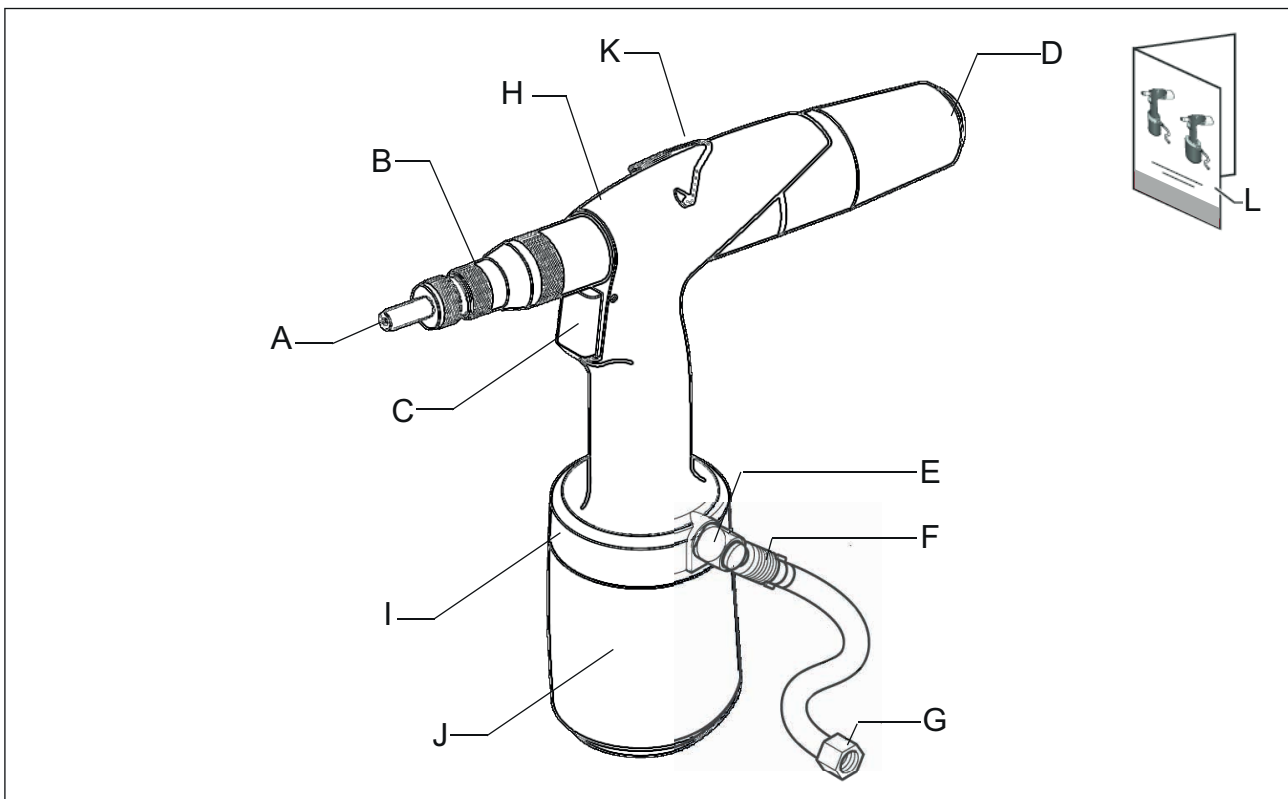

A	Trn/nakovanj	G	Priključak zraka
B	Indikator poteza	H	Karoseriya hidraulike
C	Okidač	I	Jedinica za dovod zraka okretna za 360°
D	Gumb za otpuštanje	J	Karoseriya pneumatike
E	Sigurnosni ventil	K	Nosač
F	Ventil za zatvaranje dovoda zraka	L	Priručnik

2.2 TRNOVI / NAKOVNJI

Isporučena kutija sadrži trnove i nakovnje M4 - M8.
M3-M10-M12 trnove i nakovnji dostupni su zasebno.

3. RAD

3.1 KONTROLE

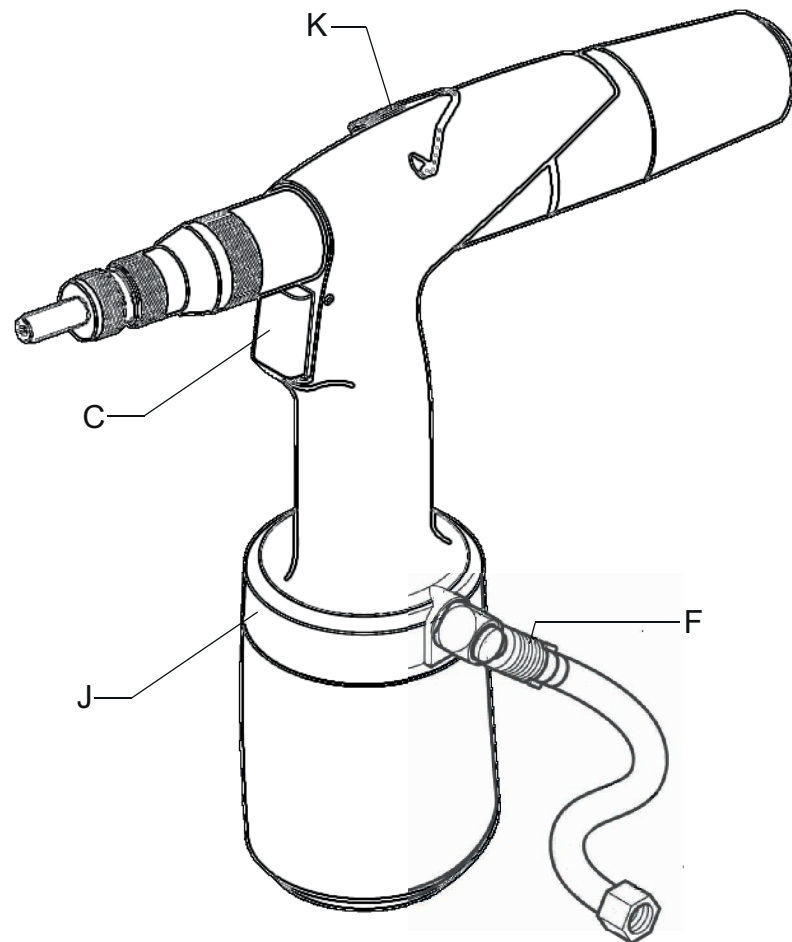

C	Okidač	I	Jedinica za dovod zraka okretna za 360°
F	Ventil za zatvaranje dovoda zraka	K	Nosač

3.2 JEDINICA ZA DOVOD ZRAKA OKRETNNA ZA 360°

Ako crijevo za zrak (M) zaprečava rad tijekom uporabe, isključite ventil za zatvaranje (F). Jedinica za dovod zraka okretna za 360° (I) tada se može okrenuti na prikladniji položaj.

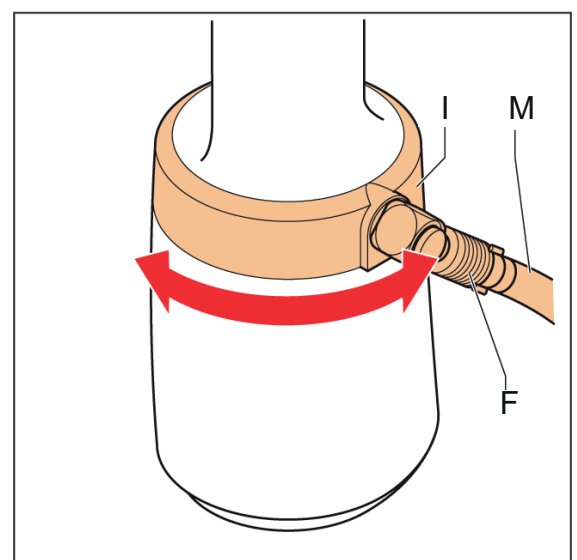

3.3 PODEŠAVANJE POTEZA ALATA:

Za podešavanje poteza okrenite indikator poteza [vidi sl. 3.1-B), ona pokazuje vrijednost poteza. Potez postavite sukladno donjem dijagramu.

- Maksimalni hod dostupan je kada se indikator poteza okreće u smjeru kazaljke na satu dok se ne zaključa, pogledajte donji dijagram.

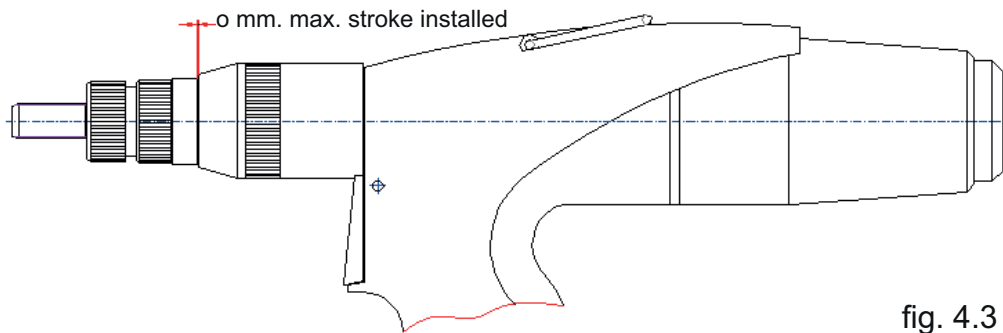

- Minimalni hod postiže se okretanjem indikatora poteza u smjeru suprotnom od kazaljke na satu dok se ne pokrije posljednja crtica ljestvice, vidi donji dijagram.

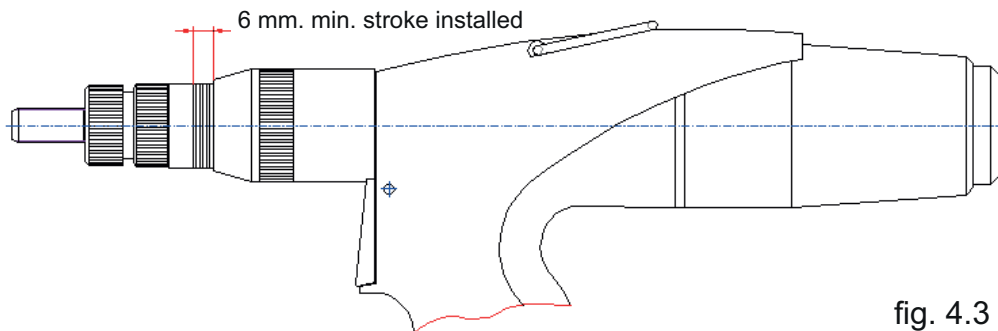

4. UPOTREBA

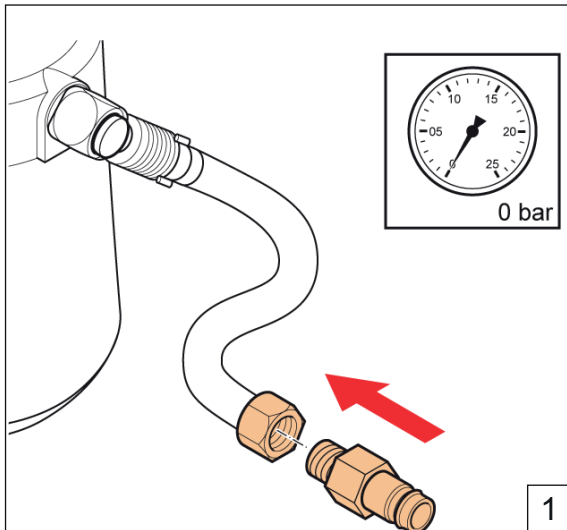

Postavite mlaznicu (G 1/4")

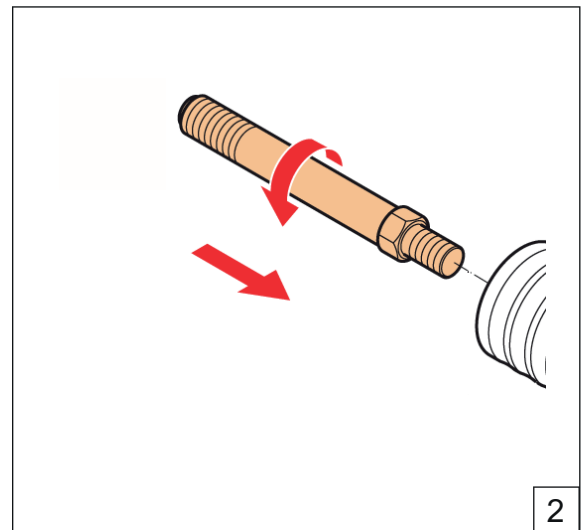

Uvrtite u trn odgovarajućeg \varnothing

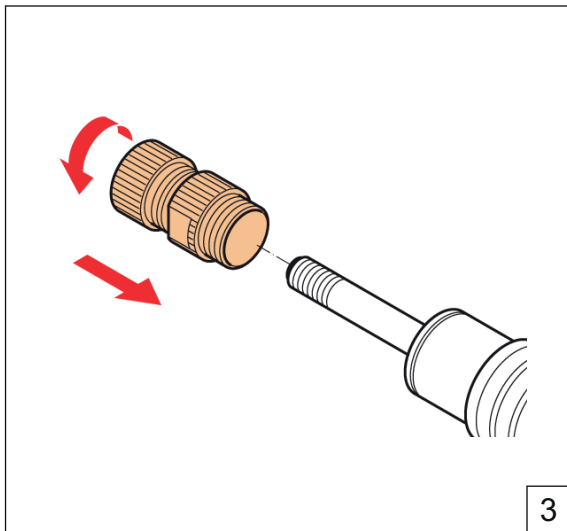

Uvrtite na nakovanj odgovarajućeg \varnothing

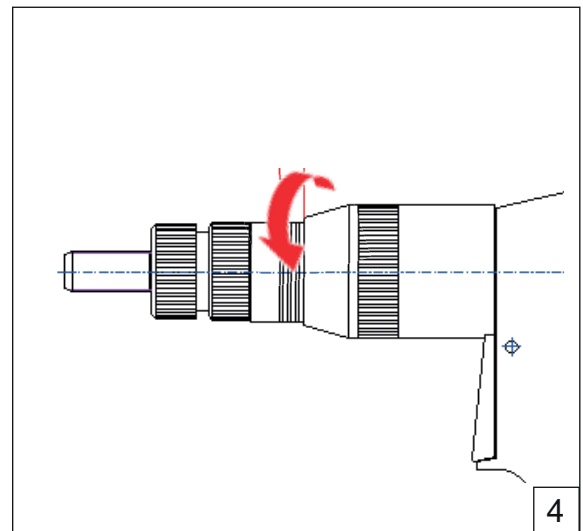

Postavite indikator poteza, (vidi 4.3)

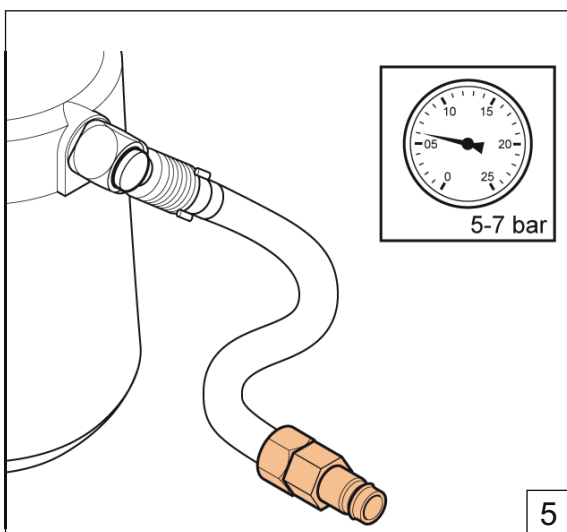

Postavite odgovarajući tlak zraka

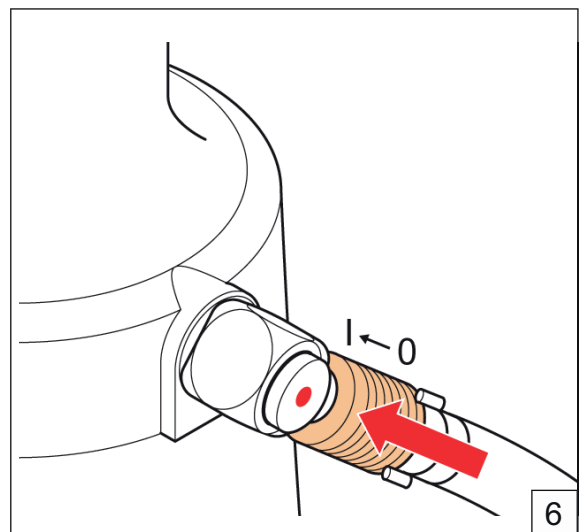

Uključite ventil za zatvaranje

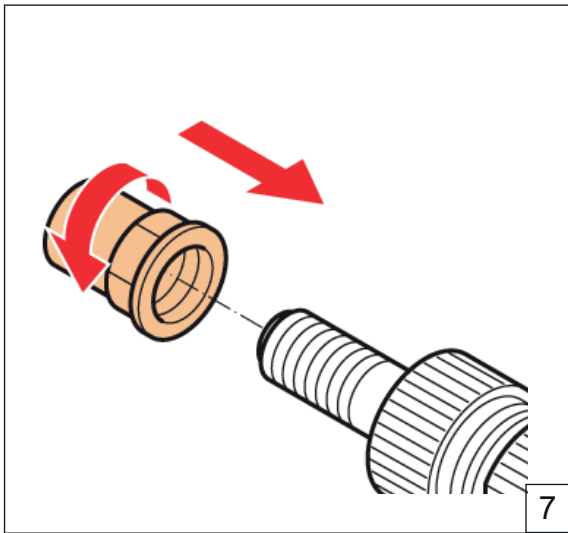

Postavite zakivnu maticu, osigurajte da je navoj trna izložen

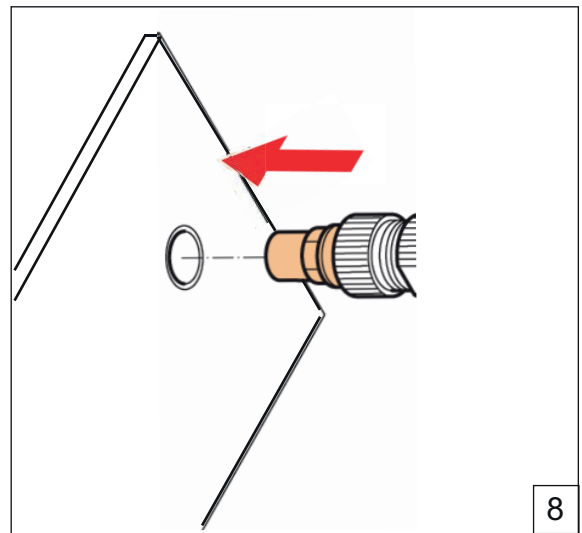

Postavite alat

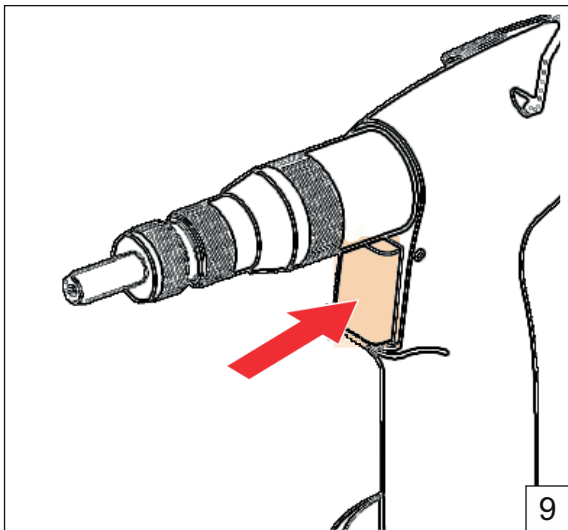

Pritisnite i držite okidač dok se zakivna matica ne postavi

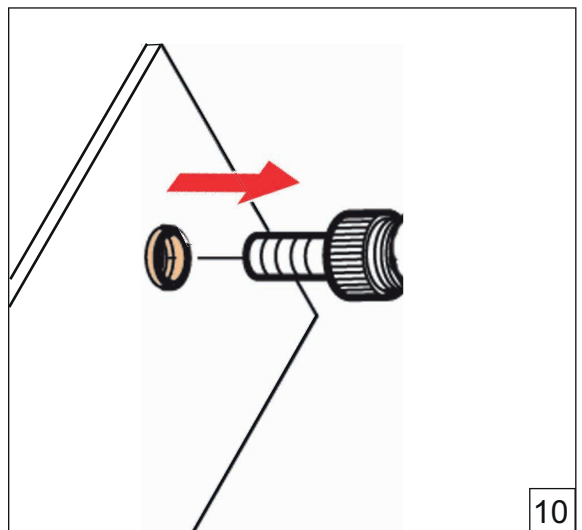

Otpustite okidač, omogućujući da se odvoji

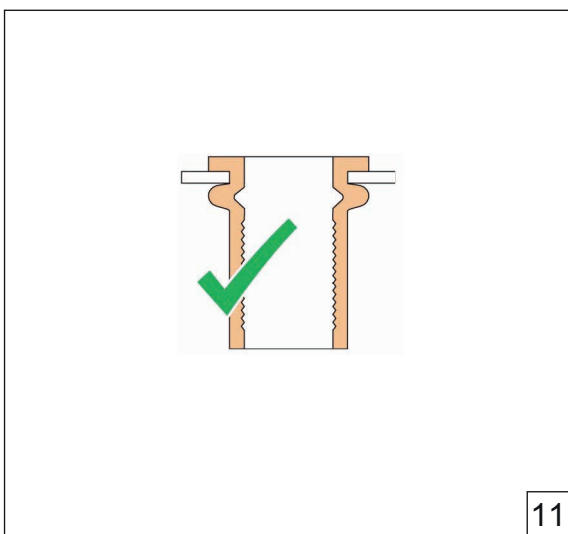

Ako nije ispravno (vidi 4.3)

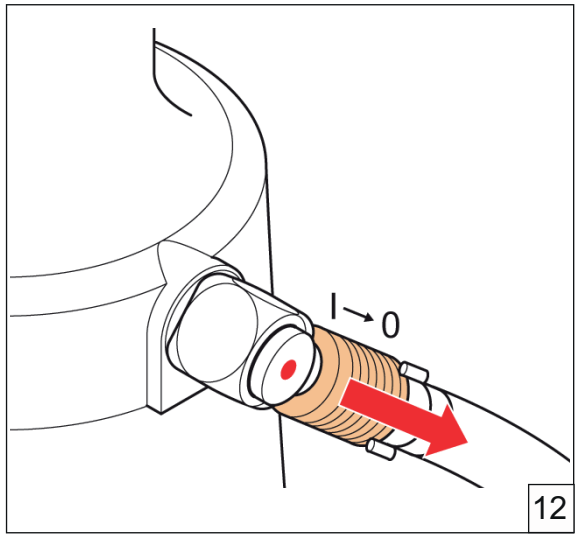

Isključite ventil za zatvaranje

5. ODRŽAVANJE



Nosite zaštitne naočale



Nosite zaštitu za sluh



Nosite zaštitne rukavice

5.1 REDOVITO ODRŽAVANJE

Isključite ventil za zatvaranje (F) i odspojite dovod zraka (G).

- ⚠ - Demontirajte nakovanj (vidi sliku 6.1.a), zatim ga očistite zračnim pištoljem i mekom krpom.
- Demontirajte trn (vidi sliku 6.1. b), zatim ga očistite zračnim pištoljem i mekom krpom.
- Očistite prednji naglavak (vidi sliku 6.1. c), zatim ga očistite zračnim pištoljem i mekom krpom.
- Nakon ponovne montaže podmažite trn.

5.2 GLAVNO ODRŽAVANJE

Svaki 100 000 ciklusa alat je potrebno potpuno rastaviti, a sve brtve i istrošene dijelove treba zamijeniti. To smije učiniti samo obučeni inženjer ili navedeni servisni centar.

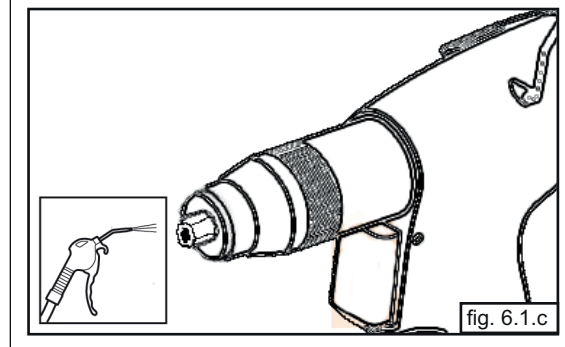
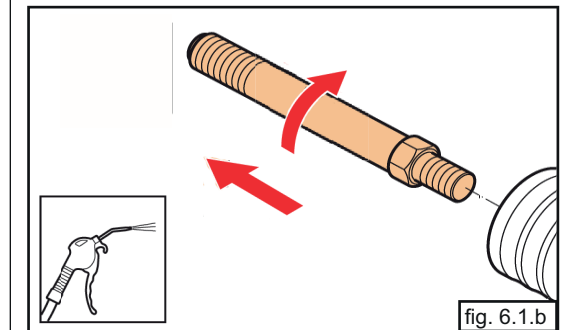
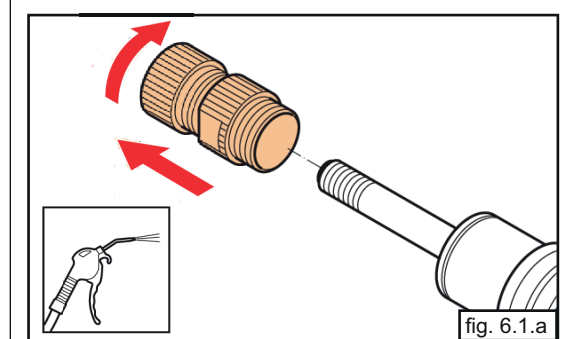
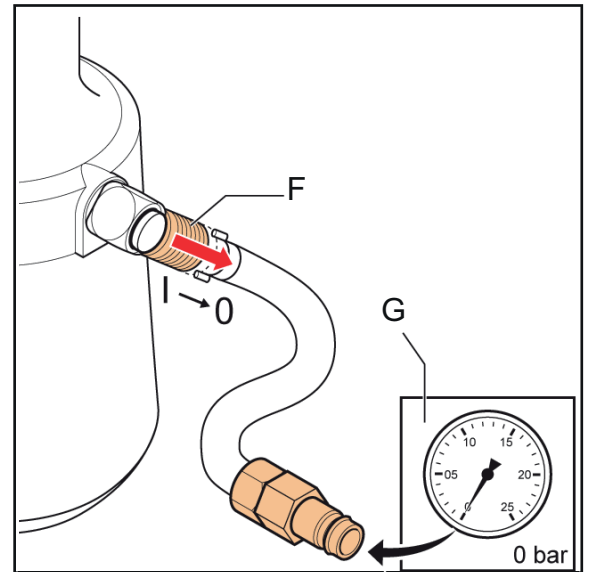

6. RJEŠAVANJE PROBLEMA

PROBLEM	UZROK	KOREKTIVNA RADNJA
Alat ne radi	Alat je priključen na priključak zraka	Priključite alat na priključak zraka
	Ventil za zatvaranje dovoda zraka i dalje je zatvoren	Otvorite ventil za zatvaranje dovoda zraka
	Tlak zraka nije dovoljan	Primijenite odgovarajući tlak zraka 5-7 bara
Zrak izlazi iz sigurnosnog ventila	Tlak zraka je previsok	Primijenite odgovarajući tlak zraka 5-7 bara
Okidač ne radi	Tlak zraka nije dovoljan	Primijenite odgovarajući tlak zraka 5-7 bara
Slijepa zakivna matica ne može se postaviti na trn	Ugrađen je pogrešni trn/nakovanj	Ugradite odgovarajući trn/nakovanj
Slijepa zakivna matica nije pravilno postavljena	Hod nije pravilno postavljen	Postavite odgovarajući hod
	Tlak zraka nije dovoljan	Primijenite odgovarajući tlak zraka
	Kapacitet alata je prekoračen	Upotrijebite odgovarajući alat
Alat se ne otpušta u potpunosti iz postavljene zakivne matice nakon otpuštanja okidača	Zakivna matica nije pravilno postavljena	Pritisnite gumb za otpuštanje
Jedinica za opskrbu zrakom ne može se okrenuti 360°	Alat je i dalje pod tlakom zraka	Zatvorite ventil za zatvaranje dovoda zraka i rastlačite alat s pomoću okidača
Alata ne radi dosljedno dobro	Potreban je servis	Obratite se servisnom centru

7. TEHNIČKI PODACI

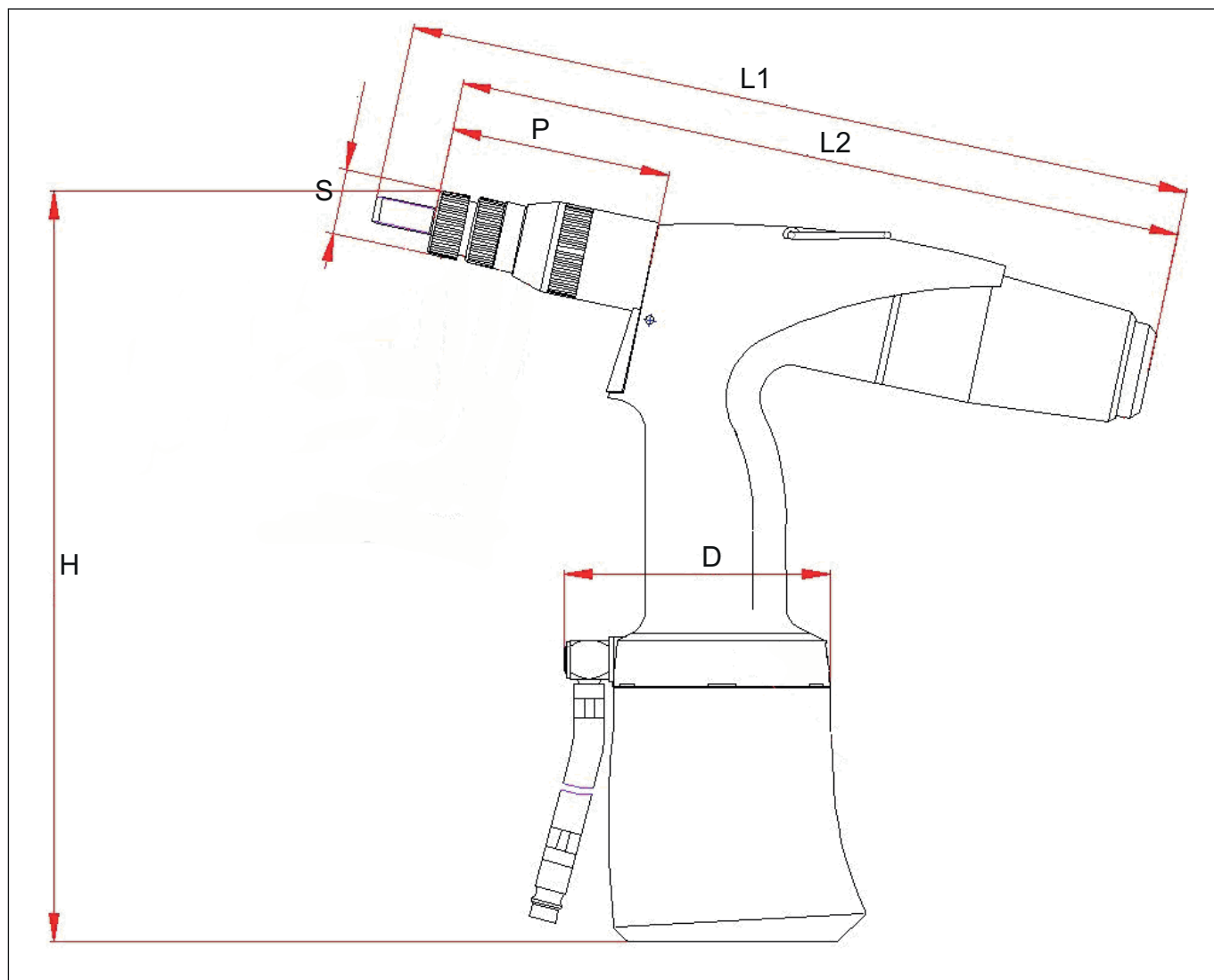

H	270 mm
L1	285 mm
L2	260 mm
S	Ø 23 mm
P	80 mm
D	Ø 99 mm
Masa	1,65 kg
Tlak zraka	5-7 bara
Vučna sila (pri 6 bara)	18,5 kN
Potrošnja zraka (po potezu)	1,5 l
Maks. radni potez	7 mm
Kapacitet (standardne slijepe zakivne matice)	M3 - M12 aluminij/čelik M3 - M10 nehrđajući čelik

8. IZJAVA O SUKLADNOSTI EZ-a

Mi,
tvrtka **Rivet Factory Group s. r. o.**, Lannova 2061/8, 110 00 Praha 1, Nové Město,
izjavljujemo pod našom isključivom odgovornošću da je proizvod:

Opis: Hidro-pneumatski alat za zakovice

Model: EZM4000

na koji se ova izjava odnosi usklađen je sa sljedećim harmoniziranim normama:

ČSN EN ISO 11148-1:2015

Tehnička dokumentacija sastavljena je u skladu s Dodatkom 1. odjeljkom 1.7.4.1. u skladu sa sljedećom direktivom:
Direktiva o strojevima 2006/42/EZ (zakonske odredbe 2008 br. 1597 - Propisi o napajanju (sigurnosti) strojeva).

Dolje potpisani daje izjavu u ime tvrtke Rivet Factory Group



Bc. Ondřej Slezák, CEO
Rivet Factory Group s. r. o.
Lannova 2061/8
110 00 Praha 1, Nové Město

Mjesto izdavanja: Drtinovo náměstí 171, 547 01 Náchod, Češka Republika

Datum izdavanja: 11. 6. 2021

Dolje potpisani odgovoran je za sastavljanje tehničke datoteke za proizvode koji se prodaju u Europskoj uniji i ovu izjavu donosi u ime tvrtke Stanley Engineered Fastening.

Matthias Appel
Team Leader Technical Documentation
Stanley Engineered Fastening, Tucker GmbH, Max-Eyth-Str.1,
35394 Gießen, Germany



Ovaj stroj je u skladu sa
Direktiva o strojevima 2006/42/EZ



9. IZJAVA O SUKLADNOSTI UK-A

Mi, tvrtka **Stanley Engineered Fastening, Stanley House, Works Road, Letchworth Garden City, Hertfordshire, SG6 1JY UJEDINJENO KRALJEVSTVO**, izjavljujemo pod našom isključivom odgovornošću da je proizvod:

Opis: Hidro-pneumatski alat za zakovice

Model: EZM4000

na koji se ova izjava odnosi usklađen je sa sljedećim navedenim normama:

ČSN EN ISO 11148-1:2015

Tehnička dokumentacija sastavljena je u skladu s Propisima o napajanju (sigurnosti) strojeva 2008, S.I. 2008/1597 (u skladu s dopunama i izmjenama).

Dolje potpisani daje izjavu u ime i za račun tvrtke STANLEY Engineered Fastening

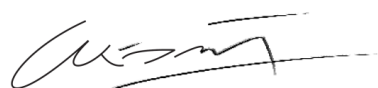

A. K. Seewraj

Direktor inženjeringa, Ujedinjeno Kraljevstvo

Avdel UK Limited, Stanley House, Works Road, Letchworth Garden City, Hertfordshire,
SG6 1JY UNITED KINGDOM

Mjesto izdavanja: Letchworth Garden City, Ujedinjeno Kraljevstvo

Datum izdavanja: 05-11-2012



Ovaj stroj je u skladu sa
(sigurnosnim) propisima o dobavljanju strojeva iz 2008.
S.I. 2008/1597 (u skladu s dopunama i izmjenama)



10. ZAŠTITITE SVOJE ULAGANJE!

Stanley® Engineered Fastening - JAMSTVO ZA ALAT ZA SLIJEPE ZAKOVICE

STANLEY® Engineered Fastening jamči da su svi električni alati pažljivo proizvedeni te da će biti bez nedostataka u materijalu i izradi u uvjetima uobičajene upotrebe i servisiranja tijekom razdoblja od jedne (1) godine.

Ovo jamstvo primjenjuje se samo na prvu kupnju alata i predviđenu namjenu.

Izuzeća:

Uobičajeno habanje i trošenje.

Redovito održavanje, popravak i zamjena dijelova zbog uobičajenog habanja i trošenja nisu obuhvaćeni jamstvom.

Zloupotreba i pogrešna upotreba

Kvarovi i oštećenja proizašli iz nepravilne upotrebe, pohrane ili zloupotrebe, nezgode ili zanemarivanja, npr. fizička oštećenja, nisu obuhvaćeni jamstvom.

Neovlašteno servisiranje ili modifikacije.

Kvarovi i oštećenja proizašli iz servisiranja, podešavanja, instalacija, održavanja, izmjena ili modifikacija izvedenih na bilo koji način i od strane bilo koje osobe osim tvrtke STANLEY® Engineered Fastening ili njezinih ovlaštenih servisa nisu obuhvaćeni jamstvom.

Ovime se isključuju sva ostala jamstva, izričita ili implicirana, uključujući bilo kakva jamstva utrživosti ili prikladnosti za određenu svrhu.

Ako ovaj alat ne ispunjava uvjete jamstva, odmah ga predajte u najbliži ovlašteni servis. Za popis ovlaštenih STANLEY® Engineered Fastening servisa u SAD-u i Kanadi kontaktirajte nas na besplatni telefonski broj (877)364 2781.

Izvan SAD-a i Kanade posjetite naše web-mjesto **www.StanleyEngineeredFastening.com** kako biste saznali najbližu STANLEY Engineered Fastening lokaciju.

STANLEY Engineered Fastening besplatno će zamijeniti sve dijelove za koje utvrdimo da su neispravno zbog nedostataka u materijalu ili izradi te vratiti alat. To su naše jedine obveze u sklopu ovog jamstva.

STANLEY Engineered Fastening neće ni u kojem slučaju biti odgovoran ni za kakve posljedične ili posebne štete proizašle iz kupnje ili upotrebe ovog alata.

Registrirajte svoj alat za slijepe zakovice online.

Kako biste svoje jamstvo registrirali putem interneta, posjetite nas na adresi <https://www.stanleyengineeredfastening.com/support/warranty-registration-form>

Hvala što ste odabrali alat marke Stanley Assembly Technologies u okviru STANLEY® Engineered Fastening.

© 2021 Stanley Black and Decker Inc.

Uvedené informace nesmí být bez předchozího výslovného a písemného souhlasu společnosti Stanley Black and Decker Inc. v žádném případě reprodukovány nebo publikovány prostřednictvím jakýchkoli prostředků (elektronicky nebo mechanicky). Uvedené informace vychází z údajů známých v okamžiku uvedení tohoto výrobku na trh. Společnost Stanley Black and Decker Inc. provádí politiku neustálého zdokonalování svých výrobků, a proto může u těchto výrobků docházet k změnám.

Poskytnuté informace se vztahují na výrobek ve stavu jeho dodání společností Stanley Black and Decker Inc. Proto nemůže společnost Stanley Black and Decker Inc. odpovídat za jakákoli poškození vyplývající z provedení úprav původní specifikace tohoto výrobku.

Dostupné informace byly sestaveny s maximální péčí. Nicméně společnost Stanley Black and Decker Inc. neponese žádnou odpovědnost vzhledem k jakýmkoli chybám v uvedených informacích a vzhledem k problémům vyplývajících z těchto chyb. Společnost Stanley Black and Decker Inc. neponese žádnou odpovědnost za škody vzniklé v důsledku aktivit prováděných třetími stranami.

Pracovní názvy, obchodní názvy, registrované ochranné známky atd., které jsou používány společností Stanley Black and Decker Inc., nesmí být na základě právních předpisů týkajících se ochrany ochranných známek považovány za volně přístupné.

OBSAH

1. BEZPEČNOSTNÍ DEFINICE	52
1.1 ZÁKLADNÍ BEZPEČNOSTNÍ PŘEDPISY.....	52
1.2 RIZIKA TÝKAJÍCÍ SE ODMRŠTĚNÝCH PŘEDMĚTŮ	52
1.3 PROVOZNÍ RIZIKA	53
1.4 RIZIKA TÝKAJÍCÍ SE OPAKOVANÝCH POHYBŮ	53
1.5 RIZIKA TÝKAJÍCÍ SE PŘÍSLUŠENSTVÍ.....	53
1.6 RIZIKA TÝKAJÍCÍ SE PRACOVNÍHO PROSTORU.....	53
1.7 RIZIKA TÝKAJÍCÍ SE HLUČNOSTI	53
1.8 RIZIKA TÝKAJÍCÍ SE VIBRACÍ.....	54
1.9 DOPLŇKOVÉ BEZPEČNOSTNÍ POKYNY PRO PNEUMATICKÁ NÁŘADÍ	54
2. HLAVNÍ ČÁSTI.....	55
2.1 ČÁSTI	55
2.2 ZÁVITOVÉ TRNY / KONCOVKY	55
3. OBSLUHA.....	56
3.1 OVLÁDACÍ PRVKY	56
3.2 JEDNOTKA PŘÍVODU STLAČENÉHO VZDUCHU OTOČNÁ V ROZSAHU 360°	56
3.3 NASTAVENÍ ZDVIHU NÁŘADÍ:	57
4. POUŽITÍ.....	58
5. ÚDRŽBA.....	60
5.1 PRAVIDELNÁ ÚDRŽBA	60
5.2 HLAVNÍ ÚDRŽBA.....	60
6. ODSTRAŇOVÁNÍ PROBLÉMŮ	61
7. TECHNICKÉ ÚDAJE.....	62
8. PROHLÁŠENÍ O SHODĚ.....	63
9. PROHLÁŠENÍ O SHODĚ.....	64
10. CHRAŇTE SVOU INVESTICI!.....	65



Tento návod si musí přečíst každá osoba, která sestavuje nebo používá toto nářadí. Věnujte prosím speciální pozornost následujícím bezpečnostním předpisům.

1. BEZPEČNOSTNÍ DEFINICE

Níže uvedené definice popisují stupeň závažnosti každého označení. Přečtěte si pozorně návod k použití a věnujte pozornost těmto symbolům.

- ▲ NEBEZPEČÍ:** Označuje bezprostředně hrozící rizikovou situaci, která, není-li jí zabráněno, povede k způsobení vážného nebo smrtelného zranění.
- ▲ VAROVÁNÍ:** Označuje potenciálně rizikovou situaci, která, není-li jí zabráněno, může vést k způsobení vážného nebo smrtelného zranění.
- ▲ UPOZORNĚNÍ:** Označuje potencionálně rizikovou situaci, která, není-li jí zabráněno, může vést k lehkému nebo středně vážnému zranění.
- ▲ UPOZORNĚNÍ:** Je-li použito bez výstražného symbolu, označuje potencionálně rizikovou situaci, která, není-li jí zabráněno, může vést k způsobení hmotných škod.

Nesprávné použití nebo nesprávná údržba tohoto výrobku mohou vést k způsobení vážného zranění nebo hmotných škod. Před použitím tohoto nářadí si přečtěte a řádně nastudujte všechny výstrahy a pracovní postupy. Při práci s nářadím musí být vždy dodržovány základní bezpečnostní předpisy, aby bylo omezeno riziko způsobení zranění.

VŠECHNA BEZPEČNOSTNÍ VAROVÁNÍ A POKYNY USCHOVEJTE PRO DALŠÍ POUŽITÍ

1.1 ZÁKLADNÍ BEZPEČNOSTNÍ PŘEDPISY

- Jako prevenci pro případ různých nebezpečí si před instalací, obsluhou, opravou, údržbou, výměnou příslušenství nebo před prací na tomto nářadí přečtěte a nastudujte bezpečnostní pokyny. Nedodržení tohoto pokynu může vést k způsobení vážného zranění.
- Toto nářadí může instalovat, seřizovat a používat pouze kvalifikovaná a zaškolená osoba.
- NEPOUŽÍVEJTE nýťovací nářadí STANLEY Engineered Fastening na trhací nýty na jiné než určené účely.
- Používejte pouze díly, montážní prvky a příslušenství doporučené výrobcem.
- NEUPRAVUJTE toto nářadí. Provedené úpravy mohou snížit účinnost bezpečnostních opatření a mohou zvýšit riziko ohrožení uživatele. Za jakékoli úpravy tohoto nářadí provedené zákazníkem přebírá odpovědnost zákazník a takové úpravy ruší platnost záruky.
- Nevyhazujte tyto bezpečnostní pokyny a předejte je obsluze tohoto nářadí.
- Nepoužívejte toto nářadí, je-li poškozeno.
- Před použitím nářadí zkontrolujte vychýlení nebo zablokování pohyblivých částí, poškození jednotlivých dílů a jiné okolnosti, které mohou ovlivnit jeho chod. Je-li nářadí poškozeno, nechejte jej před použitím opravit. Před použitím sejměte z nářadí všechny klíče a seřizovací přípravky.
- Tato nářadí musí být pravidelně kontrolována, aby se ověřilo, zda jmenovité hodnoty a označení vyžadovaná touto částí normy ISO 11148 jsou na tomto nářadí čitelná. Je-li to nutné, zaměstnanec nebo uživatel musí kontaktovat výrobce, aby získal náhradní štítky.
- Toto nářadí musí být neustále udržováno v bezpečném provozním stavu a proškolená osoba musí v pravidelných intervalech provádět kontrolu, zda nedošlo k jeho poškození a zda je funkční. Každá demontáž nářadí musí být prováděna pouze proškolenou osobou. Nerozebírejte toto nářadí, aniž byste si nejdříve nastudovali postupy uvedené v pokynech pro údržbu.

1.2 RIZIKA TÝKAJÍCÍ SE ODMRŠTĚNÝCH PŘEDMĚTŮ

- Před prováděním jakékoli údržby, před seřizováním nářadí a před sejmutím nebo nasazením sestavy hlavice či příslušenství, vždy od nářadí odpojte hadici s přívodem stlačeného vzduchu.
- Uvědomte si, že poškození obrobku nebo příslušenství, nebo dokonce i vloženého nástroje, mohou vytvářet projektily odmrštěné vysokou rychlostí.
- Při práci s tímto nářadím vždy používejte ochranu zraku odolnou proti nárazu. Vyžadovaný stupeň ochrany musí být stanoven pro každé použití.
- V tomto okamžiku musí být stanovena také rizika hrozící jiným osobám.
- Zajistěte, aby byl obrobek bezpečně upevněn.
- Zkontrolujte, zda je na svém místě a funkční ochrana proti vyhození upevňovacího prvku a trnu.
- NEPOUŽÍVEJTE toto nářadí bez nasazeného sběrače zbytků nýtů.
- Dávejte pozor na možné rychlé odmrštění zbytků nýtů z přední části tohoto nářadí.
- NEPOUŽÍVEJTE toto nářadí, je-li namířeno na jiné osoby.

1.3 PROVOZNÍ RIZIKA

- Používání tohoto náradí může vystavit ruce obsluhy rizikům, včetně rozdrčení, nárazů, pořezání, odřenin a popálení. Chraňte si ruce pracovními rukavicemi.
- Obsluha a pracovníci údržby musí být fyzicky schopni zvládat velikost, hmotnost a výkon tohoto náradí.
- Držte toto náradí správně. Budte připraveni zvládat běžné nebo náhlé pohyby a mějte vždy k dispozici obě ruce.
- Udržujte rukojeti náradí suché a čisté. Dbejte na to, aby nebyly znečištěny olejem nebo mazivem.
- Při práci s tímto náradím udržujte rovnovážnou polohu těla a bezpečný postoj.
- V případě přerušení dodávky stlačeného vzduchu uvolněte spouštěcí a vypínací zařízení.
- Používejte pouze maziva doporučená výrobcem.
- Zabraňte kontaktu s hydraulickou kapalinou. Při kontaktu s hydraulickou kapalinou se vždy pečlivě omyjte, aby bylo minimalizováno riziko podráždění pokožky.
- Bezpečnostní listy materiálu pro všechny hydraulické oleje a maziva jsou k dispozici na vyžádání u dodavatele náradí.
- Vyvarujte se nevhodných poloh, protože je pravděpodobné, že tyto polohy neumožní zvládnání normálních nebo neočekávaných pohybů náradí.
- Je-li toto náradí upevněno k závěsnému zařízení, ujistěte se, zda je toto upevnění bezpečné.
- Není-li namontováno zařízení na přední části, dávejte pozor na riziko rozdrčení nebo přiskřípnutí.
- NEPOUŽÍVEJTE náradí se sejmutým krytem hlavice.
- Před zahájením pracovního úkonu musí být ruce uživatele náradí v bezpečné vzdálenosti.
- Při přenášení náradí z místa na místo udržujte ruce v bezpečné vzdálenosti od spouštěcího spínače, abyste zabránili náhodnému spuštění náradí.
- ZABRAŇTE poškození náradí způsobenému jeho pádem a nepoužívejte toto náradí jako kladivo.
- Dávejte pozor, aby zbytky použitých nýtů nevytvářely bezpečnostní rizika.
- Sběrač zbytků nýtů musí být vyprázdněn, jakmile bude z poloviny zaplněn.

1.4 RIZIKA TÝKAJÍCÍ SE OPAKOVANÝCH POHYBŮ

- Při práci s tímto náradím může u jeho obsluhy docházet k nepříjemným pocitům v ruce, pažích, ramenou, krku nebo jiných částech těla.
- Při práci s tímto náradím musí obsluha zaujmout pohodlnou pozici, musí zachovávat bezpečný postoj a nesmí používat nevhodné nebo nevyvážené postoje. Obsluha tohoto náradí musí během provádění dlouhodobých pracovních úkonů měnit polohu těla. To může pomoci zabránit nepohodlí a únavě.
- Pokud se u obsluhy náradí vyskytnou příznaky, jako je přetrvávající nebo opakující se nepříjemné pocity, bolesti, pulzování, mravenčení, necitlivost, pálení nebo ztuhlost, tyto varovné signály nesmí být ignorovány. Uživatel náradí musí informovat zaměstnavatele a musí provést konzultaci s kvalifikovaným zdravotnickým odborníkem.

1.5 RIZIKA TÝKAJÍCÍ SE PŘÍSLUŠENSTVÍ

- Před nasazením nebo sejmutím sestavy přední části nebo příslušenství odpojte toto náradí od zdroje stlačeného vzduchu.
- Používejte pouze rozměry a typy příslušenství a spotřební díly, které jsou doporučeny výrobcem tohoto náradí. Nepoužívejte jiné typy nebo rozměry příslušenství nebo spotřebních dílů.

1.6 RIZIKA TÝKAJÍCÍ SE PRACOVNÍHO PROSTORU

- Uklouznutí, zakopnutí a pády jsou hlavními příčinami zranění na pracovišti. Dávejte pozor na kluzké povrchy způsobené použitím tohoto náradí a také na riziko zakopnutí o hadice se stlačeným vzduchem nebo o hydraulické hadice.
- V neznámém prostředí pracujte opatrně. Mohou se zde vyskytovat skrytá rizika, jako elektrické nebo inženýrské sítě.
- Toto náradí není určeno pro použití v prostředích s potencionálně výbušnou atmosférou a není izolováno proti kontaktu s elektrickým napájením.
- Ujistěte se, zda se v pracovním prostoru nevyskytují žádné elektrické kabely, plynové potrubí atd., které by mohly při použití tohoto náradí způsobit jakákoli rizika.
- Vhodně se oblékejte. Nenoste volný oděv nebo šperky. Dbejte na to, aby se vaše vlasy, oděv a rukavice nedostaly do kontaktu s pohyblivými částmi. Volný oděv, šperky nebo dlouhé vlasy mohou být pohyblivými díly zachyceny.
- Dávejte pozor, aby zbytky použitých nýtů nevytvářely bezpečnostní rizika.

1.7 RIZIKA TÝKAJÍCÍ SE HLUČNOSTI

- Vystavení vysokým hladinám hluku může způsobit trvalou ztrátu sluchu a další problémy, jako jsou šelesty (zvonění, bzučení, pískání nebo hučení v uších). Proto je zásadní posouzení těchto rizik a provádění příslušných kontrol těchto rizik.
- Mezi vhodné akce snižující tato rizika mohou patřit činnosti, jako jsou použití tlumících materiálů, které zabraňují „zvonivým“ zvukům obrobků.
- Používejte ochranu sluchu v souladu s pokyny zaměstnavatele a v souladu s předpisy pro bezpečnost a ochranu zdraví při práci.

- Používejte toto nářadí a provádějte jeho údržbu podle doporučení v tomto návodu k použití, abyste zabránili zbytečnému zvyšování hladiny hluku.
- Před použitím tohoto nářadí se ujistěte, zda je na určeném místě tlumič se sběračem odtržených nýtů a zda jsou v bezvadném provozním stavu.

1.8 RIZIKA TÝKAJÍCÍ SE VIBRACÍ

- Vystavení se působení vibrací může způsobit poškození nervů a prokrvení rukou a paží.
- Při práci v chladném prostředí používejte teplé oblečení a udržujte ruce v teple a suchu.
- Pociťujete-li znecitlivění, mravenčení, bolest nebo zbělení kůže na prstech nebo rukou, přestaňte toto nářadí používat, informujte svého zaměstnavatele a poraďte se s lékařem.
- Je-li to možné, ukládejte toto nářadí ve stojanu, napínáku nebo vyvažovači, protože lze snadnější úchop použít k podepření nářadí.

1.9 DOPLŇKOVÉ BEZPEČNOSTNÍ POKYNY PRO PNEUMATICKÁ NÁŘADÍ

- Provozní tlak stlačeného vzduchu nesmí překročit 7 barů (100 PSI).
- Stlačený vzduch může způsobit vážná zranění.
- Nikdy nenechávejte bez dozoru nářadí, které je v chodu. Nemí-li toto nářadí používáno, před výměnou příslušenství nebo před prováděním oprav, odpojte hadici se stlačeným vzduchem.
- ZABRAŇTE tomu, aby otvor s výfukem vzduchu na přední části sběrače zbytků nýtů směřoval na obsluhu nebo jiné osoby. Nikdy nesměřujte proud vzduchu na sebe nebo na jiné osoby.
- Šlehačící hadice mohou způsobit vážné zranění. Vždy zkontrolujte, zda nedošlo k poškození nebo uvolnění hadic a spojek.
- Před zahájením práce zkontrolujte, zda nedošlo k poškození vedení stlačeného vzduchu. Všechny spoje musí být bezpečné. Zabraňte pádu těžkých předmětů na hadice. Náraz ostrého předmětu může způsobit vnitřní poškození hadice, což povede k jejímu předčasnému zničení.
- Proud studeného vzduchu nesmí směřovat na ruce.
- Kdykoli jsou použity univerzální otočné spojky (zubové spojky), musí být nainstalovány pojistné kolíky a musí být použity bezpečnostní kabely pro zajištění proti možnému selhání připojení hadic k nářadí nebo hadice k hadici.
- Nezvedejte toto nářadí uchopením za hadici. Vždy používejte rukojeť nářadí.
- Větrací otvory nesmí být zablokovány nebo zakryty.
- Zabraňte vniknutí nečistot a cizích látek do hydraulického systému nářadí, protože by v takovém případě došlo k jeho poškození.

Politikou společnosti STANLEY Engineered Fastening je nepřetržitý vývoj a inovace výrobků, a proto si vyhrazujeme právo na změnu specifikace jakéhokoli výrobku bez předchozího upozornění.

2. HLAVNÍ ČÁSTI

2.1 ČÁSTI

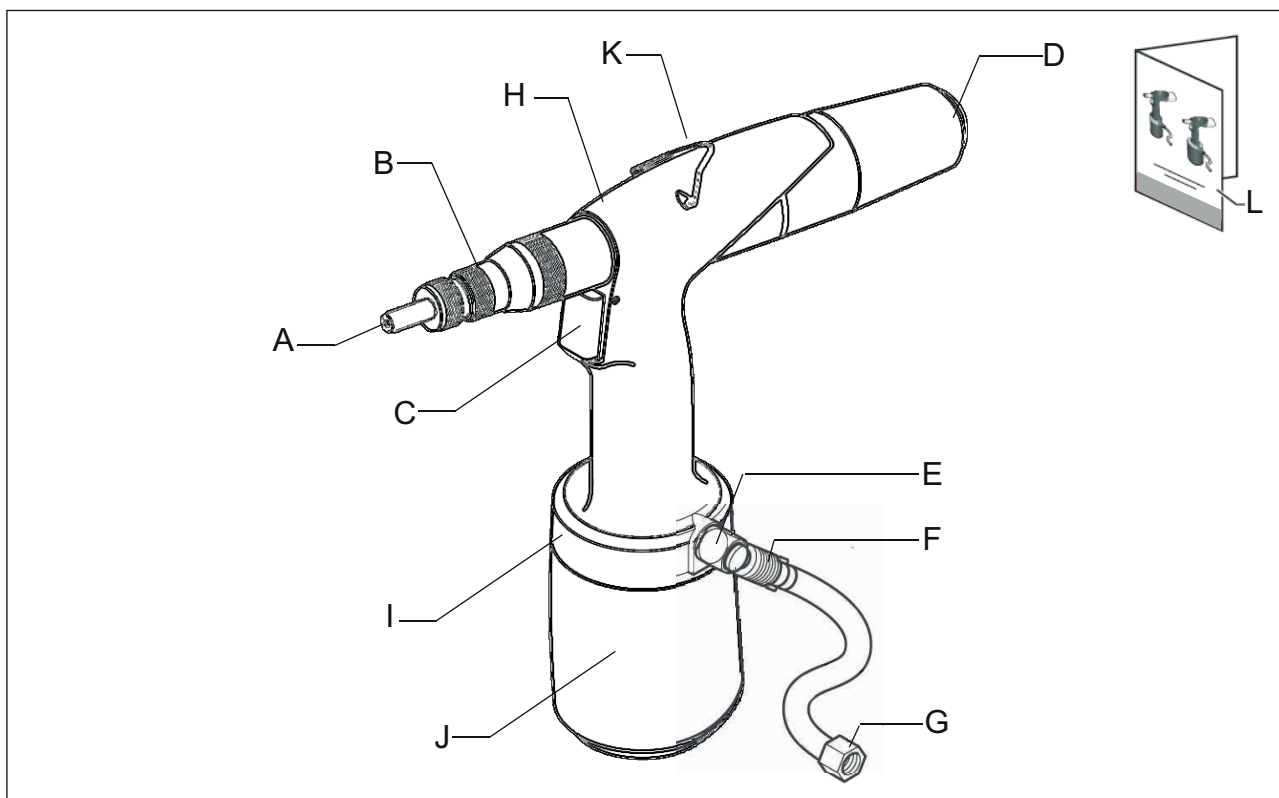

A	Závitový trn / koncovka	G	Přívod stlačeného vzduchu
B	Indikátor zdvihu	H	Hydraulické tělo náradí
C	Spouštěcí spínač	I	Jednotka přívodu stlačeného vzduchu otočná v rozsahu 360°
D	Uvolňovací tlačítko	J	Pneumatické tělo náradí
E	Pojistný ventil	K	Příchytka
F	Uzavírací ventil přívodu stlačeného vzduchu	L	Návod k obsluze

2.2 ZÁVITOVÉ TRNY / KONCOVKY

Dodávaná krabice obsahuje závitové trny a koncovky M4–M8.
Závitové trny a koncovky M3–M10–M12 jsou k dispozici samostatně.

3. OBSLUHA

3.1 OVLÁDACÍ PRVKY

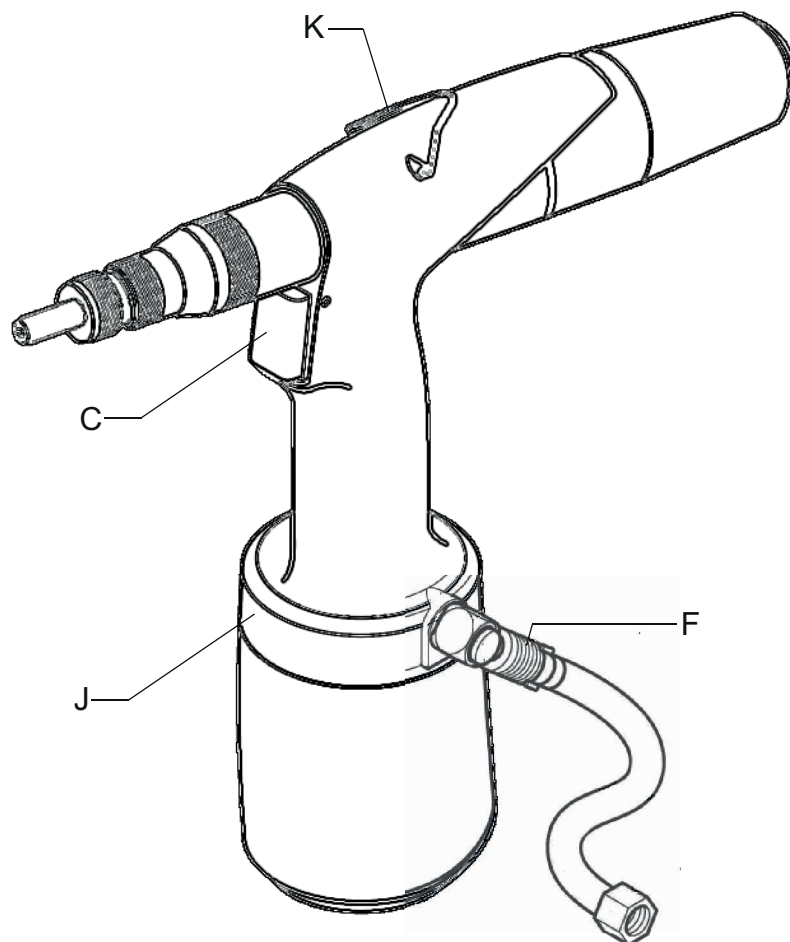

C	Spouštěcí spínač	I	Jednotka přívodu stlačeného vzduchu otočná v rozsahu 360°
F	Uzavírací ventil přívodu stlačeného vzduchu	K	Přichytka

3.2 JEDNOTKA PŘÍVODU STLAČENÉHO VZDUCHU OTOČNÁ V ROZSAHU 360°

Brání-li během použití hadice se stlačeným vzduchem (M) prováděné práci, uzavřete uzavírací ventil (F). Potom může být jednotka přívodu stlačeného vzduchu otočná v rozsahu 360° (I) otočena do vhodnější polohy.

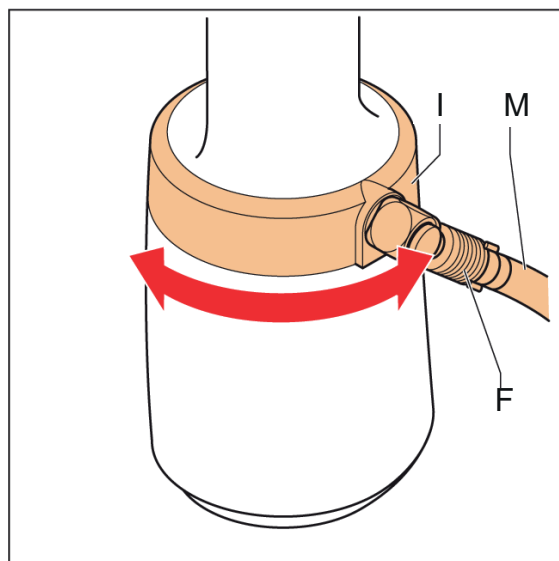

3.3 NASTAVENÍ ZDVIHU NÁŘADÍ:

Chcete-li nastavit zdvih tohoto nářadí, otáčejte indikátorem zdvihu (viz obr. 3.1-B), který bude ukazovat hodnotu zdvihu. Nastavujte zdvih podle níže uvedených nákrešů.

- Maximální zdvih je k dispozici, je-li indikátor zdvihu otáčen ve směru pohybu hodinových ručiček, dokud nedojde k jeho zajištění, viz nákreš níže.

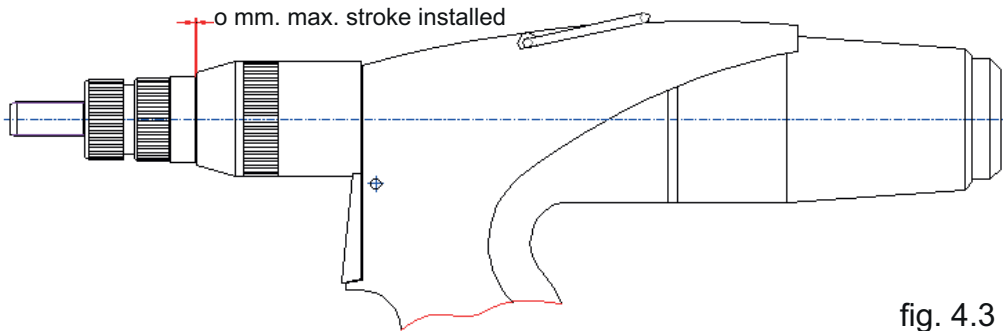

fig. 4.3 a

- Minimálního zdvih je dosaženo otáčením indikátoru zdvihu proti směru pohybu hodinových ručiček, dokud nebude zakryta poslední ryska měřítka, viz nákreš níže.

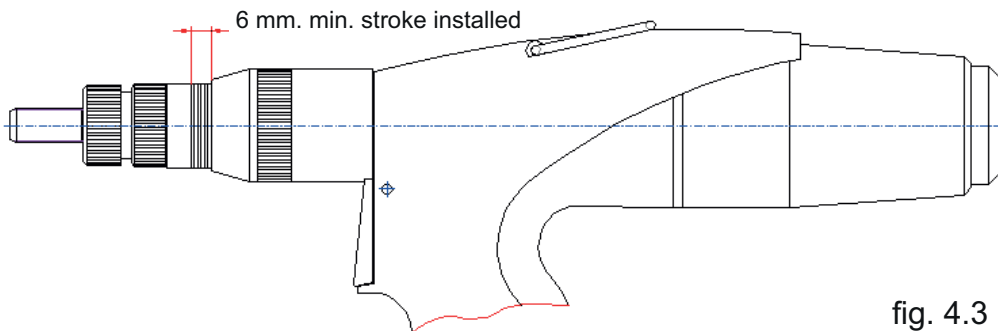
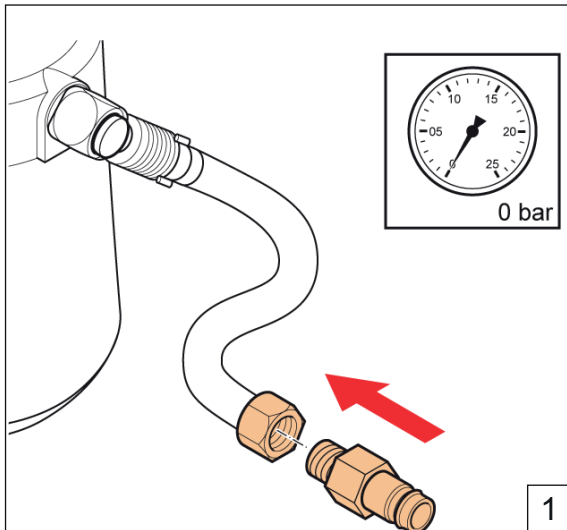
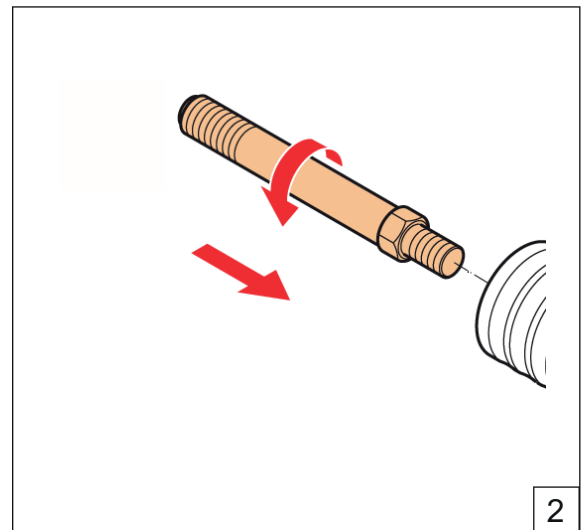

fig. 4.3 b

4. POUŽITÍ



Namontujte šroubení (G 1/4")



Našroubujte závitový trn se správným průměrem

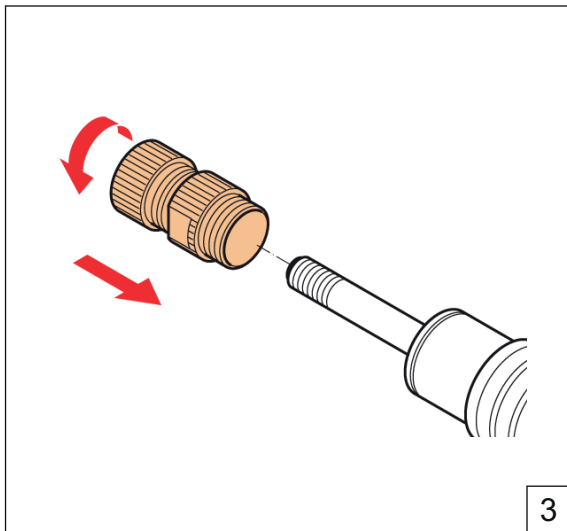

Našroubujte koncovku se správným průměrem

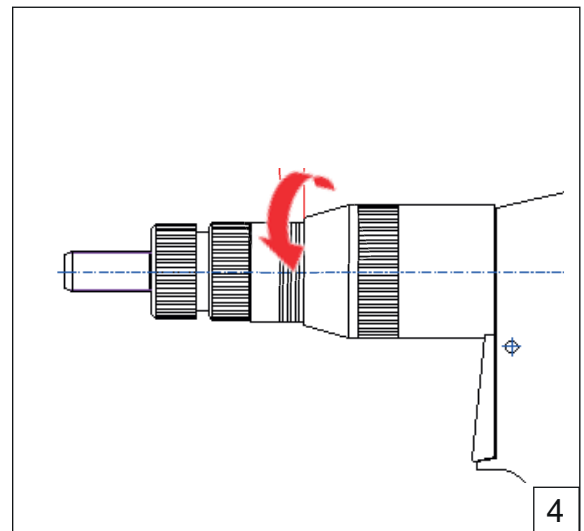

Nastavte indikátor zdvihu, (viz 4.3)

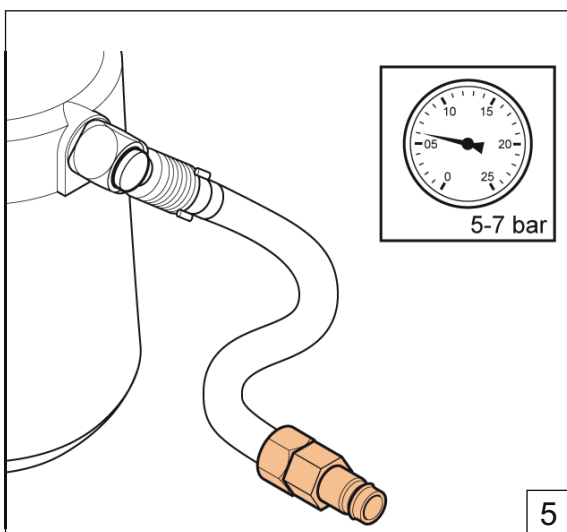

Nastavte správný tlak vzduchu

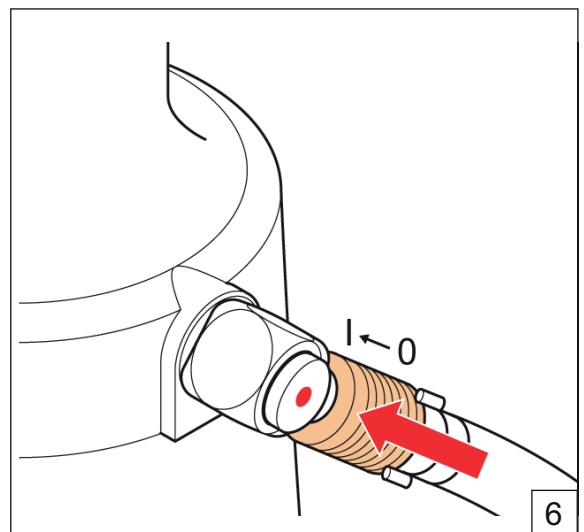

Otevřete uzavírací ventil

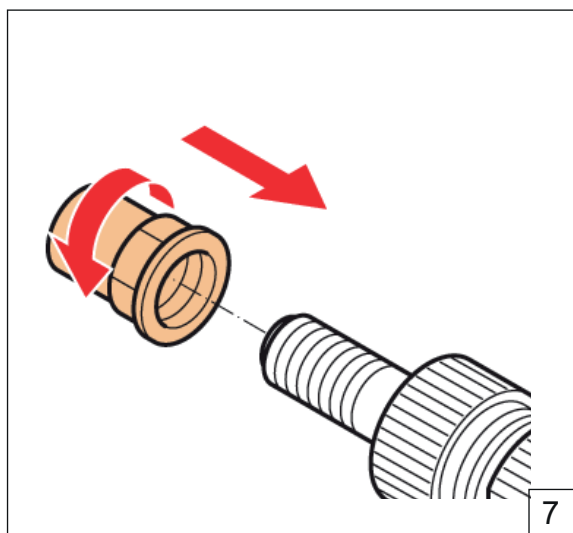

Umístěte nýtovací matici, ujistěte se, zda je odkrytý jede závit trnu

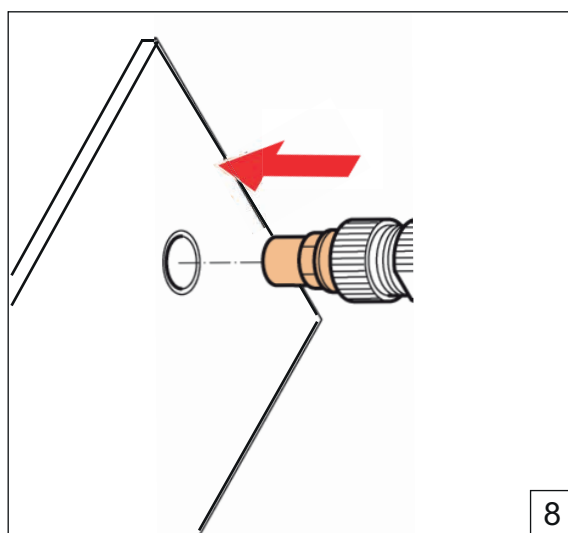

Umístěte nářadí do požadované polohy

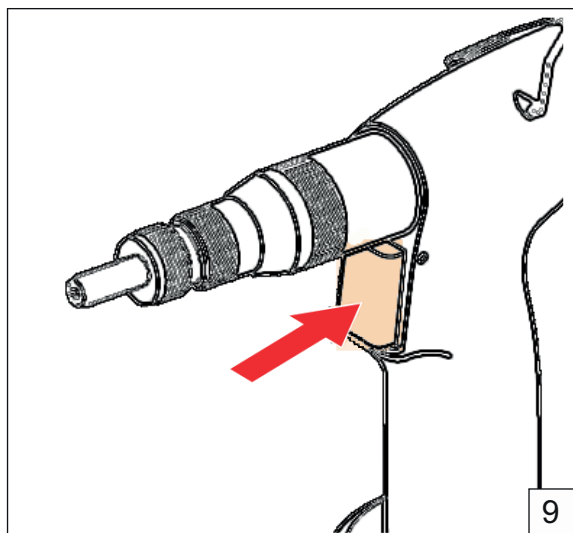

Stiskněte a držte spouštěcí spínač, dokud nedojde k usazení nýtovací matice

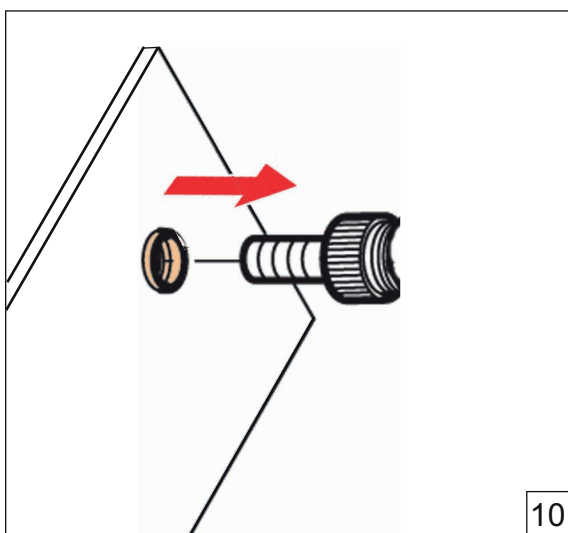

Uvolněte spouštěcí spínač a počkejte, dokud se nářadí nepřestane otáčet

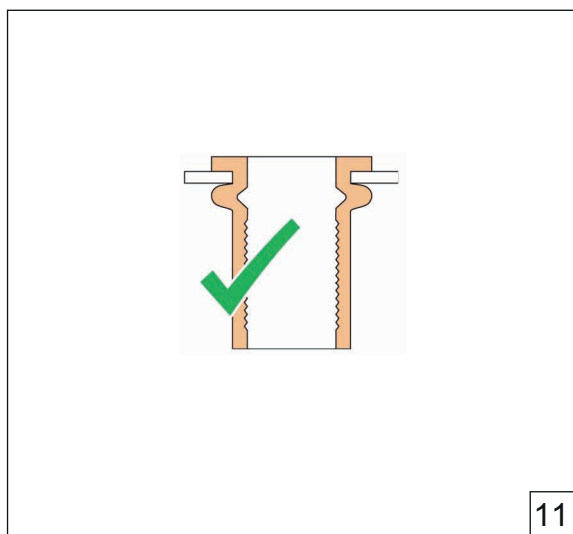

Není-li spoj správný (viz 4.3)

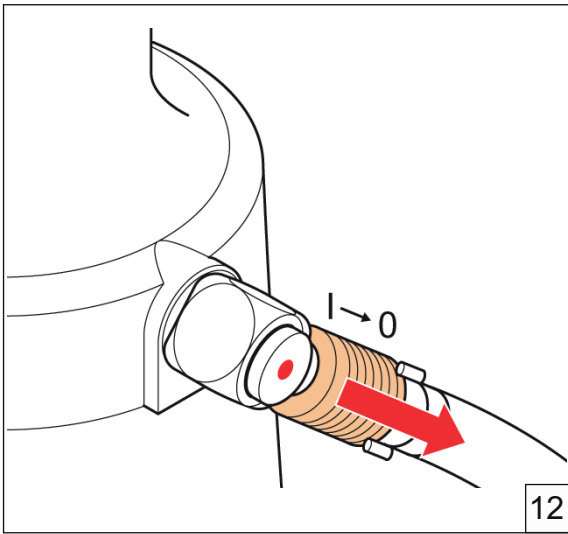

Uzavřete uzavírací ventil

5. ÚDRŽBA



Používejte ochranné brýle



Používejte ochranu sluchu



Používejte ochranné rukavice

5.1 PRAVIDELNÁ ÚDRŽBA

Uzavřete uzavírací ventil (F) a odpojte přívod stlačeného vzduchu (G).

- ⚠ - Demontujte koncovku (viz obr. 6.1.a) a potom proveďte vyčištění pomocí pistole se stlačeným vzduchem a měkkého hadříku.
- Demontujte závitový trn (viz obr. 6.1.b) a potom proveďte vyčištění pomocí pistole se stlačeným vzduchem a měkkého hadříku.
- Očistěte přední objímku (viz obr. 6.1.c) pomocí pistole se stlačeným vzduchem a měkkého hadříku.
- Po opětovném sestavení proveďte namazání závitového trnu.

5.2 HLAVNÍ ÚDRŽBA

Po provedení každých 100 000 cyklů musí být toto nářadí být kompletně demontováno a musí být provedena výměna všech těsnění a opotřebovaných dílů. Tento úkon může být prováděn pouze kvalifikovaným technikem nebo uvedeným servisem.

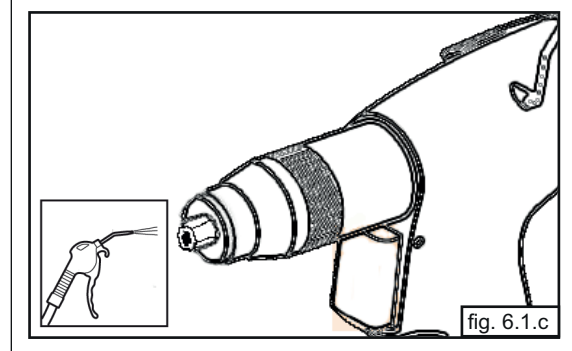
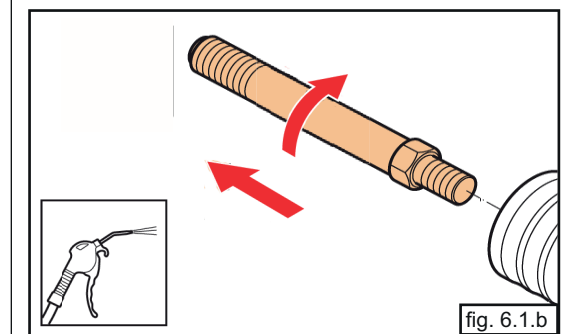
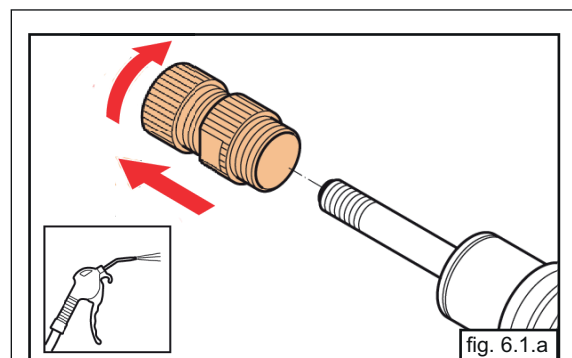
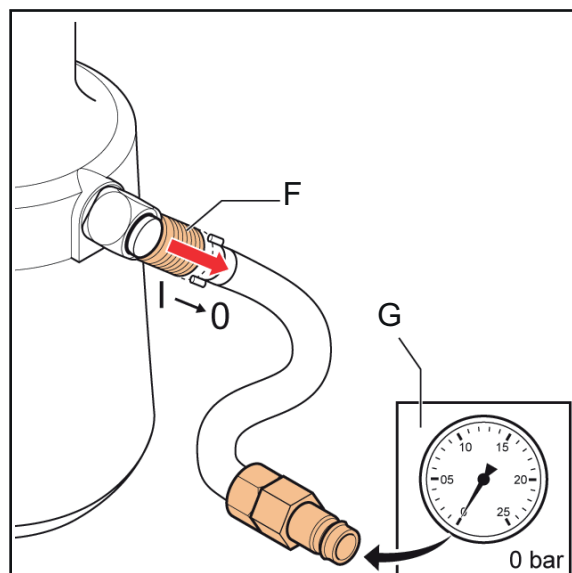

6. ODSTRAŇOVÁNÍ PROBLÉMŮ

PROBLÉM	PŘÍČINA	NÁPRAVA
Nářadí nepracuje	Nářadí nebylo připojeno k přívodu stlačeného vzduchu	Připojte nářadí ke zdroji stlačeného vzduchu
	Uzavírací ventil přívodu stlačeného vzduchu je ještě uzavřen	Otevřete uzavírací ventil přívodu stlačeného vzduchu
	Není k dispozici dostatečný tlak vzduchu	Použijte správný tlak vzduchu 5–7 barů
Z pojistného ventilu vychází vzduch	Tlak vzduchu je příliš vysoký	Použijte správný tlak vzduchu 5–7 barů
Spouštěcí spínač nepracuje	Není k dispozici dostatečný tlak vzduchu	Použijte správný tlak vzduchu 5–7 barů
Slepá nýtovací matice nemůže být umístěna na trn	Je nainstalována nesprávná sestava závitový trn / koncovka	Nainstalujte správnou sestavu závitový trn / koncovka
Slepá nýtovací matice není správně usazena	Není nastaven správný zdvih nářadí	Nastavte správný zdvih
	Není k dispozici dostatečný tlak vzduchu	Použijte správný tlak vzduchu
	Došlo k překročení provozní kapacity tohoto nářadí	Použijte správné nářadí
Nářadí se po uvolnění spouštěcího spínače zcela neuvolnilo z usazené nýtovací matice	Nýtovací matice není správně usazena	Stiskněte uvolňovací tlačítko
Jednotka přívodu stlačeného vzduchu nemůže být otočena v rozsahu 360°	Nářadí je stále pod tlakem	Uzavřete uzavírací ventil přívodu stlačeného vzduchu a uvolněte stlačený vzduch z tohoto nářadí stisknutím spouštěcího spínače
Nářadí neprovádí práci konzistentně	Je vyžadován servis tohoto nářadí	Kontaktujte příslušný servis

7. TECHNICKÉ ÚDAJE

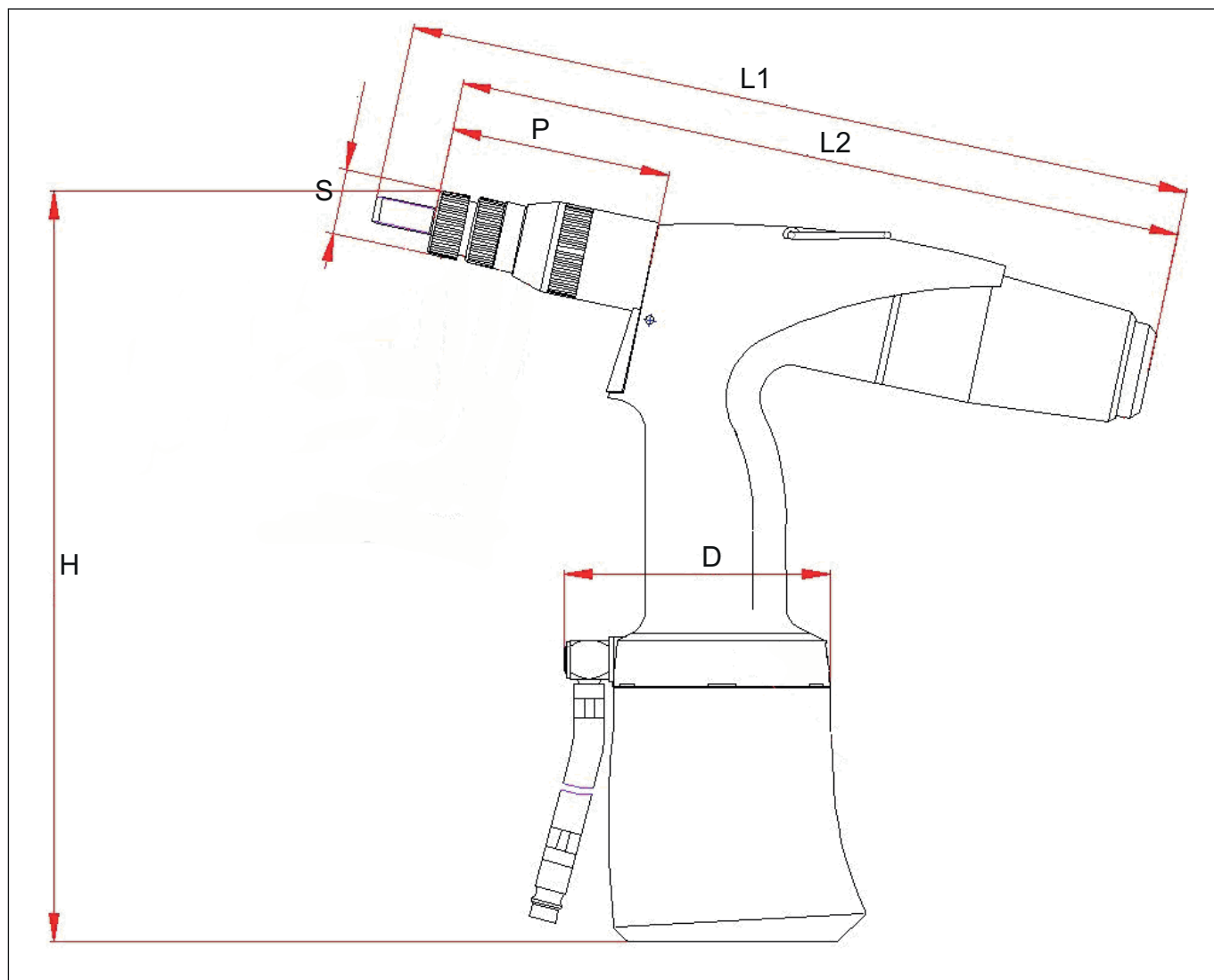

H	270 mm
L1	285 mm
L2	260 mm
S	ø 23 mm
P	80 mm
D	ø 99 mm
Hmotnost	1,65 kg
Tlak vzduchu	5–7 barů
Tažná síla (6 barů)	18,5 kN
Spotřeba stlačeného vzduchu (na jeden zdvih)	1,5 l
Maximální provozní zdvih	7 mm
Kapacita (standardní slepé nýťovací matice)	M3–M12 hliník/ocel M3–M10 nerezová ocel

8. PROHLÁŠENÍ O SHODĚ

My,
Rivet Factory Group s. r. o., Lannova 2061/8, 110 00 Praha 1, Nové Město,
 prohlašujeme na svou vlastní odpovědnost, že tento výrobek:

Popis: **Hydropneumatické nýtovací nářadí**

Model: **EZM4000**

kterého se toto prohlášení týká, splňuje požadavky následujících harmonizovaných norem:

ČSN EN ISO 11148-1: 2015

Technická dokumentace je vytvořena v souladu s požadavky Přílohy 1, část 1.7.4.1, v souladu s následující směrnicí:
2006/42/EC Směrnice pro strojní zařízení (Zákonné nařízení 2008 č. 1597 – Předpisy týkající se napájení strojních zařízení (Bezpečnost)).

Níže podepsaná osoba činí toto prohlášení jménem společnosti Rivet Factory Group

Bc. Ondřej Slezák, CEO
 Rivet Factory Group s. r. o.
 Lannova 2061/8
 110 00 Praha 1, Nové Město

Místo podpisu: **Drtinovo náměstí 171, 547 01 Náchod, Czech republic**

Datum podpisu: **11. 6. 2021**

Níže podepsaná osoba je odpovědná za sestavení souboru technické dokumentace pro výrobky prodávané v Evropské unii a činí toto prohlášení jménem společnosti Stanley Engineered Fastening.

Matthias Appel
Vedoucí týmu Technická dokumentace
 Stanley Engineered Fastening, Tucker GmbH, Max-Eyth-Str.1,
 35394 Gießen, Německo



**Toto strojní zařízení splňuje požadavky
 Směrnice pro strojní zařízení 2006/42/EC**



9. PROHLÁŠENÍ O SHODĚ

My, společnost **Stanley Engineered Fastening, Stanley House, Works Road, Letchworth Garden City, Hertfordshire, SG6 1JY UNITED KINGDOM**, prohlašujeme na svou výhradní odpovědnost, že tento výrobek:

Popis: **Hydropneumatické nýtovací nářadí**

Model: **EZM4000**

kterého se toto prohlášení týká, splňuje požadavky následujících specifických norem:

ČSN EN ISO 11148-1: 2015

Technická dokumentace je sestavována v souladu s předpisy o dodávkách strojních zařízení (Bezpečnost) z roku 2008, S.I. 2008/1597 (ve znění pozdějších předpisů).

Níže podepsaná osoba činí toto prohlášení jménem společnosti STANLEY Engineered Fastening

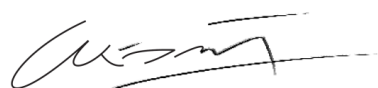

A. K. Seewraj

Ředitel technického oddělení, VELKÁ BRITÁNIE

Avdel UK Limited, Stanley House, Works Road, Letchworth Garden City, Hertfordshire,
SG6 1JY UNITED KINGDOM

Místo podpisu: **Letchworth Garden City, VELKÁ BRITÁNIE**

Datum podpisu: **5. 11. 2012**



Toto strojní zařízení splňuje požadavky
Předpisy o dodávkách strojních zařízení (bezpečnost) z roku
2008,
S.I. 2008/1597 (ve znění pozdějších předpisů)



10. CHRAŇTE SVOU INVESTICI!

ZÁRUKA NA NÝTOVACÍ NÁŘADÍ Stanley® Engineered Fastening

Společnost STANLEY® Engineered Fastening zaručuje, že každé její nářadí bylo pečlivě vyrobeno a že při normálním použití a při provádění běžné údržby se během jednoho (1) roku na tomto nářadí neobjeví závady způsobené vadou materiálu nebo špatným dílenským zpracováním.

Tato záruka se vztahuje na prvního kupujícího, který toto nářadí bude používat pouze pro určené účely.

Nevztahuje se na:

Běžné opotřebování.

Tato záruka se nevztahuje na pravidelnou údržbu, opravy a náhradní díly vyměňované v důsledku běžného opotřebování.

Špatné a nesprávné použití.

Tato záruka se nevztahuje na závady a poškození, která jsou výsledkem nesprávné obsluhy, nesprávného uložení, špatného a nesprávného použití, nehody nebo zanedbání údržby.

Neautorizovaný servis nebo neschválené úpravy.

Tato záruka se nevztahuje na závady nebo poškození vyplývající z provozu, zkušební nastavení, instalace, údržby, úprav nebo změn, které jsou prováděny mimo servis STANLEY® Engineered Fastening, nebo mimo autorizované servisy této společnosti.

Všechny ostatní záruky, ať už vyjádřené nebo předpokládané, včetně záruk obchodovatelnosti a vhodnosti pro daný účel, jsou tímto vyloučeny.

Nebude-li toto nářadí splňovat požadavky záruky, vraťte toto nářadí neprodleně do našeho nejbližšího autorizovaného servisu. Seznam autorizovaných servisů společnosti STANLEY® Engineered Fastening na území USA nebo Kanady získáte na následujícím bezplatném telefonním čísle (877) 364 2781.

Mimo území USA a Kanady navštivte naše internetové stránky **www.StanleyEngineeredFastening.com**, abyste mohli najít nejbližší autorizovaný servis STANLEY Engineered Fastening.

Společnost STANLEY Engineered Fastening potom provede bezplatnou výměnu jakékoli části nebo částí, u kterých byly zjištěny závady v důsledku vady materiálu nebo špatného dílenského zpracování. Nářadí bude odesláno zpět na náklady zákazníka. To představuje naši jedinou povinnost vyplývající z této záruky.

Společnost STANLEY Engineered Fastening v žádném případě neponese žádnou odpovědnost za jakékoli následné nebo speciální škody vyplývající z nákupu nebo používání tohoto nářadí.

Zaregistrujte vaši nýtovačku na trhací nýty online.

Chcete-li provést registraci vaší záruky online, navštivte stránky

<https://www.stanleyengineeredfastening.com/support/warranty-registration-form>

Děkujeme vám za zakoupení našeho nářadí pod značkou STANLEY® Engineered Fastening.

© 2021 Stanley Black and Decker Inc.

Informațiile furnizate nu pot fi reproduse și/sau făcute public în niciun fel și prin niciun mijloc (electronic sau mecanic) fără permisiunea scrisă și explicită din partea Stanley Black and Decker Inc.

Informațiile furnizate se bazează pe datele cunoscute la momentul lansării produsului. Stanley Black and Decker Inc. are o politică de îmbunătățire permanentă a produsului, prin urmare produsele pot suferi modificări.

Informațiile furnizate sunt valabile pentru produs în starea în care este livrat de către Stanley Black and Decker Inc. Astfel, Stanley Black and Decker Inc. nu poate fi considerat responsabil pentru orice pagube care intervin în urma nerespectării specificațiilor originale ale produsului.

Informațiile disponibile au fost redactate cu cea mai mare atenție. Cu toate acestea, Stanley Black and Decker Inc. nu va accepta nicio responsabilitate cu privire la informațiile inexacte sau pentru consecințele care decurg din acestea. Stanley Black and Decker Inc. nu va accepta nicio responsabilitate pentru daune produse ca urmare a unor operațiuni efectuate de către terți.

Denumirile profesionale, denumirile comerciale, mărcile înregistrate etc. folosite de către Stanley Black and Decker Inc. nu trebuie considerate ca fiind libere, în conformitate cu legislația de protecție a mărcilor comerciale.

CUPRINS

1. INSTRUCȚIUNI PRIVIND SIGURANȚA.....	68
1.1 REGULI GENERALE DE SIGURANȚĂ	68
1.2 PERICOLE PRIVIND ELEMENTELE PROIECTATE.....	68
1.3 PERICOLE LA UTILIZARE.....	68
1.4 PERICOLE PRIVIND MIȘCĂRILE REPETITIVE	69
1.5 PERICOLE PRIVIND ACCESORIILE	69
1.6 PERICOLE LA LOCUL DE MUNCĂ	69
1.7 PERICOLE PRIVIND ZGOMOTUL	69
1.8 PERICOLE PRIVIND VIBRAȚIILE	69
1.9 INSTRUCȚIUNI SUPLIMENTARE DE SIGURANȚĂ PENTRU UNELTELE ELECTRICE PNEUMATICE	70
2. COMPONENTELE PRINCIPALE	71
2.1 COMPONENTE.....	71
2.2 TIJE/BUTEROLE	71
3. OPERAREA	72
3.1 CONTROALE	72
3.2 UNITATE DE ALIMENTARE CU AER ROTATIVĂ LA 360°	72
3.3 SETAREA CURSEI UNELTEI:	73
4. UTILIZARE.....	74
5. ÎNTREȚINEREA.....	76
5.1 ÎNTREȚINEREA REGULATĂ	76
5.2 ÎNTREȚINEREA MAJORĂ.....	76
6. REMEDIEREA PROBLEMELOR.....	77
7. DATE TEHNICE	78
8. DECLARAȚIE DE CONFORMITATE CE.....	79
9. DECLARAȚIE DE CONFORMITATE UK	80
10. PROTEJAȚI-VĂ INVESTIȚIA!	81



Acest manual de instrucțiuni trebuie citit de orice persoană care assemblează sau utilizează dispozitivul, acordând o atenție deosebită regulilor de siguranță prezentate mai jos.

1. INSTRUCȚIUNI PRIVIND SIGURANȚA

Definițiile de mai jos descriu nivelul de severitate al fiecărui termen de semnalizare. Vă rugăm să citiți manualul și să fiți atenți la aceste simboluri.

- ▲ PERICOL:** Indică o situație iminentă de pericol care, dacă nu este evitată, va conduce la vătămarea gravă sau chiar la deces.
- ▲ AVERTIZARE:** Indică o situație potențial periculoasă care, dacă nu este evitată, ar putea determina decesul sau vătămarea gravă.
- ▲ ATENȚIE:** Indică o situație potențial periculoasă care, dacă nu este evitată, poate determina vătămări minore sau medii.
- ▲ ATENȚIE:** Utilizat fără simbolul alarmei de siguranță, indică o situație potențial periculoasă care, dacă nu este evitată, poate cauza deteriorarea bunurilor.

Utilizarea sau întreținerea necorespunzătoare a acestui produs poate conduce la vătămări serioase și deteriorarea bunurilor. Citiți și înțelegeți toate avertismentele și instrucțiunile de utilizare înainte de a utiliza acest echipament. La folosirea uneltelor electrice, respectați întotdeauna măsurile elementare de siguranță, pentru a reduce pericolul de rănire.

SALVAȚI TOATE AVERTIZĂRILE ȘI INSTRUCȚIUNILE PENTRU REFERINȚE VIITOARE

1.1 REGULI GENERALE DE SIGURANȚĂ

- Pentru a preveni diverse pericole, citiți și înțelegeți instrucțiunile de siguranță înainte de instalarea, utilizarea, repararea, întreținerea, schimbarea accesoriilor uneltei sau la lucrul în apropierea uneltei. Nerespectarea acestor măsuri poate provoca leziuni grave.
- Instalarea, reglarea sau utilizarea uneltei este permisă doar operatorilor calificați și instruiți.
- NU UTILIZAȚI în alte scopuri decât cel prevăzut, respectiv fixarea niturilor oarbe de la STANLEY Engineered Fastening.
- Utilizați numai piese, dispozitive de fixare și accesorii recomandate de producător.
- NU modificați unealta. Modificările pot afecta eficiența sau măsurile de siguranță și pot crește pericolele pentru operator. Orice modificare a uneltei de către client se face pe răspunderea exclusivă a acestuia și anulează orice garanții aplicabile.
- Nu aruncați instrucțiunile de siguranță; transmiteți instrucțiunile operatorului.
- Nu utilizați unealta dacă este deteriorată.
- Înainte de utilizare, verificați dacă există piesele mobile sunt descentrate sau îndoite, dacă există piese rupte sau alte condiții care pot afecta funcționarea uneltei. În caz de deteriorare, reparați unealta înainte de utilizare. Îndepărtați orice dispozitiv sau cheie de reglare înainte de utilizare.
- Unelele trebuie inspectate periodic pentru a verifica dacă sunt marcate lizibil pe unealtă caracteristicile nominale și marcajele solicitate de această parte a ISO 11148. Angajatorul/utilizatorul va contacta producătorul pentru a obține etichete de marcare pentru înlocuire, atunci când este necesar.
- Unealta trebuie menținută permanent în stare bună de funcționare și trebuie verificate la intervale regulate absența deteriorărilor și funcționarea corectă, de către personal instruit. Orice procedură de demontare va fi efectuată numai de către personal instruit. Înainte de demontare, citiți instrucțiunile de întreținere.

1.2 PERICOLE PRIVIND ELEMENTELE PROIECTATE

- Deconectați alimentarea cu aer de la dispozitiv înainte de a efectua orice operațiune de întreținere, reglare, montare sau demontare a ansamblului capului uneltei sau a accesoriilor.
- Fiți conștienți că defectarea piesei sau a accesoriilor sau chiar a uneltei introdusă poate genera proiectile de mare viteză.
- La utilizarea uneltei, purtați întotdeauna echipament de protecție pentru ochi rezistent la impact. Gradul de protecție necesar trebuie evaluat pentru fiecare utilizare.
- În acest stadiu trebuie evaluate de asemenea pericolele pentru alte persoane.
- Asigurați-vă că piesa de lucru este bine fixată.
- Verificați dacă sunt prezente și funcționale mijloacele de protecție împotriva proiectării dispozitivului de montare și/sau a tijei.
- NU utilizați unealta fără colector de tije instalat.
- Avertizați persoanele din jur cu privire la posibilitatea proiectării cu viteză a tijelor din partea din față a uneltei.
- NU acționați unealta îndreptată spre alte persoane.

1.3 PERICOLE LA UTILIZARE

- Utilizarea uneltei poate prezenta pericol de strivire, lovire, tăiere și arsuri ale mâinilor. Purtați mănuși de protecție adecvate.

- Operatorii și personalul de întreținere trebuie să poată face față fizic volumului, greutății și puterii uneltei.
- Țineți corect unealta; fiți gata să contracarați mișcările normale sau bruște și păstrați disponibile ambele mâini.
- Păstrați mânerul dispozitivului uscate, curate și fără urme de ulei și unsoare.
- Mențineți o postură echilibrată și un sprijin sigur pe picioare în timpul utilizării uneltei.
- Eliberați dispozitivul de pornire-oprire în cazul întreruperii alimentării cu aer.
- Folosiți numai lubrifianți recomandați de producător.
- Evitați contactul cu lichidul hidraulic. Pentru a reduce la minimum posibilitatea de iritații ale pielii, spălați-vă bine în caz de contact.
- Furnizorul uneltei poate prezenta la cerere fișele tehnice de securitate pentru uleiurile hidraulice și lubrifianți.
- Evitați posturile necorespunzătoare, care pot împiedica contracararea mișcării normale sau neașteptate a uneltei.
- Dacă unealta este fixată pe un dispozitiv de suspendare, asigurați-vă că fixarea este sigură.
- Atenție la riscul de strivire sau prindere dacă nu este montat echipamentul capului.
- NU utilizați unealta fără carcasa capului uneltei.
- Înainte de a începe lucrul, operatorul trebuie să aibă spațiu suficient pentru mâini.
- La transportul uneltei, feriți mâinile de întrerupător pentru a evita acționarea accidentală.
- NU utilizați necorespunzător unealta, lăsând-o să cadă sau în loc de ciocan.
- Atenție la pericolul provocat de tije rămase după utilizare.
- Colectorul de tije trebuie să fie golit când este aproximativ pe jumătate plin.

1.4 PERICOLE PRIVIND MIȘCĂRILE REPETITIVE

- Când folosește unealta, operatorul poate întâmpina disconfort la mâini, brațe, umeri, gât sau alte părți ale corpului.
- În timpul utilizării uneltei, operatorul trebuie să adopte o postură confortabilă, menținând în același timp un sprijin sigur pe picioare și evitând pozițiile incomode sau dezechilibrate. Operatorul trebuie să își schimbe postura în timpul activităților de durată, pentru a evita disconfortul și oboseala.
- Operatorul nu trebuie să ignore eventuale senzații persistente sau recurente de disconfort, durere, pulsații, furnicături, amorțeală, arsură sau anchilozare. Operatorul trebuie să anunțe angajatorul și să consulte un medic.

1.5 PERICOLE PRIVIND ACCESORIILE

- Înainte de montarea sau demontarea ansamblului capului sau a accesoriilor, deconectați unealta de la alimentarea cu aer.
- Folosiți numai accesorii și consumabile de dimensiuni și tipuri recomandate de producătorul uneltei; nu folosiți accesorii sau consumabile de alte tipuri sau dimensiuni.

1.6 PERICOLE LA LOCUL DE MUNCĂ

- Alunecările, împiedicările și căderile sunt cauze majore ale accidentelor la locul de muncă. Atenție la suprafețele alunecoase produse de utilizarea uneltei și la pericolele de împiedicare cauzate de furtunul de aer sau furtunul hidraulic.
- Acționați cu atenție în medii nefamiliare. Pot exista pericole ascunse, cum ar fi electricitate sau alte circuite de utilități.
- Unealta nu este destinată utilizării în atmosfere potențial explozive și nu este izolată împotriva contactului cu curenți electrici.
- Asigurați-vă că nu există cabluri electrice, conducte de gaz etc. care pot prezenta pericol dacă sunt deteriorate prin utilizarea uneltei.
- Purtați îmbrăcăminte corespunzătoare. Nu purtați îmbrăcăminte largă sau bijuterii. Păstrați-vă părul, îmbrăcămintea și mânușile la distanță față de componentele în mișcare. Hainele largi, bijuteriile sau părul lung pot fi prinse de piesele mobile.
- Atenție la pericolul provocat de tije rămase după utilizare.

1.7 PERICOLE PRIVIND ZGOMOTUL

- Expunerea la niveluri ridicate de zgomot poate provoca pierderea permanentă a auzului și alte probleme, cum ar fi tinitus (țiuitori, bâzâit, șuierături sau zumzet în urechi). De aceea sunt esențiale evaluarea riscurilor și implementarea unor măsuri adecvate de control pentru aceste pericole.
- Măsurile de control corespunzătoare pentru reducerea acestui risc pot include insonorizarea materialelor pentru a împiedica piesele de lucru să producă zgomot.
- Utilizați protecția auditivă în conformitate cu instrucțiunile angajatorului și conform cerințelor reglementărilor de protecție și sănătate a muncii.
- Utilizați și întrețineți unealta conform recomandărilor din manualul de instrucțiuni, pentru a evita creșterea inutilă a nivelului de zgomot.
- La utilizarea uneltei, asigurați-vă că este instalat și funcțional colectorul de tije.

1.8 PERICOLE PRIVIND VIBRAȚIILE

- Expunerea la vibrații poate afecta nervii și vasele de sânge de la mâini și brațe.
- La lucrul în frig, purtați îmbrăcăminte caldă și mențineți-vă mâinile calde și uscate.

- Dacă resimțiți amorțeală, furnicături, durere sau albire a pielii degetelor sau mâinilor, încetați utilizarea uneltei, anunțați angajatorul și consultați un medic.
- Dacă este posibil, sprijiniți greutatea uneltei pe un suport, un întinzător sau o contragreutate, deoarece astfel puteți strânge mai puțin unealta pentru susținere.

1.9 INSTRUCȚIUNI SUPLIMENTARE DE SIGURANȚĂ PENTRU UNELTELE ELECTRICE PNEUMATICE

- Presiunea de funcționare a sursei de aer nu trebuie să depășească 7 bar (100 PSI).
- Aerul sub presiune poate provoca leziuni grave.
- Nu lăsați niciodată unealta nesupravegheată. Deconectați furtunul de aer când unealta nu este utilizată, înainte de a schimba accesoriile sau la efectuarea de reparații.
- NU lăsați orificiul de evacuare a aerului din partea din față a colectorului de tije orientat în direcția operatorului sau a altor persoane. Nu îndreptați aerul spre dv. sau spre alte persoane.
- Un furtun scăpat de sub control poate provoca răniri grave. Verificați întotdeauna furtunurile și îmbinările deteriorate sau slăbite.
- Înainte de utilizare, verificați dacă furtunurile de aer nu sunt deteriorate și dacă toate îmbinările sunt bine fixate. Nu lăsați să cadă obiecte grele peste furtunuri. Un impact puternic poate provoca o deteriorare internă și poate conduce la defectarea prematură a furtunului.
- Nu îndreptați aerul rece spre mâini.
- Ori de câte ori se folosesc cuplaje universale cu răsucire (cuplaje cu gheare), se vor monta știfturi de blocare și se vor folosi cabluri de siguranță pentru a proteja împotriva eventualelor defecțiuni ale îmbinărilor furtun-sculă sau furtun-furtun.
- NU ridicați unealta de furtun. Utilizați întotdeauna mânerul uneltei.
- Orificiile de ventilație nu trebuie să fie blocate sau acoperite.
- Evitați pătrunderea murdăriei sau a corpurilor străine în sistemul hidraulic al uneltei, deoarece acestea vor cauza funcționarea defectuoasă a uneltei.

Politica STANLEY Engineered Fastening este una de dezvoltare și îmbunătățire continuă a produsului și ne rezervăm dreptul de a modifica specificația oricărui produs fără o notificare prealabilă.

2. COMPONENTELE PRINCIPALE

2.1 COMPONENTE

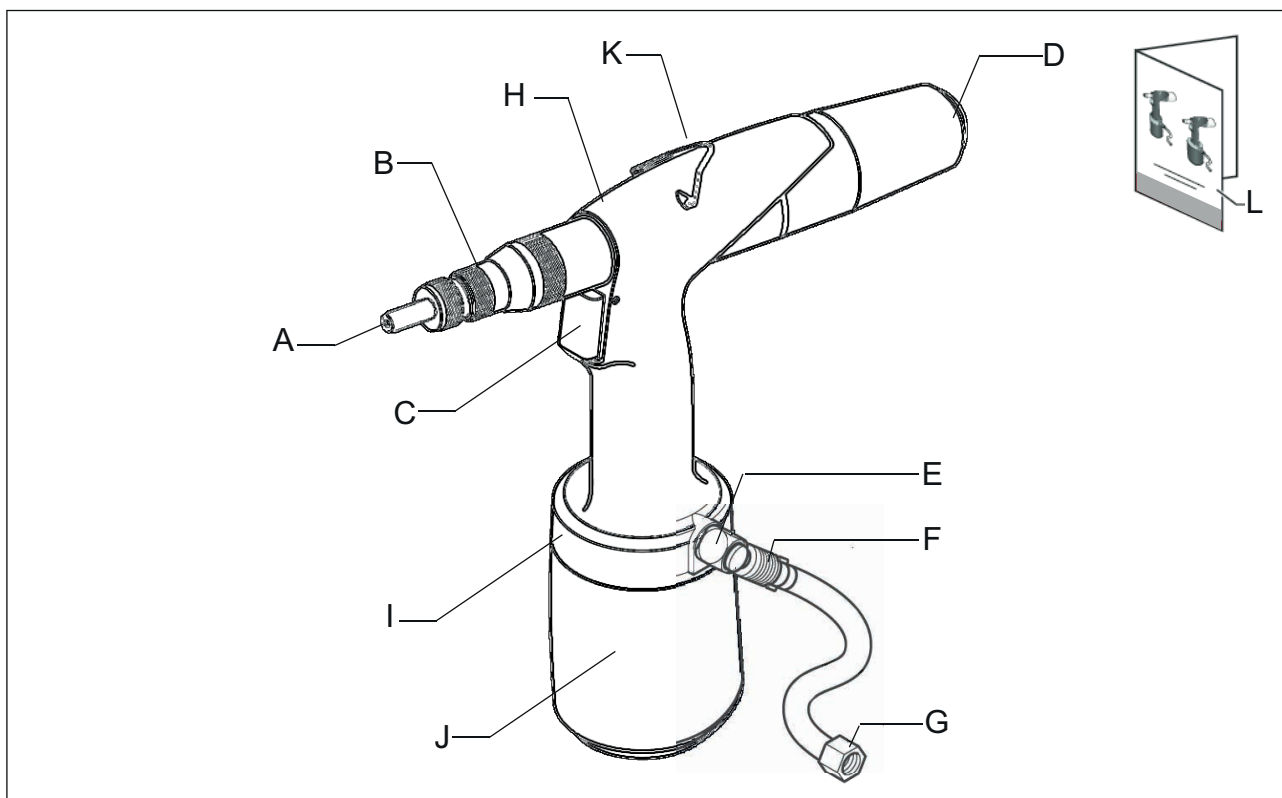

A	Tijă/buterolă	G	Conexiune aer
B	Indicator de cursă	H	Corp hidraulic
C	Declanșator	I	Unitate de alimentare cu aer rotativă la 360°
D	Buton de detașare	J	Corp pneumatic
E	Valvă de siguranță	K	Suport
F	Valvă de închidere a alimentării cu aer	L	Manual

2.2 TIJE/BUTEROLE

Cutia livrată conține tije și buterolele M4 - M8.

Tije și buterolele M3-M10-M12 sunt disponibile separat.

3. OPERAREA

3.1 CONTROALE

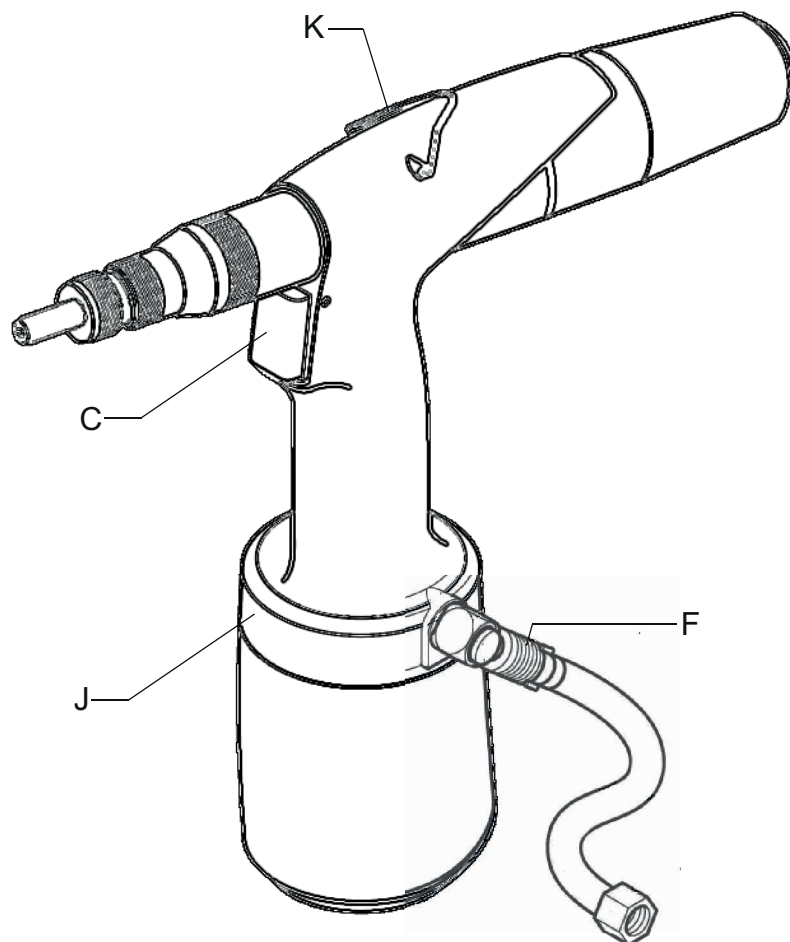

C	Declanșator	I	Unitate de alimentare cu aer rotativă la 360°
F	Valvă de închidere a alimentării cu aer	K	Suport

3.2 UNITATE DE ALIMENTARE CU AER ROTATIVĂ LA 360°

Când furtunul de aer (M) împiedică funcționarea în timpul utilizării, opriți supapa de închidere (F). Unitatea de alimentare cu aer rotativă la 360° (I) poate fi apoi rotită într-o poziție mai potrivită.

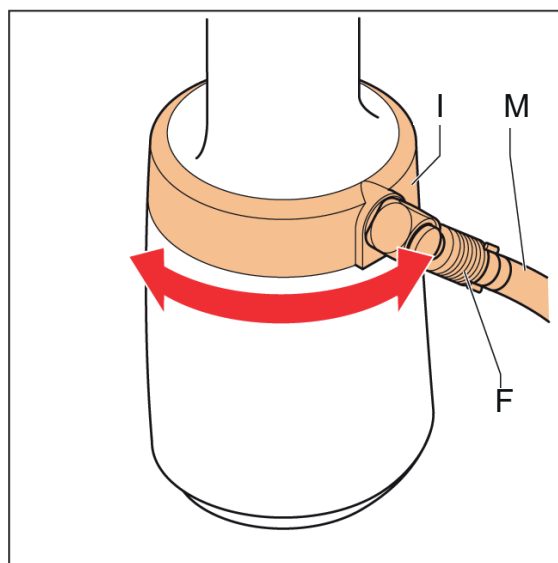

3.3 SETAREA CURSEI UNELTEI:

Pentru a seta cursa rotații indicatorul cursei [consultați fig. 3.1-B), aceasta arată valoarea cursei. Setăți cursa conform diagramelor de mai jos.

- Cursa maximă este disponibilă când indicatorul de cursă este rotit în sensul acelor de ceasornic până se blochează, consultați diagrama de mai jos.

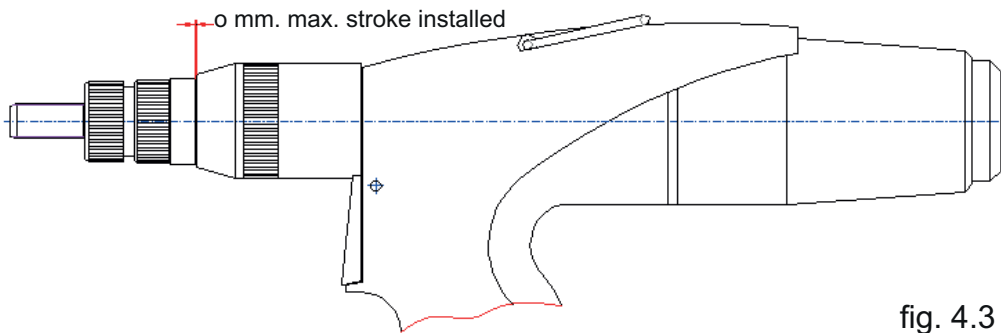

fig. 4.3 a

- Cursa minimă se realizează prin rotirea indicatorului de cursă în sens invers acelor de ceasornic până când ultima linie este acoperită. consultați schema de mai jos.

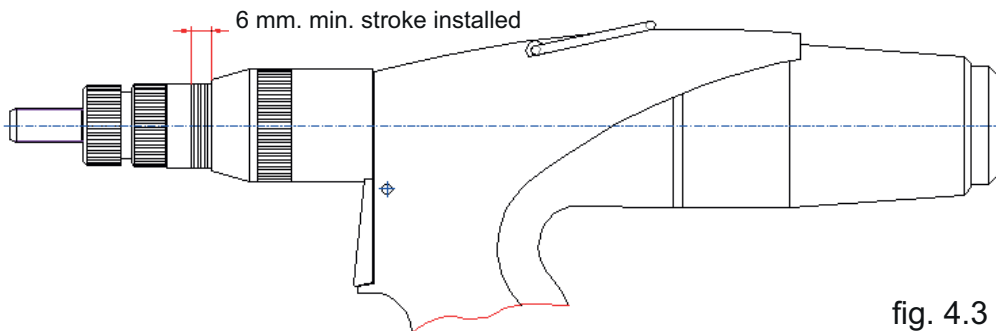
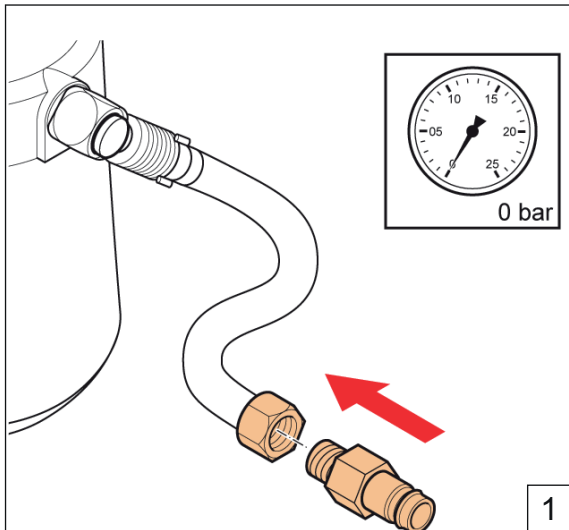
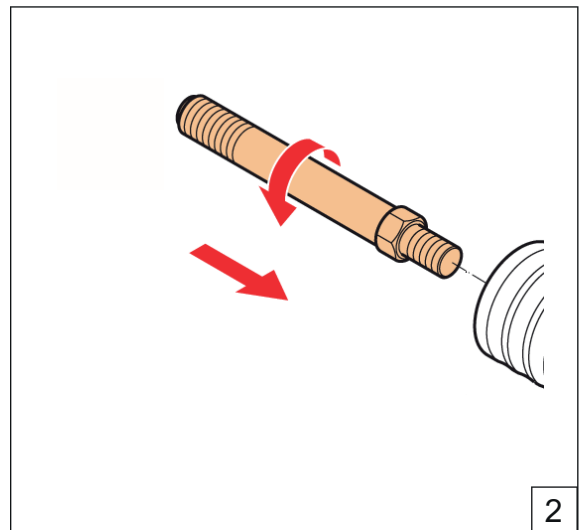

fig. 4.3 b

4. UTILIZARE



Poziționați niplul (G 1/4)



Înșurubați în tijă cu \varnothing corect

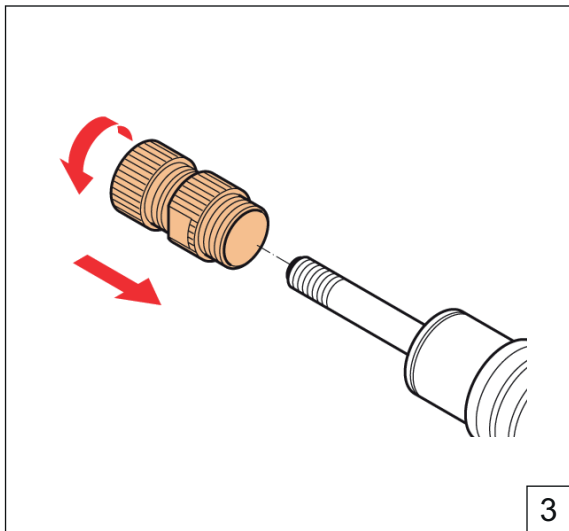

Înșurubați indicatorul de cursă o buterolă cu \varnothing

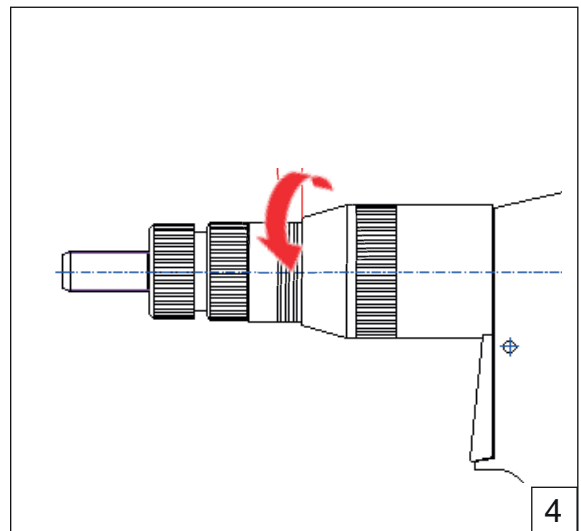

corect (consultați 4.3)

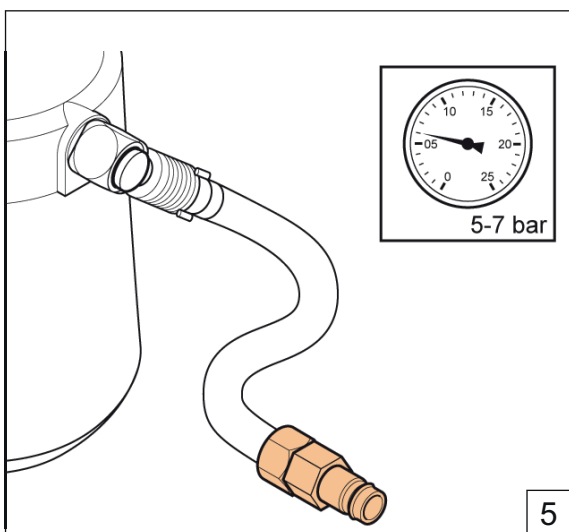

Setați presiunea corectă a aerului

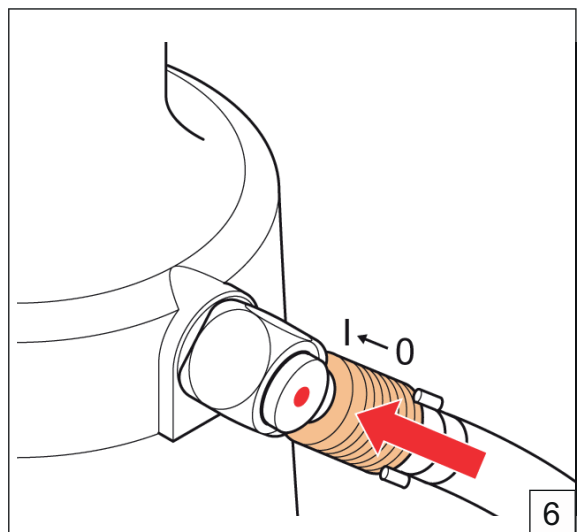

Porniți supapa de închidere

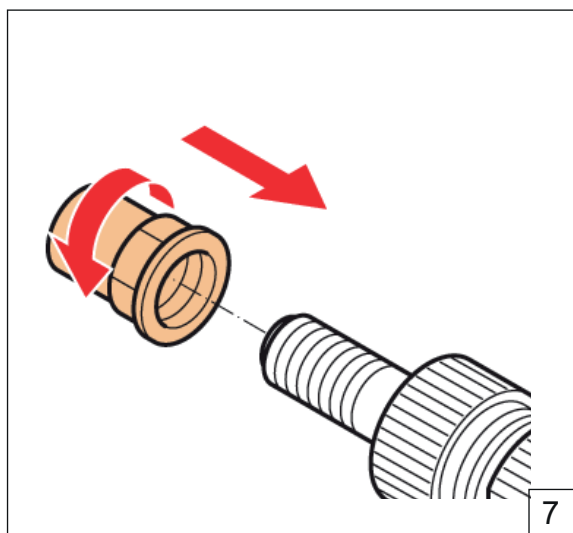

Poziționați piulița, asigurați-vă că un filet al tijei este expus

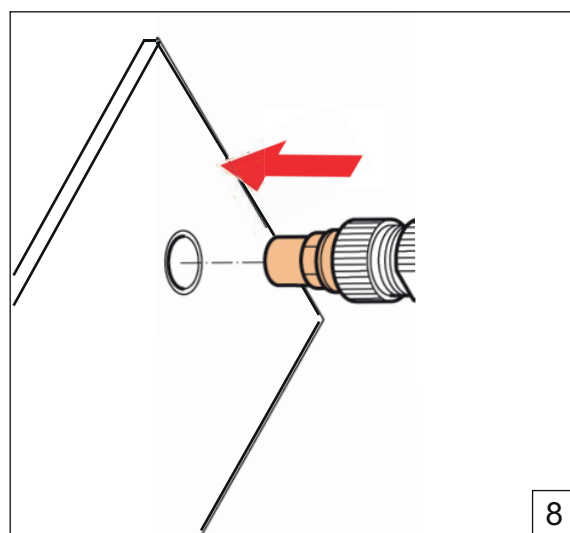

Poziționați unealta

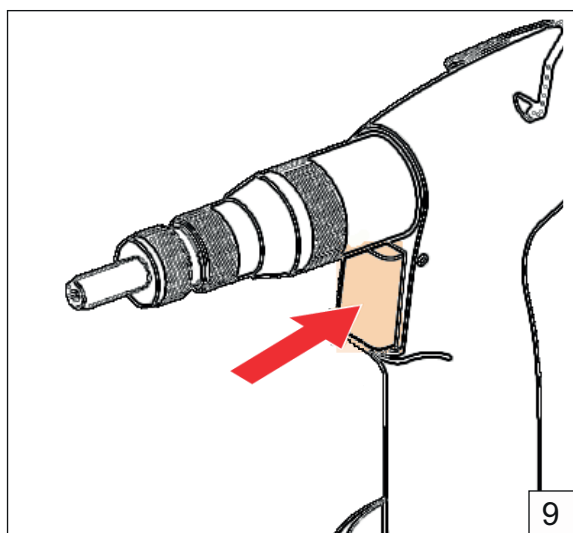

Apăsați și țineți apăsat pe declanșator până când piulița este instalată

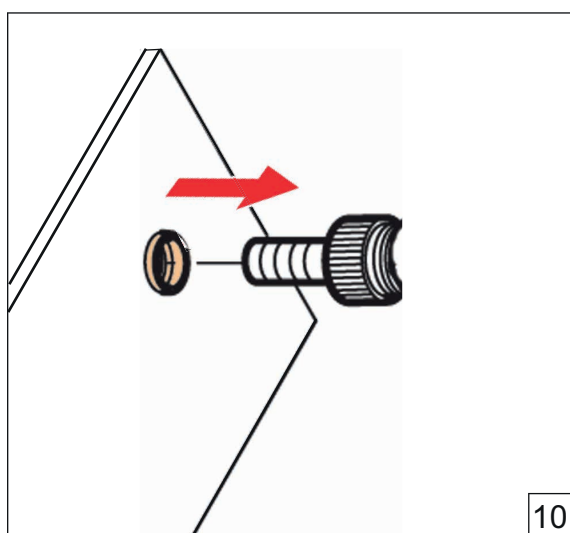

Eliberați declanșatorul, lăsați unealta să se învârtă

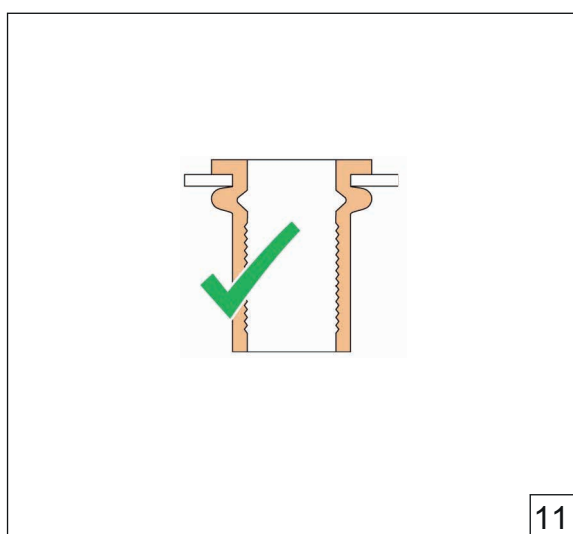

Dacă nu este corect (consultați 4.3)

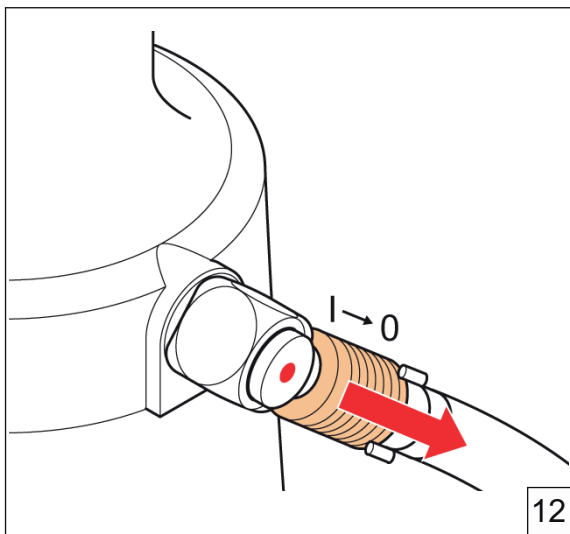

Oprii supapa de închidere

5. ÎNTREȚINEREA



Purtați ochelari de protecție



Folosiți protecție auditivă



Purtați mănuși de siguranță

5.1 ÎNTREȚINEREA REGULATĂ

Oprii supapa de închidere (F) și deconectați alimentarea cu aer (G).

- ⚠ - Demontați buterola (consultați fig 6.1.a), apoi curățați folosind un pistol cu aer și o cârpă moale.
- Demontați tija (consultați fig 6.1.b) Curățați cu ajutorul unui pistol de suflat cu aer și a unei cârpe moi.
- Curățați manșonul frontal (consultați fig. 6.1.c) folosind un pistol cu aer și o cârpă moale.
- Lubrifiați tija după reasamblare.

5.2 ÎNTREȚINEREA MAJORĂ

Fiecare sculă de 100.000 de cicluri trebuie să fie demontată complet și toate garniturile și piesele uzate trebuie să fie înlocuite. Acest lucru trebuie făcut numai de un specialist instruit sau de un centru de service listat.

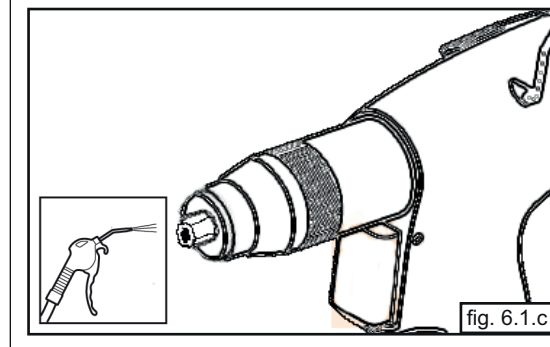
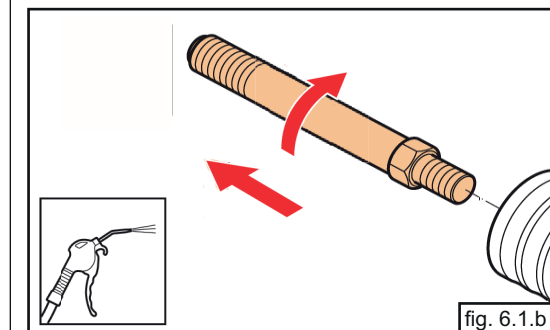
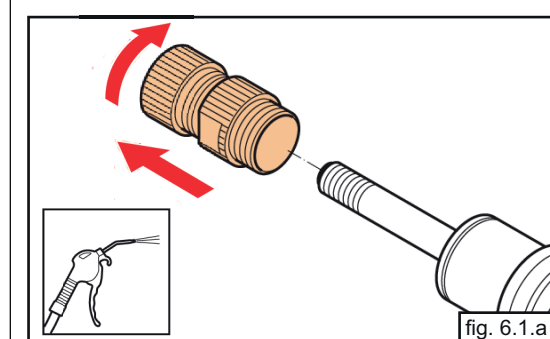
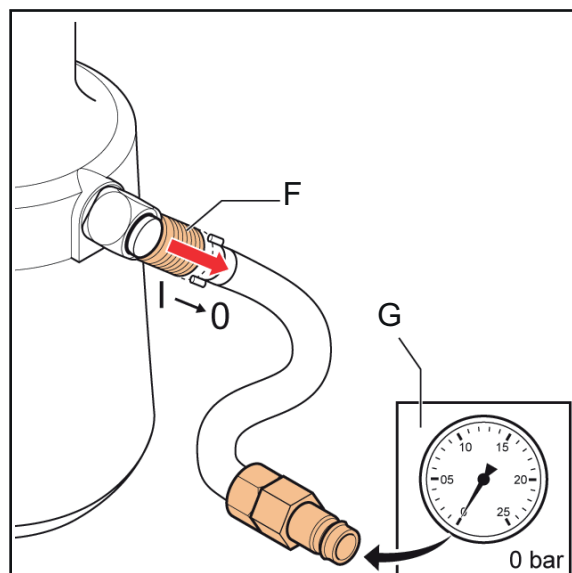

6. REMEDIEREA PROBLEMELOR

PROBLEMĂ	CAUZĂ	ACȚIUNE CORECTIVĂ
Unealta nu funcționează	Unealta nu a fost conectată la racordul de aer	Conectați unealta la racordul de aer
	Supapa de închidere a alimentării cu aer este încă închisă	Deschideți supapa de închidere a alimentării cu aer
	Presiunea aerului este insuficientă	Folosiți presiunea corectă a aerului 5-7 bar
Aerul iese din supapa de siguranță	Presiunea aerului este prea mare	Folosiți presiunea corectă a aerului 5-7 bar
Declanșatorul nu funcționează	Presiunea aerului este insuficientă	Folosiți presiunea corectă a aerului 5-7 bar
Piulița oarbă nu poate fi așezată pe tijă	A fost montat setul incorect de tijă/buterolă	Instalați setul corect de tijă/buterolă
Piulița oarbă nu este reglată corect	Cursa nu este setată corect	Setați cursa corectă
	Presiunea aerului este insuficientă	Folosiți presiunea corectă a aerului
	Capacitatea uneltei a fost depășită	Utilizați unealta corespunzătoare
Unealta nu se eliberează complet de piulița fixată după eliberarea declanșatorului	Piulița oarbă nu a fost setată corect	Apăsați butonul de eliberare
Unitatea de alimentare cu aer nu poate fi rotită la 360°	Unealta este încă sub presiunea aerului	Închideți supapa de închidere a alimentării cu aer și depresurizați unealta acționând declanșatorul
Unealta nu funcționează bine în mod constant	Necesită servizare	Contactați un centru de service

7. DATE TEHNICE

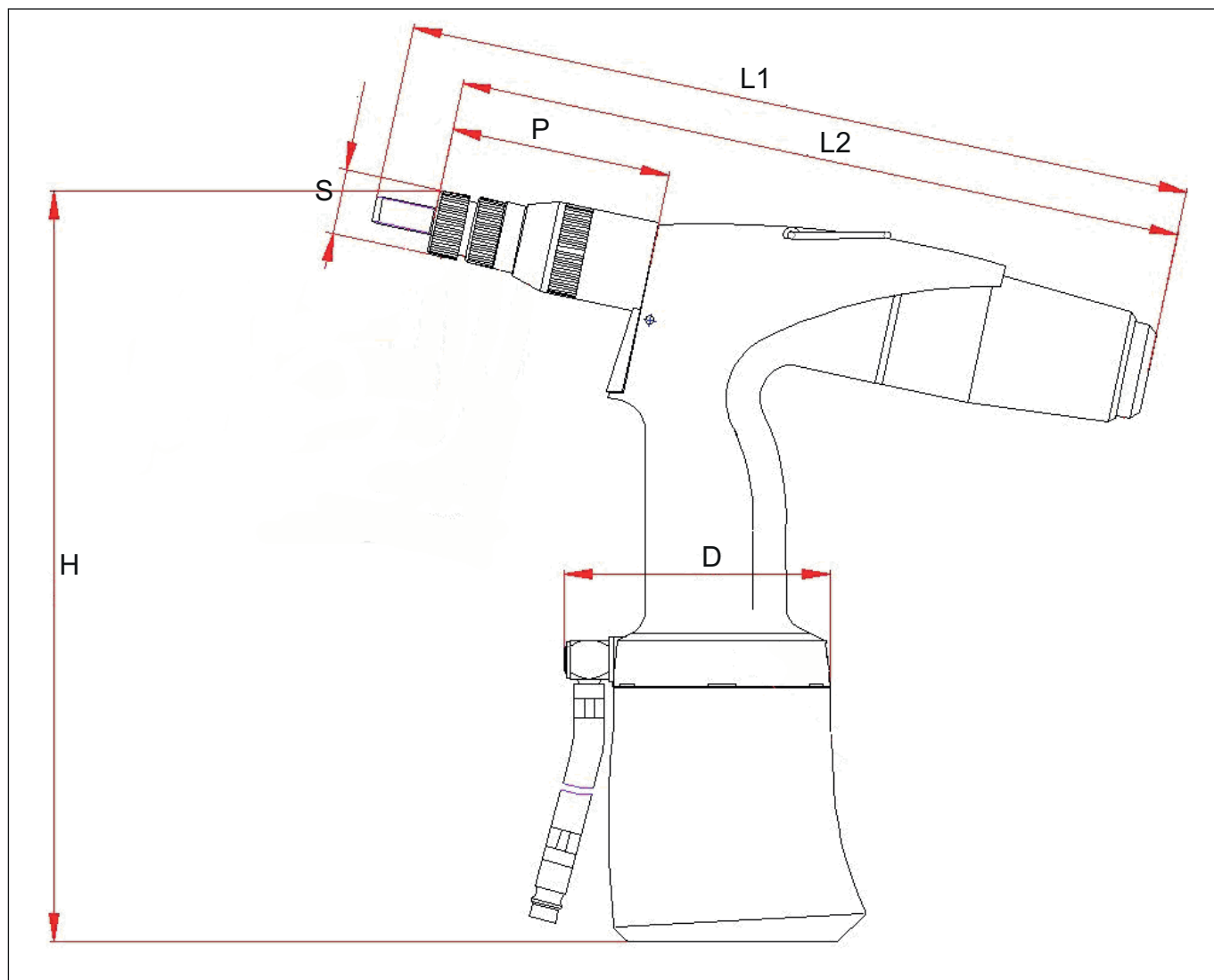

H	270 mm
L1	285 mm
L2	260 mm
S	ø 23 mm
P	80 mm
D	ø 99 mm
Masă	1,65 kg
Presiunea aerului	5-7 bar
Forța de tragere (6 bari)	18,5kN
Consumul de aer (per cursă)	1,5l
Cursa max. de operare	7 mm
Capacitate (piulițe pentru nituri standard)	M3 - M12 aluminiu/oțel M3 - M10 oțel inoxidabil

8. DECLARAȚIE DE CONFORMITATE CE

Noi,
Rivet Factory Group s. r. o., Lannova 2061/8, 110 00 Praga 1, Nové Město,
declară cu toată responsabilitatea că produsul:

Descriere: Unealtă hidropneumatică pentru nituit

Model: EZM4000

la care face referire această declarație, este conform cu următoarele standarde armonizate:

ČSN EN ISO 11148-1:2015

Documentația tehnică este alcătuită în conformitate cu Anexa 1, secțiunea 1.7.4.1., în conformitate cu următoarea directivă:
2006/42/CE Directiva privind utilajele (Instrumente statutare 2008 nr. 1597 - Ref Regulamentul privind Furnizarea de mașini (Siguranța)).

Subsemnatul face această declarație în numele Rivet Factory Group

Bc. Ondřej Slezák, CEO
Rivet Factory Group s. r. o.
Lannova 2061/8
110 00 Praga 1, Nové Město

Locul emiterii: Drtinovo náměstí 171, 547 01 Náchod, Republica Cehă

Data emiterii: 11. 6. 2021

Subsemnatul este responsabil pentru întocmirea dosarului tehnic pentru produsele comercializate în Uniunea Europeană și face această declarație în numele Stanley Engineered Fastening.

Matthias Appel
Coordonator Documentație tehnică
Stanley Engineered Fastening, Tucker GmbH, Max-Eyth-Str.1,
35394 Gießen, Germania



Acest dispozitiv este în conformitate cu
Directiva pentru echipamente tehnologice 2006/42/CE



9. DECLARAȚIE DE CONFORMITATE UK

Noi, **Stanley Engineered Fastening, Stanley House, Works Road, Letchworth Garden City, Hertfordshire, SG6 1JY MAREA BRITANIE**, declarăm pe propria răspundere că produsul:

Descriere: Unealtă hidropneumatică pentru nituit

Model: EZM4000

la care face referire această declarație, este conform cu următoarele standarde specificate:

ČSN EN ISO 11148-1:2015

Documentația tehnică este realizată în conformitate cu Regulamentul privind furnizarea de echipamente tehnologice (siguranță) 2008, SI 2008/1597 (cu modificările ulterioare).

Subsemnatul face această declarație în numele STANLEY Engineered Fastening



A. K. Seewraj
Director tehnic, UK

Avdel UK Limited, Stanley House, Works Road, Letchworth Garden City, Hertfordshire,
SG6 1JY MAREA BRITANIE

Locul emiterii: Letchworth Garden City, UK

Data emiterii: 05-11-2012



Acest dispozitiv este în conformitate cu
Regulamentul privind furnizarea de mașini (siguranță) 2008,
S.I. 2008/1597 (cu modificările ulterioare)



10. PROTEJAȚI-VĂ INVESTIȚIA!

Stanley® Engineered Fastening GARANȚIE UNEALTĂ DE NITUIT

STANLEY® Engineered Fastening garantează că toate uneltele electrice au fost fabricate cu grijă și că nu prezintă defecte de material și de manoperă în utilizarea normală pentru o perioadă de un (1) an.

Această garanție este valabilă de la data achiziției uneltei și doar în cazul utilizării conform specificațiilor.

Excluderi:

Uzura și deteriorarea în condiții normale.

Întreținerea periodică, reparațiile și înlocuirea pieselor datorită uzurii și deteriorării normale sunt excluse din această garanție.

Abuzul și neglijența.

Defectele sau deteriorările care apar în urma unei operări inadecvate, depozitări inadecvate, accident, abuz sau neglijență sunt excluse din această garanție.

Servisarea sau modificările neautorizate.

Defectele sau deteriorările care rezultă din servisare, testarea de reglaje, instalare, întreținere, transformare sau modificare în orice fel de către oricine în afara de STANLEY® Engineered Fastening, sau de centrele sale autorizate de service, sunt excluse din această garanție.

Toate celelalte garanții, indiferent dacă sunt explicite sau implicite, inclusiv garanțiile de vandabilitate sau adecvare pentru un anumit scop sunt excluse din această garanție.

În cazul în care această unealtă se defectează în termenul și condițiile garanției, returnați imediat unealta către cel mai apropiat centru autorizat de service. Pentru lista centrelor autorizate de service STANLEY® Engineered Fastening din SUA sau Canada, contactați-ne gratuit la telefonul (877)364 2781.

În afara SUA și Canada, accesați site-ul nostru web

www.StanleyEngineeredFastening.com pentru a găsi cea mai apropiată locație STANLEY Engineered Fastening.

STANLEY Engineered Fastening va înlocui, fără costuri suplimentare, orice piesă sau orice piese care sunt identificate ca fiind defecte datorită materialului sau manoperei și va returna unealta către client. Aceasta reprezintă obligația noastră în baza acestei garanții.

În niciun caz STANLEY Engineered Fastening nu va fi răspunzătoare pentru orice consecință sau daune cauzate de achiziționarea sau utilizarea acestei unelte.

Înregistrați-vă online unealta pentru nituit.

Pentru a vă înregistra garanția online, vizitați-ne la adresa

<https://www.stanleyengineeredfastening.com/support/warranty-registration-form>

Vă mulțumim pentru că ați ales o unealtă marca STANLEY® Engineered Fastening's Stanley Assembly Technologies.

© 2021 Stanley Black and Decker Inc.

A megadott információkat lemásolni és/vagy közzétenni semmilyen eszközzel és semmilyen szándékkal nem megengedett a Stanley Black and Decker Inc. előzetes írásbeli engedélye nélkül.

A megadott információk ezen termék bevezetésének időpontjában ismert adatokon alapulnak. A Stanley Black and Decker Inc. üzletpolitikájának része a folyamatos termékfejlesztés, ezért a termékekben változások történhetnek.

A megadott információk csak a Stanley Black and Decker Inc. által szállított eredeti állapotú termékre vonatkoznak. A Stanley Black and Decker Inc. ezért nem felelős a termék eredeti műszaki jellemzőitől való eltérések okozta károkért.

A rendelkezésre álló adatokat a legnagyobb gondossággal állítottuk össze. Mindazonáltal a Stanley Black and Decker Inc. nem vállal felelősséget az információk esetleges hibáiért, sem azok következményeiért. A Stanley Black and Decker Inc. nem vállal felelősséget harmadik fél által végzett tevékenységből származó károkért.

A Stanley Black and Decker Inc. által használt munkanevek, márkanevek, bejegyzett márkanevek stb. nem tekinthetők szabadon használhatónak, azokra is a márkanevek védelmére vonatkozó jogszabályok érvényesek.

TARTALOM

1. BIZTONSÁGI DEFINÍCIÓK	84
1.1 ÁLTALÁNOS BIZTONSÁGI SZABÁLYOK.....	84
1.2 REPÜLŐ ANYAGDARABOK OKOZTA VESZÉLYEK.....	84
1.3 ÜZEMELTETÉSBŐL EREDŐ VESZÉLYEK	84
1.4 ISMÉTLŐDŐ MOZDULATOK OKOZTA VESZÉLYEK.....	85
1.5 TARTOZÉKOK OKOZTA VESZÉLYEK.....	85
1.6 MUNKAHELYI VESZÉLYEK	85
1.7 ZAJVESZÉLY	85
1.8 REZGÉSVESZÉLY	86
1.9 PNEUMATIKUS ELEKTROMOS SZERSZÁMOKRA VONATKOZÓ, KIEGÉSZÍTŐ BIZTONSÁGI UTASÍTÁSOK.....	86
2. FŐBB RÉSZEGYSÉGEK.....	87
2.1 RÉSZEGYSÉGEK	87
2.2 SZEGECSTÜSKÉK/ÜLLŐK	87
3. KEZELÉS.....	88
3.1 VEZÉRLŐK	88
3.2 360°-BAN FORGATHATÓ LEVEGŐELLÁTÓ EGYSÉG.....	88
3.3 A SZERSZÁM LÖKETÉNEK A BEÁLLÍTÁSA:.....	89
4. HASZNÁLAT.....	90
5. KARBANTARTÁS.....	92
5.1 RENDSZERES KARBANTARTÁS	92
5.2 NAGY KARBANTARTÁS	92
6. HIBAELHÁRÍTÁS	93
7. MŰSZAKI ADATOK	94
8. EK MEGFELELŐSÉGI NYILATKOZAT	95
9. EGYESÜLT KIRÁLYSÁGI MEGFELELŐSÉGI NYILATKOZAT	96
10. VÉDJE BEFEKTETÉSÉT!.....	97



A jelen kezelési útmutatót a szerszámot üzembe helyező vagy használó minden személynek el kell olvasnia, különös tekintettel a biztonsági útmutatásokra.

1. BIZTONSÁGI DEFINÍCIÓK

Az alábbi definíciók az egyes figyelmeztető szavakhoz társított veszély súlyosságára utalnak. Kérjük, olvassa el a kézikönyvet, és figyeljen ezekre a szimbólumokra.

- ▲ VESZÉLY:** Olyan közvetlen veszélyt jelez, amely halálos vagy súlyos sérülést okoz.
- ▲ FIGYELMEZTETÉS:** Olyan potenciális veszélyt jelez, amely halálos vagy súlyos sérülést okozhat.
- ▲ VIGYÁZAT:** Olyan potenciális veszélyhelyzetet jelez, amely könnyű vagy közepesen súlyos sérülést okozhat.
- ▲ VIGYÁZAT:** Szimbólum nélkül olyan potenciálisan veszélyes helyzetet jelöl, amely anyagi károkkal járhat.

A termék szakszerűtlen használata vagy karbantartása súlyos sérülést és anyagi károkat okozhat. A készülék használata előtt figyelmesen olvasson el minden figyelmeztetést és használati utasítást. Elektromos szerszámok használatakor a személyi sérülés kockázatának csökkentése érdekében be kell tartani az alapvető biztonsági óvintézkedéseket.

ŐRIZZE MEG A FIGYELMEZTETÉSEKET ÉS A HASZNÁLATI ÚTMUTATÓT KÉSŐBBI HASZNÁLATRA

1.1 ÁLTALÁNOS BIZTONSÁGI SZABÁLYOK

- Több veszély fennállása esetén olvassa el és értse meg a biztonsági utasításokat, mielőtt a szerszámot felszereli, üzemelteti, azon javítási, karbantartási munkálatot végez vagy kicseréli tartozékait, illetve mielőtt a annak közelében dolgozna. Ennek elmulasztása súlyos testi sérüléshez vezethet.
- Kizárólag szakképzett kezelők végezhetik a szerszám összeszerelését, beállítását vagy használatát.
- A STANLEY Engineered Fastening vakszegecs belövő szerszám gép csak rendeltetésének megfelelően használható.
- Csak a gyártó által ajánlott alkatrészeket, rögzítőelemeket és tartozékokat használja.
- NE végezzen módosítást a szerszámon. A módosítások csökkenthetik a biztonsági intézkedések hatékonyságát és növelhetik a kezelőt esetlegesen érintő veszélyeket. A szerszám bárminemű átalakítása esetén minden felelősség a vásárlót terheli, ez egyben érvénytelenít minden vonatkozó jótállást.
- A biztonsági utasításokat adja át a kezelőnek.
- Ne használja a szerszámot, ha az sérült.
- Használat előtt ellenőrizze, hogy a mozgó alkatrészek nem állítottak-e el vagy nem szorulnak-e, nincsenek-e a szerszámon törött alkatrészek, nem áll-e fenn a szerszám működését befolyásoló más körülmény. Ha sérült a szerszám, használat előtt javíttassa meg. Használat előtt a beállító kulcsot vagy csavarkulcsot el kell távolítani.
- A szerszámokat rendszeresen meg kell vizsgálni annak ellenőrzése érdekében, hogy az ISO 11148 irányelv ezen részében előírt besorolások és jelölések olvashatóan meg vannak-e jelölve a szerszámon. A munkáltató/felhasználó köteles felvenni a gyártóval a kapcsolatot, amennyiben cserecímkéket kellene beszerezni.
- A szerszámot mindig üzembiztos állapotban kell tartani, rendszeres időközönként a működését és épségét szakemberrel át kell vizsgáltatni. Szétszerelését csak szakember végezheti. A karbantartási útmutatások előzetes ismerete nélkül ne szerelje szét a szerszámot.

1.2 REPÜLŐ ANYAGDARABOK OKOZTA VESZÉLYEK

- A szerszám karbantartása, az orr rész, ill. a tartozékok levétele, felhelyezése vagy beállítása előtt mindig le kell választani a levegőellátást.
- Ügyeljen rá, hogy a munkadarab vagy a tartozékok hibája, illetve akár maga a felhelyezett szerszám az anyagok nagy sebességű kilövellését idézheti elő.
- A szerszám használata közben mindig viseljen ütészálló szemvédőt. Minden felhasználáskor meg kell vizsgálni a szükséges védettség fokát.
- A másokat érintő kockázatokat szintén ilyenkor kell felmérni.
- Ellenőrizze, hogy a munkadarab megfelelően rögzítve van-e.
- Ellenőrizze, hogy a rögzítőszerkezet és/vagy a szegecstüske kilöködése elleni védelemre szolgáló eszközök megfelelőek-e és működnek-e.
- NE használja a szerszámot, ha nincs felszerelve szegecstüske-gyűjtő.
- Figyelmeztesse a környezetet arra, hogy a szerszám elejénél előfordulhat, hogy a szegecstüskék erőteljesen kilöködnek.
- Működő szerszámot NE irányítson más(ok) felé.

1.3 ÜZEMELTETÉS BŐL EREDŐ VESZÉLYEK

- A szerszám használata a kezelő kezét veszélyeknek teszi ki, ideértve a zúzódást, az ütéseket, a vágásokat, a kopást és a hőt. A keze védelméhez viseljen megfelelő védőkesztyűt.

- A kezelőknek és a karbantartó személyzetnek fizikailag képeseknek kell lenniük a szerszám tömegének, súlyának és teljesítményének kezelésére.
- Tartsa megfelelően a szerszámot; álljon készen a megszokott vagy hirtelen mozdulatok ellensúlyozására, mindkét keze álljon rendelkezésre.
- A fogantyúkat szárazon, tisztán, olajtól és zsírtól mentesen tartsa.
- Testhelyzete mindig legyen kiegyensúlyozott, és rögzítse lábait a szerszám használata során.
- Engedje el az indító és leállító készüléket, ha a levegőellátás megszakad.
- Kizárólag a gyártó által javasolt kenőanyagokat használja.
- Kerülje a hidraulika folyadékkal való érintkezést. Ha mégis érintkezik a folyadékkal, alaposan mossa le azt, hogy elkerülje a kiütések kialakulásának kockázatát.
- A hidraulikaolajok és kenőanyagok anyagbiztonsági adatlapjainak adatait elkérheti az eszköz beszállítójától.
- Kerülje a nem megfelelő testhelyzeteket, mivel ezek valószínűleg nem teszik lehetővé a szerszám normál vagy váratlan mozgásának ellensúlyozását.
- Ha a szerszám rögzítve van egy felfüggesztő-szerkezeten, ellenőrizze, hogy a rögzítés biztonságos-e.
- Ügyeljen a zúzódás vagy becsípődés veszélyeire, ha az orrszerelvény nincs felszerelve.
- TILOS a szerszámot az orr-rész burkolatának levételével működtetni.
- A munka folytatása előtt elegendő szabad hely álljon a kezelő rendelkezésére.
- Amikor a szerszámot egyik helyről a másikra viszi, kezét tartsa távol az indítókapcsolótól, hogy ne induljon be véletlenül a szerszám.
- NE ejtse le, ne használja kalapácsként.
- Járjon el körültekintően, hogy a keletkező szegecstüske ne okozzon veszélyes helyzetet.
- A szegecstüske-gyűjtőt mindig ki kell üríteni, amikor már félig tele van.

1.4 ISMÉTLŐDŐ MOZDULATOK OKOZTA VESZÉLYEK

- A szerszám használatakor a kezelő kényelmetlenséget tapasztalhat a kéz, a kar, a vállak, a nyak környékén vagy a test más részein.
- A szerszám használata közben a kezelőnek kényelmes testtartást kell felvennie, miközben biztonságos kell tartania lábait, és kerülnie kell a kényelmetlen vagy kiegyensúlyozatlan testhelyzeteket. Hosszabb feladatok esetén a kezelőnek helyzetet kell változtatnia, ez segíthet a diszkomfort- és fáradtságérzetet.
- Ha a kezelő olyan tüneteket tapasztal, mint tartós vagy ismétlődő diszkomfort, fájdalom, lüktetés, sajgás, bizsergés, zibbadás, égő érzés vagy merevség, ezeket a figyelmeztető jeleket nem szabad figyelmen kívül hagyni. A kezelőnek ezt jeleznie kell a munkáltató felé, és egyeztetnie kell egészségügyi szakemberrel.

1.5 TARTOZÉKOK OKOZTA VESZÉLYEK

- Az orrszerelvény, ill. a tartozékok felhelyezése vagy eltávolítása előtt válassza le a szerszámot a levegőellátásról.
- Kizárólag a szerszám gyártója által javasolt méretű és típusú tartozékokat és fogyóeszközöket használjon; Ne használjon más típusú vagy méretű tartozékokat vagy fogyóeszközöket.

1.6 MUNKAHELYI VESZÉLYEK

- A munkahelyi sérülések legfőbb okai a megcsúszások, a botlások és az esések. Vegye figyelembe a szerszám használatából eredően csúszóssá váló felületeket, valamint a légvezeték vagy a hidraulikus tömlő által okozott botlásveszélyeket.
- Óvatosan járjon el ismeretlen környezetben. Felmerülhetnek nem ismert veszélyek, például elektromos- vagy más közművezetésekből eredően.
- A szerszám nem alkalmas robbanásveszélyes környezetben való használatra, és nincs szigetelve az elektromos árammal való érintkezés ellen.
- Ügyeljen arra, hogy ne legyenek olyan elektromos kábelek, gázvezetékek stb., amelyek veszélyt okozhatnak, ha a szerszám használatából eredően megrongálódnak.
- Megfelelő öltözéket viseljen. Ne hordjon ékszert vagy laza ruházatot munkavégzés közben. Haját, ruháját és kesztyűjét tartsa távol a mozgó alkatrészekről. A laza ruházat, az ékszerek vagy a hosszú haj beleakadhatnak a mozgó alkatrészekbe.
- Járjon el körültekintően, hogy a keletkező szegecstüske ne okozzon veszélyes helyzetet.

1.7 ZAJVESZÉLY

- A magas zajszint hatása tartós hallásvesztést és egyéb problémákat okozhat, például fülzúgást (csengés, zümmögés, füttyülés vagy zúgás a fülben). Ezért elengedhetetlen a kockázatértékelés és a veszélyek megfelelő ellenőrzése.
- A kockázat csökkentésére szolgáló megfelelő ellenőrző intézkedések magukban foglalhatják például a csillapító anyagokat, hogy megakadályozzák a munkadarabok „csengését”.
- Használjon hallásvédőket a munkáltató utasításainak megfelelően, illetve a munkahelyi egészségvédelmi és biztonsági előírások szerint.
- A szerszám működtetését és karbantartását a használati utasításban foglaltak szerint végezze, hogy elkerülje a zajszint szükségtelen növekedését.

- A szerszám használata közben ügyeljen rá, hogy a szegecstüske-gyűjtőben lévő hangtompító a helyén legyen, és megfelelően működjön.

1.8 REZGÉSVESZÉLY

- A rezgésnek való kitettség káros lehet az idegek és a kezek, a karok vérellátására.
- Ha hideg körülmények között dolgozik, viseljen meleg ruhát, és tartsa a kezét melegen és szárazon.
- Ha zsibbadást, bizsergést, fájdalmat vagy fehéredést tapasztal az ujjain vagy kezén, hagyja abba az eszköz használatát, jelezze munkáltatójának és konzultáljon orvosával.
- Amennyiben megoldható, támassza alá a szerszám súlyát egy állványban, feszítőben vagy kiegyenlítőben, így könnyebb lehet megfogni az eszközt annak megtartásához.

1.9 PNEUMATIKUS ELEKTROMOS SZERSZÁMOKRA VONATKOZÓ, KIEGÉSZÍTŐ BIZTONSÁGI UTASÍTÁSOK

- Az üzemi tápnyomásnak nem szabad 7 bar (100 PSI) felett lennie.
- A nyomás alatt lévő levegő súlyos sérüléseket okozhat.
- Működésben levő szerszámot soha ne hagyjon felügyelet nélkül. Ha a szerszám nincs használatban, akkor tartozékcsera vagy javítási munkálatok elvégzése előtt válassza le a légtömlőt.
- NE állítsa a szegecstüske-gyűjtő elszívó nyílását a gépkezelő vagy más személyek irányába. A levegőt soha ne irányítsa saját maga vagy mások felé.
- A visszacsapódó tömlők súlyos sérüléseket okozhatnak. Mindig ellenőrizze, hogy nincs-e sérült vagy laza tömlő, illetve szerelvény a rendszerben.
- Használat előtt a levegővezetékek épségét meg kell vizsgálni, minden csatlakozásnak biztonságosnak kell lennie. Ne tegyen nehéz tárgyakat a tömlőkre. Az éles ütődés okozta belső sérülés miatt a tömlő idő előtt tönkremehet.
- A hideg levegőt a kezeitől elfelé irányítsa.
- Ha univerzális csavarkötéseket (körmös csatlakozókat) használ, akkor rögzítőcsapokat kell felszerelni és csapkodásgátló biztonsági kábeleket kell használni a tömlő-szerszám vagy a tömlő-tömlő csatlakoztatásának esetleges meghibásodása elleni védelem érdekében.
- NE emelje meg a belövő szerszámot a tömlőnél fogva. Mindig a behúzó szerszám fogantyúját használja.
- A szellőző nyílásokat nem szabad akadályozni, nem szabad letakarni.
- A szerszám hidraulikus rendszerébe piszok, idegen anyag nem kerülhet, ez üzemi hibát okoz a gépben.

A STANLEY Engineered Fastening egyik irányelve a folyamatos termékfejlesztés, és fenntartjuk annak jogát, hogy bármelyik termékünk műszaki jellemzőit előzetes értesítés nélkül is módosíthassuk.

2. FŐBB RÉSZEGYSÉGEK

2.1 RÉSZEGYSÉGEK

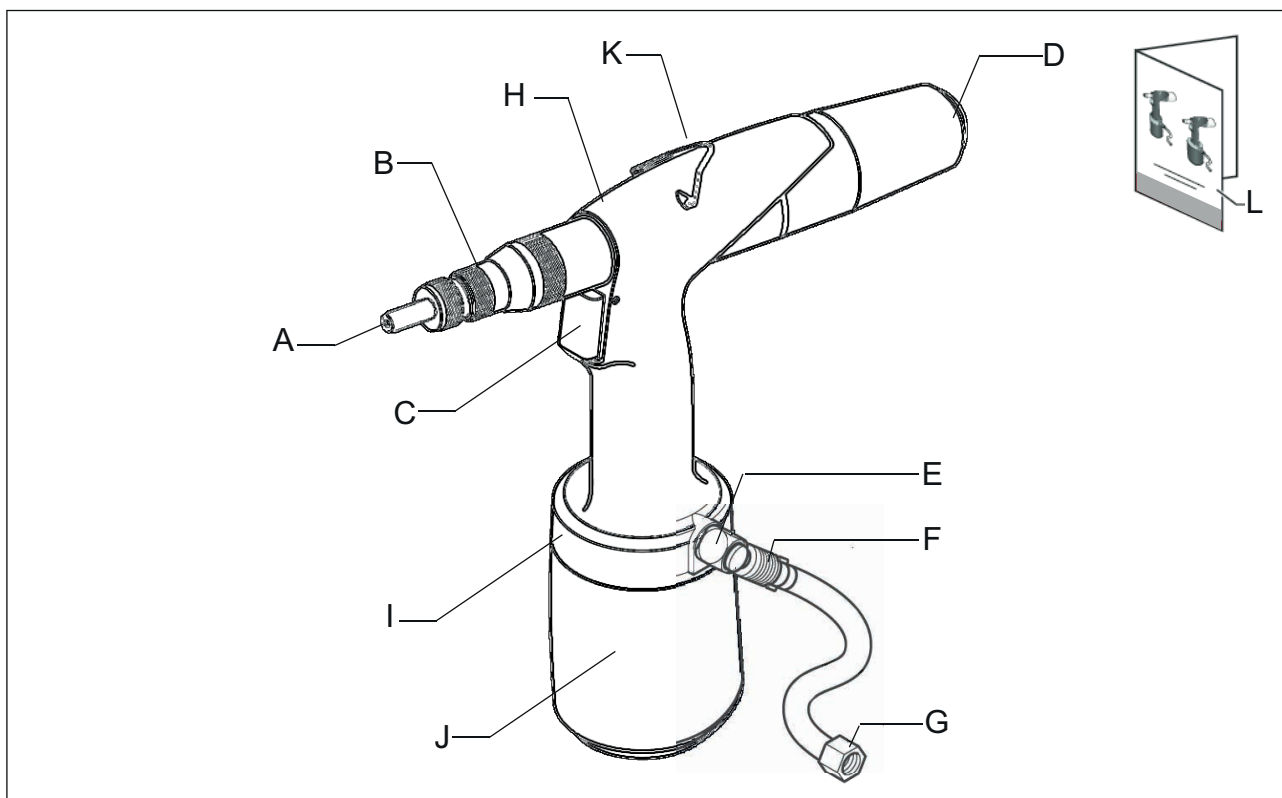

A	Szegecstüske/üllő	G	Levegőcsatlakozás
B	Löketjelző	H	Hidraulikus ház
C	Indítókapcsoló	I	360°-ban forgatható levegőellátó egység
D	Kioldó gomb	J	Pneumatikus ház
E	Biztonsági szelep	K	Konzol
F	Levegőellátás-elzáró szelep	L	Kézikönyv

2.2 SZEPECSTÜSKÉK/ÜLLŐK

A leszállított csomagban M4–M8 szegecstüskék és üllők találhatók.
Lehetőség van külön vásárolni M3–M10–M12 szegecstüskéket és üllőket.

3. KEZELÉS

3.1 VEZÉRLŐK

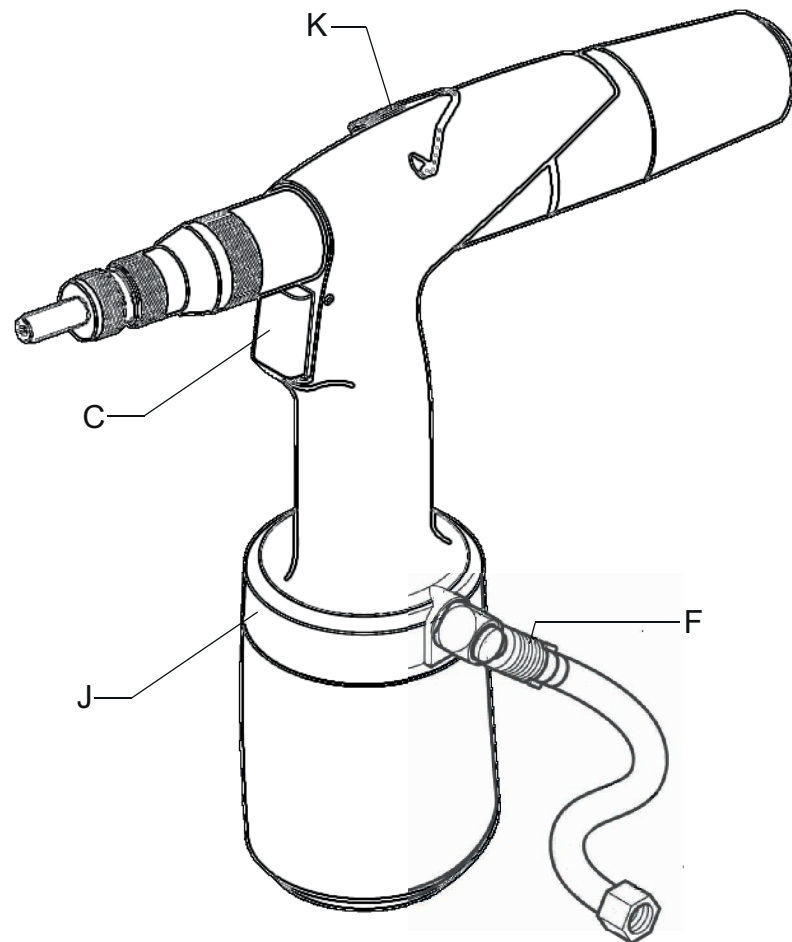

C	Indítókapcsoló	I	360°-ban forgatható levegőellátó egység
F	Levegőellátás-elzáró szelep	K	Konzol

3.2 360°-BAN FORGATHATÓ LEVEGŐELLÁTÓ EGYSÉG

Ha a levegőtömlő (M) a használat közben akadályozza a munkát, kapcsolja ki az elzáró szelepet (F). Ezt követően a 360°-ban forgatható levegőellátó egységet (I) megfelelőbb pozícióba lehet forgatni.

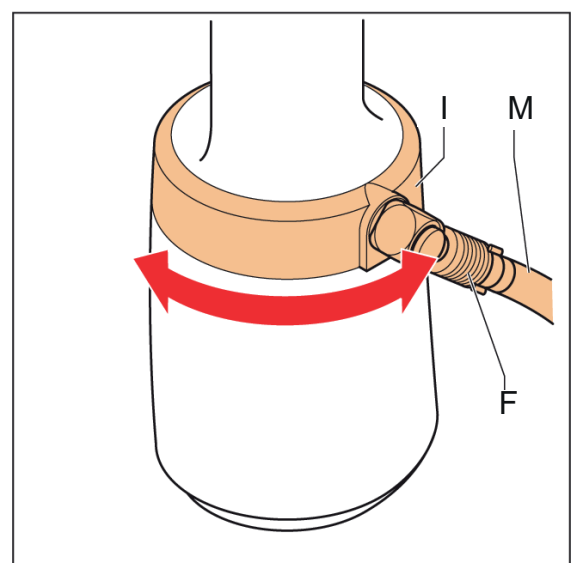

3.3 A SZERSZÁM LÖKETÉNEK A BEÁLLÍTÁSA:

A löket beállításához forgassa el a löketjelzőt [lásd a 3.1. ábrán B jelzéssel]. Ez mutatja a löketértéket. A löketet az alábbi diagramok szerint állítsa be.

- A maximális löket akkor érhető el, amikor a löketjelzőt reteszelődéig elforgatják az óramutató járásával azonos irányban. Lásd az alábbi diagramot.

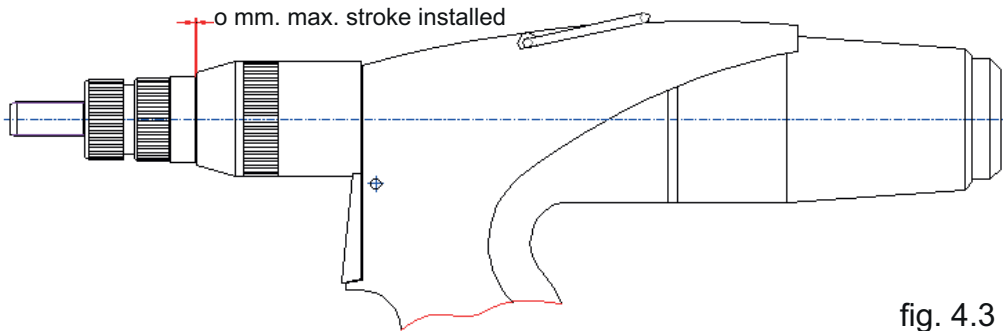

fig. 4.3 a

- A minimális löket eléréséhez a löketjelzőt annyira kell elforgatni az óramutató járásával ellentétes irányban, hogy a skála utolsó vonala el legyen takarva. Lásd az alábbi diagramot.

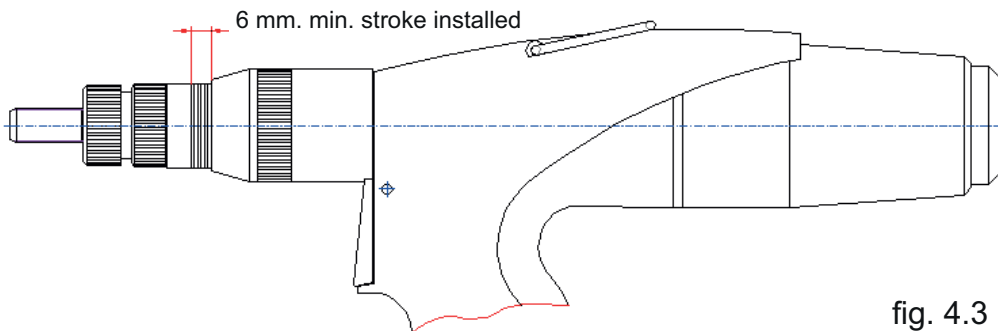
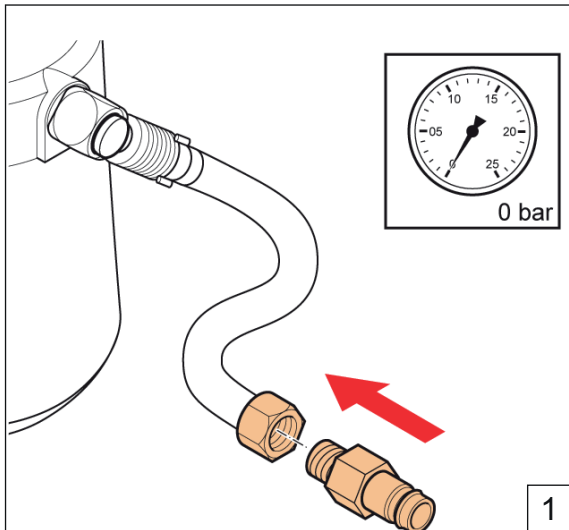
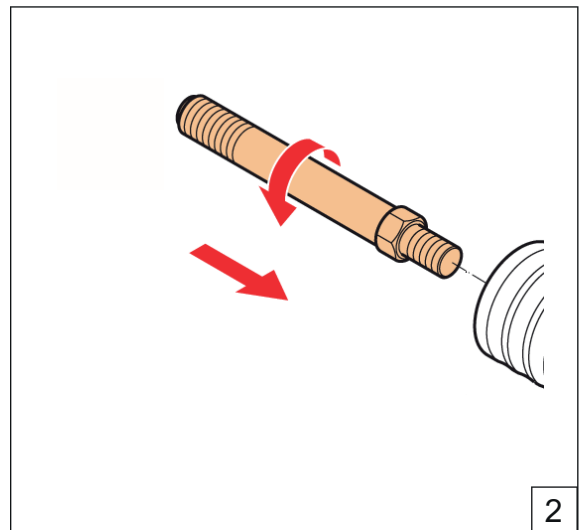

fig. 4.3 b

4. HASZNÁLAT



Pozicionálja be a hollandit (G 1/4")



Csavarja be a megfelelő átmérőjű szegecstüskét

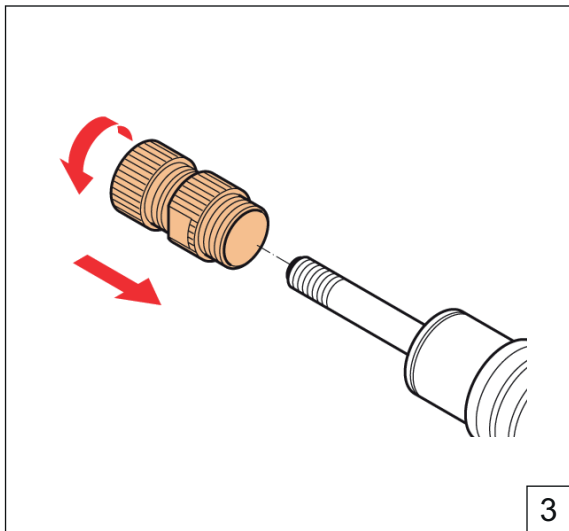

Csavarja fel a megfelelő átmérőjű üllőt

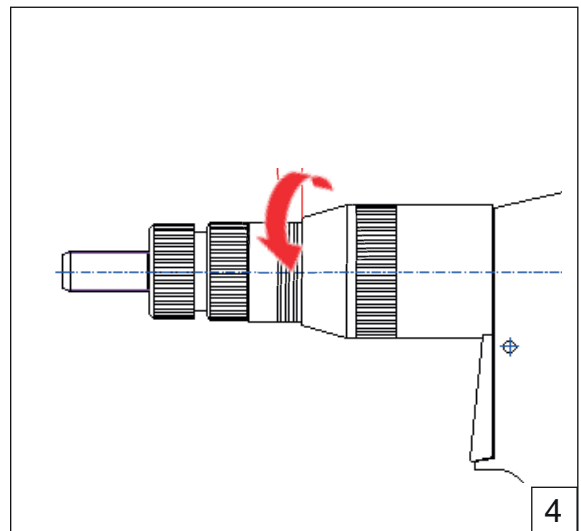

Állítsa be a löketjelzőt (lásd: 4.3)

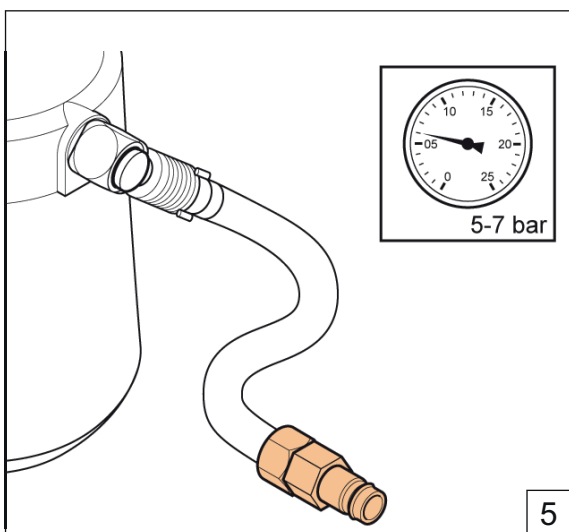

Állítsa be a megfelelő légnyomást

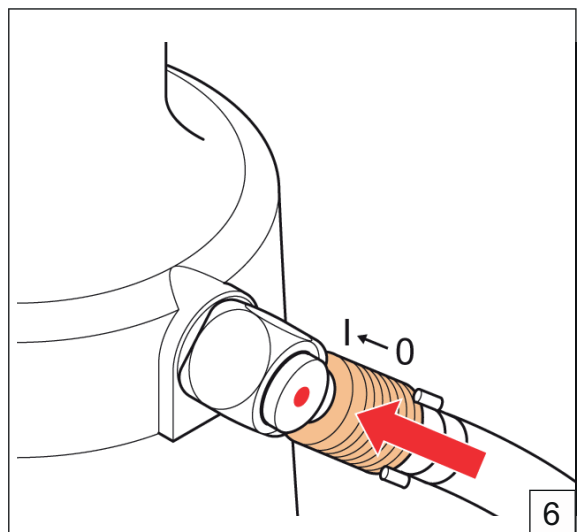

Kapcsolja be az elzáró szelepet

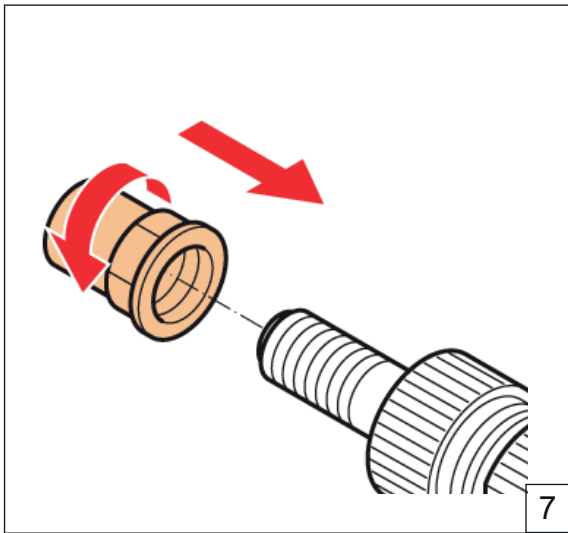

Pozicionálja be a szegecsanyát, és ügyeljen rá, hogy 1 szegecsüstökemenet szabadon legyen

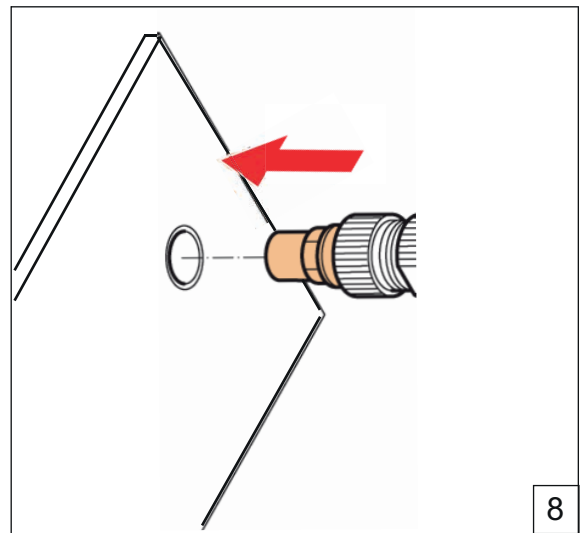

Pozicionálja be a szerszámot

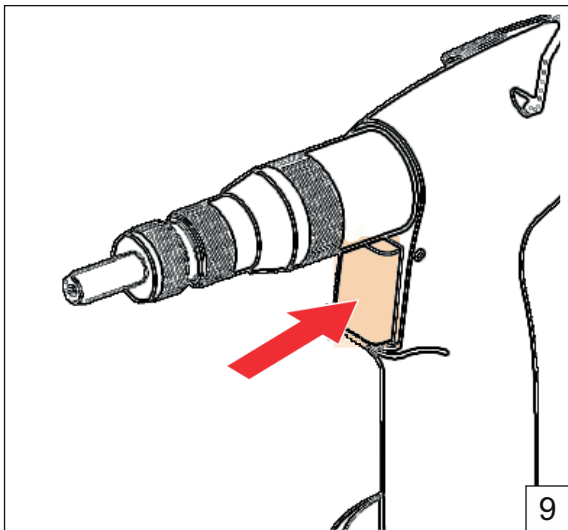

Nyomja meg és tartsa nyomva az indítókapcsolót addig, amíg a szegecsanya rögzítése meg nem történik

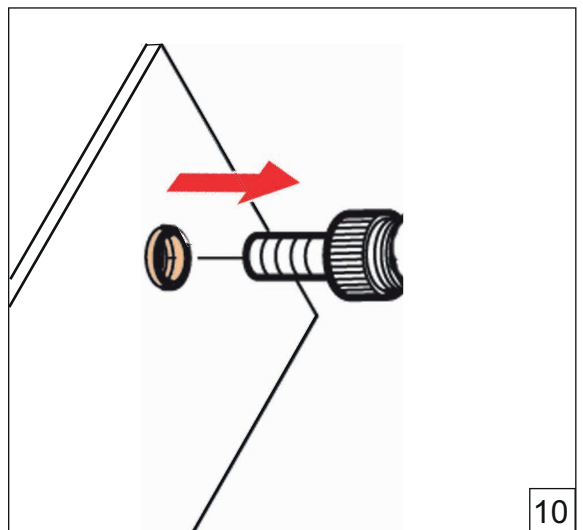

Engedje el az indítókapcsolót, és hagyja kipörögni a szerszámot

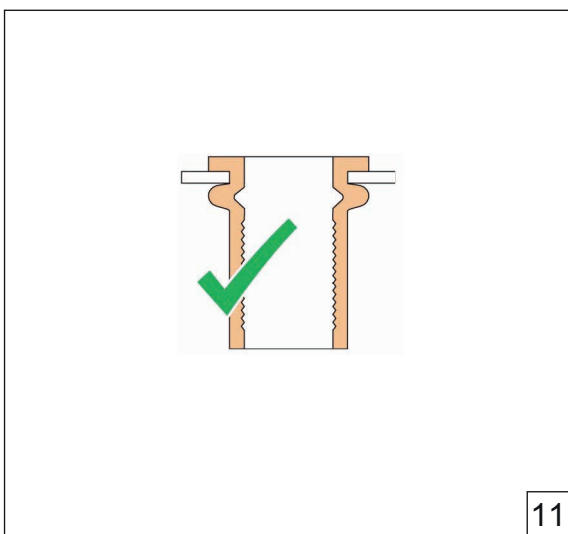

Ha nem megfelelő (lásd: 4.3)

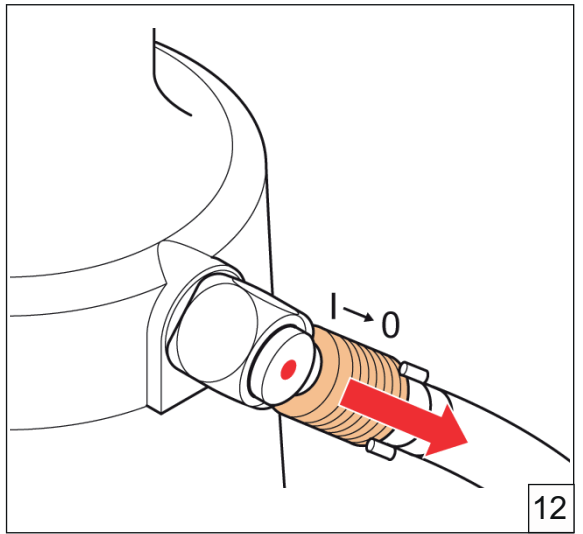

Kapcsolja ki az elzáró szelepet

5. KARBANTARTÁS



Használjon biztonsági szemüveget



Használjon hallásvédő eszközt



Használjon biztonsági kesztyűt

5.1 RENDSZERES KARBANTARTÁS

Kapcsolja ki az elzáró szelepet (F), majd válassza le a levegőellátást (G).

- ⚠ - Szerelje szét az üllőt (lásd: 6.1.a. ábra), majd tisztítsa meg légfúvó pisztollyal és egy puha törlőkendővel.
- Szerelje szét a szegecstüskét (lásd: 6.1.b. ábra), majd tisztítsa meg légfúvó pisztollyal és egy puha törlőkendővel.
- Tisztítsa meg az elülső perselyt (lásd: 6.1.c. ábra) légfúvó pisztollyal és egy puha törlőkendővel.
- Az összeszerelés után kenje meg a szegecstüskét.

5.2 NAGY KARBANTARTÁS

A szerszámot 100 000 ciklusonként teljesen szét kell szerelni, és az összes tömítést és elkopott alkatrészt ki kell cserélni. Ezt kizárólag képzett mérnöknek vagy hivatalos szervizközpontnak szabad elvégeznie.

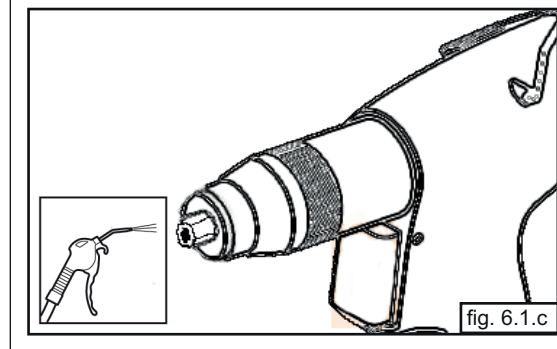
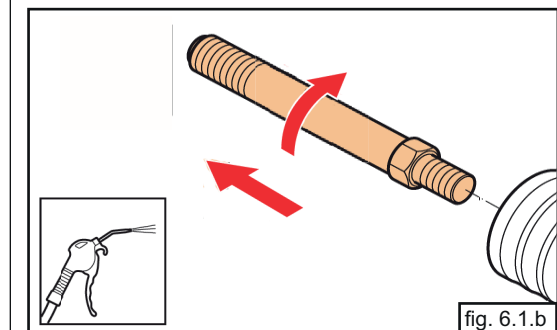
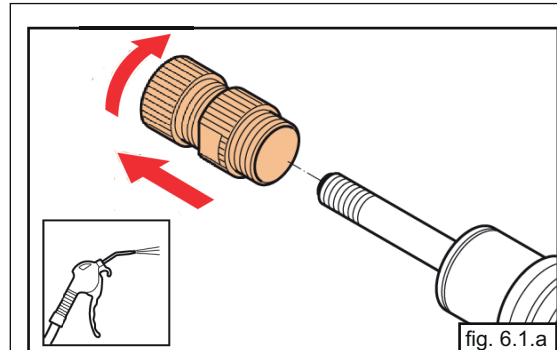
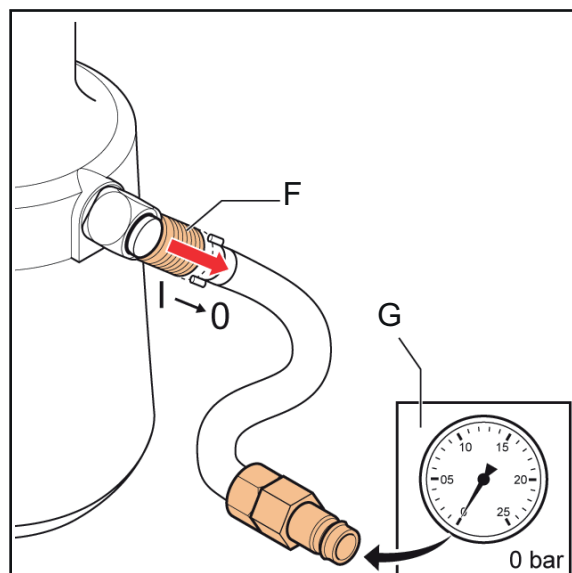

6. HIBAELEHÁRÍTÁS

PROBLÉMA	OKA	HELYESBÍTŐ INTÉZKEDÉS
A szerszám nem működik	A szerszámot nem csatlakoztatták a levegőcsatlakozáshoz	Csatlakoztassa a szerszámot a levegőcsatlakozáshoz
	A levegőellátás-elzáró szelep még mindig zárva van	Nyissa meg a levegőellátás-elzáró szelepet
	Nincs elegendő légnyomás	Használja a megfelelő légnyomást (5–7 bar)
Levegő távozik a biztonsági szelepen	A légnyomás túl magas	Használja a megfelelő légnyomást (5–7 bar)
Az indítókapcsoló nem működik	Nincs elegendő légnyomás	Használja a megfelelő légnyomást (5–7 bar)
A vakszegecsanyát nem lehet a szegecsütükére helyezni	Nem megfelelő szegecsütüske/üllő szettet szereltek fel	Szerelje fel a megfelelő szegecsütüske/üllő szettet
A vakszegecsanya rögzítése nem megfelelő	A löket nem megfelelően van beállítva	Állítsa be a megfelelő löketet
	Nincs elegendő légnyomás	Használja a megfelelő légnyomást
	Túllépték a szerszám kapacitását	A megfelelő szerszámot használja
A szerszám nem válik le teljesen a rögzített szegecsanyáról az indítókapcsoló elengedése után	A szegecsanya nem rögzült megfelelően	Nyomja meg a kioldó gombot
A levegőellátó egységet nem lehet 360°-ban forgatni	A szerszám még levegőnyomás alatt van	Zárja el a levegőellátás-elzáró szelepet, majd az indítókapcsolót működtetve nyomásmentesítse a szerszámot
A szerszám nem nyújt egyenletesen jó teljesítményt	Szervizelést igényel	Forduljon egy szervizközponthoz

7. MŰSZAKI ADATOK

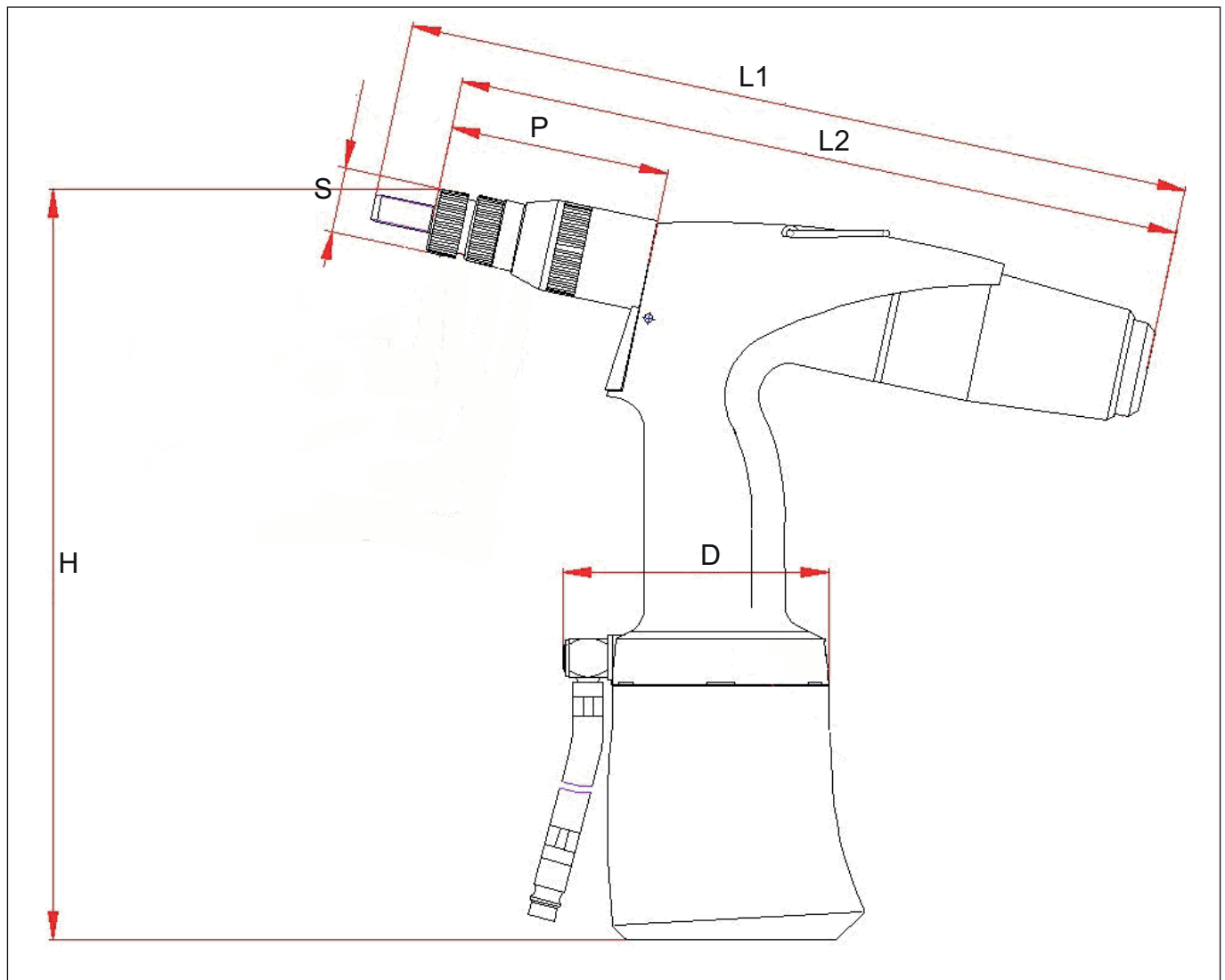

H	270 mm
L1	285 mm
L2	260 mm
S	ø 23 mm
P	80 mm
D	ø 99 mm
Súly	1,65 kg
Légnyomás	5–7 bar
Húzóerő (6 bar)	18,5 kN
Levegőfogyasztás (löketenként)	1,5 l
Max. üzemi löket	7 mm
Kapacitás (sztenderd vakszegecsanyák)	M3–M12 alumínium/acél M3–M10 rozsdamentes acél

8. EK MEGFELELŐSÉGI NYILATKOZAT

Mi, a

Rivet Factory Group s. r. o., Lannova 2061/8, 110 00 Praha 1, Nové Město, kizárólagos felelősségünk tudatában kijelentjük, hogy a következő termék:

Leírás: Hidropneumatikus szegecselő szerszám

Típus: EZM4000

amelyre ez a nyilatkozat vonatkozik, megfelel a következő harmonizált szabványoknak:

ČSN EN ISO 11148-1:2015

A műszaki dokumentáció összeállítása az 1. melléklet 1.7.4.1 szakasza szerint, az alábbi irányelvnek megfelelően történt: **A gépekről szóló 2006/42/EK irányelv** (2008. évi 1597. számú jogszabályok - a gépek biztosítására vonatkozó (biztonsági) előírások).

Alulírott ezt a nyilatkozatot a Rivet Factory Group képviselőjében teszi

Bc. Ondřej Slezák, vezérigazgató

Rivet Factory Group s. r. o.
Lannova 2061/8
110 00 Praha 1, Nové Město

Kiállítás helye: Drtinovo náměstí 171, 547 01 Náchod, Csehország

Kiállítás ideje: 11. 6. 2021

Az aláírás tulajdonosa az Európai Unióban értékesített termékek műszaki adatainak összeállításáért felelős személy; nyilatkozatát a Stanley Engineered Fastening vállalat nevében adja.

Matthias Appel

Műszaki dokumentációs csoport vezetője

Stanley Engineered Fastening, Tucker GmbH, Max-Eyth-Str.1,
35394 Gießen, Németország



**Ez a szerszám megfelel
a gépekre vonatkozó 2006/42/EK irányelv előírásainak**



9. EGYESÜLT KIRÁLYSÁGI MEGFELELŐSÉGI NYILATKOZAT

Mi, a **Stanley Engineered Fastening, Stanley House, Works Road, Letchworth Garden City, Hertfordshire, SG6 1JY EGYESÜLT KIRÁLYSÁG** kizárólagos felelősségünk tudatában kijelentjük, hogy a következő termék:

Leírás: Hidropneumatikus szegecselő szerszám

Típus: EZM4000

amelyre ez a nyilatkozat vonatkozik, megfelel a következő kijelölt szabványoknak:

ČSN EN ISO 11148-1:2015

A műszaki dokumentáció összeállítása a 2008. évi 2008/1597 Supply of Machinery (Safety) gépek biztonságára vonatkozó rendelkezéseknek megfelelően történt.

Alulírott ezt a nyilatkozatot a STANLEY Engineered Fastening képviselőjében teszi

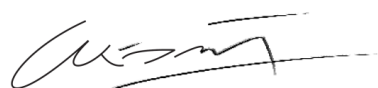

A. K. Seewraj

Mérnöki igazgató, Egyesült Királyság

Avdel UK Limited, Stanley House, Works Road, Letchworth Garden City, Hertfordshire, SG6 1JY EGYESÜLT KIRÁLYSÁG

Kiállítás helye: Letchworth Garden City, Egyesült Királyság

Kiállítás ideje: 05-11-2012



Ez a szerszám megfelel
Gépellátás (biztonság) 2008. évi szabályzata,
S.I. 2008/1597 (módosítva)



10. VÉDJE BEFEKTETÉSÉT!

Stanley® Engineered Fastening VAKSZEGECS BELÖVŐ SZERSZÁM GARANCIA

A STANLEY® Engineered Fastening garantálja, hogy minden általa gyártott szerszámgép normál használat és karbantartás mellett gyártási- és anyaghibától mentesen fog működni, és a szerszámhoz egy (1) év garanciát biztosít.

Ez a garancia a szerszám első vásárlója általi normál használatra vonatkozik.

Nem tartozik a garancia hatálya alá:

Természetes elhasználódás és kopás.

Az időszakos karbantartásra, javításokra, valamint a természetes kopás és elhasználódás miatt szükségessé váló alkatrészcserekre nem terjed ki a garancia.

Gondatlan és rendeltetésellenes használat.

Helytelen kezelésből, tárolásból, nem rendeltetészerű vagy gondatlan használatból, balesetből vagy hanyagságból származó anyagi károkra a garancia nem terjed ki.

Illetéktelen javítás vagy átalakítás.

Nem a STANLEY® Engineered Fastening személyzete vagy megbízott szervizei által végzett javításból, tesztbeállításból, karbantartásból, átalakításból vagy módosításból eredő meghibásodások és károk nem tartoznak a garancia hatálya alá.

Minden egyéb, többek között a termék eladhatóságára vagy bizonyos célra való alkalmasságára vonatkozó bármilyen kifejezett vagy beleértett garancia lehetsége kizárt.

Amennyiben a szerszámmal kapcsolatos garanciális igénye merül fel, juttassa el a szerszámot a legközelebbi, gyárunk által megbízott szervizbe. A STANLEY® Engineered Fastening által megbízott, az USA-ban és Kanadában működő szervizközpontjaink listájának ügyében keressen minket ingyenesen hívható telefonszámunkon: (877)364 2781.

Az USA-n és Kanadán kívül az Önhöz legközelebbi STANLEY Engineered Fastening képviselőt az alábbi honlapon találhatja: **www.StanleyEngineeredFastening.com**.

A STANLEY Engineered Fastening díjmentesen kicseréli az általunk anyag- vagy gyártási hibásnak nyilvánított alkatrész(ek)e)t, és a szerszámot bérmentesítve visszaküldi. Ez a jelen garanciához kapcsolódó egyetlen kötelezettségünk.

A STANLEY Engineered Fastening semmilyen esetben sem felel a jelen eszköz megvásárlásából vagy használatából eredő semmilyen következményes vagy különleges kárért.

Regisztrálja a vásárolt szerszámot online.

Garanciájának regisztrálásához látogasson el a honlapunkra:

<https://www.stanleyengineeredfastening.com/support/warranty-registration-form>

Köszönjük, hogy a STANLEY® Engineered Fastening vállalat Stanley Assembly Technologies márkájú szerszámát választotta.

© 2021 Stanley Black and Decker Inc.

Uvedené informácie sa nesmú reprodukovat' ani zverejňovat' žiadnym spôsobom (elektronicky ani mechanicky) bez predchádzajúceho výslovného a písomného súhlasu od spoločnosti Stanley Black and Decker Inc.

Uvedené informácie vychádzajú z údajov známych v čase uvádzania tohto produktu na trh. Spoločnosť Stanley Black and Decker Inc. uplatňuje politiku kontinuálneho zdokonaľovania produktov a z uvedeného dôvodu môžu produkty podliehať zmenám.

Uvedené informácie sa vzťahujú na produkt v stave, v akom bol dodaný spoločnosťou Stanley Black and Decker Inc. Spoločnosť Stanley Black and Decker Inc. preto nebude niesť zodpovednosť za žiadne škody vyvstávajúce z odchýlok produktu od pôvodných špecifikácií.

Dostupné informácie boli zostavené s maximálnou starostlivosťou. Spoločnosť Stanley Black and Decker Inc. však nepreberá žiadnu zodpovednosť za akékoľvek chyby v týchto informáciách ani za dôsledky z nich vyplývajúce. Spoločnosť Stanley Black and Decker Inc. nepreberá zodpovednosť za škody vyvstávajúce z aktivít realizovaných tretími stranami.

Pracovné názvy, obchodné názvy, registrované ochranné známky a pod. používané spoločnosťou Stanley Black and Decker Inc. sa nesmú považovať za bezplatné, a to v súlade s legislatívou týkajúcou sa ochrany ochranných známk.

OBSAH

1. BEZPEČNOSTNÉ DEFINÍCIE	100
1.1 VŠEOBECNÁ BEZPEČNOSŤ	100
1.2 NEBEZPEČENSTVÁ VRHNUTIA	100
1.3 PREVÁDZKOVÉ NEBEZPEČENSTVÁ	101
1.4 NEBEZPEČENSTVÁ OPAKUJÚCICH SA POHYBOV	101
1.5 NEBEZPEČENSTVÁ PRÍSLUŠENSTVA	101
1.6 NEBEZPEČENSTVÁ PRACOVISKA	101
1.7 NEBEZPEČENSTVÁ HLUKU	101
1.8 NEBEZPEČENSTVÁ VIBRÁCIÍ	102
1.9 DODATOČNÉ BEZPEČNOSTNÉ POKYNY PRE PNEUMATICKÉ ELEKTRICKÉ NÁRADIE	102
2. HLAVNÉ KOMPONENTY	103
2.1 KOMPONENTY	103
2.2 TRNE/NÁKOVY	103
3. PREVÁDZKA	104
3.1 OVLÁDACIE PRVKY	104
3.2 360° OTOČNÁ JEDNOTKA PRÍVODU VZDUCHU	104
3.3 NASTAVENIE ZDVIHU NÁRADIA:	105
4. POUŽITIE	106
5. ÚDRŽBA	108
5.1 PRAVIDELNÁ ÚDRŽBA	108
5.2 VÄČŠIA ÚDRŽBA	108
6. RIEŠENIE PROBLÉMOV	109
7. TECHNICKÉ ÚDAJE	110
8. ES VYHLÁSENIE O ZHODE	111
9. PREHLÁSENIE O ZHODE VO VB.....	112
10. CHRÁŇTE SVOJU INVESTÍCIU!	113



Tento návod na použitie si musí prečítať každá osoba, ktorá inštaluje alebo prevádzkuje toto náradie, pričom je povinná venovať zvýšenú pozornosť nasledujúcim zásadám bezpečnosti.

1. BEZPEČNOSTNÉ DEFINÍCIE

Nižšie uvedené definície charakterizujú hladinu závažnosti jednotlivých signalizačných slov. Prečítajte si príručku a venujte pozornosť týmto symbolom.

- ▲ NEBEZPEČENSTVO:** Označuje situáciu s bezprostredným ohrozením, ktorá v prípade, ak sa jej nepredíde, spôsobí smrť alebo vážne ublíženie na zdraví.
- ▲ VAROVANIE:** Označuje situáciu s potenciálnym ohrozením, ktorá v prípade, ak sa jej nepredíde, by mohla spôsobiť smrť alebo vážne ublíženie na zdraví.
- ▲ UPOZORNENIE:** Označuje potenciálne nebezpečnú situáciu, ktorá v prípade, ak sa nezabráni jej výskytu, môže spôsobiť ľahké alebo stredne ťažké zranenie.
- ▲ UPOZORNENIE:** Pri použití bez symbolu bezpečnostného upozornenia poukazuje na potenciálne nebezpečnú situáciu, ktorá (pokiaľ sa nezabráni je výskytu) môže spôsobiť majetkové škody.

Nesprávna obsluha alebo údržba tohto produktu môže spôsobiť vážne ublíženie na zdraví a majetkové škody. Pred zahájením používania tohto vybavenia si preštudujte všetky varovania a prevádzkové pokyny a dodržiavajte ich. Pri používaní elektrického náradia ste povinný kvôli zníženiu rizika ublíženia na zdraví dodržiavať bezpečnostné opatrenia.

VŠETKY VAROVANIA A POKYNY SI USCHOVAJTE PRE REFERENCIU DO BUDÚCNOSTI

1.1 VŠEOBECNÁ BEZPEČNOSŤ

- Kvôli viacerým nebezpečenstvám si pred inštaláciou, prevádzkou, opravou, údržbou, výmenou príslušenstva alebo pred prácou v blízkosti náradia prečítajte bezpečnostné pokyny a pochopte ich. Ak tak neurobíte, môže to mať za následok vážne zranenie.
- Inštalovať, nastavovať alebo používať toto náradie môžu len kvalifikovaní a vyškolení pracovníci.
- NEPOUŽÍVAJTE na iné ako dizajnom predurčené použitie, ktorým je umiestňovanie slepých nitov STANLEY Engineered Fastening.
- Používajte len diely, upevňovacie prvky a príslušenstvo odporúčané výrobcom.
- Náradie NEUPRAVUJTE. Úpravy môžu znížiť účinnosť bezpečnostných opatrení a zvýšiť riziká pre pracovníka. Za akékoľvek zmeny náradia realizované zákazníkom bude v plnej miere zodpovedný zákazník, pričom v tomto prípade zároveň dochádza k strate platnosti poskytovaných záruk.
- Nezhadzujte bezpečnostné pokyny; dať ich pracovníkovi.
- Ak je náradie poškodené, nepoužívajte ho.
- Pred použitím skontrolujte nesprávne zarovnanie alebo uviaznutie pohyblivých častí, zlomenie častí a akékoľvek iné okolnosti, ktoré ovplyvňujú prevádzku náradia. Ak sa náradie poškodí, pred použitím si ho nechajte opraviť. Pred použitím odstráňte nastavovací kľúč alebo násadu.
- Náradie sa musí pravidelne kontrolovať, aby sa overilo, či sú na náradí čitateľne vyznačené klasifikácie a značky požadované touto časťou normy ISO 11148. Zamestnávateľ/používateľ sa v prípade potreby spojí s výrobcom, aby získal náhradné štítky s označením.
- Kvalifikovaný personál musí náradie neustále udržiavať v bezpečnom prevádzkovom stave a pravidelne kontrolovať z hľadiska možného poškodenia a nenáležitej funkčnosti. Akékoľvek úkony demontáže bude realizovať výlučne vyškolený personál. Náradie nerozoberajte bez toho, aby ste si vopred našťudovali návod na údržbu.

1.2 NEBEZPEČENSTVÁ VRHNUTIA

- Pred výkonom údržby alebo pokusom o nastavenie, nasadenie alebo odňatie mechanizmu ústia odpojte prívod vzduchu od náradia.
- Uvedomte si, že zlyhanie obrobku alebo príslušenstva, či lebo dokonca samotného vloženého náradia, môže viesť k vrhnutiu projektilov vysokou rýchlosťou.
- Počas práce s náradím vždy používajte ochranu zraku odolnú proti nárazom. Stupeň požadovanej ochrany by sa mal hodnotiť pri každom použití.
- V tejto chvíli by ste mali posúdiť aj riziká pre ostatných.
- Skontrolujte, či je obrobok bezpečne upevnený.
- Skontrolujte, či sú prostriedky na ochranu pred vypudením upevňovacieho prvku a/alebo trňa na svojom mieste a či sú funkčné.
- NEPOUŽÍVAJTE náradie bez namontovaného zberného priestoru trňov.
- Upozornite na možné vypudenie trňov z prednej strany náradia silou.
- NEOBSLUHUJTE náradie, ktoré je nasmerované na iné osoby.

1.3 PREVÁDZKOVÉ NEBEZPEČENSTVÁ

- Použitie tohto náradia môže vystaviť ruky pracovníka nebezpečenstvám, a to vrátane rozdrvenia, nárazov, porezania, odrenín a tepla. Na ochranu rúk používajte vhodné rukavice.
- Pracovníci a personál údržby musia byť fyzicky schopní zvládnuť objem, hmotnosť a výkon náradia.
- Náradie držte správne. Buďte pripravení pôsobiť proti normálnym alebo náhlym pohybom a majte k dispozícii obe ruky.
- Rukoväte udržiavajte suché, čisté a bez nánosov oleja či mastnoty.
- Pri práci s náradím udržiavajte vyváženú polohu tela a bezpečný postoj.
- V prípade prerušenia prívodu vzduchu uvoľnite zapínacie a vypínacie zariadenie.
- Používajte iba mazivá odporúčané výrobcom.
- Mali by ste predchádzať kontaktu s hydraulickou kvapalinou. Aby ste minimalizovali možnosť tvorby vyrážok, mali by ste v prípade kontaktu poriadne umyť zasiahnuté miesto.
- Bezpečnostné karty materiálu pre všetky hydraulické oleje a mazadlá sú na vyžiadanie dostupné od dodávateľa náradia.
- Vyhybajte sa nevhodným polohám, pretože je pravdepodobné, že tieto polohy neumožnia pôsobiť proti normálnemu alebo neočakávanému pohybu náradia.
- Ak je náradie pripojené k závesnému zariadeniu, uistite sa, že je upevnenie bezpečné.
- Dajte si pozor na nebezpečenstvo rozdrvenia alebo privretia, ak nie je namontované čelné zariadenie.
- NEPREVÁDZKUJTE náradie s odňatým puzdrom ústia.
- Pred pokračovaním je potrebné zabezpečiť dostatočný odstup od rúk osoby obsluhujúcej náradie.
- Pri prenášaní náradia z miesta na miesto držte ruky v bezpečnej vzdialenosti od aktivátora, aby nedošlo k neúmyselnej aktivácii.
- Náradie NEPOUŽÍVAJTE hrubým spôsobom, nedovoľte, aby spadlo na zem ani ho nepoužívajte ako kladivo.
- Dávajte pozor, aby ste zaistili, že použité trne nebudú vytvárať nebezpečenstvo.
- Zberný priestor trňov sa musí vyprázdniť, keď je približne do polovice plný.

1.4 NEBEZPEČENSTVÁ OPAKUJÚCICH SA POHYBOV

- Pri používaní náradia môže pracovník pociťovať nepohodlie v rukách, ramenách, pleciach, krku alebo iných častiach tela.
- Počas používania náradia by mal pracovník zaujať pohodlnú pozíciu, zachovávať bezpečný postoj a vyhybať sa nevhodnému alebo nevyváženému držaniu tela. Počas dlhších úloh by pracovník mal zmeniť postoj. Môže to pomôcť vyhnúť sa nepohodliu a únave.
- Ak sa u pracovníka vyskytnú príznaky, ako je pretrvávajúce alebo opakujúce sa nepohodlie, bolesť, pulzovanie, bolenie, trpnutie, znížená citlivosť, pálenie alebo stuhnutosť, tieto výstražné príznaky by sa nemali ignorovať. Pracovník by mal informovať zamestnávateľa a poradiť sa s kvalifikovaným zdravotníckym pracovníkom.

1.5 NEBEZPEČENSTVÁ PRÍSLUŠENSTVA

- Pred namontovaním alebo odstránením mechanizmu ústia alebo príslušenstva odpojte náradie od prívodu vzduchu.
- Používajte príslušenstvo a spotrebný materiál iba takých rozmerov a typov, ktoré odporúča výrobca náradia. Nepoužívajte iné typy alebo veľkosti príslušenstva alebo spotrebného materiálu.

1.6 NEBEZPEČENSTVÁ PRACOVISKA

- Šmyknutia, zakopnutia a pády sú hlavnými príčinami úrazov na pracovisku. Dávajte si pozor na klzké povrchy spôsobené použitím náradia a tiež na nebezpečenstvo zakopnutia spôsobené vzduchovým potrubím alebo hydraulickou hadicou.
- V neznámom prostredí postupujte opatrne. Môžu tam byť skryté riziká, ako napríklad elektrické alebo iné inžinierske siete.
- Náradie nie je určené na používanie v potenciálne výbušnej atmosfére a nie je izolované proti kontaktu s elektrickou energiou.
- Zabezpečte, aby tam neboli žiadne elektrické káble, plynové potrubia atď., ktoré by v prípade ich poškodenia náradím mohli spôsobiť nebezpečenstvo.
- Správne sa oblečte. Nepoužívajte voľný odev ani šperky. Vlasy, oblečenie a rukavice udržiavajte mimo pohyblivých častí. Voľné oblečenie, šperky alebo dlhé vlasy sa môžu zachytiť do pohyblivých častí.
- Dávajte pozor, aby ste zaistili, že použité trne nebudú vytvárať nebezpečenstvo.

1.7 NEBEZPEČENSTVÁ HLUKU

- Expozícia vysokej hladine hluku môže spôsobiť trvalé následky spočívajúce v strate sluchu a ďalšie problémy, napríklad hučanie v ušiach (zvonenie, bzučanie, pískanie alebo hučanie v ušiach). Posúdenie rizika a implementácia vhodných regulačných mechanizmov týchto nebezpečenstiev sú preto nevyhnutné.
- Medzi vhodné regulačné opatrenia na zníženie rizika môžu patriť prvky, akými sú tlmiace materiály, ktoré zabránia „zvoneniu“ obrobkov.
- Používajte ochranu sluchu v súlade s pokynmi zamestnávateľa a podľa požiadaviek predpisov o ochrane zdravia a bezpečnosti pri práci.

- Nástroje obsluhujte a udržiavajte podľa odporúčaní uvedených v návode na použitie, aby ste predišli zbytočnému zvýšeniu hladiny hluku.
- Počas používania nástroja sa uistite, že je tlmič v zbernom priestore trňov na svojom mieste a že je v dobrom prevádzkovom stave.

1.8 NEBEZPEČENSTVÁ VIBRÁCIÍ

- Expozícia vibráciám môže spôsobiť vážne poškodenie nervov a prísunu krvi do rúk a ramien.
- Pri práci v chladnom prostredí noste teplé oblečenie a udržiavajte si ruky v teple a suchu.
- Ak pociťujete znecitlivenie, brnenie, bolesť alebo bielenie pokožky prstov alebo rúk, prestaňte nástroj používať, informujte svojho zamestnávateľa a obráťte sa na lekára.
- Ak je to možné, podprite váhu nástroja stojanom, napínačom alebo kompenzátorom, pretože na podoprenie nástroja potom môžete použiť ľahšiu rukoväť.

1.9 DODATOČNÉ BEZPEČNOSTNÉ POKYNY PRE PNEUMATICKÉ ELEKTRICKÉ NÁRADIE

- Prevádzkový prírodný tlak nesmie prekročiť 7 barov (100 PSI).
- Vzduch pod tlakom môže spôsobiť vážne zranenie.
- Nástroj, ktorý je v prevádzke, nikdy neponechávajte bez dozoru. Keď sa nástroj nepoužíva, pred výmenou príslušenstva alebo pri opravách, odpojte vzduchovú hadicu.
- NEDOVOLTE, aby výstupný otvor zberného priestoru trňov smeroval k obsluhujúcemu pracovníkovi alebo k iným osobám. Vzduch nikdy nesmerujte na seba ani na nikoho iného.
- Šľahnutie hadicami môže spôsobiť vážne zranenie. Vždy skontrolujte, či nie sú poškodené alebo uvoľnené hadice a tvarovky.
- Pred použitím skontrolujte, či vzduchové rozvody nie sú poškodené a či sú pripojenia bezpečne upevnené. Nedovoľte, aby na hadice spadli ťažké predmety. Silný náraz môže spôsobiť interné poškodenie a môže viesť k predčasnému narušeniu hadice.
- Studený vzduch smerujte mimo rúk.
- Vždy, keď sa používajú univerzálne skrúcané spojky (spojky s čeľuštami), musia sa namontovať poistné kolíky a na zabezpečenie proti novej poruche spojenia medzi nástrojmi a hadicou alebo medzi hadicami sa musia použiť bezpečnostné káble.
- Umiestňovacie nástroje NEDVÍHAJTE držaním za hadicu. Vždy používajte rukoväť umiestňovacieho nástroja.
- Vetracie otvory sa nesmú zablokovávať ani zakryť.
- Nečistoty a cudzie látky držte v bezpečnej vzdialenosti od hydraulického systému nástroja, keďže v opačnom prípade by došlo k poruche nástroja.

Politika spoločnosti STANLEY Engineered Fastening podlieha nepretržitému vývoju a zdokonaľovaniu produktov a vyhradujeme si právo zmeniť technické údaje akéhokoľvek produktu bez predchádzajúceho oznámenia.

2. HLAVNÉ KOMPONENTY

2.1 KOMPONENTY

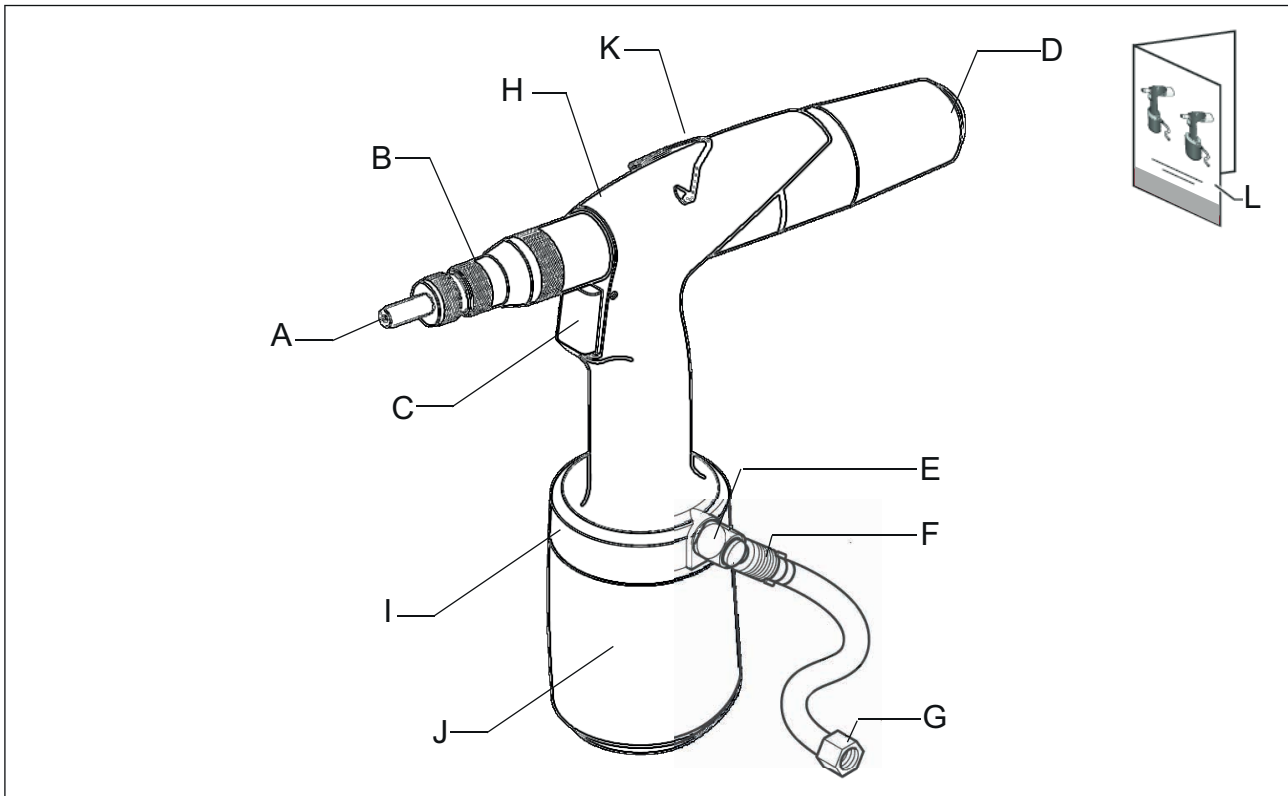

A	Tŕň/nákova	G	Pripojenie vzduchu
B	Indikátor zdvihu	H	Hydraulické teleso
C	Spúšť	I	360° otočná jednotka prívodu vzduchu
D	Uvoľňovacie tlačidlo	J	Pneumatické teleso
E	Bezpečnostný ventil	K	Konzola
F	Uzatvárací ventil prívodu vzduchu	L	Manuál

2.2 TRNE/NÁKOVI

Dodávaná škatuľa obsahuje trne a nákovy M4 – M8.
Trne a nákovy M3–M10–M12 sú k dispozícii samostatne.

3. PREVÁDZKA

3.1 OVLÁDACIE PRVKY

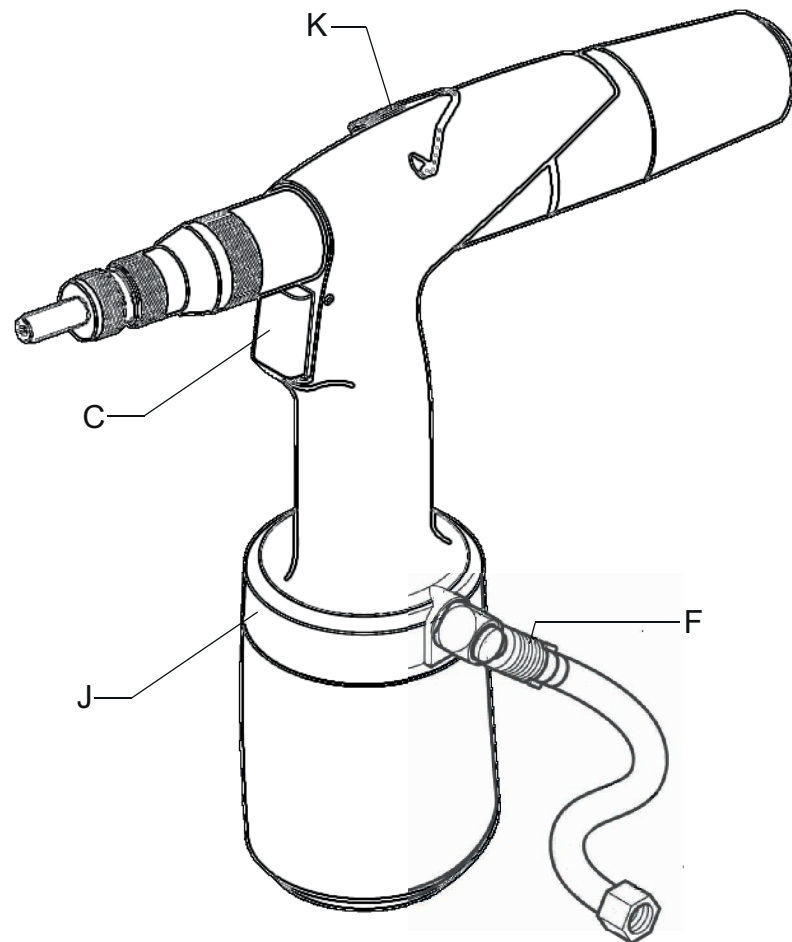

C	Spúšť	I	360° otočná jednotka prívodu vzduchu
F	Uzatvárací ventil prívodu vzduchu	K	Konzola

3.2 360° OTOČNÁ JEDNOTKA PRÍVODU VZDUCHU

Keď vzduchová hadica (M) počas používania bráni práci, vypnite uzatvárací ventil (F). 360° otočnú jednotku prívodu vzduchu (I) potom môžete otočiť do vhodnejšej polohy.

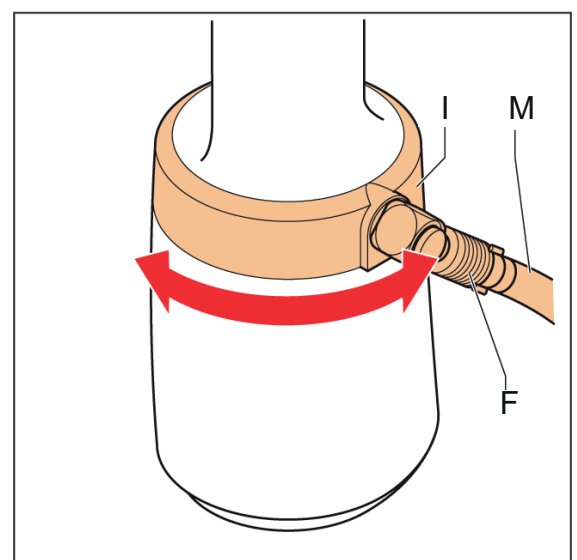

3.3 NASTAVENIE ZDVIHU NÁRADIA:

Ak chcete nastaviť zdvih, otočte indikátor zdvihu [pozrite si obr. 3.1-B), ktorý ukazuje hodnotu zdvihu. Nastavte zdvih podľa nižšie uvedených obrázkov.

- Maximálny zdvih je k dispozícii, keď indikátor zdvihu otočíte v smere hodinových ručičiek, až kým sa nezaistí. Pozrite si obrázok nižšie.

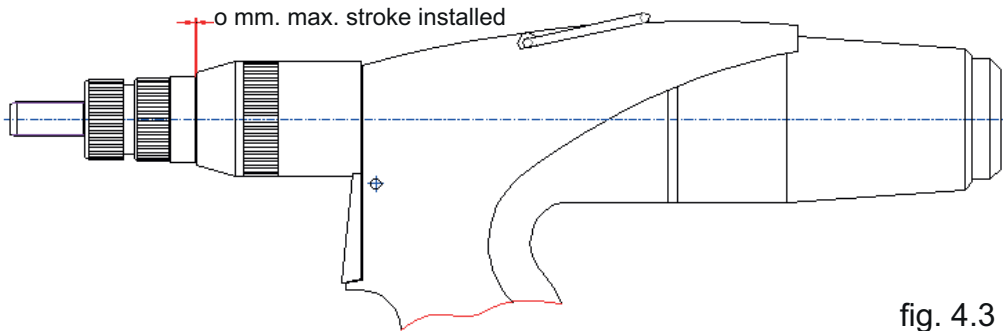

fig. 4.3 a

- Minimálny zdvih je k dispozícii, keď indikátor zdvihu otočíte proti smeru hodinových ručičiek, až kým nezakryje poslednú čiarku na stupnici. Pozrite si obrázok nižšie.

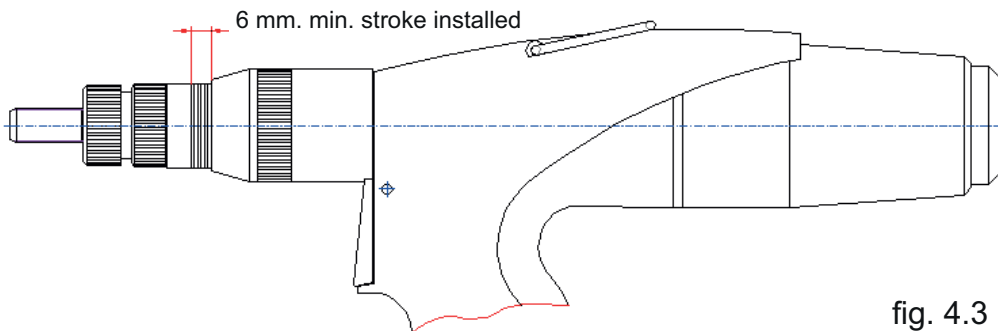
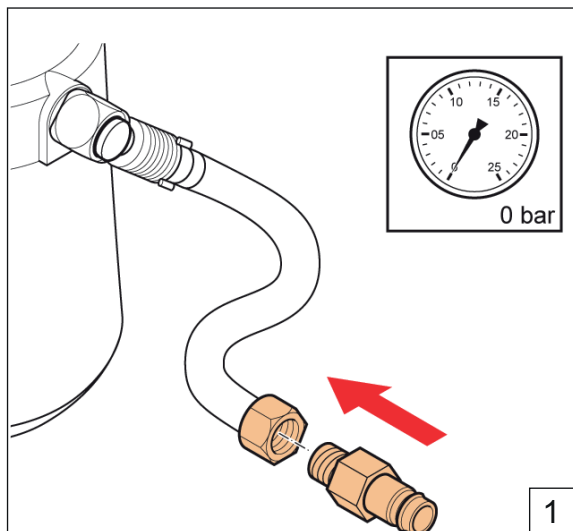
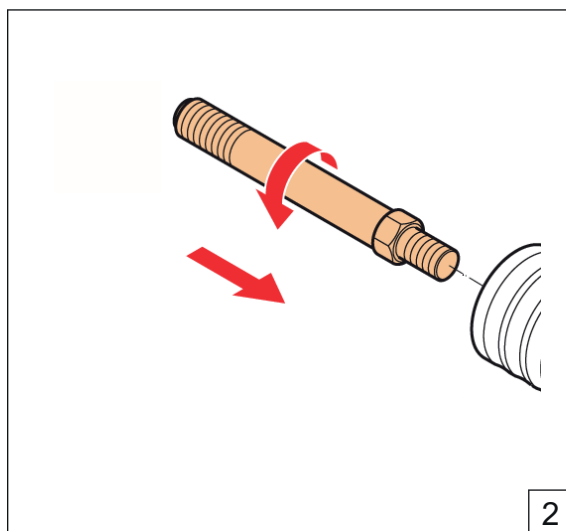

fig. 4.3 b

4. POUŽITIE



Umiestnenie vsuvky (G 1/4")



Naskrutkujte trň so správnym \varnothing

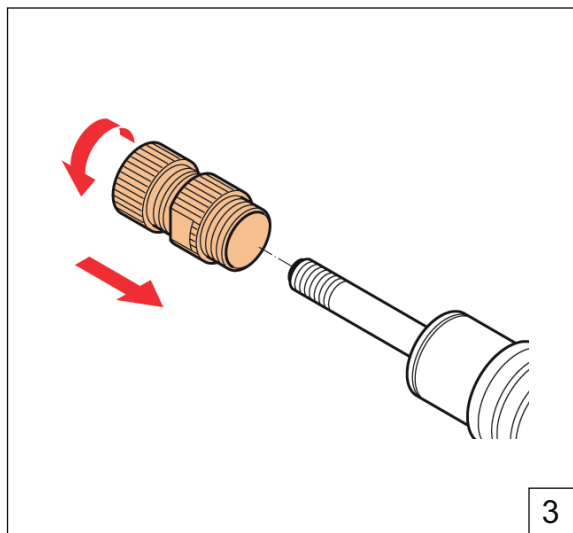

Naskrutkujte na nákovu so správnym \varnothing

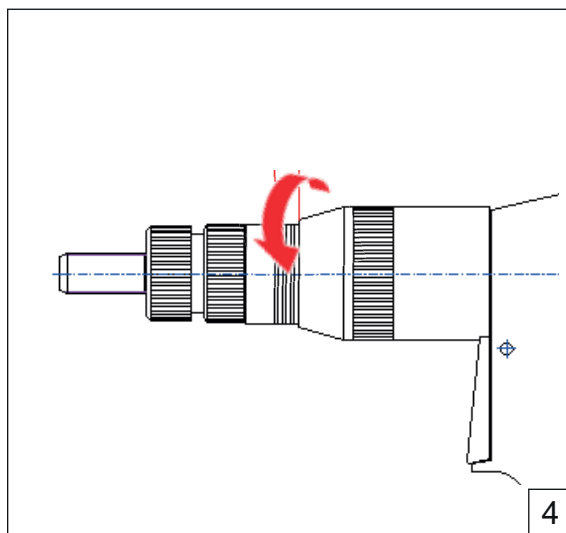

Nastavte indikátor zdvihu, (pozrite si 4.3)

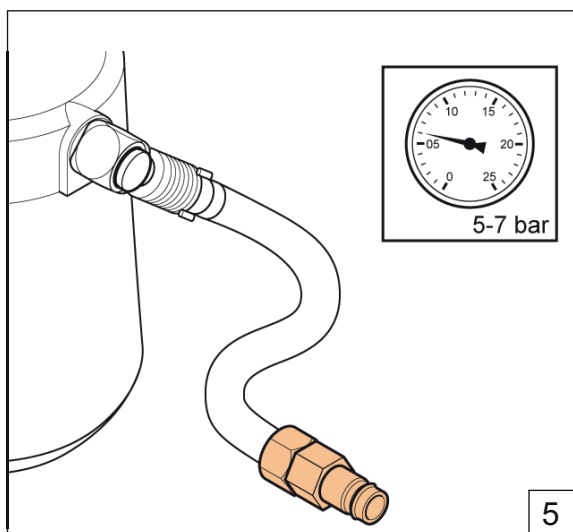

Nastavte správny tlak vzduchu

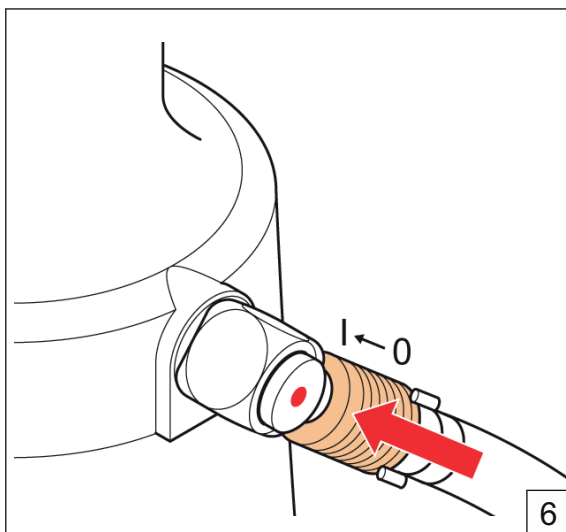

Zapnite uzatvárací ventil

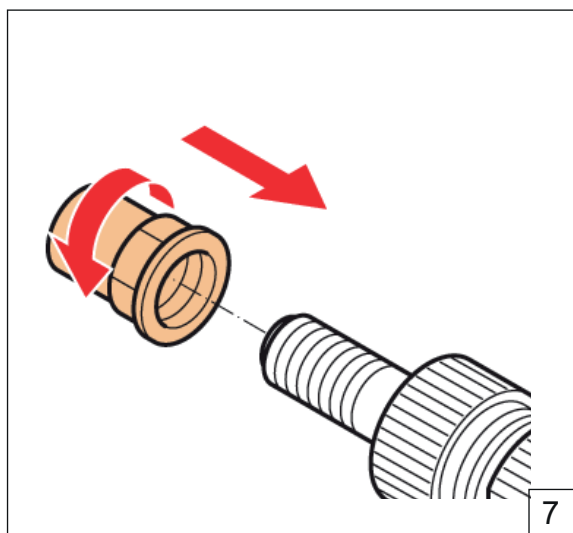

Umiestnite nitovaciu maticu a uistite sa, že jeden závit trňa je odhalený

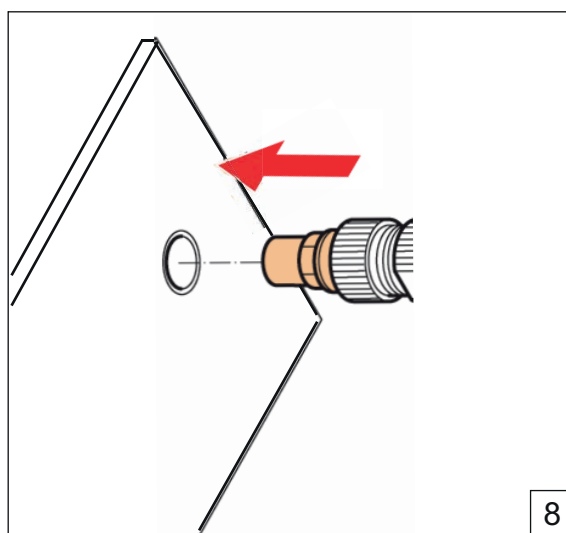

Umiestnite náradie

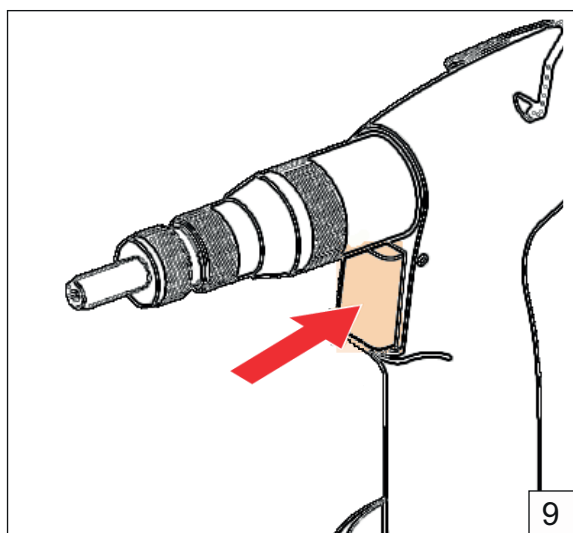

Stlačte a podržte spúšť, kým nitovacia matica nezapadne

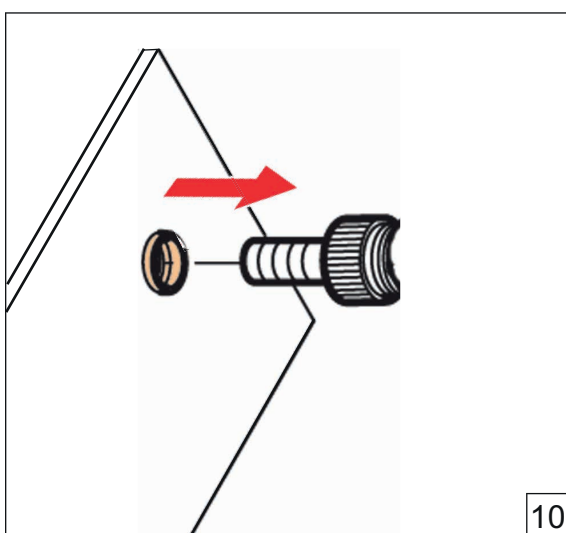

Uvoľte spúšť, nechajte náradie vytočiť sa

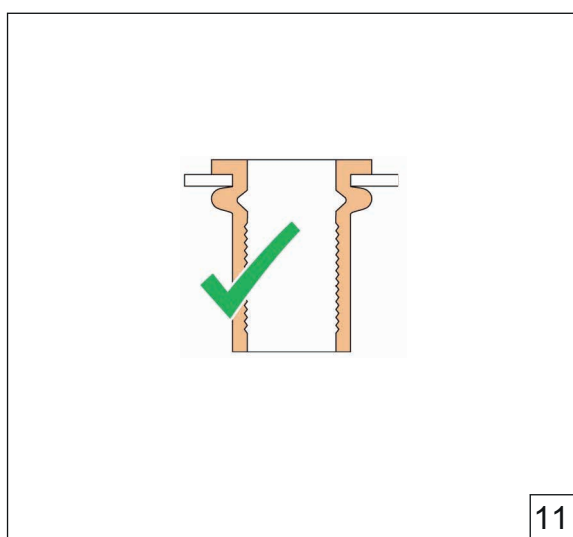

Ak nie je správne (pozrite si 4.3)

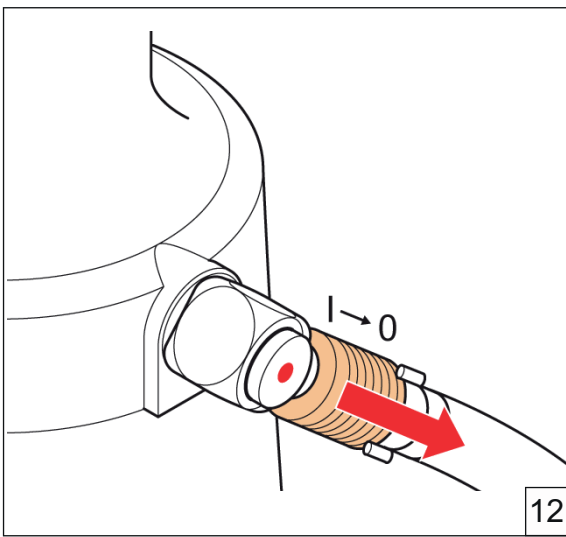

Vypnite uzatvárací ventil

5. ÚDRŽBA



Používajte ochranné okuliare



Používajte ochranu sluchu



Používajte ochranné rukavice

5.1 PRAVIDELNÁ ÚDRŽBA

Vypnite uzatvárací ventil (F) a odpojte prívod vzduchu (G).

- ⚠ – Demontujte nákovu (pozrite si obr. 6.1.a), potom vyčistite pomocou vzduchovej pištole a mäkkej tkaniny.
- Demontujte trň (pozrite si obr. 6.1.b), vyčistite pomocou vzduchovej pištole a mäkkej tkaniny.
- Vyčistite prednú objímku (pozrite si obr. 6.1.c) pomocou vzduchovej pištole a mäkkej tkaniny.
- Po opätovnej montáži trň namažte.

5.2 VÄČŠIA ÚDRŽBA

Po každých 100.000 cykloch musíte náradie úplne rozobrať a musíte vymeniť všetky tesnenia a opotrebované diely. To smie vykonávať iba vyškolený technik alebo uvedené servisné stredisko.

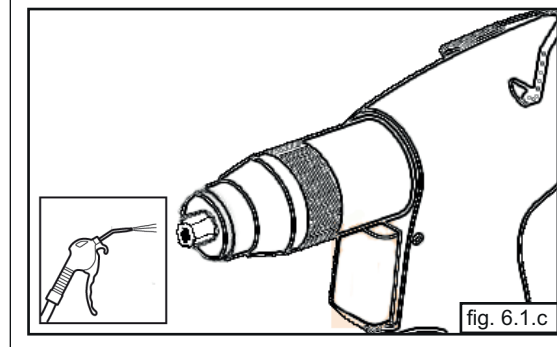
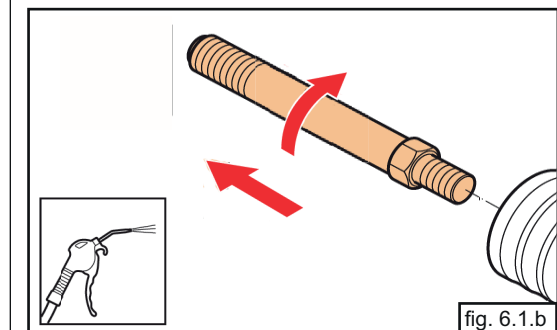
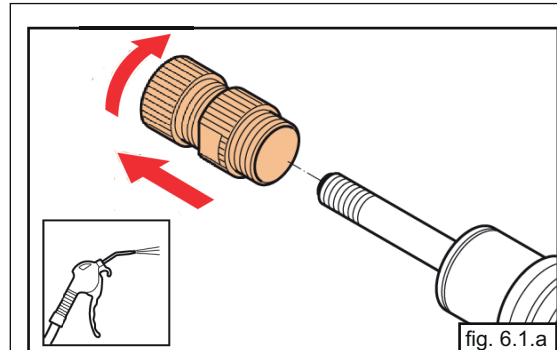
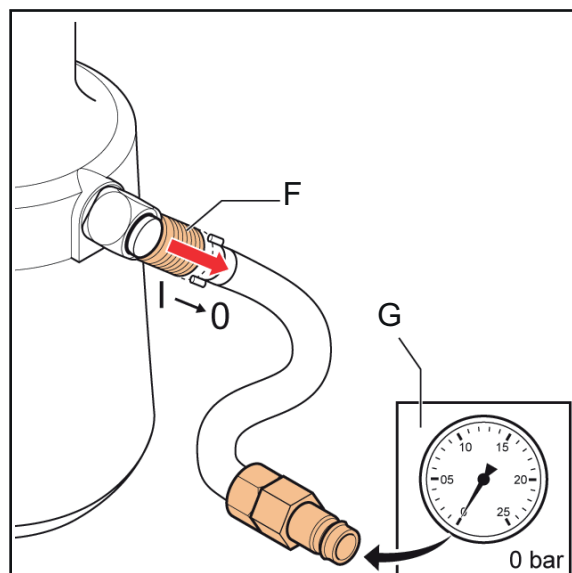

6. RIEŠENIE PROBLÉMOV

PROBLÉM	PRÍČINA	RIEŠENIE
Náradie nefunguje	Náradie nebolo pripojené k vzduchovej prípojke	Pripojte náradie k vzduchovej prípojke
	Uzatvárací ventil prívodu vzduchu je stále zatvorený	Otvorte uzatvárací ventil prívodu vzduchu
	Tlak vzduchu je nedostatočný	Použite správny tlak vzduchu 5–7 barov
Z bezpečnostného ventilu vychádza vzduch	Tlak vzduchu je príliš vysoký	Použite správny tlak vzduchu 5–7 barov
Spúšť nefunguje	Tlak vzduchu je nedostatočný	Použite správny tlak vzduchu 5–7 barov
Slepú nitovaciu maticu nemožno nasadiť na trň	Bola nainštalovaná nesprávna súprava trňa/nákovy	Nainštalujte správnu sadu trňa/nákovy
Slepá nitovacia matica nie je správne nastavená	Zdvih nie je správne nastavený	Nastavte správny zdvih
	Tlak vzduchu je nedostatočný	Použite správny tlak vzduchu
	Výkon náradia bol prekročený	Použite správne náradie
Náradie sa po uvoľnení spúšte úplne neuvoľní z nastavenej nitovacej matice	Nitovacia matica nie je správne nastavená	Stlačte tlačidlo uvoľnenia
Jednotku prívodu vzduchu nemožno otáčať o 360°	Náradie je stále pod tlakom vzduchu	Zatvorte uzatvárací ventil prívodu vzduchu a odtlakujte náradie stlačením spúšte
Náradie nepracuje správne a konzistentne	Vyžaduje servis	Kontaktujte servisné stredisko

7. TECHNICKÉ ÚDAJE

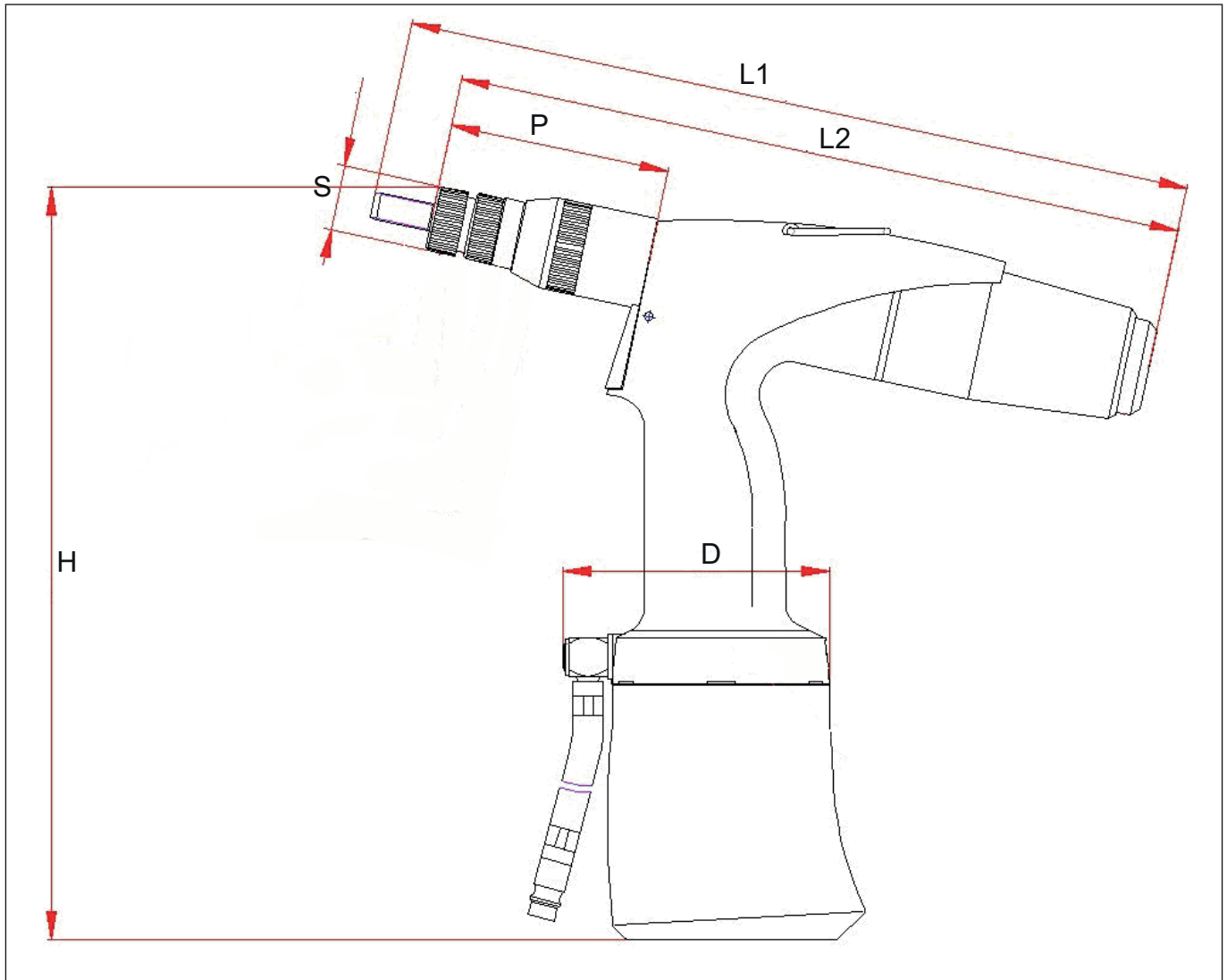

H	270 mm
L1	285 mm
L2	260 mm
S	ø 23 mm
P	80 mm
D	ø 99 mm
Hmotnosť	1,65 kg
Tlak vzduchu	5-7 barov
Ťažná sila (6 barov)	18,5 kN
Spotreba vzduchu (na zdvih)	1,5 l
Max. prevádzkový zdvih	7 mm
Výkon (štandardné slepé nitovacie matice)	M3 – M12 hliník/ocel' M3 – M10 nehrdzavejúca ocel'

8. ES VYHLÁSENIE O ZHODE

My,
spoločnosť **Rivet Factory Group s. r. o.**, so sídlom Lannova 2061/8, 110 00 Praha 1, Nové Město,
na svoju vlastnú zodpovednosť vyhlasujeme, že produkt:

Popis: Hydro-pneumatické nitovacie náradie

Model: EZM4000

na ktorý sa vzťahuje toto vyhlásenie, dosahuje zhodu s nasledujúcimi harmonizovanými normami:

ČSN EN ISO 11148-1:2015

Technická dokumentácia je zostavená v súlade s Prílohou 1, oddiel 1.7.4.1, v súlade s nasledujúcou normou: **2006/42/ES Smernica o strojových zariadeniach** (odvoláva sa na Štatutárne nástroje 2008 č. 1597 - (Bezpečnostné) nariadenia pri dodávke strojov).

Podpísaný uskutočňuje toto vyhlásenie v mene spoločnosti Rivet Factory Group

Bc. Ondřej Slezák, CEO
Rivet Factory Group s. r. o.
Lannova 2061/8
110 00 Praha 1, Nové Město

Miesto vystavenia: Drtinovo náměstí 171, 547 01 Náchod, Česká republika

Dátum vystavenia: 11. 6. 2021

Podpísaný je zodpovedný za vytvorenie technického súboru pre produkty predávané v Európskej únii a vykonáva toto prehlásenie v mene spoločnosti Stanley Engineered Fastening.

Matthias Appel

Vedúci tímu pre technickú dokumentáciu

Stanley Engineered Fastening, Tucker GmbH, Max-Eyth-Str.1,
35394 Gießen, Nemecko



Toto strojové zariadenie je v súlade so
Smernica o strojných zariadeniach 2006/42/ES



9. PREHLÁSENIE O ZHODE VO VB

My, spoločnosť **Stanley Engineered Fastening, so sídlom na adrese Stanley House, Works Road, Letchworth Garden City, Hertfordshire, SG6 1JY SPOJENÉ KRÁĽOVSTVO**, vyhlasujeme výhradne na vlastnú zodpovednosť, že produkt:

Popis: Hydro-pneumatické nitovacie náradie

Model: EZM4000

na ktorý sa vzťahuje toto vyhlásenie, dosahuje zhodu s nasledujúcimi určenými normami:

ČSN EN ISO 11148-1:2015

Technická dokumentácia sa zostavila v súlade s (bezpečnostnými) nariadeniami pri dodávke strojov 2008, S.I. 2008/1597 (v znení neskorších predpisov).

Podpísaný uskutočňuje toto vyhlásenie v mene spoločnosti STANLEY Engineered Fastening

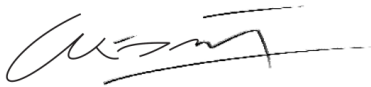

A. K. Seewraj

Director of Engineering, Spojené kráľovstvo

Avdel UK Limited, Stanley House, Works Road, Letchworth Garden City, Hertfordshire, SG6 1JY SPOJENÉ KRÁĽOVSTVO

Miesto vystavenia: Letchworth Garden City, Spojené kráľovstvo

Dátum vystavenia: 05-11-2012



Toto strojové zariadenie je v súlade so
Predpisy o dodávkach strojových zariadení (bezpečnosť) z
roku 2008,
S.I. 2008/1597 (v znení neskorších predpisov)



10. CHRÁŇTE SVOJU INVESTÍCIU!

ZÁRUKA NA NÁRADIE NA SLEPÉ NITY Stanley® Engineered Fastening

Spoločnosť STANLEY® Engineered Fastening garantuje, že každé elektrické náradie bolo starostlivo vyrobené a pri bežnom používaní a údržbe nebude vykazovať materiálové ani výrobné nedostatky po dobu jedného (1) roka.

Táto záruka sa vzťahuje výlučne na prvého kupujúceho náradia pre pôvodné použitie.

Výluky:

Bežné opotrebenie.

Pravidelná údržba, oprava a náhradné diely vyvstávajúce z bežného opotrebenia sú vyňaté z krytia.

Hrubé a nenáležité používanie.

Poruchy alebo poškodenia vyvstávajúce z nenáležitej obsluhy, skladovania, nevhodného či hrubého používania, nehody alebo zanedbania (napr. fyzické poškodenia) sú vyňaté z krytia.

Neautorizovaný servis alebo modifikácia.

Nedostatky alebo škody vyvstávajúce zo servisu, testovania modifikácií, inštalácie, údržby, pozmeňovania alebo akejkoľvek modifikácie realizovanej kýmkoľvek iným ako zástupcom spoločnosti STANLEY® Engineered Fastening alebo jej autorizovaným servisným strediskom sú vyňaté z krytia.

Všetky ostatné záruky, či už výslovné alebo odvodené, vrátane záruky na predajnosť či vhodnosť na konkrétny účely sú týmto vylúčené.

V prípade, ak dôjde k poruche náradia a chcete si naň uplatniť záručné krytie, náradie okamžite vráťte do nášho továrenského autorizovaného servisného strediska vo vašom najbližšom okolí. Zoznam autorizovaných servisných stredísk spoločnosti STANLEY® Engineered Fastening v USA a Kanade žiadajte na bezplatnom telefónnom čísle (877)364 2781.

Mimo USA a Kanady navštívte našu webovú stránku **www.StanleyEngineeredFastening.com**, kde nájdete najbližšie zastupiteľstvo spoločnosti STANLEY Engineered Fastening.

Spoločnosť STANLEY Engineered Fastening následne bezplatne vymení akýkoľvek diel alebo diely, o ktorých sa zistí, že sú chybné vinou chybného materiálu alebo dielenského vyhotovenia a na vlastné náklady zabezpečí zaslanie náradia späť k vám. Toto predstavuje náš jediný záväzok, ktorý nám vyplýva z tejto záruky.

Spoločnosť STANLEY Engineered Fastening nebude za žiadnych okolností niesť zodpovednosť za akékoľvek dôsledkové či špeciálne škody vyvstávajúce zo zakúpenia či používania tohto náradia.

Zaregistrujte si svoje náradie na umiestňovanie slepých nitov on-line.

Ak si chcete zaregistrovať záruku online, navštívte nás na adrese

<https://www.stanleyengineeredfastening.com/support/warranty-registration-form>

Ďakujeme, že ste si vybrali náradie značky Stanley Assembly Technologies od spoločnosti STANLEY® Engineered Fastening.

© 2021 Stanley Black and Decker Inc.

Brez predhodnega pisnega dovoljenja podjetja Stanley Black and Decker Inc., informacij, ki so navedene v tem gradivu, ni dovoljeno reproducirati niti jih javno objavljati na kakršen koli način in preko nobenih sredstev (elektronsko ali mehansko). Te informacije so osnovane na podatkih, znanih v trenutku predstavitve tega izdelka. Stanley Black and Decker Inc. izvaja politiko nenehnih izboljšav izdelkov, zato so lahko predmet sprememb.

Informacije, ki so navedene, se nanašajo na izdelke, ki jih dobavlja Stanley Black and Decker Inc. Zato podjetje Stanley Black and Decker Inc. ne more biti odgovorno za kakršno koli škodo, ki nastane zaradi odstopanj od prvotnih specifikacij izdelka.

Informacije so zbrane in zasnovane z največjo možno skrbnostjo. Vendar pa Stanley Black and Decker Inc. ne sprejema nobene odgovornosti v zvezi z vsemi napakami v informacijah in tudi ne odgovarja za tovrstne posledice. Stanley Black and Decker Inc. ne odgovarja za škodo, ki izhaja iz dejanj tretjih oseb.

Delovna imena, trgovska imena, registrirane blagovne znamke itd., ki jih uporablja Stanley Black and Decker Inc., ne bi smeli obravnavati kot prosto dostopne, vendar je treba, v skladu z zakonodajo s področja zaščite blagovnih znamk, slednje obravnavati z odgovornostjo.

VSEBINA

1. VARNOSTNE DEFINICIJE	116
1.1 SPLOŠNA VARNOSTNA PRAVILA	116
1.2 NEVARNOST IZVRŽENIH DELCEV	116
1.3 NEVARNOSTI MED DELOVANJEM	116
1.4 NEVARNOSTI PRI PONAVLJAJOČIH SE GIBIH	117
1.5 NEVARNOSTI PRI UPORABI DODATNE OPREME	117
1.6 NEVARNOSTI NA DELOVNEM MESTU	117
1.7 NEVARNOSTI ZARADI HRUPA	117
1.8 NEVARNOSTI ZARADI TRESLJAJEV	117
1.9 DODATNA VARNOSTNA NAVODILA ZA PNEVMATSKA ELEKTRIČNA ORODJA	118
2. GLAVNI SESTAVNI DELI	119
2.1 SESTAVNI DELI	119
2.2 TRNI/NASTAVKI	119
3. DELOVANJE	120
3.1 ELEMENTI UPRAVLJANJA	120
3.2 360° VRTLJIVA OSKRBNENA ENOTA	120
3.3 NASTAVITEV HODOV ORODJA	121
4. UPORABA	122
5. VZDRŽEVANJE	124
5.1 REDNO VZDRŽEVANJE	124
5.2 VEČJE VZDRŽEVANJE	124
6. ODPRAVLJANJE MOTENJ	125
7. TEHNIČNI PODATKI	126
8. IZJAVA ES O SKLADNOSTI	127
9. IZJAVA O SKLADNOSTI ZA ZDRUŽENO KRALJESTVO	128
10. ZAŠČITITE SVOJO NALOŽBO!	129



Ta priročnik za uporabo mora prebrati vsaka oseba, ki namešča ali uporablja orodje, pri čemer je obvezno upoštevati naslednje varnostne predpise.

1. VARNOSTNE DEFINICIJE

Definicije spodaj opisujejo stopnjo resnosti sleherne opozorilne besede. Preberite navodila in bodite pozorni na te simbole.

- ▲ NEVARNOST:** Prikazuje neposredno nevarno situacijo, ki bo povzročila smrt ali resno poškodbo, če je ne preprečite.
- ▲ OPOZORILO:** Prikazuje potencialno nevarno situacijo, ki lahko, povzroči smrt ali hude telesne poškodbe, če je ne preprečite.
- ▲ PREVIDNOST:** Pomeni morebitno nevarno situacijo, ki bi lahko povzročila manjšo ali srednje hudo poškodbo, če je ne preprečite.
- ▲ POZOR:** Uporaba brez opozorilnega simbola prikazuje morebitno nevarno situacijo, ki lahko povzroči materialno škodo, če se ji ne izognete.

Nepravilna uporaba ali vzdrževanje tega izdelka lahko povzroči hude telesne poškodbe in materialno škodo. Pred uporabo opreme zato pazljivo preberite ter razumite vsa opozorila in navodila za uporabo. Zaradi zmanjševanja tveganja za požar, električni udar ali telesne poškodbe, je pri uporabi električnega orodja treba upoštevati osnovne varnostne ukrepe.

VSA OPOZORILA IN NAVODILA ZA UPORABO SHRANITE ZA KASNEJŠO UPORABO

1.1 SPLOŠNA VARNOSTNA PRAVILA

- Za zaščito pred nevarnostmi preberite in razumite varnostna navodila pred nameščanjem uporabo, popraviljem vzdrževanjem, menjave opreme na orodju ali, ko delate v njegovi bližini. Napake lahko povzročijo hude telesne poškodbe.
- Orodje sme namestiti, nastavljati ali uporabljati le kvalificirani in usposobljeni upravljavec.
- Orodja za slepe zakovice STANLEY Engineered Fastening nikoli ne uporabljajte za nepredvidena opravila.
- Uporabite le dele, pritrdila in dodatke, ki jih priporoča proizvajalec.
- NE spreminjajte orodja. Spremembe lahko zmanjšajo učinkovitost varnostnih ukrepov in povečajo tveganje za upravljavca. Vsaka predelava orodja, ki jo izvede uporabnik je v celoti njegova odgovornost, hkrati pa tovrstno dejanje izniči vse veljavne garancije.
- Ne zavržite varnostnih navodil, dajte jih upravljavcu.
- Ne uporabljajte orodja, če je poškodovano.
- Pred uporabo orodja preverite nastavitve, pritrditev ali prosto gibanje premikajočih se delov, njihovo brezhibnost in druge pogoje, ki lahko vodijo do nevarnosti pri delu. Poškodbe naj, pred nadaljnjo uporabo orodja, odpravi ustrezno usposobljeni strokovnjak. Pred zagonom orodja z njega odstranite vse ključne in pripomočke za nastavljanje.
- V rednih časovnih razmikih je treba pregledati orodje in zagotoviti, da so podatki o zmogljivosti in oznake, ki jih zahteva ta del standarda ISO 11148, pravilno in čitljivo označene na orodju. Zaposleni/uporabniki morajo za nabavo nadomestnih označevalnih nalepk kontaktirati s proizvajalcem, če je treba.
- Poskrbite, da bo orodje vedno v varnem delovnem stanju, hkrati pa ga redno pregledujte glede morebitnih poškodb in delovanja. Orodje naj razstavlja le usposobljeno osebje. Orodja nikoli ne razstavljajte brez predhodne preučitve navodil za vzdrževanje.

1.2 NEVARNOST IZVRŽENIH DELCEV

- Pred vsakim vzdrževanjem, nastavljanjem, prilagajanjem ali odstranjevanjem sklopa nosu ali dodatne opreme odklopite cev za dovajanje zraka.
- Zavedajte se, da lahko napake pri obdelovancu ali opremi, tudi samega vstavljenega orodja povzročijo izstrelke z veliko hitrostjo.
- Med uporabo orodja vedno nosite zaščito za oči, odporno proti udarcem. Stopnjo zahtevane zaščite je treba oceniti pred vsako uporabo.
- Sočasno je treba oceniti tudi tveganje za druge ljudi v okolici.
- Zagotovite, da bo obdelovanec varno pritrjen.
- Preverite, ali je sredstvo za zaščito proti izstrelkom vijakov in/ali trnov nameščeno in deluje.
- Nikoli NE UPORABLJAJTE orodja brez nameščenega zbiralnika odpadnih trnov.
- Opozorite okolico na možno sunkovito izmetavanje trnov iz sprednjega dela orodja.
- Orodja med uporabo nikoli NE usmerjajte proti ljudem.

1.3 NEVARNOSTI MED DELOVANJEM

- Uporaba orodja lahko izpostavi upravljavčeve roke nevarnostim, vključno z drobljenjem, udarcem, rezom, odrgrinam in vročini. Za zaščito rok nosite primerne rokavice.

- Upravljalci in vzdrževalci morajo biti fizično zmožni, da obvladajo velikost, težo in moč orodja.
- Orodje držite pravilno, bodite pripravljeni na odzive ob običajnih ali nenadnih gibih in uporabljajte obe roki.
- Ročaji orodja naj bodo vedno suhi, čisti in brez olja ter masti.
- Med upravljanjem orodja ohranjajte ravnotežje telesa in stabilno stojo.
- Ob prekinitvi dovoda zraka sprostite napravo za zagon in ustavitev.
- Uporabljajte le maziva, ki jih je priporočil proizvajalec.
- Izogibajte se stiku s hidravlično tekočino. Če slučajno pride do stika, prizadeti del temeljito izperite z vodo ter tako zmanjšajte nevarnost za draženje kože.
- Varnostni listi za vsa hidravlična olja in maziva so na voljo na zahtevo pri vašem dobavitelju orodij.
- Izognite se neprimernemu položaju telesa, ker je za te položaje zelo verjetno, da se takrat ne boste sposobni odzvati na običajni ali nepričakovani premik orodja.
- Če je orodje pritrjeno na napravo za vzmetenje, zagotovite, da bo pritrđitev varna.
- Zavedajte se nevarnosti stiska, če nos orodja ni nameščen.
- NE uporabljajte orodja, ki ima odstranjeno ohišje nosu.
- Pred začetkom dela morate imeti roke na varni oddaljenosti od orodja.
- Med prenašanjem orodja prsta nikoli ne držite na sprožilnem stikalu, kajti slednjega bi lahko po nesreči aktivirali ter povzročili poškodbe.
- Pazite, da vam orodje NE pade na tla oz. ne uporabljajte ga namesto kladiva.
- Poskrbite, da odpadni trni zakovic ne bodo povzročali nevarnosti.
- Zbiralnik odpadnih trnov je treba izprazniti, ko je polno do približno polovice.

1.4 NEVARNOSTI PRI PONAVLJAJOČIH SE GIBIH

- Ob uporabi orodja bo upravljavec morda občutil neudobje v dlaneh, rokah, ramenih, vratu ali drugih delih telesa.
- Med uporabo orodja mora upravljavec zavzeti udobni položaj telesa in ohranjati stabilno stojo ter se izogibati nevarnim ali neuravnoteženim položajem telesa. Upravljavec mora spreminjati držo med dolgimi nalogami, to lahko pomaga, da se izogne neudobju in utrujenosti.
- Če upravljavec začuti znake, kot so trajno ali ponavljajoče se neudobje, bolečino, kljuvanje, zbadanje, odrevenelost, pekoči občutek ali okornost, potem teh znakov ne sme prezreti. Sporočiti jih mora delodajalcu in se posvetovati z zdravnikom.

1.5 NEVARNOSTI PRI UPORABI DODATNE OPREME

- Odklopite orodje z dovoda zraka pred namestitvijo ali odstranitvijo sklopa nosu ali dodatne opreme.
- Uporabljajte samo velikosti in tipe dodatne opreme in potrošnega materiala, ki jih priporoča proizvajalec orodja, ne uporabljajte drugih tipov ali velikosti dodatne opreme oz. potrošnega materiala.

1.6 NEVARNOSTI NA DELOVNEM MESTU

- Zdrsi, spotiki in padci so najpogostejši vzroki za poškodbe na delovnem mestu. Zavedajte se, da so spolzka tla posledica uporabe orodja in nevarnost spotika povzročajo cevi za zrak ali hidravlične cevi.
- Bodite pozorni v neznanem okolju. Tam obstajajo skrite nevarnosti, kot so električni ali drugi oskrbovalni kabli.
- Orodje ni namenjeno za uporabo v potencialno eksplozivnem ozračju in ni izolirano proti stiku z električnim tokom.
- Prepričajte se, da v okolici ni električnih kablov, plinskih cevi itd., ki lahko povzročijo nevarnost, če jih poškodujete med uporabo orodja.
- Bodite primerno oblečeni. Ne nosite ohlapnih oblačil ali nakita. Ohranjajte lase, obleko in rokavice proč od premikajočih se delov opreme. Ohlapna oblačila, nakit ali dolgi lasje se lahko zapletejo v premikajoče se dele.
- Poskrbite, da odpadni trni zakovic ne bodo povzročali nevarnosti.

1.7 NEVARNOSTI ZARADI HRUPA

- Izpostavljenosti visoki ravni hrupa lahko povzroči trajno in nepopravljivo izgubo sluha in druge težave, kot so tinitus (zvonjenje, brnenje, žvižganje ali brenčanje v ušesih). Zato sta bistveni ocena tveganja in izvajanje ustreznega nadzora za ta tveganja.
- Ustrezni ukrepi za zmanjšanje tveganja lahko vključujejo materiale za blaženje, ki preprečujejo "zvonjenje" obdelovanca.
- Zaščito sluha uporabljajte v skladu z delodajalčevimi navodili in kot jo zahtevajo predpisi o zaščiti zdravja in varnosti na delovnem mestu.
- Da bi preprečili nepotrebno povečanje ravni hrupa, delajte z orodjem in vzdržujte orodje po priporočilih v teh navodilih.
- Med delom z orodjem zagotovite, da bo dušilec v zbiralcu odpadnih trnov nameščen in v brezhibnem stanju.

1.8 NEVARNOSTI ZARADI TRESLJAJEV

- Izpostavljenost tresljajem lahko povzroči poškodbe živcev in oskrbe s krvjo na dlaneh in rokah.
- Ko delate na hladnem, nosite topla delovna oblačila in poskrbite, da bodo dlani tople in suhe.
- Če začutite odrevenelost, zbadanje, bolečino ali postane koža na prstih in dlaneh bleda, prenehajte uporabljati orodje, povejte delodajalcu o teh pojavih in se posvetujte z zdravnikom.
- Kjer koli je mogoče, podprite težo orodja s stolom, napenjalnikom ali izravnalnikom tresljajev, ker lahko tako lažje držite orodje, če je podprto.

1.9 DODATNA VARNOSTNA NAVODILA ZA PNEVMATSKA ELEKTRIČNA ORODJA

- Tlak zraka v dovodu zrak ne sme presegati 7 barov (100 psi).
- Zrak, ki je pod tlakom, lahko povzroči hude poškodbe.
- Vklapljenega orodja nikoli ne pustite brez nadzora. Ko orodja ne uporabljate ali pred zamenjavo dodatne opreme ali popravili odklopite cev za dovod zraka z orodja.
- Nikoli NE OBRAČAJTE orodja tako, da bo odprtina za odvod zraka na zbiralniku odpadnih trnov obrnjena proti vam ali komurkoli drugemu. Nikoli ne usmerite curka zraka nase ali na ljudi v okolici.
- Cevi, ki zaradi tlaka opletajo, lahko povzročijo hude telesne poškodbe. Vedno preverite, ali cevi in priključki niso poškodovani oz. zrahljani.
- Pred uporabo orodja preverite brezhibnost zračnih cevi ter drugih povezav. Ne mečite težkih predmetov na cevi. Udarec cevi z ostrim predmetom lahko povzroči notranje poškodbe in privede do prezgodnje odpovedi cevi.
- Hladen zrak usmerite stran od rok.
- Kadar koli uporabljate univerzalne vrtljive sklopke (razcepne sklopke), morate namestiti zatiče za zapahnitev in uporabiti varovalni kabel za cevi, da bi zavarovali cev pred morebitnimi napakami priklopa cevi na orodje ali cevi na cev.
- Orodja nikoli NE dvigujte tako, da ga držite za cev. Za dvigovanje vedno uporabite ročaj.
- Odprtine za prezračevanje morajo biti vedno pretočne.
- Pazite, da v hidravlični sistem ne bo zašla umazanija in drugi tujki, ki bi lahko povzročili napake v delovanju.

Pri STANLEY Engineered Fastening je politika nenehno razvijanje in izboljševanje orodij, zato si pridržujemo pravico do sprememb specifikacij kateregakoli izdelka, brez predhodnega obvestila.

2. GLAVNI SESTAVNI DELI

2.1 SESTAVNI DELI

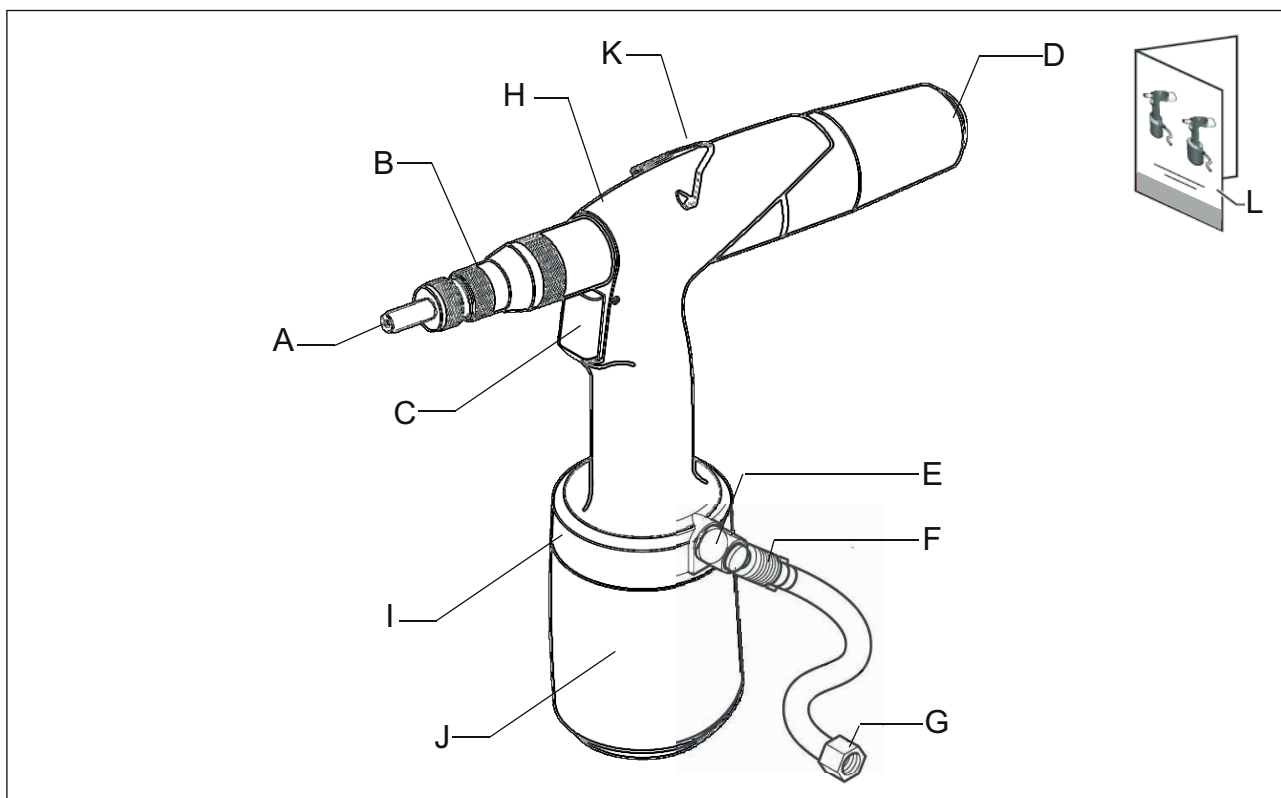

A	Trn/nastavek	G	Priključek za zrak
B	Indikator hodov	H	Hidravlično telo
C	Sprožilo	I	360° vrtljiva enot za oskrbo z zrakom
D	Gumbi za sprostitev	J	Pnevmatsko telo
E	Varnostni ventil	K	Okvir
F	Zaporni ventil oskrbe z zrakom	L	Priročnik

2.2 TRNI/NASTAVKI

Dobavljena škatla vsebuje trne in nastavke M4 - M8.
M3-M10-M12 trni in nastavki so na voljo ločeno.

3. DELOVANJE

3.1 ELEMENTI UPRAVLJANJA

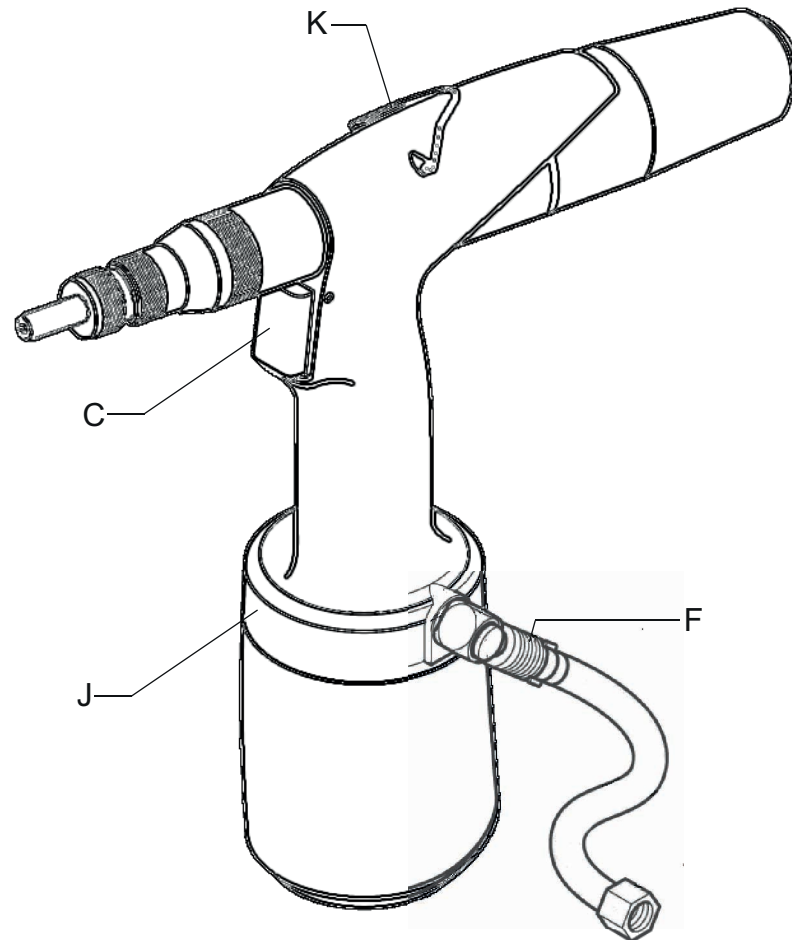

C	Sprožilno stikalo	I	360° vrtljiva enota za oskrbo z zrakom
F	Zaporni ventil oskrbe z zrakom	K	Okvir

3.2 360° VRTLJIVA OSKRBNENA ENOTA

Če cev za zrak (M) ovira delo med uporabo, izklopite zaporni ventil (F). 360° vrtljivo enoto za oskrbo z zrakom (I) lahko nato obrnete na primernejši položaj.

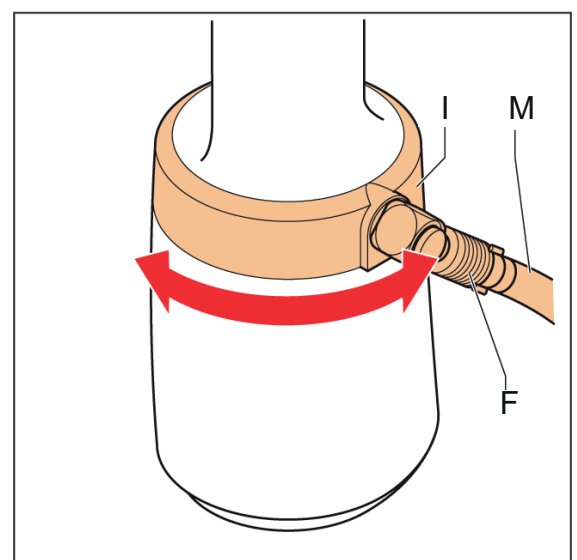

3.3 NASTAVITEV HODOV ORODJA:

Za nastavitev hoda, obrnite kazalnik hoda [glejte sl. 3.1-B), ta kaže vrednost hoda. Hpd nastavite v skladu s spodnjim diagramom.

- Največji hod je na voljo, če kazalnik hoda obračate v smeri gibanja urinega kazala dokler se ne zapahne, glejte spodnji diagram.

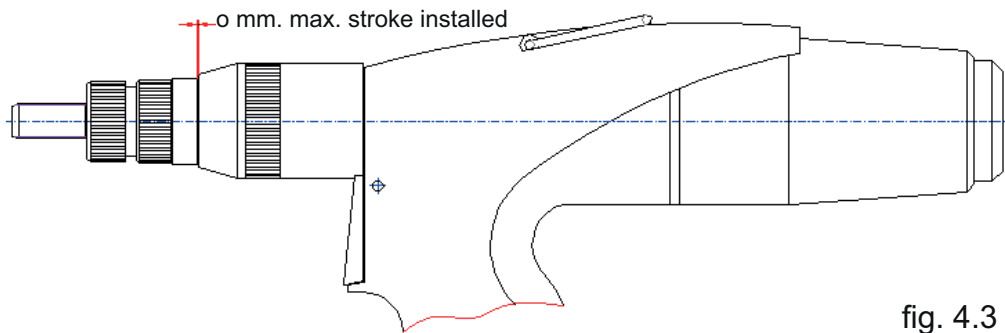

fig. 4.3 a

- Najmanjši hod dosežete z obračanjem kazalnika hoda v nasprotno smeri gibanja urinega kazalca, dokler ni pokrita zadnja črtica lestvice, glejte spodnji diagram.

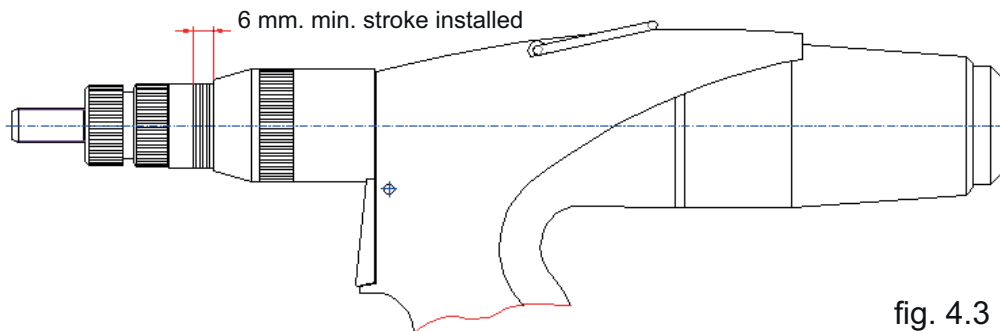
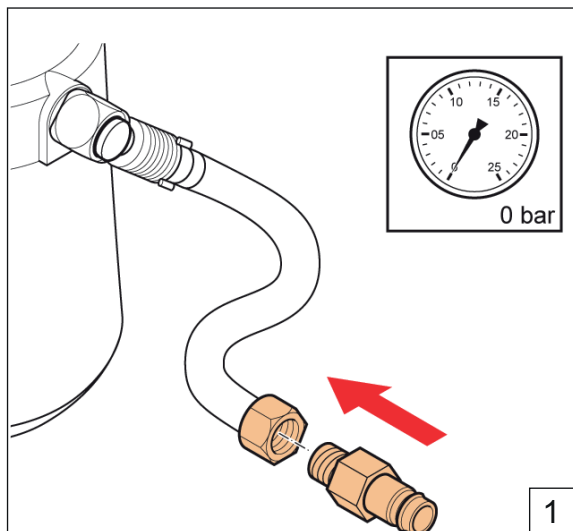
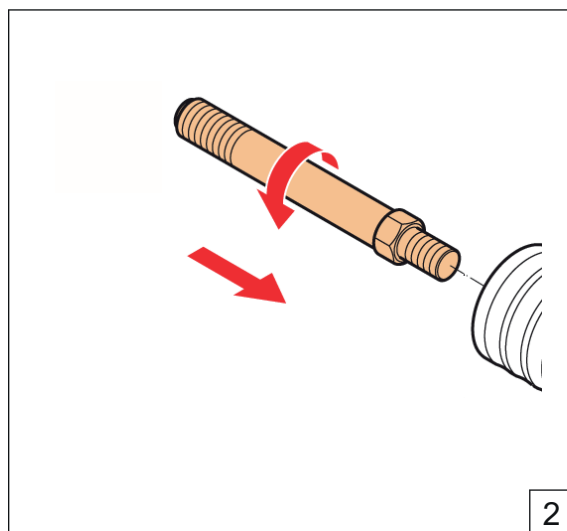

fig. 4.3 b

4. UPORABA



Nastavite nastavek (G 1/4")



Vijak v pravi \varnothing trna

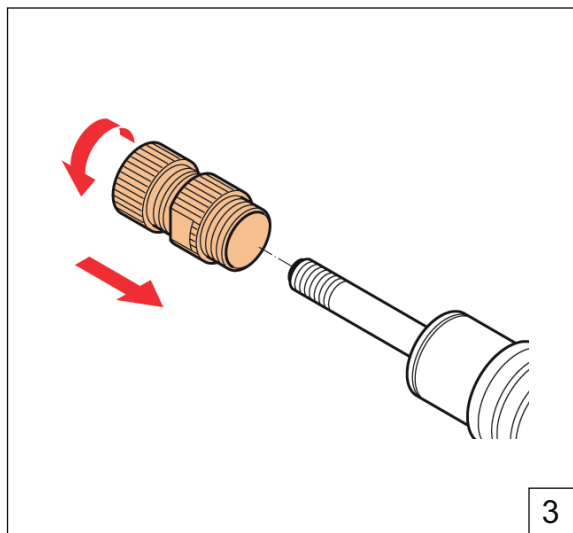

Privijte na pravi \varnothing nastavka

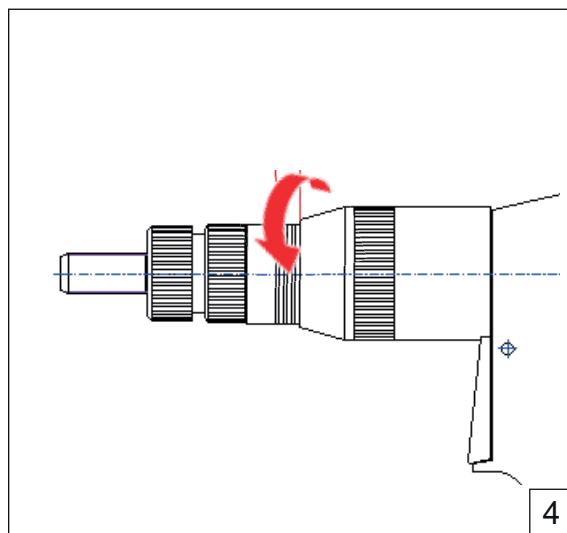

Nastavite kazalnik hoda, (glejte 4.3)

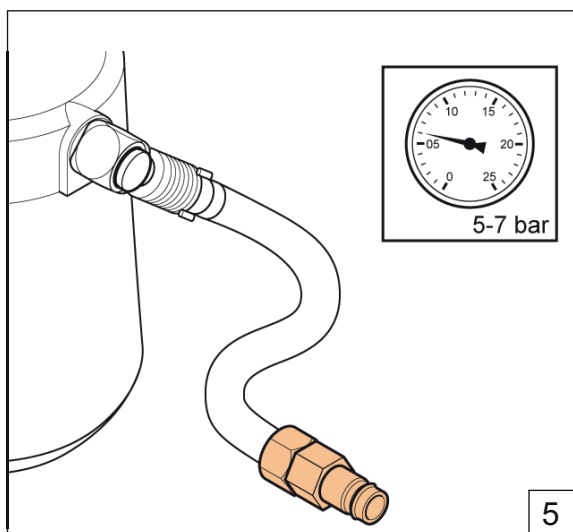

Nastavite pravi tlak zraka

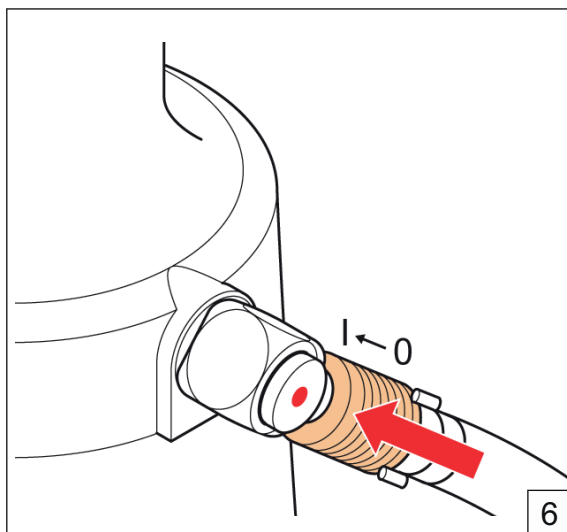

Vklopite zaporni ventil

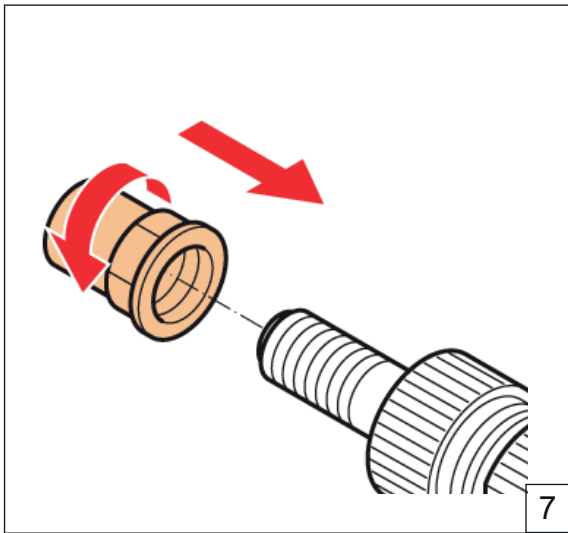

7
Namestite slepo kovico, zagotovite, da bo en navoj trna viden

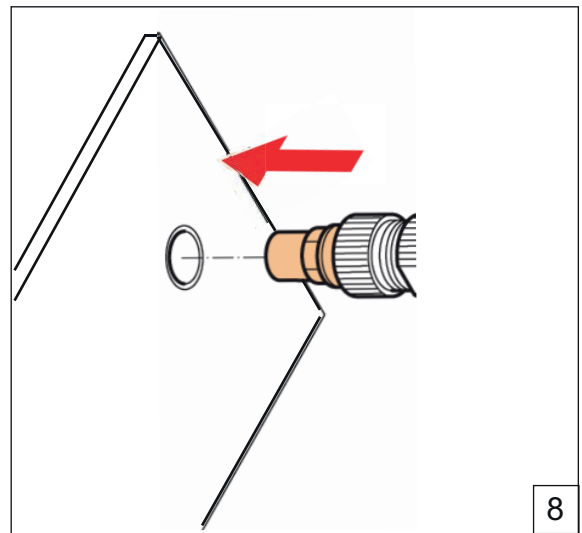

8
Namestite orodje

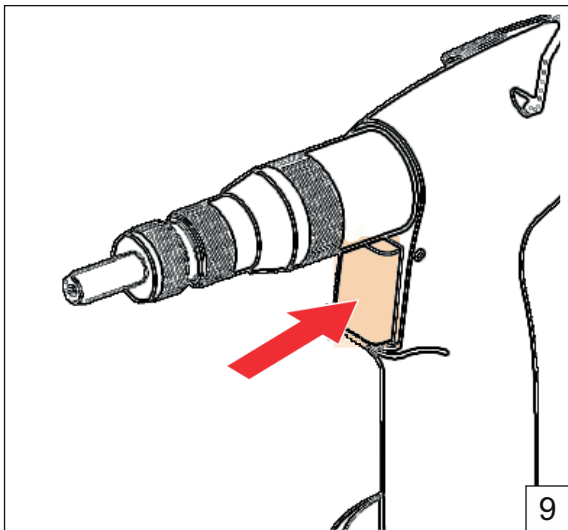

9
Pritisnite in držite pritisnjeno sprožilo, dokler slepa kovica ni nastavljena

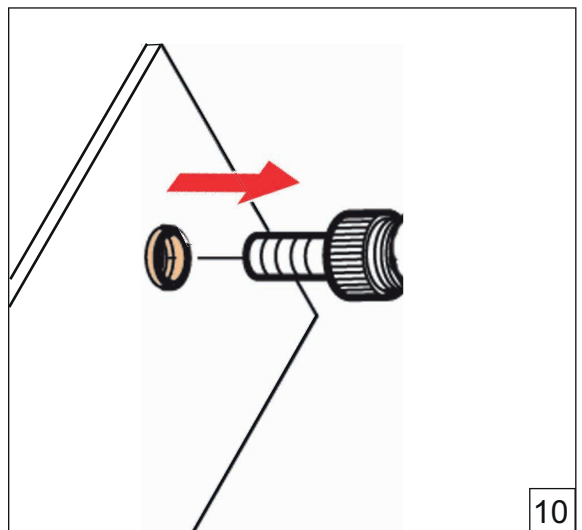

10
Spustite sprožilo, pustite, da se orodje odvrti

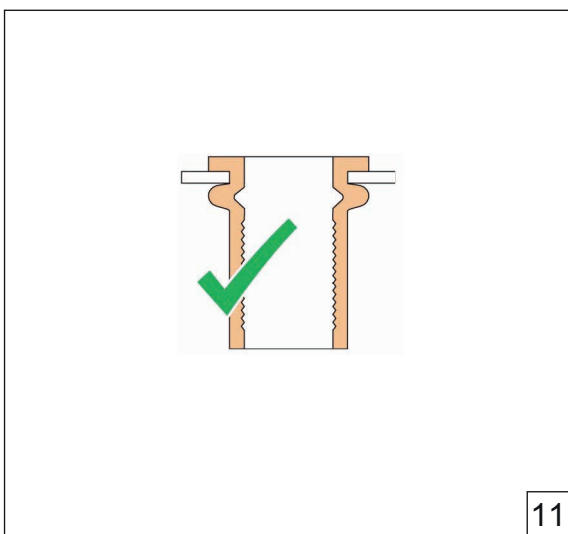

11
Če ni pravilno (glejte 4.3)

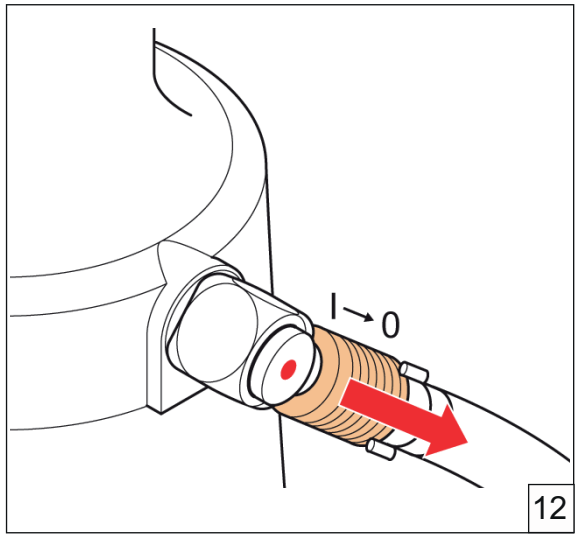

12
Izklopite zaporni ventil

5. VZDRŽEVANJE



Nosite zaščitna očala



Uporabljajte zaščito sluha



Uporabljajte zaščitne rokavice

5.1 REDNO VZDRŽEVANJE

Izklopite zaporni ventil (F) in odklopite oskrbo z zrakom (G).

- ⚠ - Razstavite nastavek (glejte sl. 6.1.a). nato očistite s pištolo za pihanje zraka in mehko krpo.
- Razstavite trn (glejte sl. 6.1.b). nato očistite s pištolo za pihanje zraka in mehko krpo.
- S pištolo za pihanje zraka in mehko krpo očistite sprednjo objemko (glejte sl. 6.1. c).
- Po ponovni montaži namastite trn.

5.2 VEČJE VZDRŽEVANJE

Vsaki 100.000 ciklov je treba orodje popolnoma razstaviti ter zamenjati vsa tesnila in obrabljene dele. To mora opraviti le usposobljeni inženir ali eden od naštetih servisnih središč.

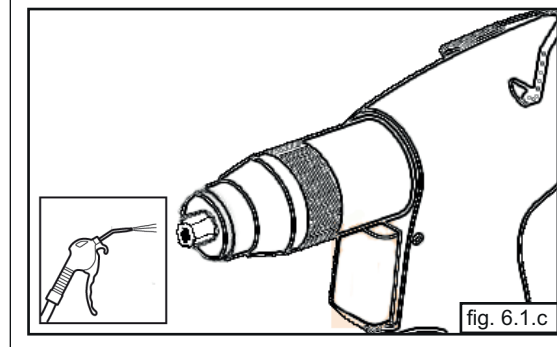
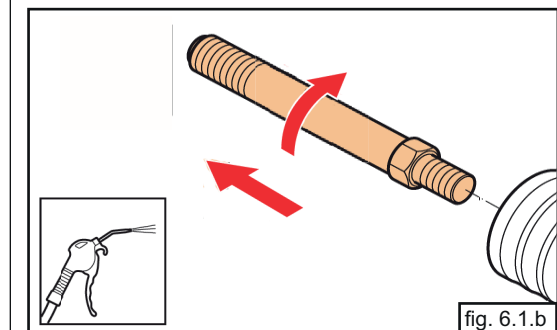
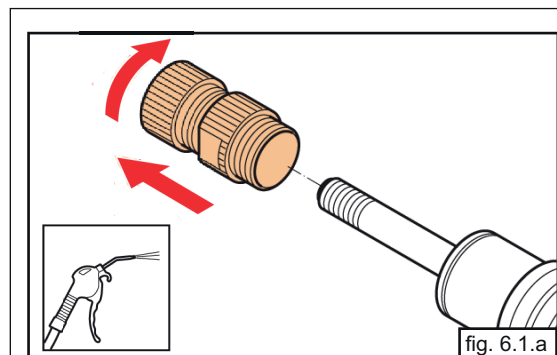
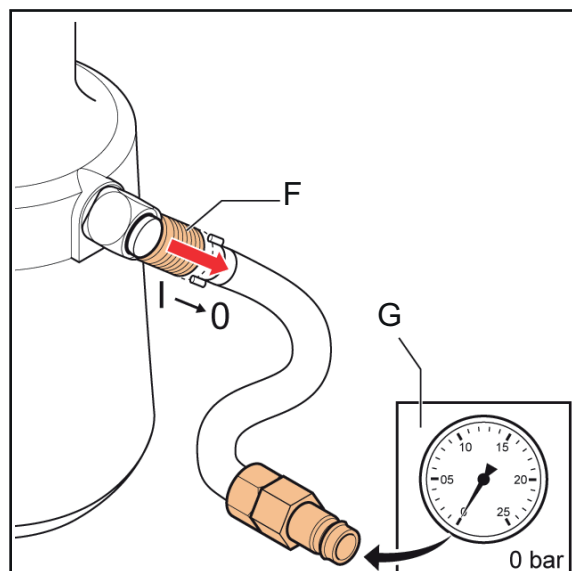

6. ODPRAVLJANJE MOTENJ

TEŽAVA	VZROK	POPRAVEK DEJANJA
Orodje ne deluje	Orodje ni bilo priklopljeno na priključek zraka	Orodje priklopite na priključek zraka
	Zaporni ventil oskrbe z zrakom je še vedno zaprt	Odprite zaporni ventil oskrbe z zrakom
	Prenizek tlak zraka	Uporabite pravi pritisk zraka 5-7 barov
Iz varnostnega ventila uhaja zrak	Tlak zraka je previsok	Uporabite pravi pritisk zraka 5-7 barov
Sprožilo ne deluje	Prenizek tlak zraka	Uporabite pravi pritisk zraka 5-7 barov
Slepe kovice ni mogoče namestiti na trn	Nameščen je bil napačen komplet trn/nastavek	Namestite pravi komplet trn/nastavek
Slepa kovica ni nameščena pravilno	Hod ni nastavljen pravilno	Nastavite pravi hod
	Prenizek tlak zraka	Uporabite pravi pritisk zraka
	Presežena je bila zmogljivost orodja	Uporabite pravo orodje
Orodje ne sprosti popolnoma s kompleta slepe kovice potem, ko je bilo sproščeno sprožilo	Slepa kovica ni nastavljena pravilno	Pritisnite gumb za sprostitvev
Enote za oskrbo z zrakom ni mogoče obrniti za 360°	Orodje je še vedno pod tlakom zraka	Zaprte zaporni ventil oskrbe z zrakom in s sprožilom sprostite iz orodja tlak
Orodje ne deluje pravilno neprekinjeno	Potreben je servis	Kontaktirajte s servisom

7. TEHNIČNI PODATKI

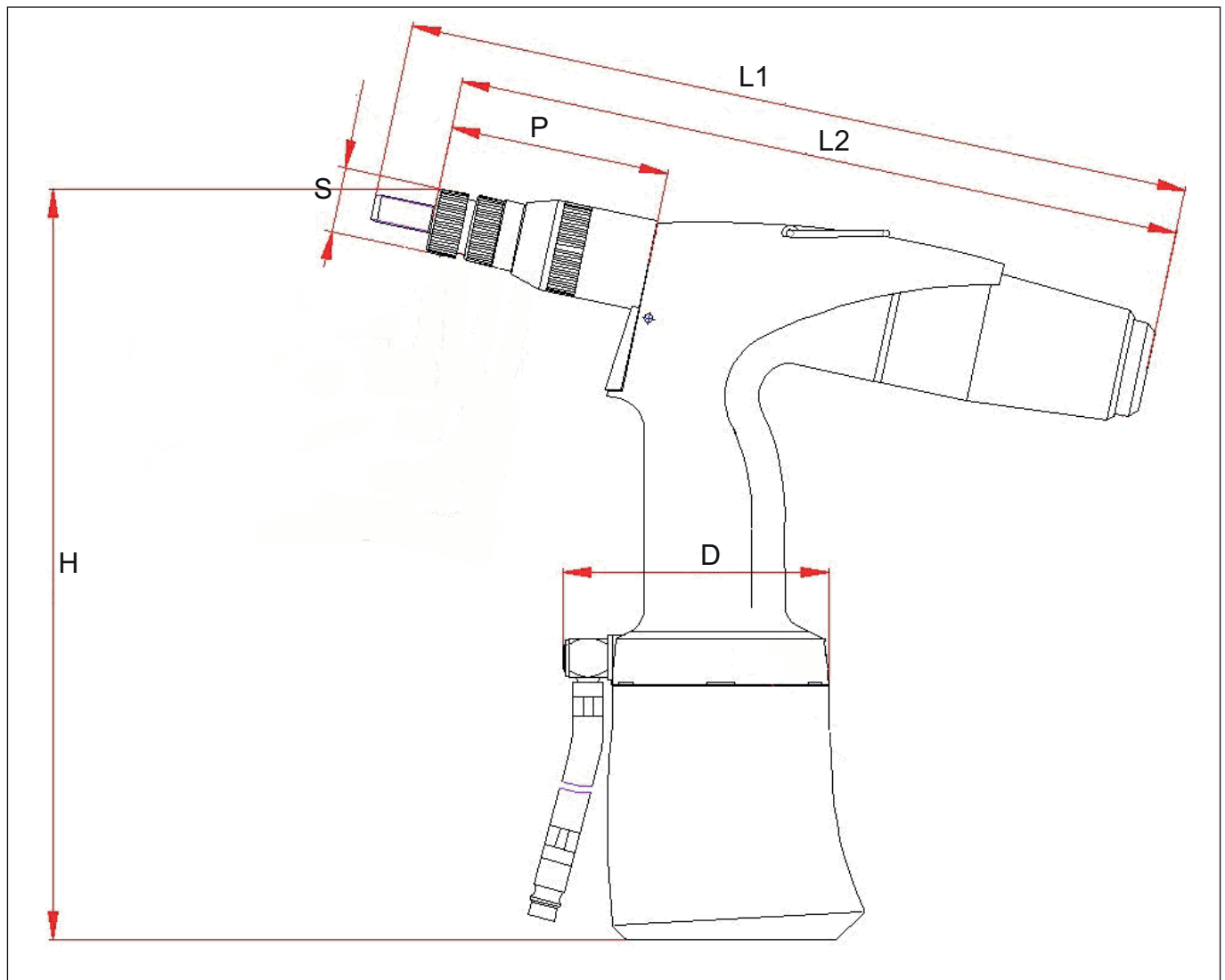

H	270 mm
L1	285 mm
L2	260 mm
S	ø 23 mm
P	80 mm
D	ø 99 mm
Teža	1,65 kg
Zračni tlak	5-7 bar
Vlečna moč (6 bar)	18,5 kN
Poraba zraka (na hod)	1,5l
Najv. delovni hod	7 mm
Zmogljivost (standardne slepe kovice)	M3 - M12 aluminij/jeklo M3 - M10 nerjaveče jeklo

8. IZJAVA ES O SKLADNOSTI

Podpisani

Rivet Factory Group s. r. o., Lannova 2061/8, 110 00 Praha 1, Nové Město,
izjavljamo s polno odgovornostjo, da je naš izdelek:

Opis: Hidro-pnevmatsko orodje za kovičenje

Model: EZM4000

na katerega se nanaša ta izjava, v skladu s temi usklajenimi standardi:

ČSN EN ISO 11148-1:2015

Tehnična dokumentacija je sestavljena skladno z dodatkom 1, razdelek 1.7.4.1, v skladu z naslednjo direktivo: **Direktiva o strojih 2006/42/ES** (izvedbeni predpisi št. 1597 iz leta 2008 – (varnostni) predpisi o dobavi strojev).

Podpisani podaja to izjavo v imenu podjetja Rivet Factory Group



Bc. Ondřej Slezák, CEO

Rivet Factory Group s. r. o.
Lannova 2061/8
110 00 Praha 1, Nové Město

Kraj izdaje: Drtinovo náměstí 171, 547 01 Náchod, Češka republika

Datum izdaje: 11. 6. 2021

Podpisani je odgovoren za sestavo tehnične dokumentacije za izdelke, ki so naprodaj v Evropski uniji, in daje to izjavo v imenu podjetja Stanley Engineered Fastening.

Matthias Appel

Vodja ekipe za tehnično dokumentacijo

Stanley Engineered Fastening, Tucker GmbH, Max-Eyth-Str.1,
35394 Gießen, Nemčija



Ta stroj je skladen z
direktivo Stroji 2006/42/ ES



9. IZJAVA O SKLADNOSTI ZA ZDRUŽENO KRALJESTVO

Podjetje **Stanley Engineered Fastening, Stanley House, Works Road, Letchworth Garden City, Hertfordshire, SG6 1JY ZDRUŽENO KRALJESTVO**, izjavlja s polno odgovornostjo, da je naš izdelek:

Opis: Hidro-pnevmatsko orodje za kovičenje

Model: EZM4000

na katerega se nanaša ta izjava, v skladu s temi navedenimi standardi:

ČSN EN ISO 11148-1:2015

Tehnična dokumentacija je sestavljena v skladu z (varnostnimi) predpisi o dobavi strojev iz leta 2008, S.I. 2008/1597 (kakor so bili spremenjeni).

Podpisani podaja to izjavo v imenu podjetja STANLEY Engineered Fastening

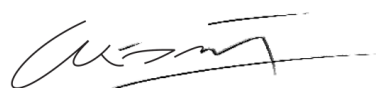

A. K. Seewraj
Direktor inženiringa, ZK

Avdel UK Limited, Stanley House, Works Road, Letchworth Garden City, Hertfordshire,
SG6 1JY ZDRUŽENO KRALJESTVO

Kraj izdaje: Letchworth Garden City, ZK

Datum izdaje: 05-11-2012



Ta stroj je skladen z
(varnostnimi) predpisi o dobavi strojev iz leta 2008,
S.I. 2008/1597 (dopolnjen)



10. ZAŠČITITE SVOJO NALOŽBO!

GARANCIJA Stanley® Engineered Fastening ZA SLEPE KOVICE

STANLEY® Engineered Fastening jamči, da so bila vsa orodja skrbno izdelana in da bodo, pri normalni uporabi, brez napak v materialu in izdelavi za obdobje enega (1) leta.

Ta garancija velja za prvotnega kupca orodja in le za namensko uporabo.

Izključitve:

Normalna obraba.

Periodično vzdrževanje, popravila in nadomestni deli zaradi normalne obrabe so izključeni iz kritja.

Zloraba in napačna uporaba.

Okvara ali poškodba, ki je posledica nepravilnega delovanja, skladiščenja, napačne uporabe ali zlorabe, nesreče ali malomarnosti, kot tudi materialne poškodbe, so izključene iz kritja.

Nepooblaščen servisiranje ali predelava.

Okvare ali poškodbe, ki izhajajo iz servisiranja, prilagoditve za testiranje, montaže, vzdrževanja, rekonstrukcije ali kakršnekoli spremembe, ki je ni izvedlo osebje STANLEY Engineered Fastening, ali njegov pooblaščen servisni center, so izključene iz kritja.

Vse druge garancije, bodisi izražene ali naznačene, vključno z vsemi garancijami o trgovski kakovosti in ustreznosti za namen, so izključene.

Če opazite, da orodje ni skladno z garancijskimi zagotovili, ga takoj dostavite najbližjemu pooblaščenemu servisnemu centru. Za seznam pooblaščenih servisnih centrov STANLEY® Engineered Fastening V ZDA ali Kanadi, se obrnite na nas s klicem na brezplačno telefonsko številko (877) 364 2781.

Izven ZDA in Kanade, obiščite našo spletno stran **www.StanleyEngineeredFastening.com** in poiščite najbližje servisno središče STANLEY Engineered Fastening.

STANLEY Engineered Fastening bo nato brezplačno zamenjal katerikoli del ali dele, za katere bomo ugotovili, da so v okvari zaradi okvare v materialu ali izdelavi, ter vam vrnil popravljeno orodje. To predstavlja našo izključno obveznost znotraj te garancije.

Družba STANLEY Engineered Fastening v nobenem primeru ni odgovorna za kakršno koli posledično ali posebno škodo, ki izhaja iz nakupa ali uporabe tega orodja.

Registrirajte orodje za slepe kovice na spletu.

Za registracijo svoje garancije prek spleta, nas obiščite na

<https://www.stanleyengineeredfastening.com/support/warranty-registration-form>

Zahvaljujemo se vam za izbiro orodja blagovne znamke STANLEY® Engineered Fastening's Stanley Assembly Technologies.

© 2021 Stanley Black and Decker Inc.

Предоставленная информация запрещена к воспроизведению и опубликованию любым способом (электронным и механическим) без предварительного разрешения компании Stanley Black and Decker Inc. в письменной форме. Предоставленная информация основана на известных данных на момент выпуска продукта. Компания Stanley Black and Decker Inc. соблюдает политику постоянного улучшения изделий, поэтому в дальнейшем изделия могут быть модифицированы.

Предоставленная информация относится к поставляемой компанией Stanley Black and Decker Inc. продукции. Поэтому компания Stanley Black and Decker Inc. не может нести ответственности за убытки и повреждения вследствие внесения изменений в исходные спецификации.

Информация была тщательным образом собрана и отобрана. Тем не менее, компания Stanley Black and Decker Inc. не несет ответственности за ошибки в данной информации и их последствия. Компания Stanley Black and Decker Inc. не несет ответственности за повреждения вследствие действий третьих лиц.

В соответствии с законодательством по защите товарных знаков рабочие названия, товарные знаки, зарегистрированные товарные знаки и т. п., используемые компанией Stanley Black and Decker Inc., не должны рассматриваться как бесплатные.

СОДЕРЖАНИЕ

1. ОПРЕДЕЛЕНИЯ БЕЗОПАСНОСТИ	132
1.1 ОБЩАЯ БЕЗОПАСНОСТЬ	132
1.2 РИСК ЛЕТАЮЩИХ ПРЕДМЕТОВ	132
1.3 РИСКИ, СВЯЗАННЫЕ С ЭКСПЛУАТАЦИЕЙ	133
1.4 РИСКИ, СВЯЗАННЫЕ С ПОВТОРЯЮЩИМИСЯ ДВИЖЕНИЯМИ	133
1.5 РИСКИ, СВЯЗАННЫЕ С ПРИНАДЛЕЖНОСТЯМИ	133
1.6 РИСКИ НА РАБОЧЕМ МЕСТЕ.....	133
1.7 РИСКИ, СВЯЗАННЫЕ С ШУМОМ.....	134
1.8 РИСКИ, СВЯЗАННЫЕ С ВИБРАЦИЕЙ.....	134
1.9 ДОПОЛНИТЕЛЬНЫЕ ПРАВИЛА ТЕХНИКИ БЕЗОПАСНОСТИ ДЛЯ ПНЕВМАТИЧЕСКИХ ИНСТРУМЕНТОВ.....	134
2. ОСНОВНЫЕ КОМПОНЕНТЫ	135
2.1 КОМПОНЕНТЫ	135
2.2 СЕРДЕЧНИКИ/ОПОРЫ	135
3. ЭКСПЛУАТАЦИЯ	136
3.1 ЭЛЕМЕНТЫ УПРАВЛЕНИЯ	136
3.2 БЛОК ПОДАЧИ ВОЗДУХА С ВРАЩЕНИЕМ НА 360°	136
3.3 РЕГУЛИРОВКА ХОДА ИНСТРУМЕНТА	137
4. ИСПОЛЬЗОВАНИЕ.....	138
5. ОБСЛУЖИВАНИЕ	140
5.1 РЕГУЛЯРНОЕ ОБСЛУЖИВАНИЕ.....	140
5.2 КАПИТАЛЬНОЕ ОБСЛУЖИВАНИЕ	140
6. ПОИСК И УСТРАНЕНИЕ НЕПОЛАДОК	141
7. ТЕХНИЧЕСКИЕ ХАРАКТЕРИСТИКИ	142
8. ЗАЯВЛЕНИЕ О СООТВЕТСТВИИ НОРМАМ ЕС	143
9. ЗАЯВЛЕНИЕ О СООТВЕТСТВИИ НОРМАМ СОЕДИНЕННОГО КОРОЛЕВСТВА	144
10. ЗАЩИТИТЕ СВОИ ВЛОЖЕНИЯ!.....	145



Перед введением данного инструмента в эксплуатацию необходимо прочесть настоящее руководство пользователя, обращая особое внимание на технику безопасности.

1. ОПРЕДЕЛЕНИЯ БЕЗОПАСНОСТИ

Ниже описывается уровень опасности, обозначаемый каждым из предупреждений. Прочитайте руководство и обратите внимание на эти символы.

- ▲ ОПАСНО!** Обозначает опасную ситуацию, которая неизбежно приведет к серьезной травме или смертельному исходу в случае несоблюдения соответствующих мер безопасности.
- ▲ ОСТОРОЖНО!** Указывает на потенциально опасную ситуацию, которая, в случае несоблюдения соответствующих мер безопасности, может привести к серьезной травме или смертельному исходу.
- ▲ ВНИМАНИЕ!** Указывает на потенциально опасную ситуацию, которая, в случае несоблюдения соответствующих мер безопасности, может стать причиной травм средней или легкой степени тяжести.
- ▲ ВНИМАНИЕ!** При использовании без условного обозначения указывает на потенциально опасную ситуацию, которая в случае несоблюдения соответствующих мер безопасности может привести к повреждению оборудования.

Неправильное обращение или обслуживание данного продукта может привести к серьезным травмам и повреждению имущества. Перед началом эксплуатации данного инструмента необходимо прочесть все предупреждения и инструкции по эксплуатации. При использовании механических инструментов необходимо соблюдать основные меры предосторожности, чтобы избежать риска травм.

СОХРАНИТЕ ВСЕ ПРЕДУПРЕЖДЕНИЯ И ИНСТРУКЦИИ ДЛЯ ДАЛЬНЕЙШЕГО ИСПОЛЬЗОВАНИЯ

1.1 ОБЩАЯ БЕЗОПАСНОСТЬ

- Прочитайте и усвойте все правила техники безопасности касательно всех рисков перед установкой, эксплуатацией, ремонтом, техническим обслуживанием, заменой дополнительных принадлежностей или работой рядом с инструментом. Несоблюдение данного требования может привести к серьезной травме.
- Установкой, регулировкой и эксплуатацией инструмента должны заниматься только квалифицированные и обученные операторы.
- Данный инструмент разрешается использовать только для установки потайных заклепок STANLEY Engineered Fastening.
- Совместно с данным инструментом разрешается использовать только части, крепежные элементы и аксессуары, рекомендованные производителем.
- ЗАПРЕЩАЕТСЯ вносить какие-либо изменения в конструкцию инструмента. Изменения могут снизить эффективность мер безопасности и повысить риски для оператора. Любое внесение изменений в конструкцию инструмента, выполненное клиентом самостоятельно, является ответственностью клиента и аннулирует настоящую гарантию.
- Не выбрасывайте правила техники безопасности; передайте их оператору.
- Не используйте инструмент, если он поврежден.
- Перед использованием проверьте, нет ли заклинивания движущих деталей, нет ли повреждения деталей и других условий, которые влияют на работу инструмента. В случае обнаружения повреждений, прежде чем приступить к эксплуатации инструмента, его нужно отремонтировать. Перед эксплуатацией снимите регулировочные или гаечные ключи.
- Инструменты следует периодически проверять на сохранность и читаемость значений и маркировок, требуемых данной частью ISO 11148. При необходимости замены этикеток с маркировками, сотрудник/пользователь должен обратиться за запасными к производителю.
- Для обеспечения правильной работы инструмента обученный персонал должен осуществлять своевременное обслуживание и проверку состояния инструмента. Любые работы по разборке инструмента должен выполнять только соответствующим образом обученный персонал. Запрещается разбирать инструмент без ознакомления с инструкциями по обслуживанию.

1.2 РИСК ЛЕТАЩИХ ПРЕДМЕТОВ

- Перед выполнением каких-либо операций по обслуживанию инструмента или его регулировке или снятием носового оборудования отсоедините шланг подачи воздуха или снимите носовое оборудование или дополнительные принадлежности.
- Имейте в виду, что поломка заготовки или дополнительной принадлежности или даже самого вставленного инструмента может привести к появлению высокоскоростных летящих предметов.
- Всегда используйте ударостойкие защитные очки при работе с инструментом. Степень необходимой защиты надо оценивать для каждого использования.

- Также необходимо оценить риски для окружающих.
- Убедитесь, что заготовка надежно закреплена.
- Убедитесь, что средства защиты от выброса крепежного элемента и/или сердечника установлены на место и находятся в рабочем состоянии.
- ЗАПРЕЩАЕТСЯ эксплуатировать инструмент со снятым коллектором сердечников заклепок.
- Предупреждайте возможный выброс сердечника из передней части инструмента.
- НЕ направляйте рабочий инструмент на людей.

1.3 РИСКИ, СВЯЗАННЫЕ С ЭКСПЛУАТАЦИЕЙ

- Использование инструмента может подвергнуть руки оператора опасностям, например раздроблению, ударам, порезам, ссадинам и нагреву. Надевайте подходящие перчатки для защиты рук.
- Операторы и технический персонал должны быть физически способны справиться с размером, массой и мощностью инструмента.
- Правильно удерживайте инструмент, будьте готовы противодействовать нормальным или внезапным движениям и действуйте обеими руками.
- Следите за тем, чтобы ручки инструмента были сухими, чистыми и не испачканными маслом и смазочными материалами.
- Сохраняйте устойчивое положение тела и крепко стойте на ногах при работе с инструментом.
- Отпустите пусковое устройство при перебое пневматического питания.
- Используйте только смазки типов, рекомендованных производителем.
- Контакт с гидравлической жидкостью следует избегать. Чтобы свести к минимуму возможность высыпания, тщательно промойте место в случае попадания на кожу.
- Паспорта безопасности материалов для всех гидравлических жидкостей и смазок можно запросить у поставщика инструмента.
- Избегайте нахождения в неподходящих позах, так как они, скорее всего, не позволят противодействовать нормальному или неожиданному движению инструмента.
- Если инструмент закреплен на подвеске, убедитесь в надежности крепления.
- Учитывайте риск раздробления или защемления, если оборудование наконечника не установлено.
- ЗАПРЕЩАЕТСЯ эксплуатировать инструмент со снятым корпусом наконечника.
- Перед началом работы с инструментом убедитесь, что в месте работы достаточно пространства для рук оператора.
- При переносе инструмента с одного места на другое соблюдайте осторожность, чтобы случайно не нажать на спусковой механизм инструмента.
- Относитесь к устройству бережно. Не роняйте и не используйте его вместо молотка.
- Следите за тем, чтобы сердечники заклепок не создавали опасности.
- Коллектор сердечников заклепок необходимо опустошать, когда он заполнился приблизительно на половину.

1.4 РИСКИ, СВЯЗАННЫЕ С ПОВТОРЯЮЩИМИСЯ ДВИЖЕНИЯМИ

- При использовании инструмента, оператор может ощутить дискомфорт ладоней, рук, плеч, шеи или других частей тела.
- При использовании инструмента, оператору следует принять удобное положение, при этом твердо стоя на ногах и избегая неудобных или неустойчивых поз. Оператору следует менять позу во время продолжительной работы, так как это может помочь предотвратить дискомфорт и усталость.
- Если оператор испытывает постоянный или периодический дискомфорт, боль, пульсацию, гудение, покалывание, жжение или скованность, то эти предупредительные сигналы не следует игнорировать. Оператор должен доложить об этом работодателю и обратиться за помощью к квалифицированному медицинскому работнику.

1.5 РИСКИ, СВЯЗАННЫЕ С ПРИНАДЛЕЖНОСТЯМИ

- Отключите инструмент от пневматического питания перед установкой или снятием узла держателя или принадлежностей.
- Используйте только размеры и типы принадлежностей и расходных материалов, рекомендованные производителем инструмента; не используйте другие типы или размеры принадлежностей или расходных материалов.

1.6 РИСКИ НА РАБОЧЕМ МЕСТЕ

- Скольжение, спотыкание и падение являются основными причинами травм на рабочем месте. Соблюдайте осторожность на скользких поверхностях вследствие работы с инструментом, а также учитывайте опасность споткнуться о пневматический или гидравлический шланг.
- Действуйте осторожно, находясь в незнакомой среде. Возможно присутствие скрытых опасностей, например, электропроводки или других технических коммуникаций.
- Инструмент не предназначен для использования в потенциально взрывоопасной среде и не оснащен изоляцией для предотвращения удара электрическим током.

- Убедитесь, что рядом нет электрических кабелей или газопроводов и т. п., которые могут создать опасную ситуацию при повреждении инструментом.
- Выбирайте одежду правильно. Не носите свободную одежду и ювелирные украшения. Следите за тем, чтобы волосы, одежда и перчатки не попадали под движущиеся детали. Возможно наматывание свободной одежды, ювелирных изделий и длинных волос на движущиеся детали.
- Следите за тем, чтобы сердечники заклепок не создавали опасности.

1.7 РИСКИ, СВЯЗАННЫЕ С ШУМОМ

- Высокий уровень шума без использования надлежащей защиты может привести к полной потере слуха и прочим проблемам, таким как тиннитус (звон, гудение, свист или жужжание в ушах). Поэтому, важно выполнить оценку рисков и использовать соответствующие средства снижения этих опасностей.
- Соответствующие средства снижения риска могут включать в себя использование амортизирующих материалов для предотвращения «звона» заготовок.
- Используйте средства защиты органов слуха согласно инструкциям работодателя и правилам охраны труда и техники безопасности.
- Эксплуатацию и техническое обслуживание инструмента следует выполнять в соответствии с инструкциями, чтобы избежать ненужного повышения уровня шума.
- При эксплуатации инструмента убедитесь, что на коллектор для сердечников заклепок установлен исправный глушитель.

1.8 РИСКИ, СВЯЗАННЫЕ С ВИБРАЦИЕЙ

- Воздействие вибрации может привести к повреждениям нервной системы и системы кровообращения рук и ног.
- Носите теплую одежду при работе в холодную погоду и держите руки теплыми и сухими.
- Если вы испытываете онемение, покалывание, боль или побледнение кожи на пальцах или руках, прекратите использование инструмента, доложите об этом работодателю и обратитесь к врачу.
- Везде, где это возможно, поддерживайте инструмент с помощью стола, натяжного инструмента или стабилизатора, так как это позволяет облегчить усилие, необходимое для поддержки инструмента.

1.9 ДОПОЛНИТЕЛЬНЫЕ ПРАВИЛА ТЕХНИКИ БЕЗОПАСНОСТИ ДЛЯ ПНЕВМАТИЧЕСКИХ ИНСТРУМЕНТОВ

- Рабочее давление не должно превышать 7 бар (100 фунтов на квадратный дюйм).
- Воздух под давлением может привести к серьезным травмам.
- Не оставляйте рабочий инструмент без внимания. Отсоединяйте шланг подачи воздуха, если инструмент не используется, а также перед заменой дополнительных принадлежностей или ремонтом.
- ЗАПРЕЩАЕТСЯ направлять отверстие отвода воздуха коллектора сердечников заклепок на рабочего и других лиц. Не направляйте воздушный поток на себя или кого-либо еще.
- Сорвавшиеся шланги могут привести к серьезным травмам. Всегда проверяйте шланги и фитинги на предмет повреждений или ослабления.
- Перед эксплуатацией проверьте воздухопроводы на наличие повреждений а также проверьте надежность соединений. Не роняйте тяжелые предметы на шланги. Острые предметы могут стать причиной внутренних повреждений шланга при падении.
- Холодный воздух следует направлять в сторону от рук.
- При использовании универсальных скручиваемых муфт (зубчатых муфт) необходимо устанавливать фиксаторы и использовать предохранительные тросы для предотвращения возможных неисправностей соединений шланга и инструмента или шлангов между собой.
- ЗАПРЕЩАЕТСЯ поднимать заклепочник за шланг. Поднимайте заклепочник только за рукоятку.
- Не закрывайте вентиляционные отверстия инструмента.
- Следите за тем, чтобы в гидравлической системе не было грязи и прочих инородных веществ, так как это приведет к поломке.

Политика STANLEY Engineered Fastening нацелена на непрерывное развитие и улучшение продукции, и мы оставляем за собой право вносить изменения в спецификацию любого изделия без предварительного уведомления.

2. ОСНОВНЫЕ КОМПОНЕНТЫ

2.1 КОМПОНЕНТЫ

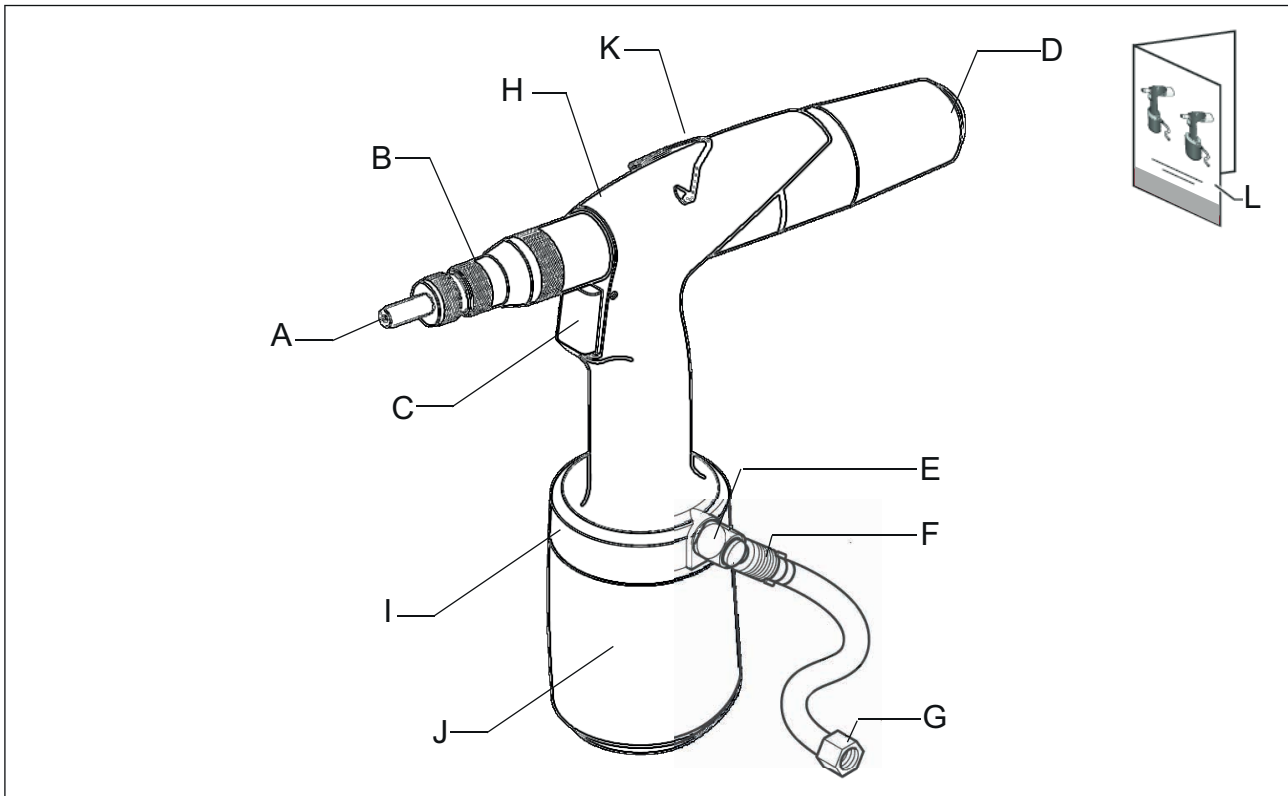

A	Сердечник/опора	G	Воздуховод
B	Индикатор хода	H	Гидравлический корпус
C	Пусковой выключатель	I	Блок подачи воздуха с вращением на 360°
D	Кнопка разблокировки	J	Пневматический корпус
E	Предохранительный клапан	K	Кронштейн
F	Запорный клапан подачи воздуха	L	Руководство

2.2 СЕРДЕЧНИКИ/ОПОРЫ

В комплект поставки входят сердечники и опоры М4–М8. Сердечники и опоры М3–М10–М12 доступны отдельно.

3. ЭКСПЛУАТАЦИЯ

3.1 ЭЛЕМЕНТЫ УПРАВЛЕНИЯ

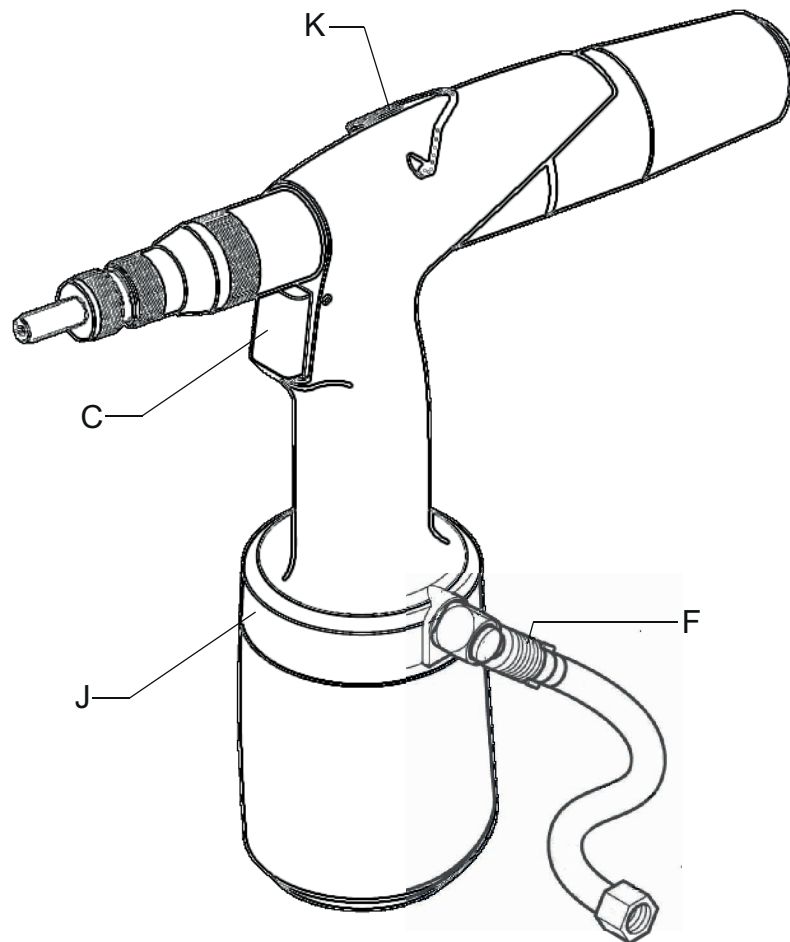

C	Пусковой выключатель	I	Блок подачи воздуха с вращением на 360°
F	Запорный клапан подачи воздуха	K	Кронштейн

3.2 БЛОК ПОДАЧИ ВОЗДУХА С ВРАЩЕНИЕМ НА 360°

Если во время использования воздушный шланг (M) мешает работе, закройте запорный клапан (F). Затем блок подачи воздуха с вращением 360° (I) можно повернуть в более подходящую сторону.

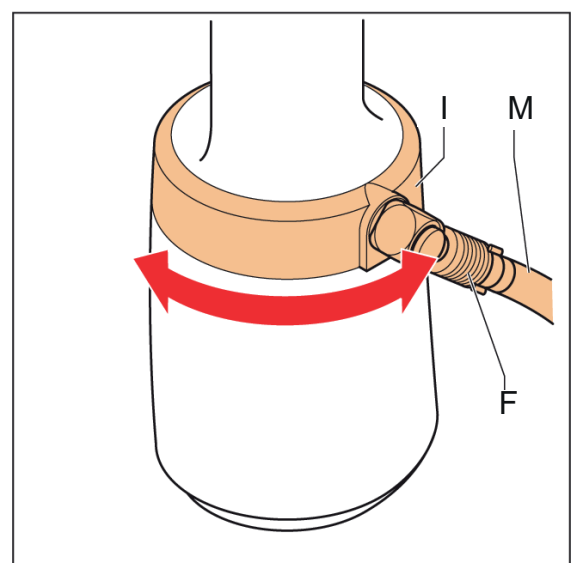

3.3 РЕГУЛИРОВКА ХОДА ИНСТРУМЕНТА

Для установки хода инструмента поверните индикатор хода (см. рис. 3.1-В), он показывает значение хода. Установите ход в соответствии с приведенными ниже схемами.

- Чтобы установить максимальный ход, индикатор хода следует повернуть по часовой стрелке до фиксации, см. схему ниже.

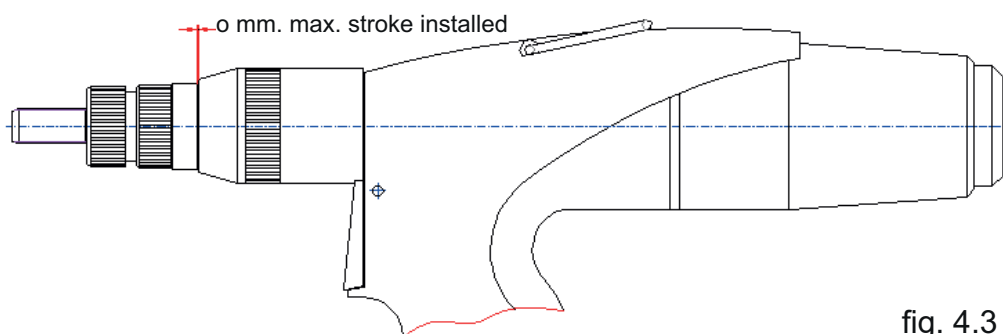

fig. 4.3 a

- Чтобы установить минимальный ход, индикатор хода следует поворачивать против часовой стрелки до тех пор, пока не будет пересечена последняя линия шкалы, см. схему ниже.

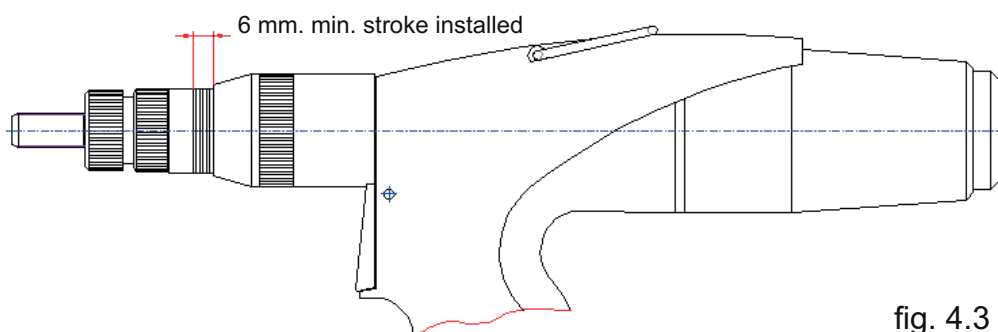
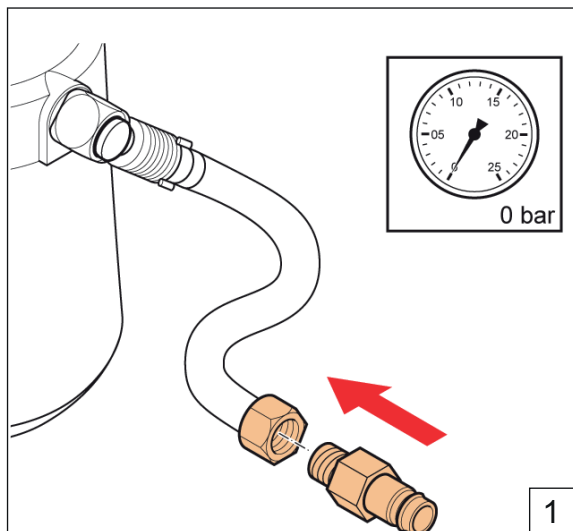
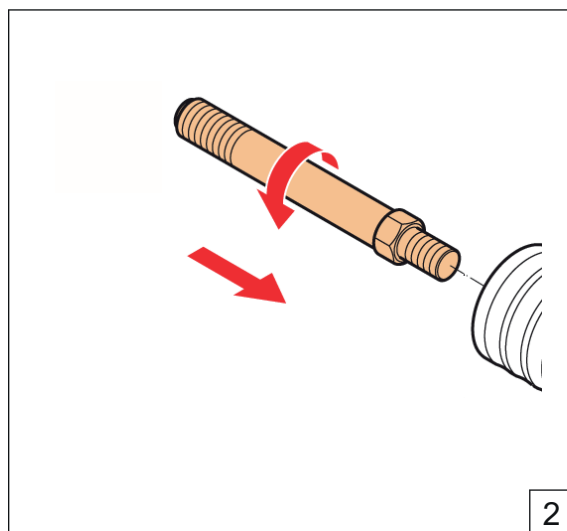

fig. 4.3 b

4. ИСПОЛЬЗОВАНИЕ



Установите ниппель (G 1/4")



Вкрутите сердечник правильного \varnothing

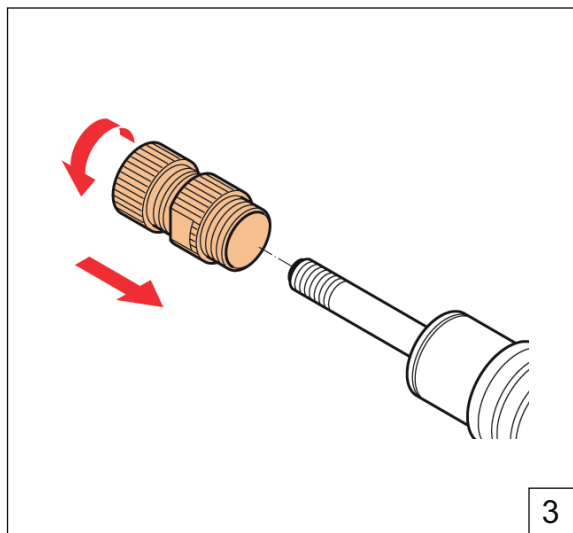

Вкрутите опору правильного \varnothing

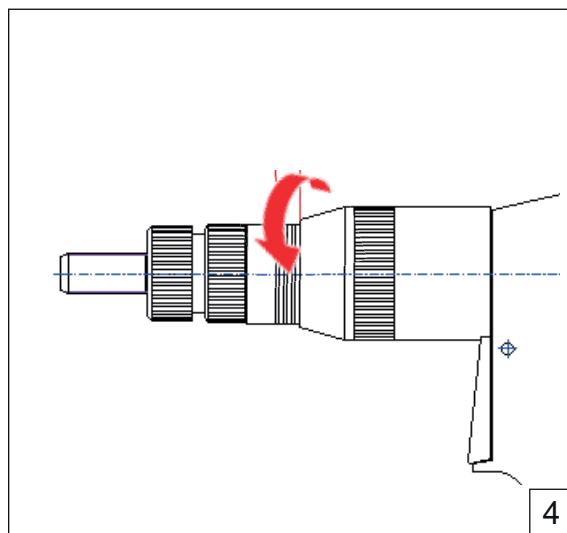

Установите индикатор хода (см. 4.3)

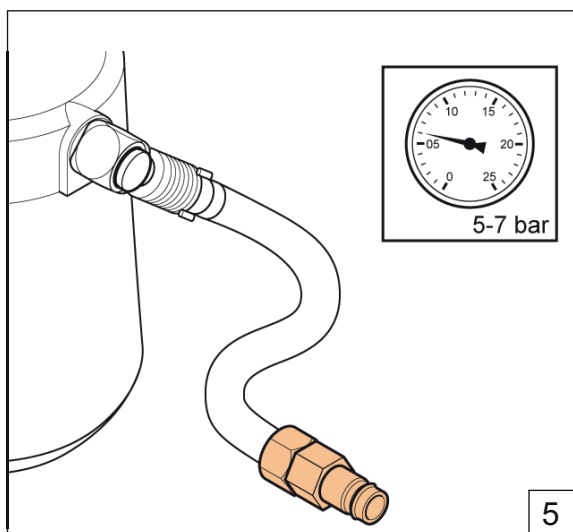

Установите правильное давление воздуха

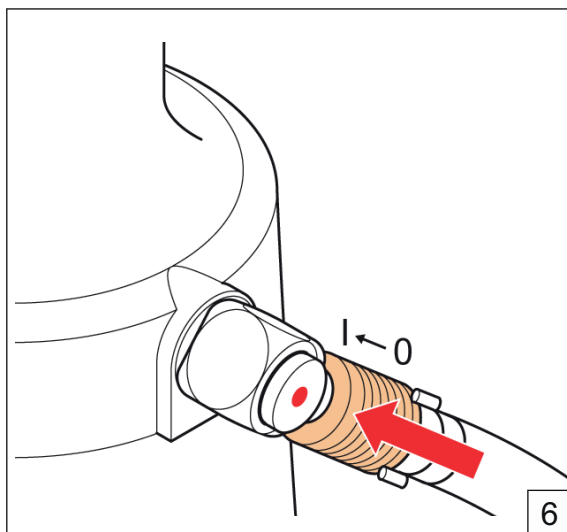

Включите запорный клапан

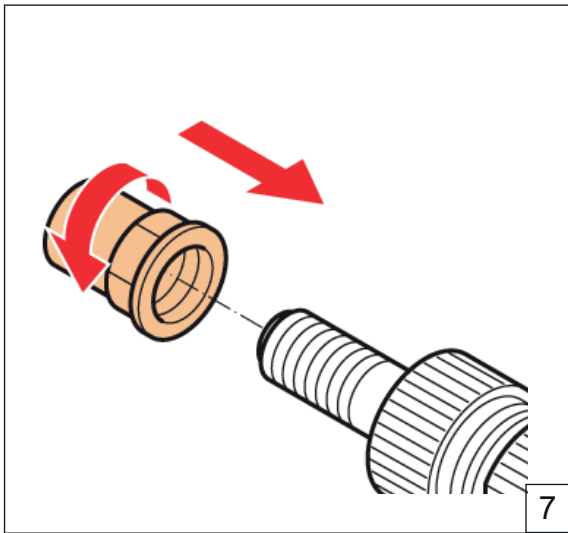

Установите заклепочную гайку. Убедитесь, что резьба сердечника открыта

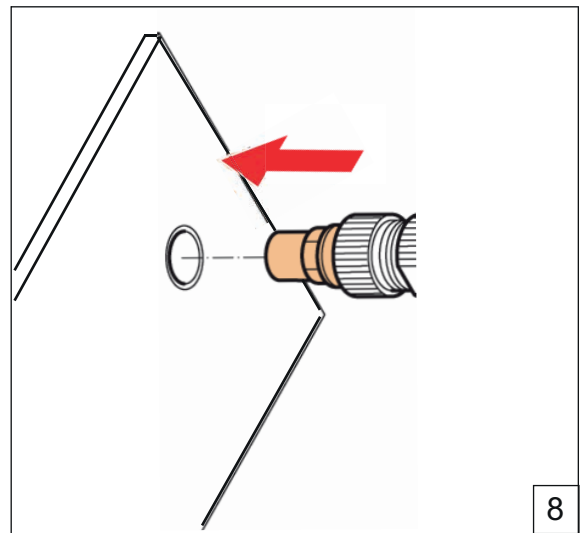

Установите инструмент

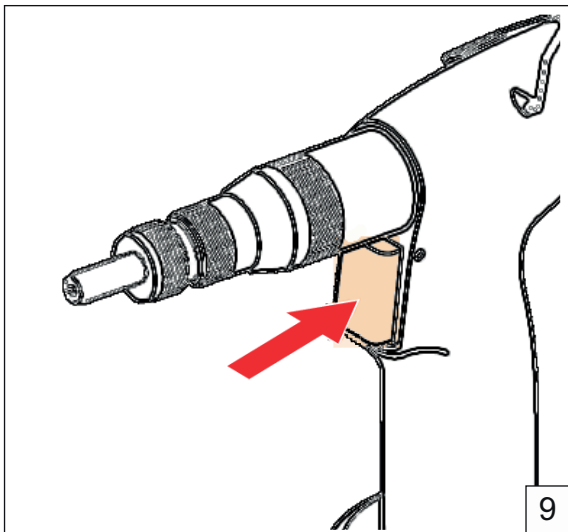

Нажмите и удерживайте пусковой выключатель, пока заклепочная гайка не будет установлена

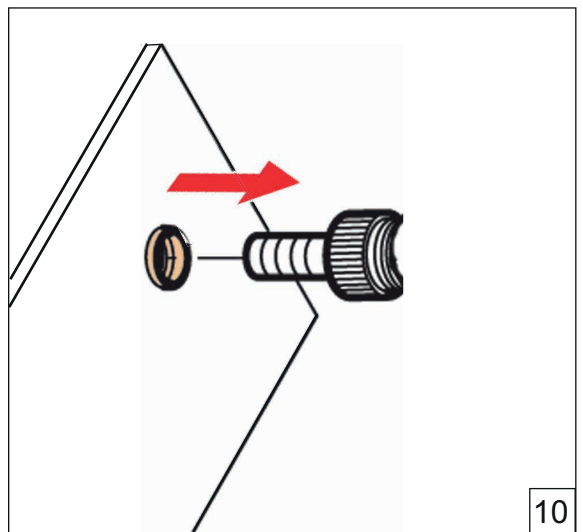

Отпустите курок и дайте инструменту раскрутиться.

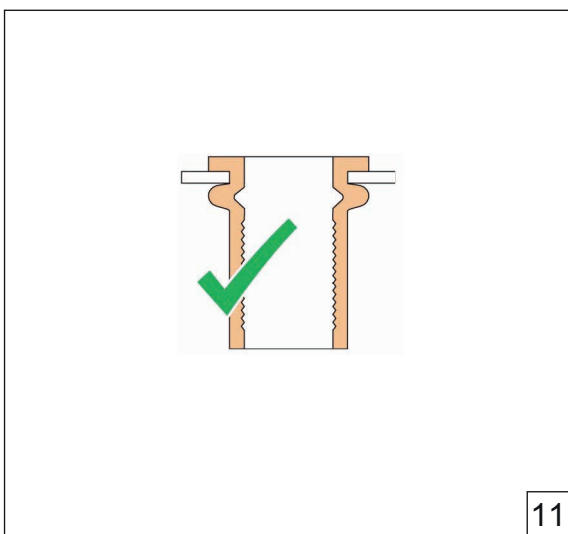

Если неверно (см. 4.3)

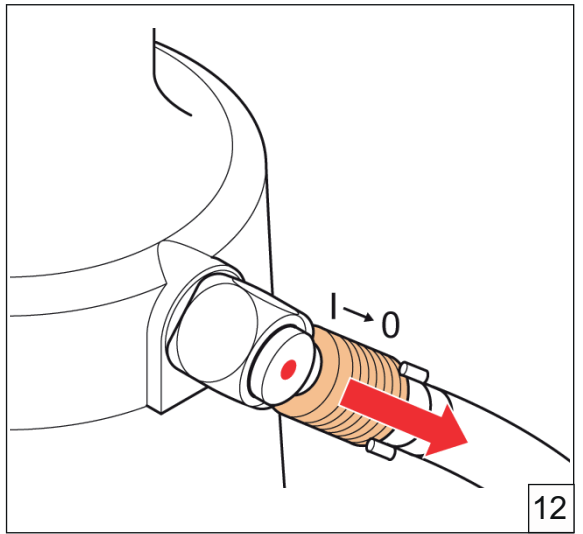

Закройте запорный клапан

5. ОБСЛУЖИВАНИЕ



Надевайте защитные очки



Пользуйтесь средствами защиты органов слуха



Надевайте защитные перчатки

5.1 РЕГУЛЯРНОЕ ОБСЛУЖИВАНИЕ

Закройте запорный клапан (F) и отсоедините подачу воздуха (G).

- ⚠ - Снимите опору (см. рис. 6.1.a), затем очистите с помощью пневматического пистолета и мягкой ткани.
- Снимите сердечник (см. рис. 6.1.b), затем очистите с помощью пневматического пистолета и мягкой ткани.
- Очистите переднюю втулку (см. рис. 6.1.c) с помощью пневматического пистолета и мягкой ткани.
- После сборки смажьте сердечник.

5.2 КАПИТАЛЬНОЕ ОБСЛУЖИВАНИЕ

Каждые 100 000 циклов инструмент необходимо полностью разбирать и заменять все уплотнения и изношенные детали. Эти работы должен проводить только квалифицированный инженер или работник зарегистрированного сервисного центра.

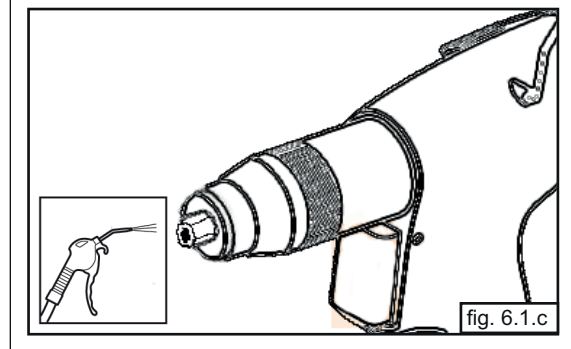
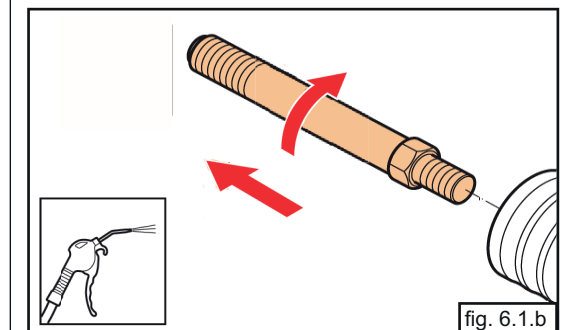
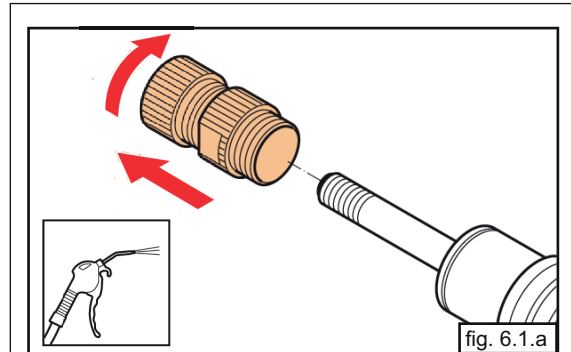
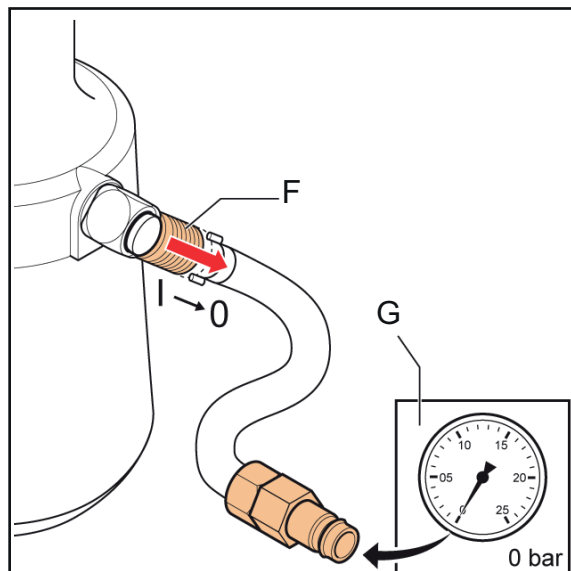

6. ПОИСК И УСТРАНЕНИЕ НЕПОЛАДОК

НЕИСПРАВНОСТЬ	ПРИЧИНА	КОРРЕКТИРУЮЩАЯ МЕРА
Инструмент не работает	Инструмент не подключен к воздуховоду	Подключите инструмент к воздуховоду
	Запорный клапан подачи воздуха все еще закрыт	Откройте запорный клапан подачи воздуха
	Недостаточное давления воздуха	Используйте правильное давление воздуха 5–7 бар
Воздух выходит из предохранительного клапана	Слишком высокое давление воздуха	Используйте правильное давление воздуха 5–7 бар
Пусковой выключатель не срабатывает	Недостаточное давления воздуха	Используйте правильное давление воздуха 5–7 бар
Невозможно вставить потайную заклепочную гайку в сердечник	Установлен неверный комплект сердечник/опора	Установите правильный комплект сердечник/опора
Потайная заклепочная гайка установилась неправильно	Неверно установлен ход инструмента	Установите правильный ход инструмента
	Недостаточное давления воздуха	Используйте правильное давление воздуха
	Превышена вместимость инструмента	Используйте правильный инструмент
После спуска пускового выключателя инструмент не полностью освобождается от установленной потайной гайки	Неправильно установлена заклепочная гайка	Нажмите кнопку разблокировки.
Невозможно повернуть на 360° блок подачи воздуха	Инструмент все еще находится под давлением	Закройте запорный клапан подачи воздуха и сбросьте давление в инструменте, нажав на пусковой выключатель
Инструмент работает нестабильно	Требуется сервисное обслуживание	Обратитесь в сервисный центр

7. ТЕХНИЧЕСКИЕ ХАРАКТЕРИСТИКИ

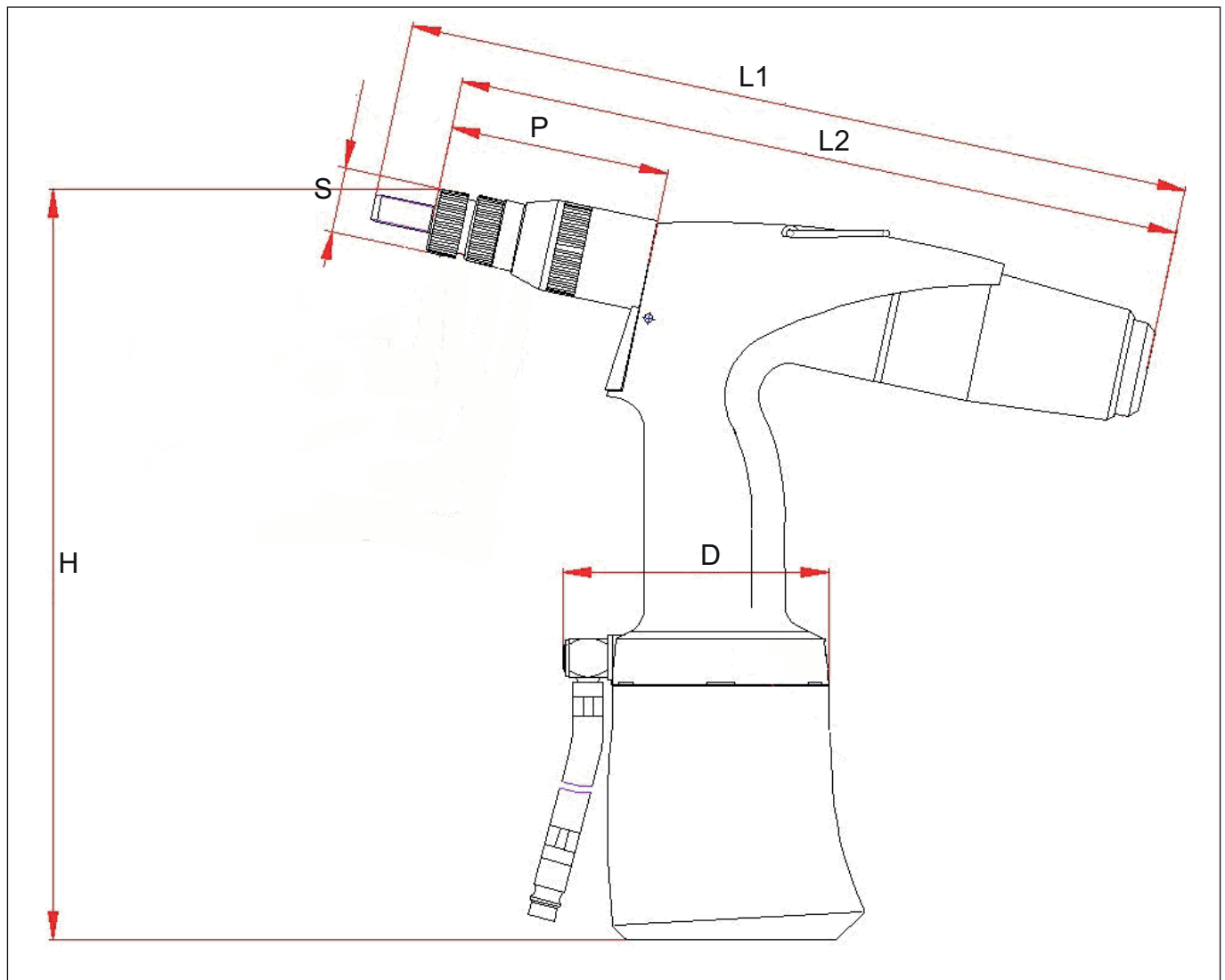

H	270 мм
L1	285 мм
L2	260 мм
S	ø 23 мм
P	80 мм
D	ø 99 мм
Масса	1,65 кг
Давление воздуха	от 5 до 7 бар
Втягивание (6 бар)	18,5 кН
Потребление воздуха (л/ход)	1,5 л
Макс. рабочий ход	7 мм
Вместимость (стандартные потайные заклепочные гайки)	М3–М12 алюминий/сталь М3–М10 нержавеющая сталь

8. ЗАЯВЛЕНИЕ О СООТВЕТСТВИИ НОРМАМ ЕС

Мы,
Rivet Factory Group s. r. o., Lannova 2061/8, 110 00 Praha 1, Nové Město,
Принимаем на себя полную ответственность за то что продукт:

Описание: Пневмогидравлический клепальный инструмент

Модель: EZM4000

на который распространяется данная декларация, соответствует следующим согласованным стандартам:

ČSN EN ISO 11148-1:2015

Техническая документация составлена в соответствии с Приложением 1, раздел 1.7.4.1, в соответствии с директивой: **2006/42/ЕС Директива о безопасности машин и оборудования** (нормативный акт от 2008 г. № 1597 — Правила (безопасности) электропитания машин).

Нижеподписавшийся делает настоящее заявление от имени компании Rivet Factory Group

Вс. Ondřej Slezák, Генеральный директор

Rivet Factory Group s. r. o.
Lannova 2061/8
110 00 Praha 1, Nové Město

Место выпуска: Drtinovo náměstí 171, 547 01 Náchod, Чехия

Дата выпуска: 11. 6. 2021

Нижеподписавшееся лицо несет ответственность за составление технической документации для продукции, распространяемой в Европейском союзе и составил данную декларацию по поручению компании Stanley Engineered Fastening.

Matthias Appel

Руководитель рабочей группы по технологической документации

Stanley Engineered Fastening, Tucker GmbH, Max-Eyth-Str.1,
35394 Gießen, Германия



Данное устройство соответствует
Директива ЕС по машинам, механизмам и машинному
оборудованию 2006/42/ЕС



9. ЗАЯВЛЕНИЕ О СООТВЕТСТВИИ НОРМАМ СОЕДИНЕННОГО КОРОЛЕВСТВА

Мы, **Stanley Engineered Fastening, Stanley House, Works Road, Letchworth Garden City, Hertfordshire, SG6 1JY СОЕДИНЕННОЕ КОРОЛЕВСТВО**, принимаем на себя полную ответственность за то что продукт:

Описание: Пневмогидравлический клепальный инструмент

Модель: EZM4000

на который распространяется данная декларация, соответствует следующим стандартам:

ČSN EN ISO 11148-1:2015

Технологическая документация составлена в соответствии с Правилами (безопасности) электропитания машин от 2008 г., нормативно-правовой акт 2008/1597 (с поправками).

Нижеподписавшийся делает настоящее заявление от имени компании STANLEY Engineered Fastening



A. K. Seewraj

Директор инженерного отдела, Соединенное Королевство

Avdel UK Limited, Stanley House, Works Road, Letchworth Garden City, Hertfordshire,
SG6 1JY СОЕДИНЕННОЕ КОРОЛЕВСТВО

Место выпуска: Letchworth Garden City, Соединенное Королевство

Дата выпуска: 05-11-2012



Данное устройство соответствует
Правилам (безопасности) электропитания машин от
2008 г.,
нормативно-правовой акт 2008/1597 (с поправками)



10. ЗАЩИТИТЕ СВОИ ВЛОЖЕНИЯ!

ГАРАНТИЯ НА ЗАКЛЕПОЧНИК ДЛЯ ПОТАЙНЫХ ЗАКЛЕПОК Stanley® Engineered Fastening

STANLEY® Engineered Fastening гарантирует, что все электроинструменты изготовлены с полной ответственностью и не содержат дефектов материалов и производства при нормальном использовании на протяжении одного (1) года.

Данная гарантия применима только к первой покупке для начального использования.

Исключения

Нормальный износ.

Гарантия не включает периодическое техническое обслуживание, ремонт и замену частей вследствие износа.

Небрежное и неправильное обращение.

Дефекты и повреждения, ставшие причиной неправильной эксплуатации, хранения, небрежного и неправильного обращения, несчастных случаев и пренебрежения положениями, не покрываются гарантией.

Не авторизованное техническое обслуживание или модификации.

Данная гарантия не распространяется на дефекты и повреждения, ставшие причиной обслуживания, регулировки, установки, обслуживания, и модификаций любыми лицами, кроме представителей STANLEY® Engineered Fastening, или ее официальных центров обслуживания.

Все остальные гарантии, явные или подразумеваемые, включая любые гарантии товарности или пригодности для конкретной цели, настоящим исключаются.

Если данный инструмент не соответствует гарантии, немедленно верните инструмент в ближайший авторизованный сервисный центр. Чтобы получить список авторизованных сервисных центров компании STANLEY® Engineered Fastening в США и Канаде, свяжитесь с нами по бесплатному номеру (877) 364 2781.

Для пользователей вне США и Канады существует сайт **www.StanleyEngineeredFastening.com**, на котором приведены адреса мест деятельности компании STANLEY Engineered Fastening.

Компания STANLEY Engineered Fastening обязуется бесплатно заменять любые компоненты устройства, имеющие дефект в результате использования несоответствующих материалов или работы низкого качества, и вернуть инструмент пользователю. Это является нашим единственным обязательством в рамках настоящей гарантии. Компания STANLEY Engineered Fastening не несет ответственности за любой косвенный или фактический ущерб в результате приобретения или использования данного инструмента.

Зарегистрируйте свой заклепочник для потайных заклепок в Интернете.

Для регистрации гарантии в Интернете, перейдите по адресу <https://www.stanleyengineeredfastening.com/support/warranty-registration-form>

Благодарим за выбор инструмента марки Stanley Assembly Technologies от STANLEY® Engineered Fastening.

حقوق الطبع والنشر © لعام ٢٠٢١ محفوظة لشركة Stanley Black and Decker Inc. يحظر إعادة إنتاج المعلومات المقدّمة و/أو الإعلان عنها بأي طريقة ومن خلال أي وسيلة (إلكترونيًا أو ميكانيكيًا) دون إذن كتابي صريح مسبق من شركة Stanley Black and Decker Inc. وتستند المعلومات المقدّمة إلى المواصفات المعروفة في لحظة إنتاج هذا المنتج. وتتبع شركة Stanley Black and Decker Inc. سياسة التحسين المستمر للمنتجات، ولذلك قد تخضع المنتجات للتغيير.

والمعلومات المقدّمة تنطبق على المنتج طالما أنه تم تسليمه من قبل شركة Stanley Black and Decker Inc. ولذلك، لا يمكن مساءلة شركة Stanley Black and Decker Inc. عن أي ضرر ناتج من الانحرافات عن المواصفات الأصلية للمنتج.

لقد تم تجميع المعلومات المتوفرة بأقصى قدر من العناية. ومع ذلك، لن تتحمل Stanley Black and Decker Inc. أي مسؤولية عن أي أخطاء في المعلومات أو عما يترتب عليها. كما أنها لن تقبل تحمل أي مسؤولية عن أي ضرر ناتج عن أنشطة قامت بها أطراف أخرى.

يجب ألا يتم اعتبار أسماء العمل والأسماء التجارية والعلامات التجارية المسجلة، وغيرها مما استخدمته شركة Stanley Black and Decker Inc.، على أنها أسماء وعلامات مجانية، وذلك بموجب التشريع المتعلق بحماية العلامات التجارية.

المحتوى

148	1. تعريفات السلامة
148	1.1 قواعد السلامة العامة
148	1.2 مخاطر المقذوفات
148	1.3 مخاطر التشغيل
149	1.4 مخاطر الحركات المتكررة
149	1.5 مخاطر الملحقات
149	1.6 مخاطر مكان العمل
149	1.7 مخاطر الضوضاء
149	1.8 مخاطر الاهتزاز
149	1.9 تعليمات السلامة الإضافية لأدوات الطاقة الهوائية
150	2. المكونات الرئيسية
150	2.1 المكونات
150	2.2 الشياقات/السناديل
151	3. التشغيل
151	3.1 وحدات التحكم
151	3.2 وحدة إمداد الهواء القابلة للدوران 360 درجة
152	3.3 تعيين شوط الأداة
153	4. الاستخدام
155	5. الصيانة
155	5.1 الصيانة الدورية
155	5.2 الصيانة الرئيسية
156	6. استكشاف الأعطال وإصلاحها
157	7. البيانات الفنية
158	8. بيان المطابقة لتعليمات المجموعة الأوروبية (EC)
159	9. إعلان توافق المملكة المتحدة
160	10. احم استثمارك!



يجب قراءة دليل التعليمات من قبل أي شخص يقوم بتركيب هذه الأداة أو تشغيلها مع إيلاء اهتمام خاص بقواعد السلامة التالية.

1. تعريفات السلامة

توضح التعريفات التالية مستوى حدة كل كلمة من كلمات الإشارة. يُرجى قراءة الدليل والانتباه إلى هذه الرموز.

⚠️ **خطر:** يشير إلى موقف خطير وشيك الحدوث وسيؤدي إلى الوفاة أو إصابة خطيرة ما لم يتم تجنبه.

⚠️ **تحذير:** يشير إلى موقف خطير محتمل قد يؤدي إلى الوفاة أو إصابة خطيرة ما لم يتم تجنبه.

⚠️ **تنبيه:** يشير إلى موقف محتمل خطير قد يؤدي إلى إصابة صغيرة أو متوسطة ما لم يتم تجنبه.

⚠️ **تنبيه:** مُستخدم دون رمز تنبيه السلامة للإشارة إلى موقف محتمل خطير قد يلحق ضرراً بالملكات، إذا لم يتم تجنبه.

قد يؤدي التشغيل أو الصيانة غير السليمة لهذا المنتج إلى إصابة خطيرة وتضرر الممتلكات. اقرأ واستوعب جميع التحذيرات والتعليمات التشغيل قبل استخدام هذه المعدة. وعند استخدام الأدوات الكهربائية، يجب دائماً اتباع احتياطات السلامة الأساسية للحد من خطر وقوع الإصابة الشخصية.

قم بحفظ جميع التحذيرات والتعليمات للرجوع إليها في المستقبل

1.1 قواعد السلامة العامة

- بسبب المخاطر المتعددة، قم بقراءة تعليمات السلامة وفهمها قبل تركيب الملحقات أو تشغيلها أو إصلاحها أو صيانتها أو تغييرها، أو قبل العمل بالقرب من الأداة. يمكن أن يؤدي عدم عمل ذلك إلى التعرض لخطر بدني خطير.
- يجب ألا يقوم إلا المشغلين المؤهلين والمدربين بتركيب الأداة أو ضبطها أو استخدامها.
- لا تستخدم هذه المعدة لأغراض غير تركيب أدوات تثبيت البراشيم العمياء الخاصة بشركة STANLEY Engineered Fastening.
- لا تستخدم سوى الأجزاء وأدوات التثبيت والملحقات الموصى بها من قبل الشركة المصنعة.
- لا تقم بإجراء أي تعديلات على الأداة. يمكن أن تقلل التعديلات التي يتم إجراؤها من فاعلية إجراءات السلامة، كما يمكن أن تزيد من المخاطر التي يكون المشغل معرضاً لها. ويتحمل العميل المسؤولية الكاملة عن أي تعديل يقوم به، كما أن تلك التعديلات تؤدي إلى إبطال أي ضمانات سارية.
- لا تتخلص من تعليمات السلامة؛ قم بإعطائها إلى المشغل.
- لا تستخدم الأداة إذا كانت تالفة.
- قبل الاستخدام، قم بالفحص لاستكشاف أي حالات عدم محاذاة أو انثناء الأجزاء المتحركة، وانكسار الأجزاء، وأي حالة أخرى تؤثر على تشغيل الأداة. وفي حالة تعطل الأداة، فاعمل على صيانتها قبل الاستخدام. قم بإزالة أي مفتاح ضبط أو ربط قبل الاستخدام.
- يتم فحص الأدوات بشكل دوري للتحقق من تمييز التصنيفات والعلامات التي تكون ضرورية بموجب هذا الجزء من معيار ISO 11148 بشكل واضح على الأداة. يتصل صاحب العمل / المستخدم الجهة المصنعة من أجل الحصول على ملصقات التمييز البديلة متى كان ذلك ضرورياً.
- يجب صيانة الأداة في ظروف عمل آمنة في جميع الأوقات وفحصها على فترات منتظمة لاستكشاف وجود أي تلف وتشغيلها من قبل أفراد مدربين. وعدم إجراء أي تفكيك إلا من قبل أفراد مدربين. لا تقم بتفكيك هذه الأداة دون الرجوع المسبق إلى تعليمات الصيانة.

1.2 مخاطر المقذوفات

- افصل إمداد الهواء عن الأداة قبل إجراء أي صيانة وقبل أي محاولة لضبط مجموعة الأنف أو الملحقات أو تركيبها أو إزالتها.
- انتبه إلى أن فشل قطعة العمل أو الملحقات، أو حتى الأداة التي تم تركيبها نفسها، يمكن أن يؤدي إلى إنتاج مقذوفات سريعة للغاية.
- قم دائماً بارتداء أدوات مقاومة للصدمة لحماية العين أثناء تشغيل الأداة. ويجب أن يتم تقييم مستوى الحماية المطلوبة لكل حالة استخدام على حدها.
- كما يلزم كذلك تقييم المخاطر التي تحيق بالآخرين في هذا الوقت.
- تحقق من تثبيت أداة العمل بشكل محكم.
- تحقق من توافر وسائل الحماية من المقذوفات الناجمة عن أدوات التثبيت و / أو الشياق في مكانها ومن أنها تعمل بشكل جيد.
- لا تستخدم الأداة بدون تركيب مجمع الشياق.
- انتبه إلى القذف غير المقصود للشياق من مقدمة الأداة.
- لا تقم بتشغيل أداة باتجاه أي شخص (أشخاص) مباشرة.

1.3 مخاطر التشغيل

- يمكن أن يؤدي استخدام الأداة إلى تعريض يدي المشغل للمخاطر، بما في ذلك السحق والتصادم والقطع والكشط والحرارة. ارتد قفازات مناسبة لحماية اليدين.
- يمكن للمشغلين والأشخاص المسؤولين عن الصيانة التعامل مع كتلة الأداة ووزنها وطاقتها من الناحية البدنية.
- امسك الأداة بالشكل الصحيح؛ وكن على استعداد لمقاومة حركتها العادية أو المفاجئة، واجعل كلتا يديك متاحيتين للتعامل مع الأداة.
- حافظ على جفاف مفاصل الأداة ونظافتها وخلوها من أي زيوت وشحوم.
- حافظ على أن تكون وضعية جسمك متوازنة وثبات قدميك أثناء تشغيل الأداة.
- حرر أداة التشغيل والإيقاف في حالة أي مقاطعة لإمداد الطاقة الهوائية.
- لا تستخدم إلا مواد التشحيم التي توصي بها جهة التصنيع.
- يجب تجنب ملامسة السائل الهيدروليكي. ويجب اتخاذ إجراءات السلامة للغسل الجيد إذا حدث تلامس مع السائل لتقليل احتمالية الطفق الجلدي.
- تتاح أوراق بيانات سلامة المواد لجميع مواد التشحيم والزيوت الهيدروليكية من مورد الأداة عند الطلب.
- تجنب الأوضاع غير المناسبة حيث إنه من المحتمل ألا تسمح مثل تلك الأوضاع بمقاومة الحركة الطبيعية أو غير المتوقعة للأداة.
- إذا تم تثبيت الأداة بجهاز تعليق، فتتحقق من إحكام ذلك التثبيت.
- انتبه لمخاطر السحق أو الانضغاط إذا لم يتم تركيب معدة الأنف.
- لا تقم بتشغيل الأداة أثناء إزالة مبييت الأنف.
- يلزم وجود مسافة عازلة كافية وعدم ملامسة أيدي عمال التشغيل للأداة قبل متابعة الإجراء.
- عند حمل الأداة من مكان إلى آخر، أبعاد اليدين عن زناد التشغيل لتجنب التنشيط غير المتعمد.
- تجنب إساءة استخدام الأداة بتعرضها للسقوط أو استخدامها كمطرقة.

- يجب اتخاذ إجراءات الرعاية لضمان عدم تسبب الشياق في أي خطر.
- يجب تفريغ مجمع الشياق عند امتلاء نصفه تقريبًا.

1.4 مخاطر الحركات المتكررة

- أثناء استخدام الأداة، يمكن أن يعاني المشغل من عدم الراحة بشكل أو بآخر في اليدين أو الذراعين أو الكتفين أو الرقبة أو في أجزاء أخرى من الجسم.
- أثناء استخدام الأداة، يجب أن يستخدم المشغل وضعية مريحة مع التحقق من رسوخ القدمين وتجنب الوضعيات غير المضبوطة أو التي لا تساعد على ضمان التوازن. يجب أن يقوم المشغل بتغيير الوضعية أثناء المهام الطويلة؛ حيث إن ذلك يمكن أن يساعد على تجنب الشعور بعدم الراحة والإجهاد.
- إذا شعر المشغل بأعراض مثل الشعور بعدم الراحة أو الألم أو الخفقان أو الألم الخفيف أو الوخز أو الخدر أو الحرقة أو التصلب بصفة دائمة أو متكررة، يجب ألا يتجاهل علامات التحذير تلك. يجب أن يخبر المشغل صاحب العمل بذلك وأن يستشر محترف رعاية صحية مؤهل بها.

1.5 مخاطر الملحقات

- افصل الأداة عن مصدر الطاقة الهوائية قبل تركيب أو إزالة مجموعة الأنف أو الملحقات.
- لا تستخدم إلا مقاسات وأنواع الملحقات والمواد الاستهلاكية التي توصى بها الجهة المصنعة للأداة؛ ولا تستخدم أنواع وأحجام الملحقات أو المواد الاستهلاكية الأخرى.

1.6 مخاطر مكان العمل

- يعد الانزلاق والتعثر والسقوط من الأسباب الرئيسية وراء الإصابات في مكان العمل. توخ الحذر من الأسطح الزلقة التي تنجم عن استخدام الأداة، وكذلك من مخاطر التعثر الناجمة عن خط الهواء أو الخرطوم الهيدروليكي.
- تعامل بكل عناية وحذر في البيئات التي لا تكون معتادًا عليها. فقد تكون هناك مخاطر غير ظاهرة، مثل خطوط الكهرباء أو غير ذلك من خطوط المرافق.
- الأداة غير مصممة للاستخدام في البيئات التي يحتمل أن تتعرض للانفجار، كما أنها ليست معزولة ضد الطاقة الكهربائية عند ملامستها.
- تحقق من عدم وجود كابلات كهربائية أو أنابيب غاز أو ما إلى ذلك من الأشياء التي يمكن أن تتسبب في ظهور المخاطر إذا تعرضت للتلوث بفعل استخدام الأداة.
- ارتد الملابس المناسبة. لا ترتدي ملابس فضفاضة أو جواهر. أبعدها عن الأجزاء المتحركة. فقد تعلق الملابس الفضفاضة أو الجواهر أو الشعر الطويل في الأجزاء المتحركة.
- يجب اتخاذ إجراءات الرعاية لضمان عدم تسبب الشياق في أي خطر.

1.7 مخاطر الضوضاء

- يمكن أن يتسبب التعرض لمستويات مرتفعة من الضوضاء إلى فقد دائم في السمع بما يسبب الإعاقة فيه وإلى غير ذلك من المشكلات، مثل طنين الأذن (الرنين أو الصفير أو الأزيز أو الطنين في الأذنين). وبالتالي، من الضروري تقييم المخاطر واستخدام الضوابط المناسبة التي تتناسب مع هذه المخاطر.
- يمكن أن تشمل الضوابط المناسبة للحد من المخاطر على إجراءات مثل استخدام مواد التخميد من أجل منع قطع العمل من "الرنين".
- استخدم وسائل حماية السمع وفقًا لتعليمات صاحب العمل وحسب الضرورة بموجب لوائح الصحة المهنية ولوائح السلامة المتبعة.
- قم بتشغيل الأداة والحفاظ عليها وفقًا للتوصيات الواردة في دليل التعليمات، من أجل الحيلولة دون أي زيادة غير ضرورية في مستوى الضوضاء.
- تحقق من تركيب كاتم الصوت في مجمع الشياق في مكانه ومن أنه في حالة عمل جيدة عند تشغيل الأداة.

1.8 مخاطر الاهتزاز

- يمكن أن يتسبب التعرض للاهتزاز في إصابة الأعصاب بأضرار تسبب الإعاقات وكذلك بأضرار في إمداد الدم لليدين والذراعين.
- ارتد الملابس الدافئة أثناء العمل في ظروف الطقس البارد، وحافظ على جفاف ودفء يديك.
- إذا شعرت بالخدر أو الوخز أو الألم أو بابيضاض في بشرة الأصابع أو اليدين، فتوقف عن استخدام الأداة، وأخبر صاحب العمل واستشر طبييًا.
- متى أمكن، ادمع وزن الأداة من خلال الوقوف أو الشد أو التوازن، نظرًا لأنك يمكنك حينها الإمساك بالأداة بشكل أخف لدعمها.

1.9 تعليمات السلامة الإضافية لأدوات الطاقة الهوائية

- يجب ألا يتجاوز هواء إمداد التشغيل ٧ بار (١٠٠ رطل لكل بوصة مربعة).
- يمكن أن يتسبب الهواء المضغوط في التعرض لإصابات خطيرة.
- لا تترك أداة التشغيل بدون رقابة أبدًا. افصل خرطوم الهواء عندما لا تكون الأداة قيد الاستخدام أو قبل تغيير الملحقات أو أثناء إجراء عمليات الإصلاح.
- لا تسمح بوضع فتحة عادم الهواء الموجودة في مجمع الشياق باتجاه عمال التشغيل أو غيرهم من الأشخاص المتواجدين. لا تقم بتوجيه الهواء نحو نفسك أو نحو أي شخص آخر على الإطلاق.
- الخراطيم غير المحكمة يمكن أن تتسبب في إصابات خطيرة. دائمًا افحص الخراطيم والتوصيلات بحثًا عن أي أضرار أو عدم إحكام في التثبيت.
- قبل الاستخدام، افحص خطوط الهواء بحثًا عن أي تلف، ويجب تثبيت جميع الوصلات. تجنب إسقاط الأشياء الثقيلة على الخراطيم. فقد يؤدي الاصطدام الشديد إلى إحداث تلف داخلي وعطل ميكرو في الخرطوم.
- يجب توجيه الهواء البارد بعيدًا عن اليدين.
- عندما يتم استخدام قوارن الثني العامة (قوارن المشابك)، يجب أن يتم تركيب مسامير القفل كما يجب استخدام كابلات السلامة السوطية من أجل الحماية من احتمالية فشل اتصال الخرطوم بالأداة أو اتصال الخراطيم ببعضها البعض.
- لا ترفع أداة التركيب مستخدمًا الخرطوم. واستخدم دائمًا مقبض أداة التركيب.
- يجب ألا يتم سد فتحات التهوية أو تغطيتها.
- تخلص من الأتربة والأجسام الغريبة من النظام الهيدروليكي للأداة، لأن هذا سيؤدي إلى تعطل الأداة.

تتميز سياسة STANLEY Engineered Fastening بالتحسين والتطوير المستمر للمنتجات، كما أنها تحتفظ بالحق في تغيير مواصفات أي منتج دون إخطار مسبق.

2. المكونات الرئيسية

2.1 المكونات

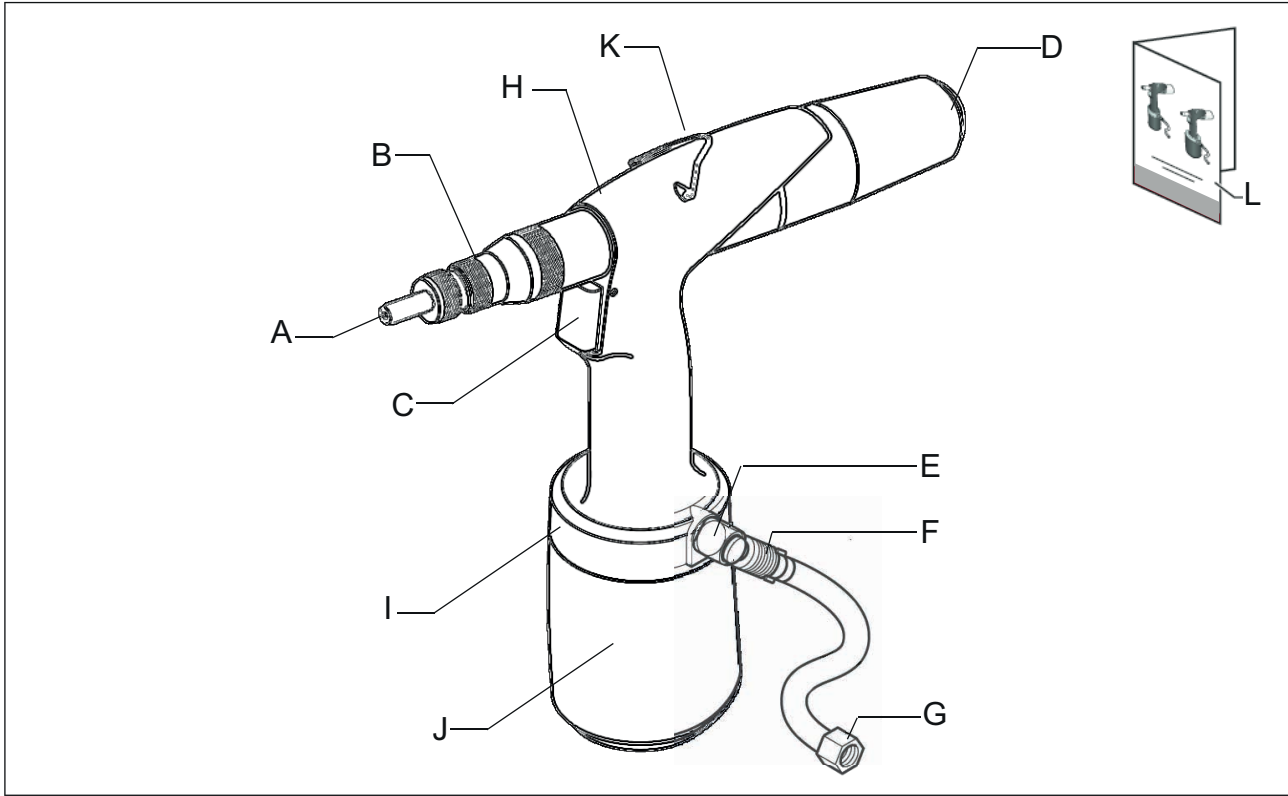

وصلة الهواء	G	الشيقات/السندان	A
الجسم الهيدروليكي	H	مؤشر الأشواط	B
وحدة إمداد الهواء القابلة للدوران ٣٦٠ درجة	I	زر التشغيل	C
جسم ضغط الهواء	J	زر التحرير	D
الكتيفة	K	صمام الأمان	E
دليل	L	صمام إغلاق إمداد الهواء	F

2.2 الشياقات/السناديل

تحتوي العبوة التي يتم تسليمها على شياقات وسناديل M٤ - M٨. تتوفر الشياقات والسناديل M٣-M١٠-M١٢ بشكل منفصل.

3. التشغيل

3.1 وحدات التحكم

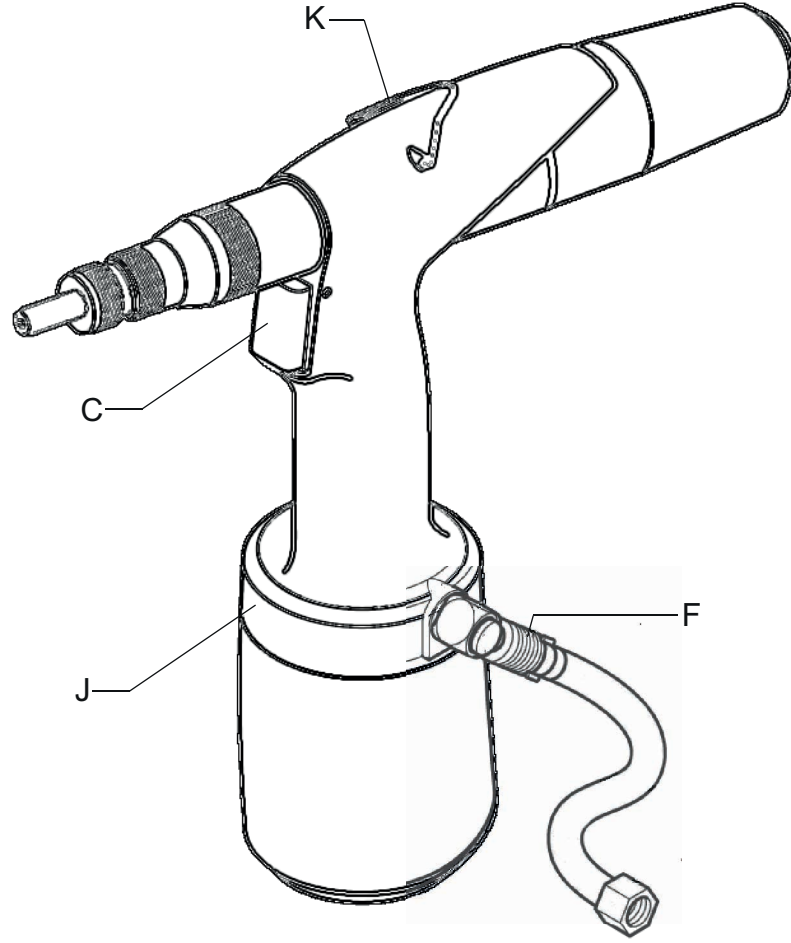

وحدة إمداد الهواء القابلة للدوران ٣٦٠ درجة	I	زر التشغيل	C
الكتيفة	K	صمام إغلاق إمداد الهواء	F

3.2 وحدة إمداد الهواء القابلة للدوران 360 درجة

عندما يعترض خرطوم الهواء (M) العمل أثناء الاستخدام، أغلق صمام الإغلاق (F). يمكن بعد ذلك تدوير وحدة إمداد الهواء (I) ٣٦٠ درجة للحصول على موضع أكثر ملاءمة.

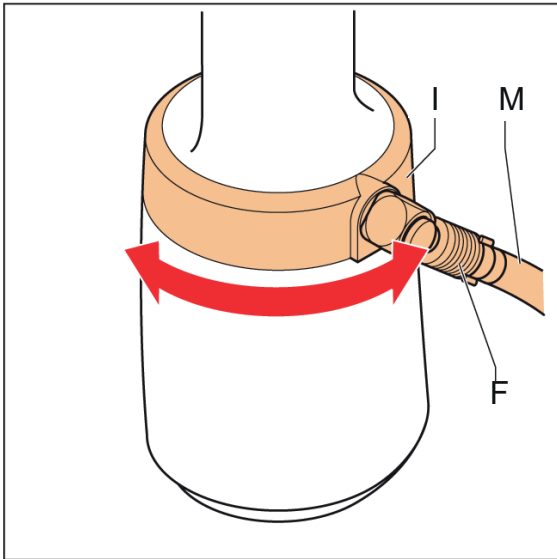

٣,٣ تعيين شوط الأداة:

لتعيين الشوط، أدر مؤشر الشوط [راجع الشكل ١-٣-B]، سيؤدي ذلك إلى عرض قيمة الشوط. قم بتعيين الشوط وفقًا للمخططات الواردة أدناه.

- يتوفر الحد الأقصى للأشواط عند إدارة مؤشر الشوط باتجاه عقارب الساعة حتى يقفل في مكانه، راجع المخطط الوارد أدناه.

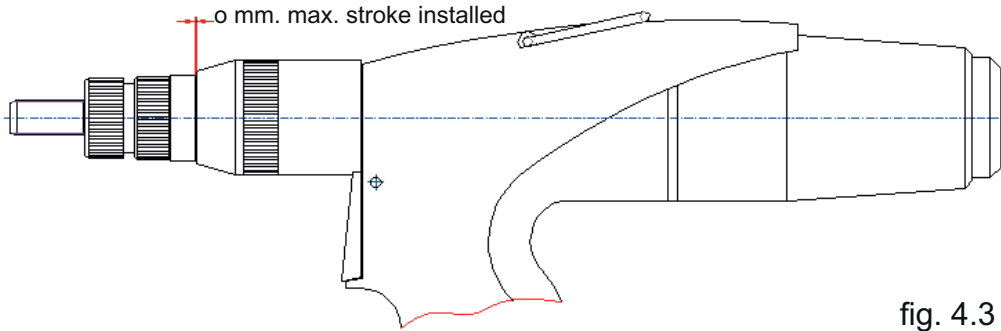

fig. 4.3 a

- يتم الوصول إلى الحد الأدنى للأشواط بإدارة مؤشر الأشواط عكس اتجاه عقارب الساعة حتى تتم تغطية خط المقياس الأخير. راجع المخطط الوارد أدناه.

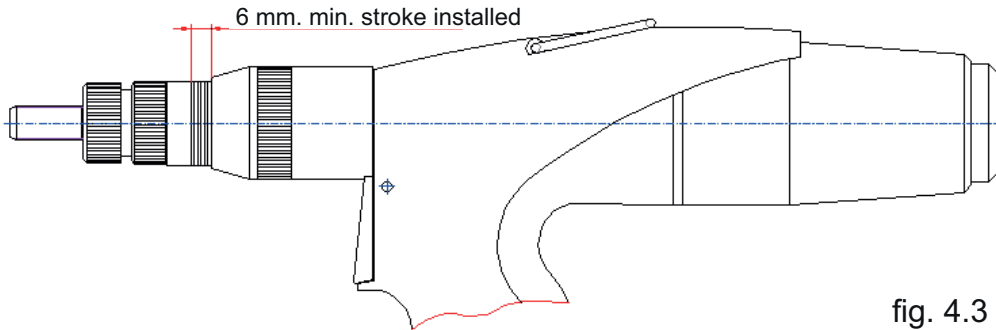
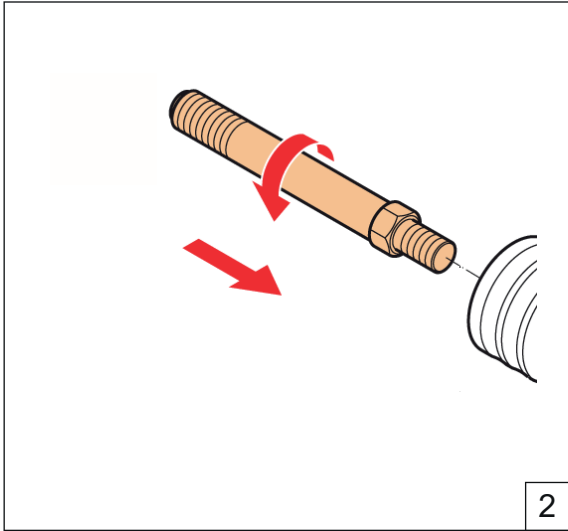
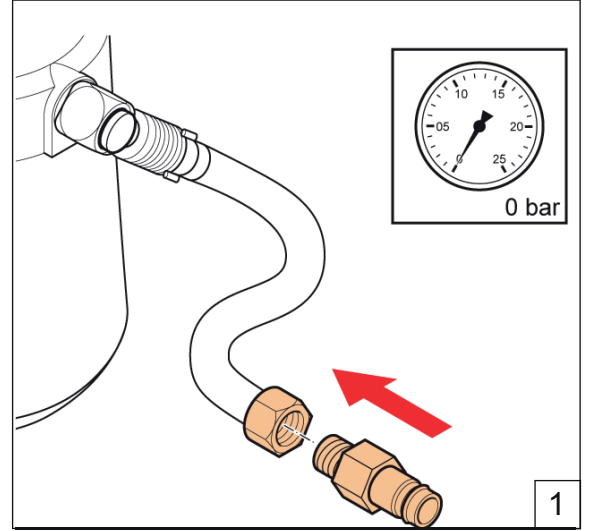

fig. 4.3 b

4. الاستخدام



في قطر الشياق الصحيح



ضع برغي النبل (G 1/4 بوصة)

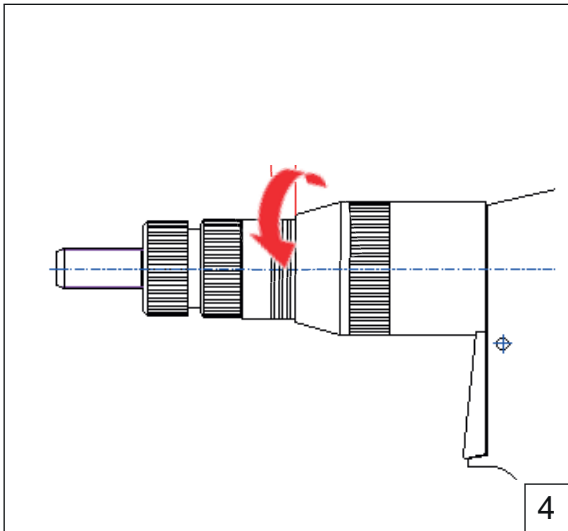

قم بتعيين مؤشر الشوط، (راجع ٤,٣)

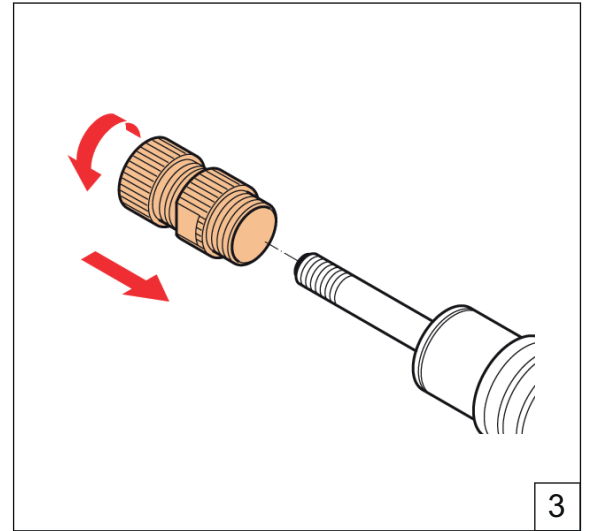

قم بربط برغي السندان بالقطر الصحيح

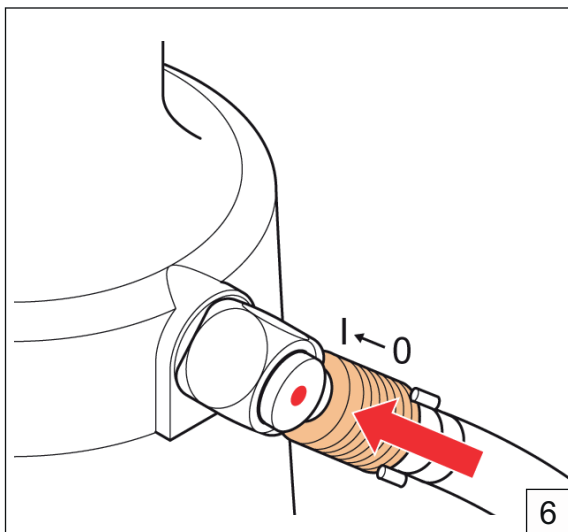

افتح صمام الإغلاق

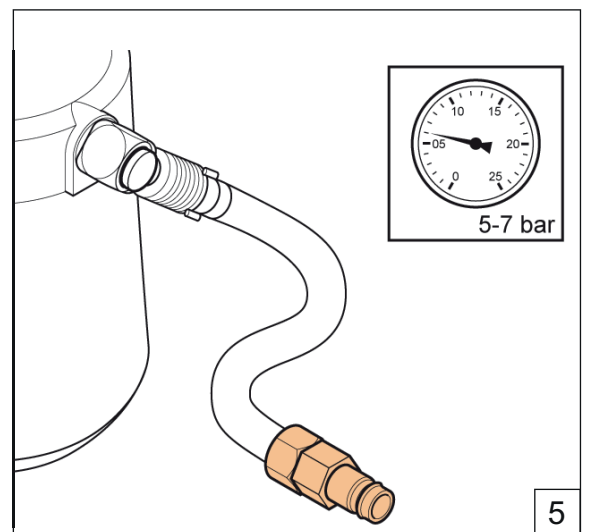

قم بتعيين ضغط الهواء الصحيح

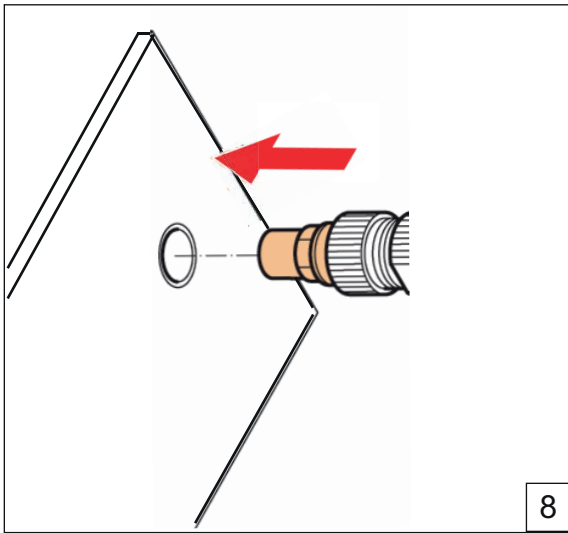

اضبط موضع الأداة

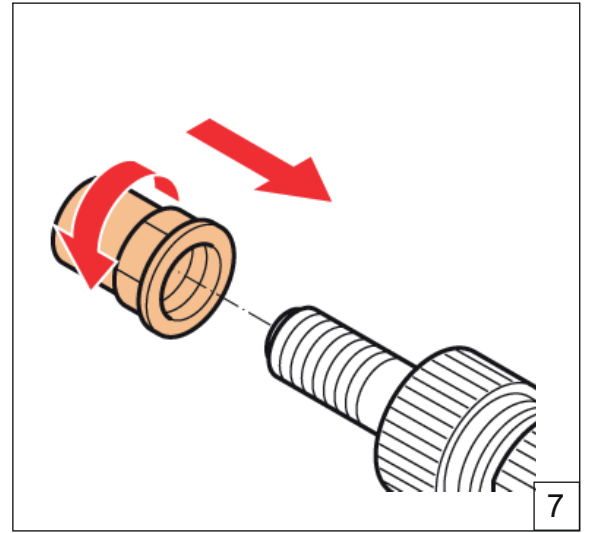

ضع صامولة البرشمة، وتأكد من ظهور سن شبياق واحد

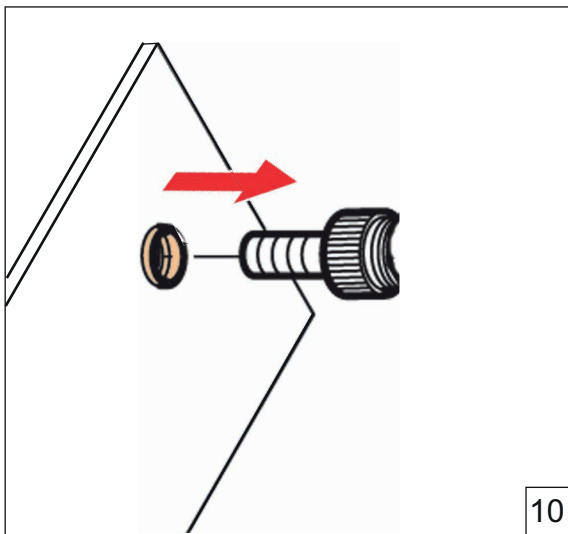

حرر مفتاح التشغيل، واسمح للأداة بالتوقف عن الدوران

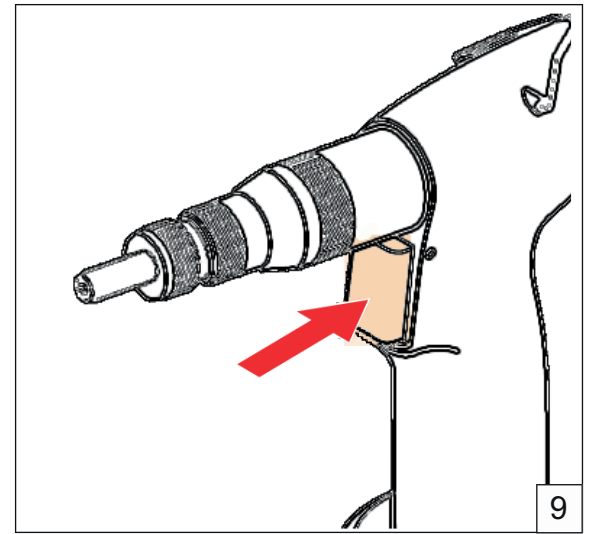

اضغط مع الاستمرار على مفتاح التشغيل حتى يتم ضبط صامولة البرشمة

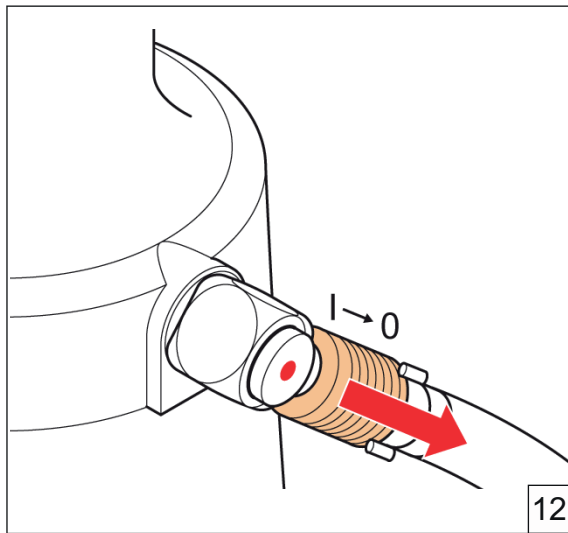

أغلق صمام الإغلاق

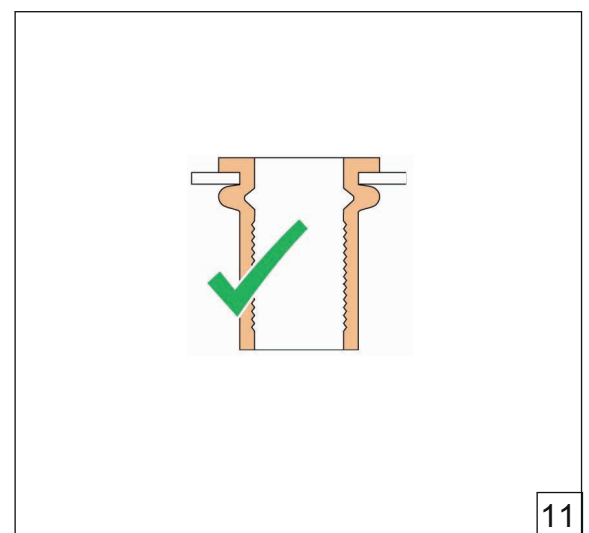

وإذا لم يصلح ذلك (راجع ٣، ٤)

5. الصيانة

استخدم نظارات الحماية



استخدم واقي الحرارة



استخدم قفازات الحماية

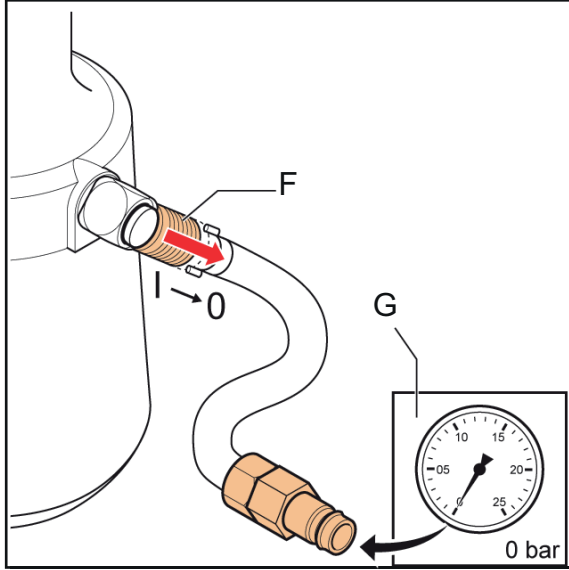

5.1 الصيانة الدورية

أغلق صمام الإغلاق (F) وافصل وحدة إمداد الهواء (G).

- ⚠ قم بفك السندان (راجع الشكل a.6.1). ثم قم بالتنظيف باستخدام مضخة هواء وقطعة قماش ناعمة.
- قم بفك الشياق (راجع الشكل b.6.1) و قم بالتنظيف باستخدام مضخة هواء وقطعة قماش ناعمة.
- قم بتنظيف الجلبة الأمامية (راجع الشكل c.6.1) باستخدام مضخة هواء وقطعة قماش ناعمة.
- قم بتنشيم الشياق بعد فكه.

5.2 الصيانة الرئيسية

بعد مرور 100000 دورة، يتعين تفكيك الأداة بالكامل واستبدال جميع السدادات والأجزاء البالية. ويتعين أن يتم ذلك عبر مهندس مدرب أو مركز خدمة معتمد.

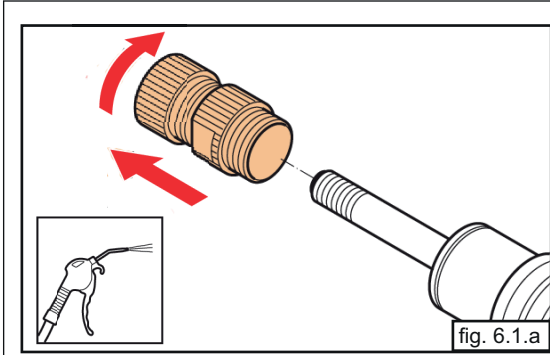

fig. 6.1.a

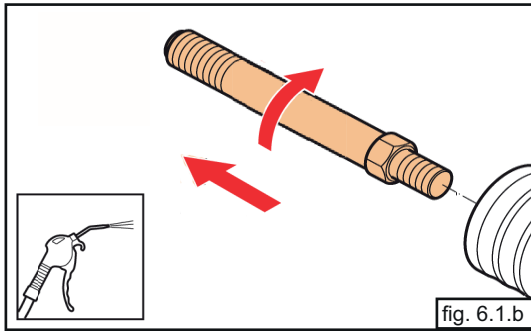

fig. 6.1.b

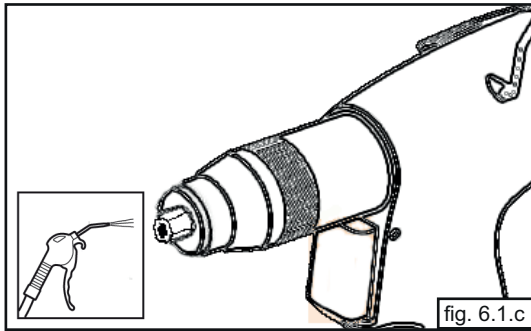
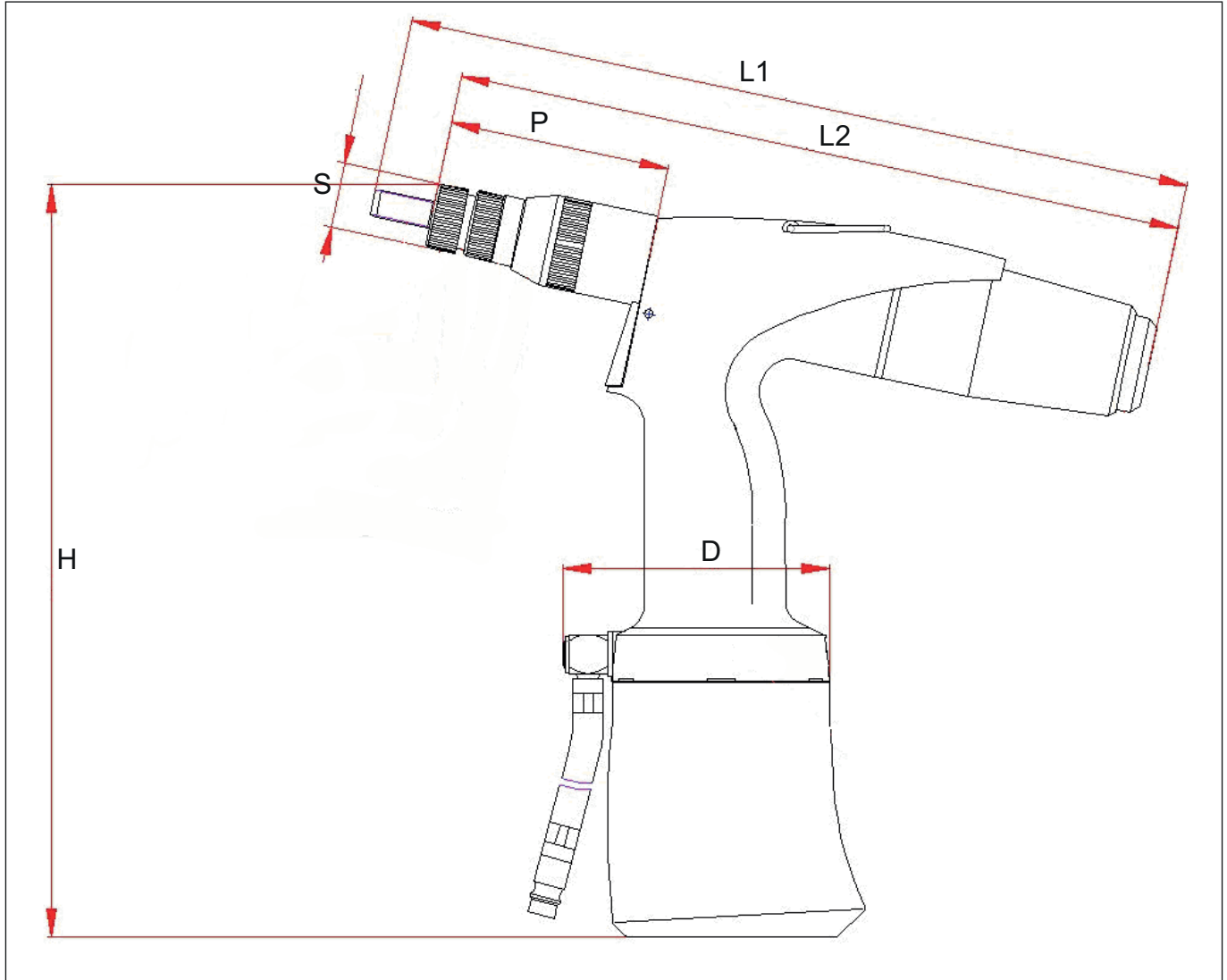

fig. 6.1.c

6. استكشاف الأعطال وإصلاحها

المشكلة	الأسباب	الإجراء التصحيحي
الأداة لا تعمل	الأداة لم يتم توصيلها بوصلة هواء صمام إغلاق وحدة إمداد الهواء لا تزال مغلقة ضغط الهواء غير كافٍ	قم بتوصيل أداة بوصلة هواء افتح صمام إغلاق إمداد الهواء استخدم ضغط الهواء الصحيح بقوة ٧-٥ بار
الهواء يتسرب من صمام الأمان	ضغط الهواء مرتفع جداً	استخدم ضغط الهواء الصحيح بقوة ٧-٥ بار
مفتاح التشغيل لا يعمل	ضغط الهواء غير كافٍ	استخدم ضغط الهواء الصحيح بقوة ٧-٥ بار
يتعذر وضع صامولة البرشمة المخفية على الشياق	تم تركيب مجموعة شياق/سندان غير صحيحة	قم بتركيب مجموعة الشياق/السندان الصحيحة
لم يتم ضبط صامولة البرشمة المخفية بشكل صحيح	لم يتم تعيين الشوط بشكل صحيح ضغط الهواء غير كافٍ تم تجاوز القدرة المحددة للأداة	قم بتعيين الشوط الصحيح استخدم ضغط الهواء الصحيح استخدم الأداة الصحيحة
الأداة لا يتم تحريرها بشكل كامل من صامولة البرشمة المحددة بعد تحرير مفتاح التشغيل	لم يتم ضبط صامولة البرشمة بشكل صحيح	زر تحرير الضغط
وحدة إمداد الهواء تتعذر إدارتها ٣٦٠ درجة	الأداة لا تزال تحت تأثير ضغط الهواء	أغلق صمام إغلاق إمداد الهواء وأزل ضغط الأداة من خلال تشغيل مفتاح التشغيل
الأداة لا تعمل جيداً بشكل متسق	تحتاج لإجراء صيانة	اتصل بأحد مركز الصيانة

7. البيانات الفنية



٢٧٠ مم		H
٢٨٥ مم		L1
٢٦٠ مم		L2
القطر ٢٣ مم		S
٨٠ مم		P
القطر ٩٩ مم		D
١,٦٥ كجم		الوزن
٧-٥ بارات		ضغط الهواء
١٨,٥ كيلو نيوتن		قوة السحب (٦ بار)
١,٥١		استهلاك الهواء (حسب الشوط)
٧ مم		الحد الأقصى لشوط التشغيل
M12 - M3 الألومنيوم/الصلب M10 - M3 الاستانلي ستيل		القدرة (صواميل البرشمة المخفية القياسية)

8. بيان المطابقة لتعليمات المجموعة الأوروبية (EC)

نعلم نحن،
Rivet Factory Group s. r. o., Lannova ٨/٢٠٦١, Praha ٠٠ ١١٠, Nové Město,
بموجب مسؤوليتنا الفردية، أن هذا المنتج:

الوصف: أداة تثبيت البرايشيم الهوائية المائية

الطراز: EZM ٤٠٠٠

الذي يرتبط به هذا الإعلان متوافق مع المعايير المتسقة التالية:

ČSN EN ISO 11148-1:2015

تم تأليف الوثائق الفنية وفقاً للملحق رقم ١، القسم ١،٧،٤،١، وفقاً للمعيار التالي: EC/٤٢/٢٠٠٦ توجيه الماكينات (الأدوات القانونية ٢٠٠٨ رقم ١٥٩٧ - توفير مراجع لوائح توفير الماكينات (السلامة)).

قام الموقع أدناه بإجراء إعلان المطابقة هذا نيابة عن مجموعة Rivet Factory Group



Bc. Ondřej Slezák, CEO
.Rivet Factory Group s. r. o
٨/٢٠٦١ Lannova
Nové Město, Praha ٠٠ ١١٠

مكان الإصدار: Náchod, Czech republic ٠١ ٥٤٧, ١٧١ Drtinovo náměstí

تاريخ الإصدار: ٢٠٢١.٦.١١

الشخص الموقع أدناه مسؤول عن إعداد الملف الفني للمنتجات المخصصة للبيع في الاتحاد الأوروبي ويقوم بهذا الإعلان نيابة عن شركة Stanley Engineered Fastening.

ماتياس أبيل

قائد فريق التوثيق الفني

.Stanley Engineered Fastening, Tucker GmbH, Max-Eyth-Str
٣٥٣٩٤، Gießen، ألمانيا



هذا الجهاز متوافق مع
توجيه الماكينات رقم EC/2006/42



STANLEY
Engineered Fastening

9. إعلان توافق المملكة المتحدة

نحن نعلن، Hertfordshire و Letchworth Garden City و Works Road و Stanley House و Stanley Engineered Fastening ،KINGDOM SG٦ ١ JY UNITED ، بموجب مسؤوليتنا الفردية أن المنتج:

الوصف: أداة تثبيت البراشيم الهوائية المائية

الطراز: EZM٤٠٠٠

الذي يرتبط به هذا الإعلان متوافق مع المعايير المحددة التالية:

ČSN EN ISO 11148-1:2015

يتم تجميع الوثائق الفنية وفقاً للوائح توفير الآلات (السلامة) لعام ٢٠٠٨ ، S.I. ١٥٩٧/٢٠٠٨ (بصيغته المعدلة).

قام الموقع أدناه بإجراء إعلان المطابقة هذا نيابة عن شركة STANLEY Engineered Fastening



أيه كيه سيوراج

مدير قسم الهندسة، المملكة المتحدة

,Avdel UK Limited, Stanley House, Works Road, Letchworth Garden City, Hertfordshire

١ JY UNITED KINGDOM SG٦

مكان الإصدار: Letchworth Garden City, UK

تاريخ الإصدار: ٢٠١٢-١١-٠٥



هذا الجهاز متوافق مع
لوائح (السلامة) لتوريد الآلات لعام 2008 ،
S.I. 2008/1597 (حسب تعديلاته)

**UK
CA**

10. احم استثمارك!

ضمان أداة البراشيم القابلة للقص من شركة Stanley® Engineered Fastening تضمن شركة STANLEY® Engineered Fastening أن جميع الأدوات الكهربائية قد تم تصنيعها بعناية وأنها خالية من العيوب في موادها وصنعتها في ظل الاستخدام العادي والصيانة لمدة سنة واحدة (1).

يسري هذا الضمان على فترة الشراء الأولى للأداة للاستخدام الأصلي فقط.

الاستثناءات:

التآكل والاهتراء الطبيعي.

يستثنى من تغطية الضمان عمليات الإصلاح والصيانة الدورية واستبدال أجزاء بسبب الاهتراء والتآكل الطبيعي.

سوء الاستخدام.

يُستثنى من تغطية الضمان العيوب أو الأضرار الناجمة عن التخزين أو التشغيل غير السليم أو ناجمة عن سوء استخدام أو حادث أو إهمال، كالأضرار المادية.

التعديل أو الصيانة غير المعتمدة.

يستثنى من تغطية الضمان العيوب أو الأضرار الناجمة عن عمليات الصيانة أو اختبارات الضبط أو التركيب أو الصيانة أو التغيير أو التعديل بواسطة أي طرف آخر خلاف شركة STANLEY® Engineered Fastening أو مراكز الصيانة المعتمدة التابعة لها.

كما يُستثنى من هذا الضمان جميع الضمانات الأخرى، الصريحة أو الضمنية، بما في ذلك أي ضمانات خاصة بالترويج أو الملائمة لأغراض تم استثنائها في هذا الضمان.

في حالة عدم توافر شروط الضمان الخاص بهذه الأداة، يُرجى إعادتها على الفور إلى أقرب موقع لمركز خدمة معتمد تابع لمصنعنا. وللإطلاع على قائمة بمراكز الصيانة المعتمدة التابعة لشركة STANLEY® Engineered Fastening في الولايات المتحدة أو كندا، يُرجى الاتصال بنا على رقم الاتصال المجاني (٨٧٧) ٣٦٤ ٢٧٨١.

ومن خارج الولايات المتحدة وكندا، يُرجى زيارة موقعنا على الويب www.StanleyEngineeredFastening.com للتعرف على أقرب موقع تابع لشركة STANLEY Engineered Fastening.

وحيث أننا سنتكفل شركة STANLEY Engineered Fastening وبدون أي تكاليف باستبدال أي جزء أو أجزاء نكتشف أنها معيبة بسبب مادة أو صناعة معيبة وإعادة الأداة التي تم دفع الأموال لها مسبقاً. وهذا هو التزامنا الوحيد بموجب هذا الضمان.

لا تتحمل شركة STANLEY Engineered Fastening تحت أي ظرف من الظروف أي مسؤولية عن الأضرار التبعية أو الخاصة التي تنشأ عن شراء هذه الأداة أو استخدامها.

تسجيل أداة تثبيت البراشيم القابلة للقص على الإنترنت.

لتسجيل الضمان الخاص بك عبر الإنترنت، يُرجى زيارتنا على الموقع الإلكتروني

<https://www.stanleyengineeredfastening.com/support/warranty-registration-form>

شكراً لاختيارك أداة العلامة التجارية Stanley Assembly Technologies من شركة STANLEY® Engineered Fastening.

© 2021 Stanley Black and Decker Inc.

Šeit sniegto informāciju nedrīkst nekādā veidā un ar nekādiem līdzekļiem (elektroniski vai mehāniski) pavairot un/vai publicēt bez uzturēšanas Stanley Black and Decker Inc. iepriekšējas skaidri izteiktas un rakstiskas atļaujas. Sniegtās informācijas pamatā ir dati, kas zināmi šī izstrādājuma ieviešanas brīdī. Uzņēmums Stanley Black and Decker Inc. īsteno nepārtrauktu izstrādājumu uzlabošanas politiku un tādēļ izstrādājumiem var tikt veiktas izmaiņas.

Šī informācija attiecas uz izstrādājumu, kā to paredzējis uzņēmums Stanley Black and Decker Inc. Tāpēc Stanley Black and Decker Inc. neuzņemas atbildību par zaudējumiem, kas radušies, novirzoties no izstrādājuma sākotnējiem tehniskajiem datiem.

Pieejamā informācija ir sastādīta ar vislielāko rūpību. Tomēr Stanley Black and Decker Inc. neatbild par informācijas nepilnībām un no tā izrietošām sekām. Stanley Black and Decker Inc. neatbild par bojājumiem, kas radušies trešo personu veiktu darbību rezultātā.

Darba nosaukumus, komercnosaukumus, reģistrētas preču zīmes u. c., ko izmanto uzņēmums Stanley Black and Decker Inc., nedrīkst uzskatīt kā brīvi lietojamus saskaņā ar tiesību aktiem par preču zīmju aizsardzību.

SATURS

1. DROŠĪBAS DEFINĪCIJAS	164
1.1. VISPĀRĪGI DROŠĪBAS NOTEIKUMI	164
1.2. GAISĀ IZSVIESTU PRIEKŠMETU RADĪTI RISKI	164
1.3. AR DARBU SAISTĪTI RISKI	164
1.4. ATKĀRTOTU KUSTĪBU RADĪTI RISKI	165
1.5. AR PAPILDAPRĪKOJUMU SAISTĪTI RISKI	165
1.6. AR DARBA ZONU SAISTĪTI RISKI	165
1.7. AR TROKSNI SAISTĪTI RISKI	165
1.8. AR VIBRĀCIJU SAISTĪTI RISKI	165
1.9. PAPILDU DROŠĪBAS NORĀDĪJUMI PNEIMATISKAJIEM ELEKTROINSTRUMENTIEM	166
2. GALVENĀS KOMPONENTES	167
2.1. KOMPONENTES	167
2.2. TAPŅI/ATTURI	167
3. EKSPLUATĀCIJA	168
3.1. VADĪBA	168
3.2. PAR 360° ROTĒJAMS GAISA PADEVES BLOKS	168
3.3. INSTRUMENTA GĀJIENA REGULĒŠANA	169
4. LIETOŠANA	170
5. APKOPE	172
5.1. REGULĀRĀ APKOPE	172
5.2. KAPITĀLĀ APKOPE	172
6. PROBLĒMU NOVĒRŠANA	173
7. TEHNISKIE DATI	174
8. EK ATBILSTĪBAS DEKLARĀCIJA	175
9. APVIENOTĀS KARALISTES ATBILSTĪBAS DEKLARĀCIJA	176
10. AIZSARGĀJIET VĒRTĪGO IEGULDĪJUMU!	177



Šī lietošanas rokasgrāmata ir jāizlasa visām personām, kas uzstāda vai lieto šo instrumentu, īpaši ievērojot turpmāk redzamos drošības noteikumus.

1. DROŠĪBAS DEFINĪCIJAS

Turpmāk redzamajās definīcijās izskaidrota signālvārdu nopietnības pakāpe. Lūdzu, izlasiet šo rokasgrāmatu un pievērsiet uzmanību šiem apzīmējumiem.

- ▲ BĪSTAMI!** Norāda draudošu bīstamu situāciju, kuras rezultātā, ja to nenovērš, iestājas nāve vai tiek gūti smagi ievainojumi.
- ▲ BRĪDINĀJUMS!** Norāda iespējami bīstamu situāciju, kuras rezultātā, ja to nenovērš, var iestāties nāve vai gūt smagus ievainojumus.
- ▲ UZMANĪBU!** Norāda iespējami bīstamu situāciju, kuras rezultātā, ja to nenovērš, var gūt nelielus vai vidēji smagus ievainojumus.
- ▲ UZMANĪBU!** Ja šo signālvārdu lieto bez brīdinājuma apzīmējuma par drošību, tas norāda iespējami bīstamu situāciju, kuras rezultātā, ja to nenovērš, var radīt materiālos zaudējumus.

Šī izstrādājuma nepareizas ekspluatācijas vai apkopes rezultātā var gūt smagus ievainojumus un radīt materiālos zaudējumus. Pirms instrumenta lietošanas izlasiet un izprotiet visus brīdinājumus un ekspluatācijas norādījumus. Ekspluatējot elektroinstrumentus, vienmēr jāievēro galvenie drošības noteikumi, lai mazinātu ievainojuma risku.

SAGLABĀJIET VISUS BRĪDINĀJUMUS UN NORĀDĪJUMUS TURPMĀKĀM UZZIŅĀM

1.1. VISPĀRĪGI DROŠĪBAS NOTEIKUMI

- Attiecībā uz vairākiem riskiem izlasiet un izprotiet drošības norādījumus pirms instrumenta uzstādīšanas, ekspluatācijas, remontēšanas, apkopes, piederumu nomaiņas vai darbošanās instrumenta tuvumā. Pretējā gadījumā var gūt smagus ievainojumus.
- Instrumentu drīkst uzstādīt, regulēt un lietot tikai kvalificēti un apmācīti lietotāji.
- NEIZMANTOJIET slēpto kniežu kniedētāju citiem nolūkiem, kā tikai tiem, ko noteicis uzņēmums STANLEY Engineered Fastening.
- Izmantojiet tikai ražotāja ieteiktās detaļas, stiprinājumus un piederumus.
- Instrumentu nedrīkst pārveidot. Visi pārveidojumi var mazināt drošības pasākumu efektivitāti un palielināt riskus, kam pakļauts operators. Ja klients pārveido instrumentu, viņš pilnībā uzņemas atbildību par to, un visas attiecīgās garantijas zaudē spēku.
- Neizmetiet drošības norādījumus atkritumos; izsniedziet tos operatoram.
- Nestrādājiet ar instrumentu, ja tas ir bojāts.
- Pirms lietošanas pārbaudiet, vai kustīgās detaļas ir pareizi savienotas un nostiprinātas, vai detaļas nav bojātas, kā arī vai nav kāds cits apstāklis, kas varētu ietekmēt instrumenta darbību. Ja instruments ir bojāts, pirms ekspluatācijas tas ir jāsalabo. Pirms lietošanas noņemiet visas regulēšanas vai uzgriežņatslēgas.
- Instrumenti ir regulāri jāpārbauda, lai pārlicinātos, vai šajā standarta ISO 11148 daļā noteiktie vērtējumi un marķējumi uz instrumenta ir skaidri redzami. Vajadzības gadījumā darba devējam vai lietotājam ir jāsaazinās ar ražotāju, lai iegūtu jaunas marķējuma uzlīmes.
- Apmācītiem speciālistiem vienmēr jāuztur instruments drošā darba stāvoklī un regulāri jāpārbauda, vai nav bojājumu vai darbības traucējumu. Instrumenta izjaukšanu drīkst veikt tikai apmācīti speciālisti. Instrumentu drīkst izjaukt tikai tad, ja vispirms ir izlasīti apkopes norādījumi.

1.2. GAISĀ IZSVIESTU PRIEKŠMETU RADĪTI RISKI

- Pirms apkopes veikšanas, regulēšanas vai priekšgala aprīkojuma vai piederumu uzstādīšanas vai noņemšanas gaisa padeve ir jāatvieno no instrumenta.
- Darba materiāla vai piederumu kļūmes dēļ vai nepareizi ievietojot instrumentu, gaisā var tikt izsviestas šķembas.
- Strādājot ar instrumentu, vienmēr valkājiet triecienizturīgus acu aizsardzības līdzekļus. Vajadzīgā aizsardzības klase ir jānovērtē katram konkrētajam lietojumam.
- Vienlaikus jāizvērtē arī citām personām radītie riski.
- Apstrādājamajam materiālam ir jābūt cieši nostiprinātam.
- Pārbaudiet, vai stiprinājumu un/vai tapņu izmešanas aizsarglīdzekļi ir uzstādīti un darbojas.
- Nestrādājiet ar instrumentu, ja nav uzstādīts tapņu savācējs.
- Brīdiniet apkārtējos par tapņu iespējamu spēcīgu izmešanu no instrumenta priekšdaļas.
- Darba laikā nevērsiet instrumentu pret citu(-ām) personu(-ām).

1.3. AR DARBU SAISTĪTI RISKI

- Strādājot ar instrumentu, operatora rokas ir pakļautas riskam, tostarp saspiešanas, trieciena, sagriešanas, nobrāzumu un apdegumu riskam. Lai aizsargātu rokas, valkājiet piemērotus cimdus.

- Operatoriem un apkopes personālam ir jāspēj fiziski apieties ar instrumenta gabarītiem, svaru un jaudu.
- Turiet instrumentu pareizi; esiet gatavs līdzsvarot parastu vai spēju instrumenta kustību, kā arī turēt to ar abām rokām.
- Rūpējieties, lai instrumenta rokturi vienmēr būtu sausi, tīri un uz tiem nebūtu smērvielu.
- Strādājot ar instrumentu, saglabājiet līdzsvarotu ķermeņa pozīciju un stabilu stāju.
- Ja ir pārtraukta gaisa padeve, atļaidiet instrumenta iedarbināšanas un apturēšanas mehānismu.
- Lietojiet tikai ražotāja ieteiktās smērvielas.
- Uzmanieties, lai nenonāktu saskarē ar hidraulisko šķidrumu. Ja tomēr nonākat saskarē ar hidraulisko šķidrumu, rūpīgi mazgājiet skarto vietu, lai nerastos izsitumi uz ādas.
- Šī instrumenta piegādātājs pēc pieprasījuma sniedz materiālu drošības datu lapas par hidrauliskajām eļļām un smērvielām.
- Neieņemiet nepiemērotu ķermeņa pozīciju, citādi pastāv lielāka iespējamība, ka nevarēsiet līdzsvarot normālu vai spēju instrumenta kustību.
- Ja instruments ir iestiprināts iekarē, pārlicinieties, vai tas ir droši nofiksēts.
- Ja nav uzstādīts priekšgala aprikojums, pastāv sadragāšanas vai saspiešanas risks.
- Ar instrumentu NEDRĪKST strādāt, ja ir noņemts priekšgala aprikojums.
- Pirms darba sākšanas jāpārlicinās, vai ir pietiekami daudz vietas operatora rokām.
- Pārnēsājot instrumentu no vienas vietas uz otru, neturiet rokas uz slēdža, lai instrumentu nejauši neiedarbinātu.
- NELIETOJĒT instrumentu ļaunprātīgi, piemēram, to metot zemē vai lietojot āmura vietā.
- Jāievēro piesardzība, lai neizraisītu bīstamību nolauzto tapņu dēļ.
- Tapņu savācējs ir jāztukšo, kad tas ir aptuveni līdz pusei pilns.

1.4. ATKĀRTOTU KUSTĪBU RADĪTI RISKI

- Strādājot ar instrumentu, operators var sajust diskomfortu plaukstās, rokās, plecos, kaklā un citās ķermeņa daļās.
- Strādājot ar instrumentu, operatoram ieteicams ieņemt ērtu pozīciju, vienlaikus stāvēt stabili un izvairīties no neērtām vai nestabilām pozām. Ilgstoša darba laikā operatoram ir ieteicams mainīt pozu, lai nerastos diskomforts un nogurums.
- Ja operators izjūt tādus simptomus kā ilgstošs vai regulārs diskomforts, sāpes, pulsējošas vai smeldzošas sāpes, tirpšana, nejutīgums, dedzinoša sajūta vai stīvums, šādus brīdinājuma signālus nedrīkst ignorēt. Operatoram par tiem jāziņo darba devējam un jāvēršas pie kvalificēta veselības aprūpes speciālista.

1.5. AR PAPILDAPRĪKOJUMU SAISTĪTI RISKI

- Pirms priekšgala aprikojuma vai piederumu uzstādīšanas vai noņemšanas atvienojiet instrumentu no gaisa padeves.
- Izmantojiet tikai tādus piederumu un izejmateriālu izmērus un veidus, kādus instrumentam ir ieteicis ražotājs; neizmantojiet cita izmēra vai veida piederumus vai izejmateriālus.

1.6. AR DARBA ZONU SAISTĪTI RISKI

- Ievainojumi darba zonā galvenokārt rodas paslidēšanas, paklupšanas un kritienu dēļ. Uzmanieties no slidenām virsmām, kas radušās instrumenta lietošanas rezultātā, kā arī no paklupšanas riska, ko izraisa gaisa padeves un hidrauliskās šļūtenes.
- Ievērojiet piesardzību nepazīstamās vietās. Var pastāvēt arī slēpti riski, piemēram, elektrības vai citi inženiertehniskie tīkli.
- Instruments nav paredzēts lietošanai potenciāli sprādzienbīstamā vidē, un tas nav izolēts pret saskari ar elektrisko strāvu.
- Pārlicinieties, vai tuvumā nav elektrības vadu, gāzes vadu utt., kas varētu radīt risku, ja tos sabojātu ar instrumentu.
- Valkājiet piemērotu apģērbu. Nevalkājiet pārāk brīvu apģērbu vai rotaslietas. Netuviniet matus, apģērbu un cimodus kustīgām detaļām. Brīvs apģērbs, rotaslietas vai gari mati var ieķerties kustīgajās detaļās.
- Jāievēro piesardzība, lai neizraisītu bīstamību nolauzto tapņu dēļ.

1.7. AR TROKSNI SAISTĪTI RISKI

- Augsts trokšņu līmenis var radīt neatgriezenisku dzirdes invaliditāti, kā arī citas problēmas, piemēram, tinītu (zvanišana, dūķšana, džinkstēšana vai sīkšana ausīs). Tāpēc ir būtiski, lai tiktu veikts šī riska novērtējums un īstenoti atbilstīgi riska ierobežošanas pasākumi.
- Riska ierobežošanas pasākumos ietilpst, piemēram, skaņu slāpējoši materiāli, kas novērš apstrādājamā materiāla skanēšanu.
- Izmantojiet dzirdes aizsardzības līdzekļus atbilstīgi darba devēja norādījumiem un arodveselības un darba drošības prasībām.
- Eksploatējiet instrumentu un veiciet tam apkopi, kā norādīts šajā lietošanas rokasgrāmatā, lai lieki nepaaugstinātu trokšņa līmeni.
- Pārlicinieties, vai, strādājot ar instrumentu, tapņu savācējā ir ievietots klusinātājs, kam ir jābūt labā darba kārtībā.

1.8. AR VIBRĀCIJU SAISTĪTI RISKI

- Vibrācija var izraisīt neatgriezeniskus plaukstu un roku nervu un asinsrites sistēmas bojājumus.
- Valkājiet siltu apģērbu, strādājot aukstumā, un rūpējieties, lai rokas būtu siltas un sausas.

- Ja pirkstos vai plaukstās parādās nejūtīgums, tirpšana, sāpes vai ādas bālums, pārtrauciet darbu ar instrumentu, ziņojiet par to darba devējam un vērsieties pie ārsta.
- Ja vien iespējams, balstiet instrumenta svaru uz statīva, spriegotāja vai izlīdzinātāja, jo tādējādi instrumentu varēsiet izmantot ar vieglāku satvērienu.

1.9. PAPILDU DROŠĪBAS NORĀDĪJUMI PNEIMATISKAJIEM ELEKTROINSTRUMENTIEM

- Darba gaisa padeves spiediens nedrīkst pārsniegt 7 bārus (100 PSI).
- Gaiss zem spiediena var izraisīt smagus ievainojumus.
- Iedarbinātu instrumentu nedrīkst atstāt bez uzraudzības. Ja instruments netiek lietots, kā arī mainot piederumus vai veicot remontdarbus, atvienojiet gaisa šļūteni.
- Tapņu savācēja gaisa izplūdes atvere **NEDRĪKST** būt vērsta pret operatoru vai citām personām. Gaisu nedrīkst vērst pret sevi vai citām personām.
- Šļūteņu pātagveida kustība var izraisīt smagus ievainojumus. Vienmēr pārbaudiet, vai šļūtenes un savienojumi nav bojāti vai vaļīgi.
- Pirms darba pārbaudiet, vai nav bojāti gaisa vadi; visiem savienojumiem jābūt cieši nostiprinātiem. Nemetiet smagus priekšmetus uz šļūtenēm. Ass trieciens var izraisīt šļūteņu iekšējus bojājumus un būtiski saīsināt to kalpošanas laiku.
- Aukstam gaisam jābūt novirzītam prom no rokām.
- Izmantojot universālos griežamos savienojumus (izciļņsavienojumus), ir jābūt uzstādītām bloķēšanas tapām un jāizmanto pātagveida kustības ierobežošanas drošības kabeļi, lai izvairītos no iespējamās savienojuma kļūmes starp šļūteni un instrumentu vai citu šļūteni.
- Neceliet instrumentu aiz šļūtenes. Šim nolūkam izmantojiet instrumenta rokturi.
- Ventilācijas atveres nedrīkst būt nosprostotas vai nosegtas.
- Iztīriet netīrumus un svešķermeņus no instrumenta hidrauliskās sistēmas, citādi tie izraisīs darbības traucējumus.

STANLEY Engineered Fastening īsteno nepārtrauktas izstrādājumu pilnveides un uzlabošanas politiku, tāpēc mēs paturam tiesības mainīt izstrādājumu tehniskos datus bez iepriekšēja brīdinājuma.

2. GALVENĀS KOMPONENTES

2.1. KOMPONENTES

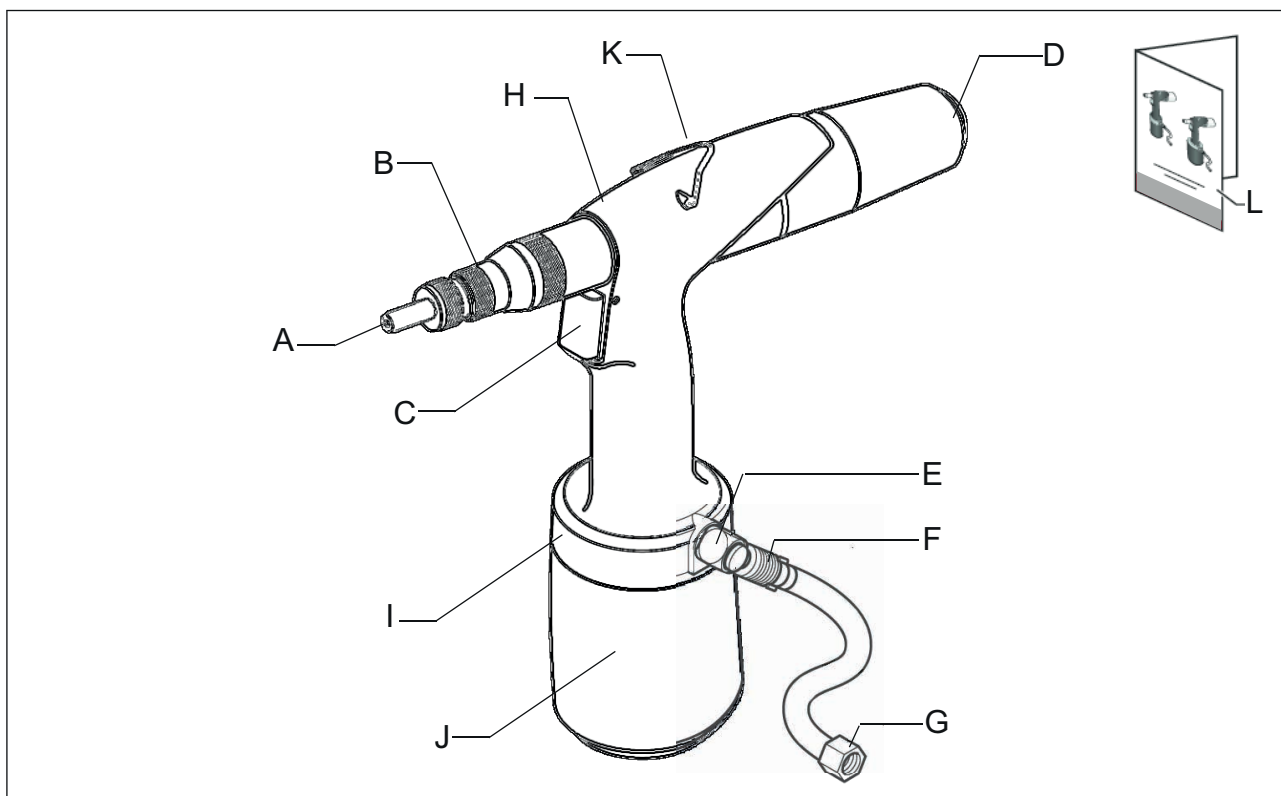

A	Tapnis/atturis	G	Gaisa savienojums
B	Gājiena indikators	H	Hidrauliskais korpuss
C	Mēlīte	I	Par 360° rotējams gaisa padeves bloks
D	Atbrīvošanas poga	J	Pneimatiskais korpuss
E	Drošības vārsts	K	Kronšteins
F	Gaisa padeves slēgvārsts	L	Rokasgrāmata

2.2. TAPŅI/ATTURI

Komplektācijā ir iekļauti tapņi un atturi M4, M8.
Atturus un tapņus M3, M10, M12 var iegādāties atsevišķi.

3. EKSPLUATĀCIJA

3.1. VADĪBA

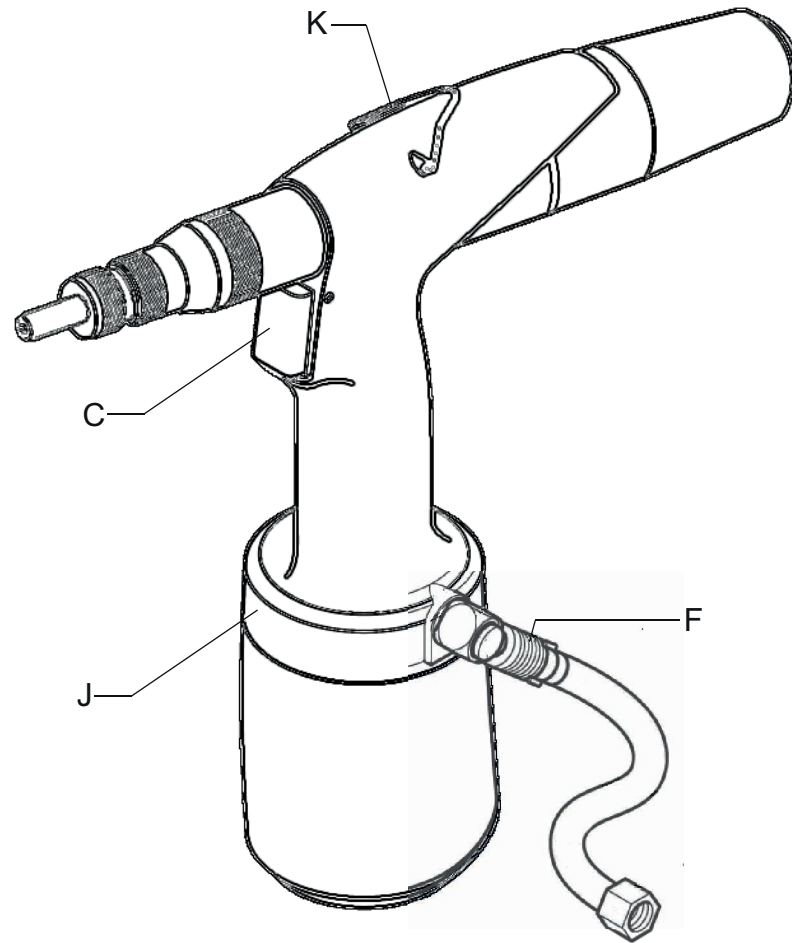

C	Mēlīte	I	Par 360° rotējams gaisa padeves bloks
F	Gaisa padeves slēgvārsts	K	Kronšteins

3.2. PAR 360° ROTĒJAMS GAISA PADEVES BLOKS

Ja darba laikā gaisa šļūtene (M) aizšķērso apstrādājamo zonu, izslēdziet slēgvārstu (F). Tagad par 360° rotējamo gaisa padeves bloku var pagriezt piemērotākā pozīcijā.

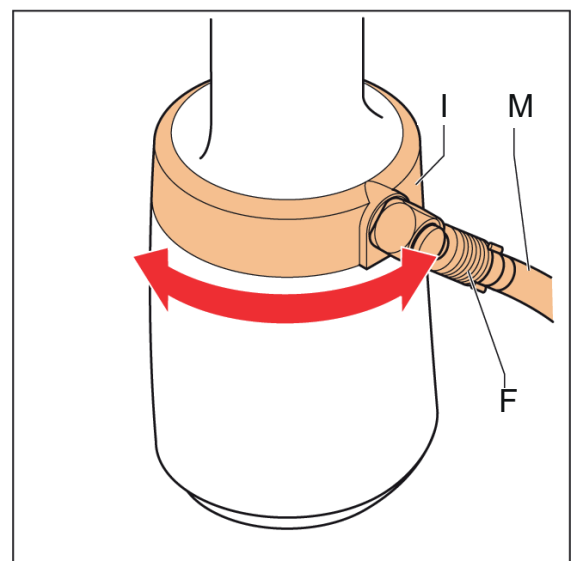

3.3. INSTRUMENTA GĀJIENA REGULĒŠANA

Lai iestatītu konkrētu gājienu, pagrieziet gājienu indikatoru (sk. 3.1.-B attēlu), uz kura ir norādīta gājienu vērtība. Iestatiet gājienu atbilstīgi šeit redzamajām diagrammām.

- Maksimālo gājienu var iegūt, pagriežot gājienu indikatoru pulksteņrādītāja virzienā, līdz tas nofiksējas; sk. diagrammu.

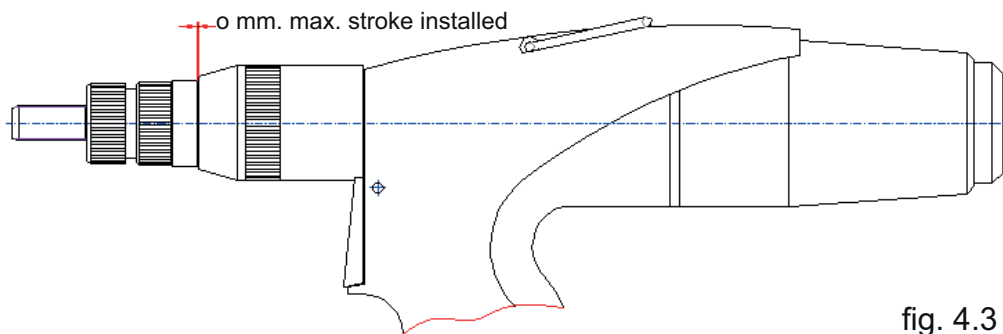

fig. 4.3 a

- Minimālo gājienu var iegūt, pagriežot gājienu indikatoru pretēji pulksteņrādītāja virzienam, līdz ir aizklāta pēdējā skalas līnija; sk. diagrammu.

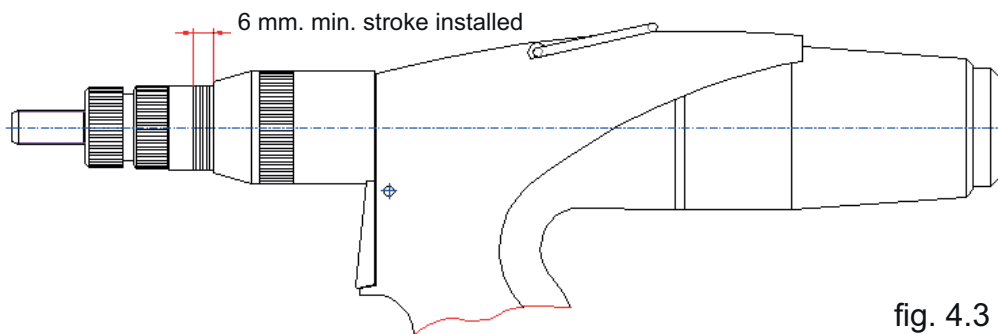
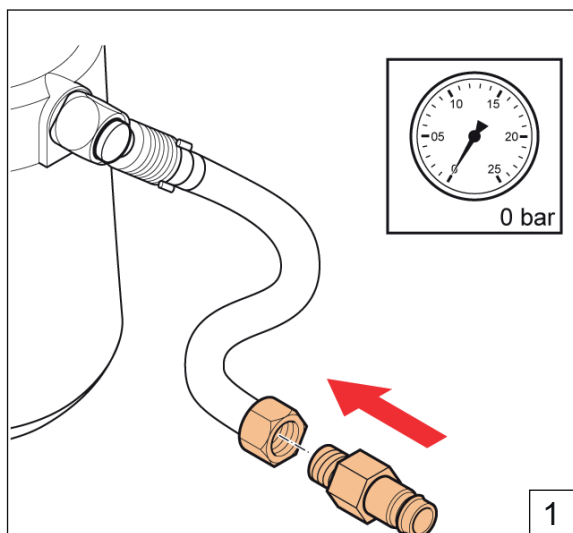
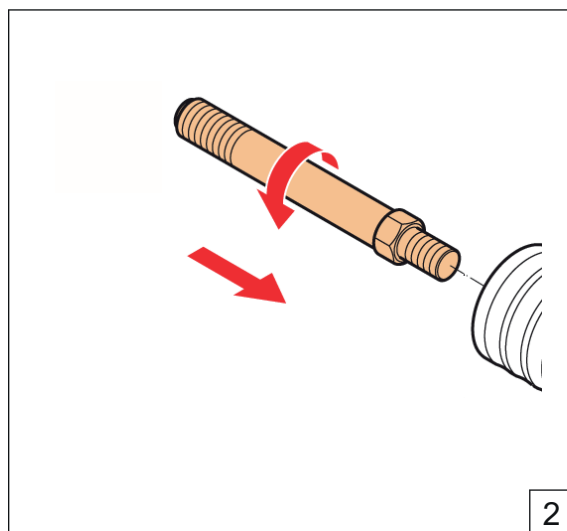

fig. 4.3 b

4. LIETOŠANA



ievietojiet nipelī (G 1/4")



ieskrūvējiet pareizā ø tapni

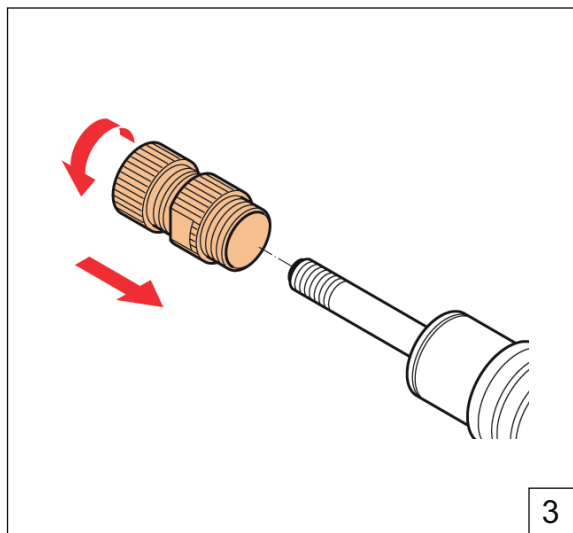

Uzskrūvējiet pareizā ø atturi

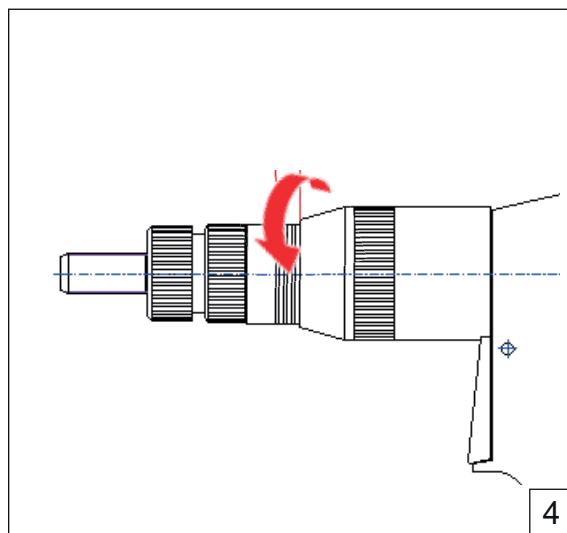

Noregulējiet gājiena indikatoru (sk. 4.3.)

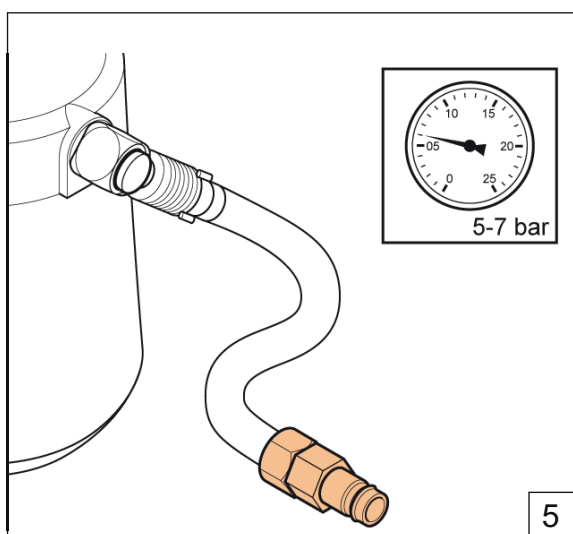

Iestatiet pareizo gaisa spiedienu

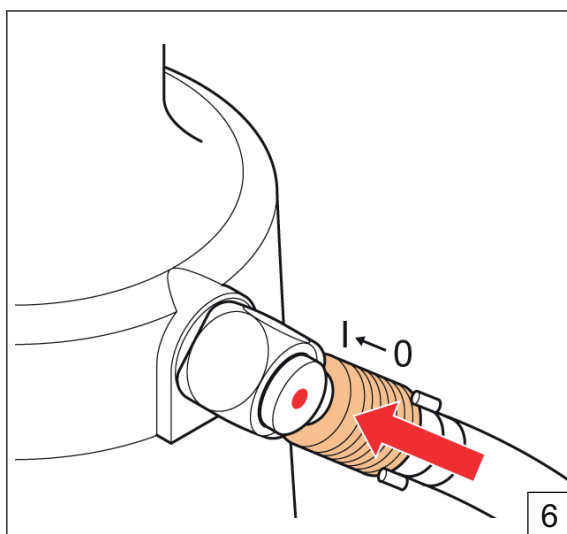

Ieslēdziet slēgvārstu

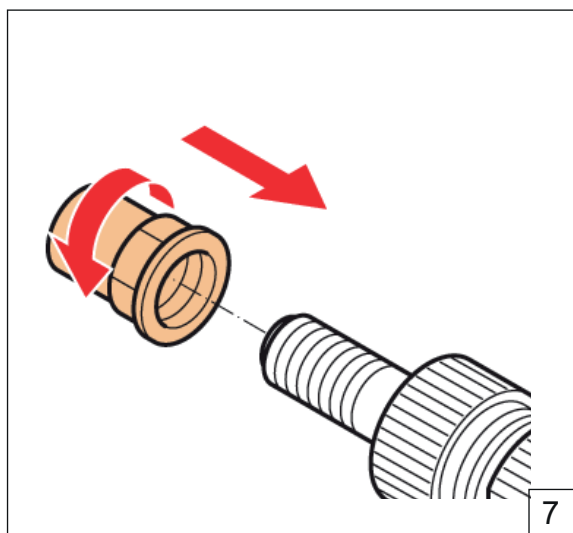

Uzlieciet vītņkniedi, vienai tapņa vītnei ir jābūt redzamai ārpus kniedes

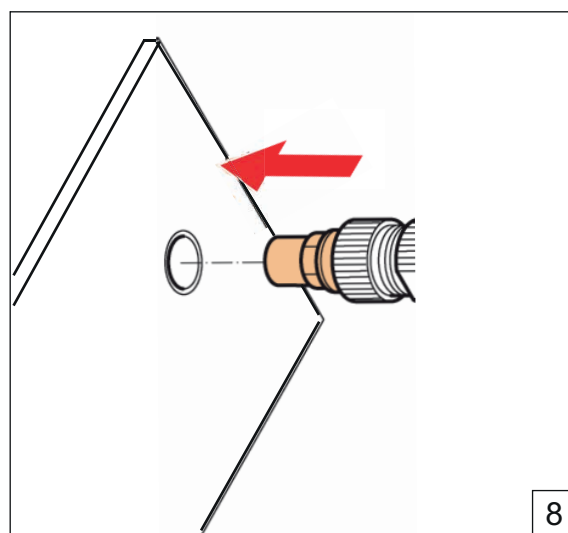

Novietojiet instrumentu pozīcijā

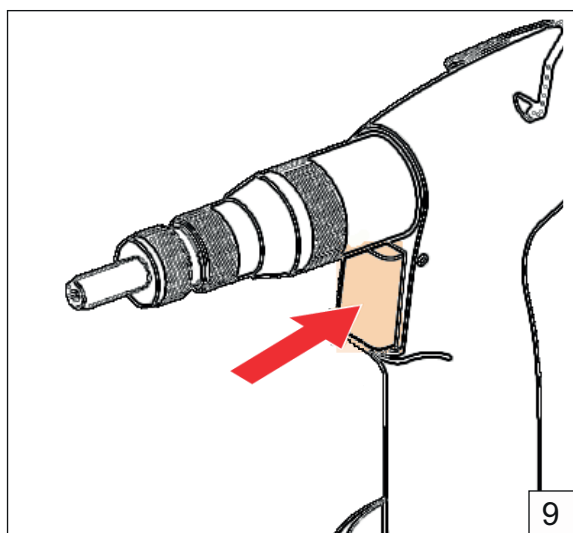

Nospiediet un turiet mēlīti, līdz vītņkniede ir iedzīta

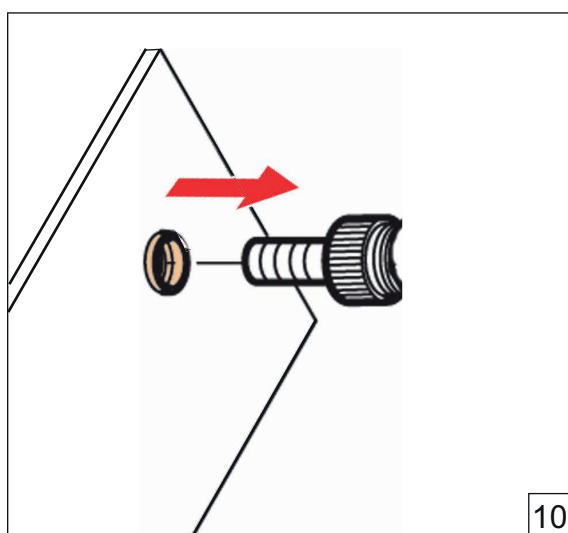

Atlaidiet mēlīti, ļaujiet instrumentam atbrīvoties

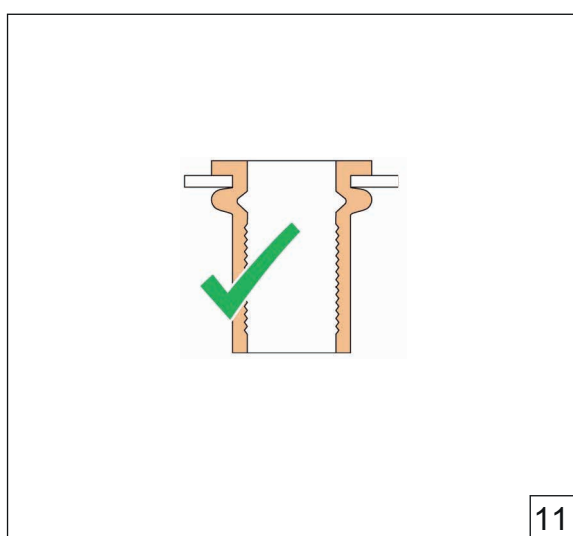

Ja nav pareizi, sk. 4.3.

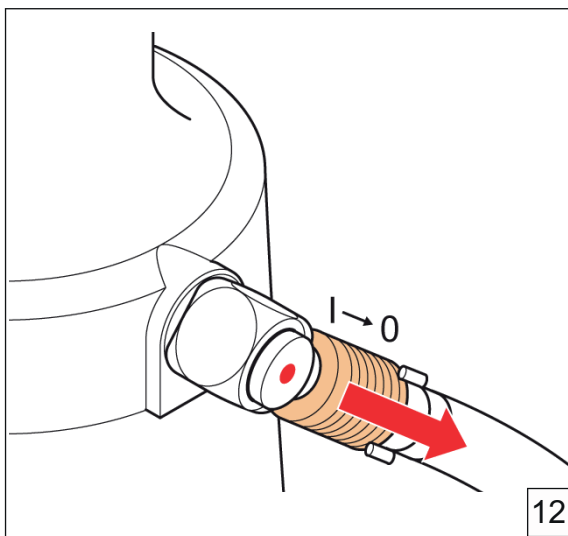

Izslēdziet slēgvārstu

5. APKOPE



Valkājiet aizsargbrilles



Lietojiet ausu aizsargus



Valkājiet aizsargcimdus

5.1. REGULĀRĀ APKOPE

Izslēdziet slēgvārstu (F) un atvienojiet gaisa padevi (G).

- ⚠ - Demontējiet atturi (sk. 6.1.a. att.). Iztīriet ar izpūšanas pistoli un mīkstu lupatiņu.
- Demontējiet tapni (sk. 6.1.b. att.). Iztīriet ar izpūšanas pistoli un mīkstu lupatiņu.
- Iztīriet priekšējo uznavu (sk. 6.1.c. att.) ar izpūšanas pistoli un mīkstu lupatiņu.
- Samontējiet visu atpakaļ un ieziediet tapni.

5.2. KAPITĀLĀ APKOPE

Ik pēc 100 000 cikliem instruments ir pilnībā jāizjauc, un visas blīves un nolietotās detaļas jānomaina pret jaunām. To drīkst paveikt tikai apmācīts inženieris vai pilnvarots apkopes centrs.

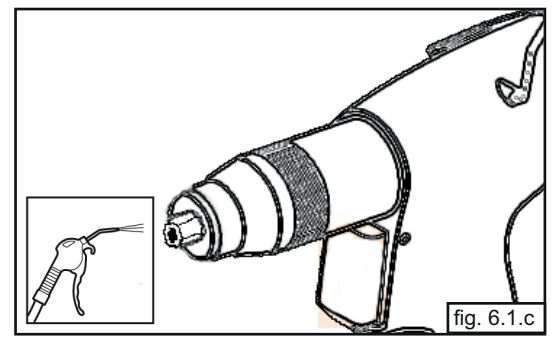
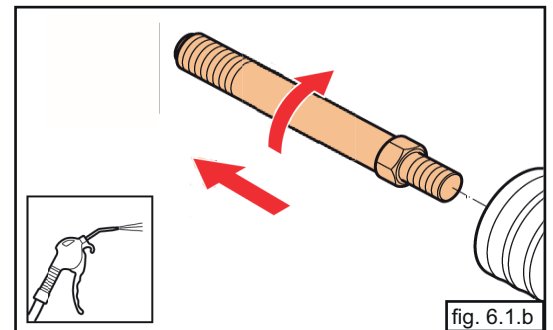
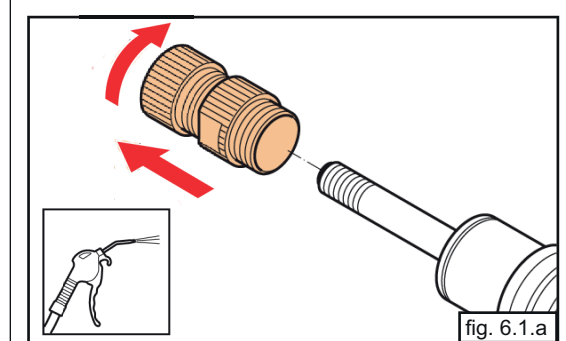
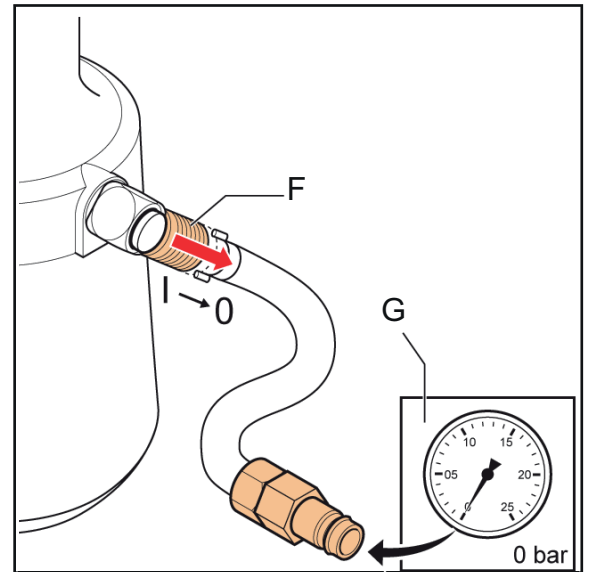

6. PROBLĒMU NOVĒRŠANA

PROBLĒMA	CĒLONIS	KORIGĒJOŠI PASĀKUMI
Instrumenti nedarbojas	Instrumenti nav pieslēgti gaisa savienojumam	Savienojiet instrumentu ar gaisa savienojumu
	Gaisa padeves slēgvārsts ir aizvērts	Atveriet gaisa padeves slēgvārstu
	Nepietiekams gaisa spiediens	Izmantojiet pareizu gaisa spiedienu: 5–7 bāri
No drošības vārsta izplūst gaiss	Pārāk augsts gaisa spiediens	Izmantojiet pareizu gaisa spiedienu: 5–7 bāri
Mēlīte nedarbojas	Nepietiekams gaisa spiediens	Izmantojiet pareizu gaisa spiedienu: 5–7 bāri
Vītņkniedi nevar novietot uz tapņa	Uzstādīts nepareizs tapnis/atturis	Uzstādiet pareizo tapni/atturi
Vītņkniede nav pareizi iedzīta	Gājiens noregulēts nepareizi	Iestatiet pareizo gājienu
	Nepietiekams gaisa spiediens	Izmantojiet pareizu gaisa spiedienu
	Pārsniegta instrumenta darbība	Lietojiet darbam piemērotu instrumentu
Atlaižot mēlīti, instruments netiek pilnībā atbrīvots no iedzītās vītņkniedes	Vītņkniede nav pareizi iedzīta	Nospiediet atbrīvošanas pogu
Gaisa padeves bloku nevar pagriezt par 360°	Instrumenti joprojām atrodas zem spiediena	Aizveriet gaisa padeves slēgvārstu un atbrīvojiet korpusu no spiediena, darbinot mēlīti
Instrumenti nedarbojas vienmērīgi labi	Jāveic apkope	Sazinieties ar apkopes centru

7. TEHNISKIE DATI

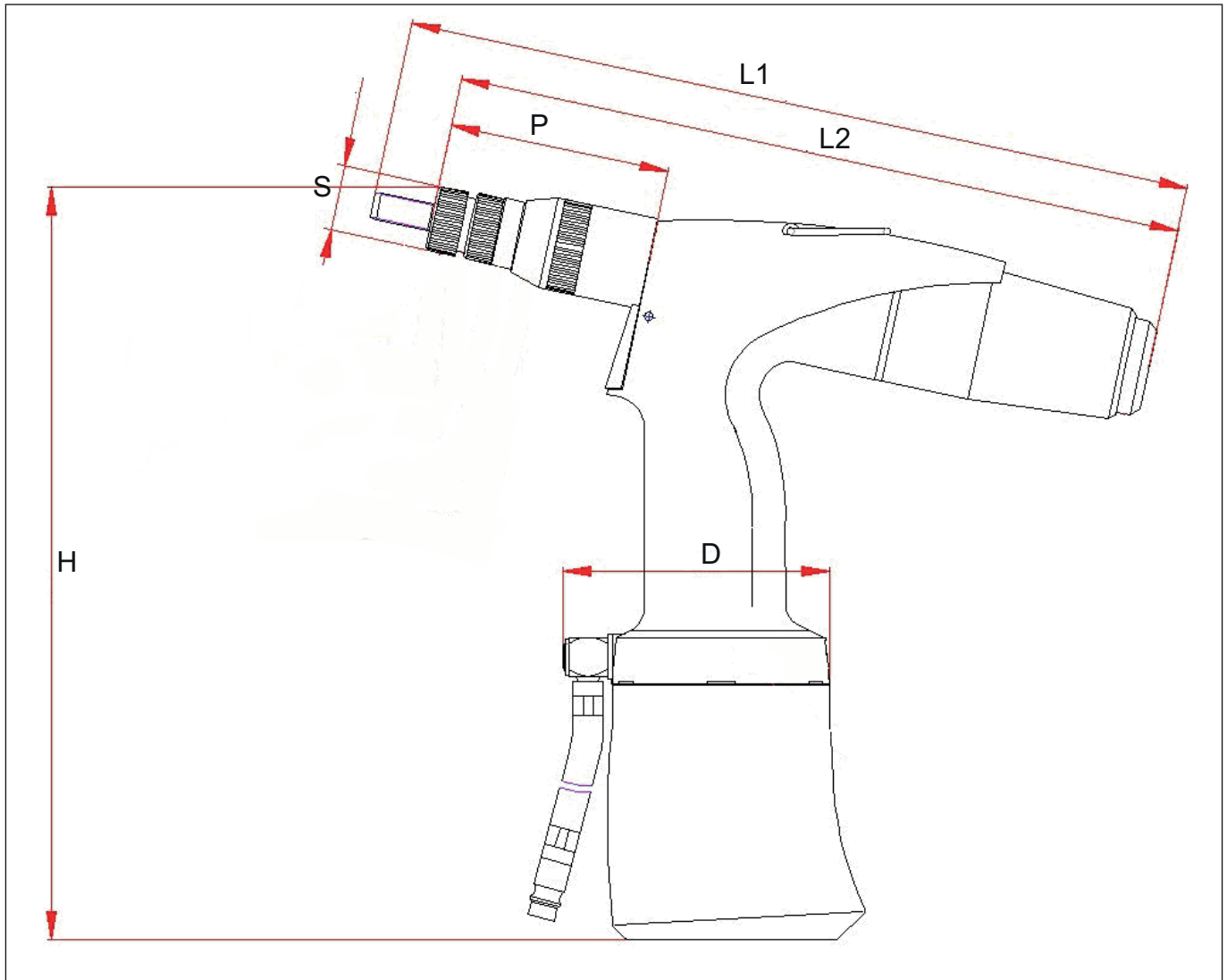

H	270 mm
L1	285 mm
L2	260 mm
S	ø 23 mm
P	80 mm
D	ø 99 mm
Svars	1,65 kg
Gaisa spiediens	5–7 bāri
Vilkšanas spēks (6 bāri)	18,5 kN
Gaisa patēriņus (uz vienu gājienu)	1,5 l
Maks. darba gājiens	7 mm
Kapacitāte (standarta vītņkniedes)	M3–M12 alumīnijs/tērauds M3–M10 nerūsējošs tērauds

8. EK ATBILSTĪBAS DEKLARĀCIJA

Mēs,

Rivet Factory Group s. r. o., Lannova 2061/8, 110 00 Praha 1, Nové Město, ČEHIJA,
ar savu vienpersonisko atbildību paziņojam, ka izstrādājums

Apraksts: Hidropneimatiskais vītņkniežu instruments

Modelis: EZM4000

uz ko attiecas šī deklarācija, atbilst šādiem saskaņotajiem standartiem:

ČSN EN ISO 11148-1:2015

Tehniskā dokumentācija ir sastādīta saskaņā ar 1.7.4.1. iedaļas 1. pielikumu atbilstīgi šādai direktīvai: **2006/42/EK — Mašīnu direktīva** (AK tiesību akts "Statutory Instruments 2008 No 1597 — The Supply of Machinery (Safety) Regulations").

Persona, kas šeit parakstījusies, Rivet Factory Group vārdā sniedz šo apliecinājumu

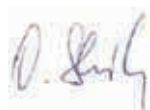

Bc. Ondřej Slezák, izpilddirektors

Rivet Factory Group s. r. o.

Lannova 2061/8

110 00 Praha 1, Nové Město, Čehija

Izdošanas vieta: Drtinovo náměstí 171, 547 01 Náchod, Čehija

Izdošanas datums: 11. 6. 2021.

Persona, kas šeit parakstījusies, atbild par tehnisko datu sagatavošanu izstrādājumiem, kurus pārdod Eiropas Savienībā, un Stanley Engineered Fastening vārdā izstrādā šo apliecinājumu.

Matthias Appel

tehniskās dokumentācijas grupas vadītājs

Stanley Engineered Fastening, Tucker GmbH, Max-Eyth-Str.1,

35394 Gießen, Vācija



Šis instruments atbilst
Mašīnu direktīva 2006/42/EK



9. APVIENOTĀS KARALISTES ATBILSTĪBAS DEKLARĀCIJA

Mēs, **Stanley Engineered Fastening, Stanley House, Works Road, Letchworth Garden City, Hertfordshire, SG6 1JY, APVIENOTĀ KARALISTE**, ar savu vienpersonisko atbildību paziņojam, ka izstrādājums

Apraksts: Hidropneimatiskais vītņkniežu instruments

Modelis: EZM4000

uz ko attiecas šī deklarācija, atbilst šādiem specializētajiem standartiem:

ČSN EN ISO 11148-1:2015

Tehniskā dokumentācija ir sastādīta saskaņā ar tiesību aktu "Supply of Machinery (Safety) Regulations 2008, S.I. 2008/1597" (ar grozījumiem).

Persona, kas šeit parakstījusies, STANLEY Engineered Fastening vārdā sniedz šo apliecinājumu



A. K. Seewraj

inženiertehniskās nodaļas priekšsēdētājs, Apvienotā Karaliste

Avdel UK Limited, Stanley House, Works Road, Letchworth Garden City, Hertfordshire, SG6 1JY, APVIENOTĀ KARALISTE

Izdošanas vieta: Letchworth Garden City, Apvienotā Karaliste

Izdošanas datums: 05.11.2012.



Šis instruments atbilst
tiesību aktam "Supply of Machinery (Safety) Regulations 2008,
S.I. 2008/1597" (ar grozījumiem)



10. AIZSARGĀJIET VĒRTĪGO IEGULDĪJUMU!

Stanley® Engineered Fastening VĪTŅKNIEŽU INSTRUMENTA GARANTIJA

STANLEY® Engineered Fastening garantē, ka visi elektroinstrumenti ir ražoti ar vislielāko rūpību un viena (1) gada laikā tiem nerodas materiālu vai darba kvalitātes defekti, ja tos lieto un apkopj tā, kā paredzēts.

Šī instrumenta garantija attiecas tikai uz instrumenta pirmo pircēju un tā pirmreizējo lietošanu.

Izņēmumi

Normāls nolietojums un nodilums

Garantija neattiecas uz regulāru apkopi, remontdarbiem un rezerves daļām normāla nolietojuma un nodiluma dēļ.

Ļaunprātīga un nepareiza lietošana

Garantija neattiecas uz defektiem un bojājumiem, kas radušies nepareizas ekspluatācijas, glabāšanas, ļaunprātīgas vai nepareizas lietošanas, negadījumu vai nolaidības rezultātā, piemēram, fiziskiem bojājumiem.

Neatļauta apkalpošana vai pārveidošana

Garantija neattiecas uz defektiem vai bojājumiem, kas radušies tādu apkalpošanas, pārbaudes regulēšanas, uzstādīšanas, apkopes, pārveidošanas vai modifikācijas darbu rezultātā, ko veikušas trešās personas, nevis uzņēmums STANLEY® Engineered Fastening vai tā pilnvarotie apkopes centri.

Nav spēkā nekādas citas tiešas vai netiešas garantijas, tostarp tādas, kas garantē komerciālo kvalitāti un piemērotību īpašam mērķim.

Ja instruments neatbilst šai garantijai, nekavējoties nogādājiet to tuvākajā uzņēmuma pilnvarotajā apkopes centrā. Lai uzzinātu visus STANLEY® Engineered Fastening pilnvarotos apkopes centrus ASV vai Kanādā, zvaniet pa bezmaksas tālruna numuru (877)364 2781.

Lai atrastu tuvāko centru ārpus ASV vai Kanādas, apmeklējiet mūsu tīmekļa vietni **www.StanleyEngineeredFastening.com**.

Uzņēmums STANLEY Engineered Fastening bez maksas nomainīs visas detaļas, ko tas ir atzinis par bojātām materiālu vai darba kvalitātes defektu dēļ, un tad nogādās jums atpakaļ jauniegādāto instrumentu. Tas ir mūsu vienīgais pienākums saskaņā ar šo garantiju.

STANLEY Engineered Fastening nekādā gadījumā neatbild par izrietošiem vai faktiskiem zaudējumiem, kas radušies, iegādājoties šo instrumentu.

Reģistrējiet slēpto kniežu instrumentu tiešsaistē.

Lai reģistrētu garantiju tiešsaistē, apmeklējiet tīmekļa vietni

<https://www.stanleyengineeredfastening.com/support/warranty-registration-form>

Pateicamies, ka izvēlējāties Stanley Assembly Technologies zīmola instrumentu, ko ražo STANLEY® Engineered Fastening.

© „Stanley Black and Decker, Inc.“, 2021.

Pateiktos informacijos negalima jokiais būdais ir priemonėmis (elektroninėmis ar mechaninėmis) atkurti ir (arba) viešinti, prieš tai negavus aiškaus rašytinio Stanley Black and Decker Inc. sutikimo.

Pateikta informacija yra pagrįsta šio įrenginio pristatymo metu žinomais duomenimis. Stanley Black and Decker Inc. laikosi nuolatinio gaminių tobulinimo politikos, todėl jos gaminiai gali būti modifikuojami.

Pateikta informacija yra taikytina tokiam gaminiui, kokį jį pristatė Stanley Black and Decker Inc. Todėl Stanley Black and Decker Inc. neprisiima atsakomybės už jokią žalą, patirtą pakeitus originalias gaminio specifikacijas.

Esama informacija parengta itin kruopščiai. Tačiau Stanley Black and Decker Inc. neprisiima jokios atsakomybės nei dėl informacijos klaidų, nei dėl jų padarinių. Stanley Black and Decker Inc. neprisiima atsakomybės už žalą, patirtą dėl trečiųjų šalių vykdytos veiklos.

Stanley Black and Decker Inc. naudojami praktiniai pavadinimai, prekių pavadinimai, registruotieji prekių ženklai ir kt. neturi būti traktuojami kaip nemokami: jiems taikomi atitinkami prekių ženklų apsaugos teisės aktai.

TURINYS

1. SAUGOS APIBRĖŽTYS	180
1.1 BENDROSIOS SAUGOS TAIŠYKLĖS.....	180
1.2 ATŠOKOS PAVOJAI	180
1.3 EKSPLOATACIJOS PAVOJAI	180
1.4 KARTOTINIŲ JUDESIŲ PAVOJAI	181
1.5 PRIEDŲ PAVOJAI	181
1.6 DARBO VIETOS PAVOJAI.....	181
1.7 TRIUKŠMO PAVOJAI.....	181
1.8 VIBRACIJOS PAVOJAI	181
1.9 PAPILDOMOS PNEUMATINIŲ ELEKTRINIŲ ĮRANKIŲ SAUGOS INSTRUKCIJOS.....	182
2. PAGRINDINIAI KOMPONENTAI.....	183
2.1 KOMPONENTAI.....	183
2.2 ŠERDYS / SUKIMO AŠYS	183
3. VEIKIMAS.....	184
3.1 VALDIKLIAI	184
3.2 360 ° PASUKAMAS ORO TIEKIMO BLOKAS.....	184
3.3 ĮRANKIO JUDESIO NUSTATYMAS:	185
4. NAUDOJIMAS	186
5. TECHNINĖ PRIEŽIŪRA	188
5.1 REGULIARI TECHNINĖ PRIEŽIŪRA	188
5.2 PAGRINDINĖ TECHNINĖ PRIEŽIŪRA	188
6. TRIKČIŲ ŠALINIMAS	189
7. TECHNINIAI DUOMENYS	190
8. EB ATITIKTIES DEKLARACIJA.....	191
9. JK ATITIKTIES DEKLARACIJA	192
10. APSAUGOKITE SAVO INVESTICIJĄ!.....	193



Šią naudojimo instrukciją privalo perskaityti visi, kurie montuoja šį įrankį arba juo naudojasi, atkreipdami ypatingą dėmesį į toliau pateiktas saugos taisykles.

1. SAUGOS APIBRĖŽTYS

Toliau pateiktos apibrėžtys apibūdina kiekvieno signalinio žodelio griežtumą. Perskaitykite šį naudotojo vadovą ir atkreipkite dėmesį į šiuos simbolius.

- ▲ PAVOJUS!** Reiškia pavojingą situaciją, kurios neišvengus bus rimtai arba net mirtinai susižalota.
- ▲ ĮSPĖJIMAS!** Reiškia potencialią pavojingą situaciją, kurios neišvengus, galima žūti arba sunkiai susižaloti.
- ▲ PERSPĖJIMAS!** Nurodo potencialią pavojingą situaciją, kurios neišvengus galima nesunkiai arba vidutiniškai sunkiai susižaloti.
- ▲ ATSARGIAI!** Reiškia potencialiai pavojingą situaciją, kuri, jeigu jos neišvengti, galėtų baigtis turtui padaryta žala.

Netinkamai naudojant arba prižiūrint šį gaminį, galima sunkiai susižaloti arba sugadinti turtą. Prieš pradėdami naudotis šiuo įrenginiu, perskaitykite ir išsiaiškinkite visus įspėjimus ir eksploatacijos instrukcijas. Naudodamiesi elektriniais įrankiais, laikykitės pagrindinių saugos atsargumo priemonių, kad sumažintumėte pavojų susižaloti.

IŠSAUGOKITE VISUS ĮSPĖJIMUS IR NURODYMUS, KAD GALĖTUMĖTE PASINAUDOTI ATEITYJE

1.1 BENDROSIOS SAUGOS TAISYKLĖS

- Kad išvengtumėte daugelio pavojų, prieš montuodami, eksploatuodami, remontuodami, atlikdami techninę apžiūrą, keisdami priedus arba dirbdami šalia prietaiso, perskaitykite saugos instrukcijas ir jas išsiaiškinkite. To nepadarę rizikuojate rimtai susižaloti.
- Įrankį sumontuoti, reguliuoti ir naudoti gali tik kvalifikuoti ir išmokyti operatoriai.
- NENAUDOKITE ne pagal paskirtį – tik „STANLEY Engineered Fastening“ vienpusėms kniedėms kniedyti.
- Naudokite tik gamintojo rekomenduojamas detales, tvirtinimo dalis ir priedus.
- NEMODIFIKUOKITE įrankio. Modifikacijos gali sumažinti saugos priemonių veiksmingumą bei padidinti riziką operatoriui. Už bet kokį kliento atliktą įrankio konstrukcijos pakeitimą atsako išskirtinai klientas ir tokiu atveju bet kokia garantija nebegalioja.
- Neišmeskite saugos instrukcijų; atiduokite jas operatoriui.
- Nenaudokite įrankio, jei pastarasis buvo apgadintas.
- Prieš naudojimą patikrinkite, ar nėra išsiderinusių arba stringančių judamųjų dalių, įtrūkusių dalių ir bet kokių kitų gedimų, kurie turi įtakos įrankių veikimui. Jeigu yra gedimų, prieš pradėdant elektrinį įrankį naudoti, jį privaloma sutaisyti. Prieš naudojimą pašalinkite visus reguliavimo raktus arba veržliarakčius.
- Įrankis turi būti periodiškai tikrinamas siekiant užtikrinti, kad įrankio klasė ir ženkliniai, reikalaujami pagal ISO 11148 standartą, yra įskaitomai matomi ant įrankio. Norėdamas gauti ženklų etiketes, kai būtina, darbdavys / naudotojas turi kreiptis į gamintoją.
- Įrankis visada privalo būti tinkamai prižiūrimas, kad juo būtų saugu naudotis; kvalifikuoti specialistai privalo reguliariai jį tikrinti, ar nėra gedimų ir ar jis tinkamai veikia. Visus ardymo darbus privalo atlikti tik kvalifikuoti specialistai. Neardykite šio įrankio, prieš tai neperskaitę techninės priežiūros instrukcijų.

1.2 ATŠOKOS PAVOJAI

- Prieš pradėdami bet kokius techninės priežiūros, antgalio mazgo ar priedų reguliavimo, montavimo ar nuėmimo darbus, atjunkite oro tiekimą nuo įrankio.
- Nepamirškite, kad sujudėjus ruošiniui arba priedui, arba net iš po paties įtvirtinto įrankio dideliu greičiu gali atšokti skeveldros.
- Visada nešiokite smūgiams atsparias akių apsaugos priemones. Kiekvieną kartą prieš naudojantis reikia įvertinti reikiamos apsaugos lygį.
- Kiekvieną kartą taip pat būtina įvertinti riziką kitiems asmenims.
- Užtikrinkite, kad ruošinys būtų saugiai užfiksuotas.
- Įsitinkite, kad vietoje yra veiksmingos apsaugos priemonės, saugančios nuo tvirtinimo elemento ir (arba) šerdies atšokos.
- NENAUDOKITE įrankio be įdėto šerdžių rinktuvo.
- Įspėkite kitus apie stiprios šerdies atšokos nuo įrankio priekio tikimybę.
- NENAUDOKITE įrankio, nukreipto į kitą žmogų (kitus žmones).

1.3 EKSPLOATACIJOS PAVOJAI

- Dirbdamas įrankiu, operatorius gali susižaloti rankas, pvz., susitraiškyti, susitrenkti, įsipjauti ir įsibrėžti bei nusideginti. Rankų apsaugai mūvėkite reikiamas pirštines.
- Operatoriai ir techninės priežiūros personalas turi būti fiziškai stiprūs, kad galėtų dirbti dideliu, sunkiu ir galingu įrankiu.

- Laikykite įrankį tinkamai, būkite pasiruošę suvaldyti įprastinį arba staigų judesį abiem rankomis.
- Įrankio rankenos turi būti sausos, švarios, netepaluotos ir nealyvuotos.
- Dirbdami įrankiu, nepraraskite pusiausvyros ir tvirtai stovėkite ant kojų.
- Jei nutrūktų oro tiekimas, atleiskite paleidimo ir stabdymo įtaisą.
- Naudokite tik gamintojo rekomenduojamas tepimo priemones.
- Venkite sąlyčio su hidrauliniu skysčiu. Sąlyčio atveju nedelsdami nusiprauskite vandeniu, kad išvengtumėte galimų odos bėrimų.
- Pareikalavus įrankio tiekėjas gali pateikti visų hidraulinių alyvų ir tepimo priemonių saugos duomenų lapus.
- Venkite nepatogios padėties, nes tikėtina, kad tokioje padėtyje galite nesuvaldyti įrankio įprasto arba netikėto judesio.
- Jei įrankis užfiksuotas ant pakabos įtaiso, užtikrinkite, kad jis būtų sumontuotas saugiai.
- Jeigu nesumontavote antgalio bloko, saugokitės prispaudimo arba sužnybimo.
- NENAUDOKITE įrankio su nuimtu antgalio korpusu.
- Prieš pradėdami darbą, operatoriaus rankos turi būti nustatytos tinkamu atstumu.
- Pernešdami įrankį iš vienos vietos į kitą, rankas laikykite atokiai nuo gaiduko, kad netyčia neįjungtumėte įrankio.
- NENUMESKITE šio įrankio ir nenaudokite jo vietoj plaktuko.
- Privaloma pasirūpinti, kad panaudotos šerdys nekeltų pavojaus.
- Šerđių rinktuvą reikia ištuštinti, kai jis bus maždaug pusiau pilnas.

1.4 KARTOTINIŲ JUDESIŲ PAVOJAI

- Dirbdamas įrankiu, operatorius gali pajusti rankų, plaštakų, pečių, kaklo arba kitų kūno dalių diskomfortą.
- Naudodamasis įrankiu, operatorius turi prisitaikyti patogioje padėtyje, kad jaustųsi tvirtai stovįs ant kojų ir vengtų nepatogios arba išbalansuojančios laikysenos. Jei užduotis trunka ilgesnį laiką, operatorius turi keisti laikyseną; tai padės jam išvengti diskomforto ir nuovargio.
- Operatoriui pajutus simptomus, pvz., nuolatinis arba pasikartojantis diskomfortas, skausmas, tvinkčiojimas, gėla, dygčiojimas, tirpimas, deginimo pojūtis arba sustingimas, tokių simptomų ignoruoti negalima. Operatorius apie tai turi informuoti darbdavį ir kreiptis į gydytoją.

1.5 PRIEDŲ PAVOJAI

- Prieš montuodami arba nuimdami antgalio mazgą arba priedą, atjunkite įrankio oro tiekimą.
- Naudokite tik tokio dydžio ir tipo priedus ir eksploatacines medžiagas, kurias rekomenduoja įrankio gamintojas. Nenaudokite kitokio dydžio ir tipo priedų arba eksploatacinių medžiagų.

1.6 DARBO VIETOS PAVOJAI

- Svarbiausios susižalojimo darbo vietoje priežastys yra paslydimas, užkliuvimas ir pargriuvimas. Saugokitės dėl įrankio naudojimo atsiradusių slidžių paviršių. Taip pat žiūrėkite, kad neužkliūtumėte už oro linijos arba hidraulinės žarnos.
- Nepažįstamoje aplinkoje elkitės atsargiai. Ten gali būti paslėptų pavojų, pvz., elektros kabelių ar kitų komunalinių linijų.
- Įrankis nėra skirtas naudoti potencialiai sprogioje aplinkoje bei neturi izoliacijos apsaugai nuo kontakto su elektros energija.
- Įsitinkinkite, kad šalia nėra elektros laidų, dujų vamzdžių ir kitko, kas gali sukelti pavojų pažeidus naudojant įrankį.
- Dėvėkite tinkamą aprangą. Nedėvėkite plačių drabužių arba papuošalų. Plaukus, drabužius ir pirštines laikykite atokiau nuo judančių dalių. Judančios dalys gali įtraukti laisvus drabužius, papuošalus ar ilgus plaukus.
- Privaloma pasirūpinti, kad panaudotos šerdys nekeltų pavojaus.

1.7 TRIUKŠMO PAVOJAI

- Dėl ilgalaikio didelio triukšmo poveikio gali visam laikui, nepagydomai sutrikti klausa bei atsirasti kitų problemų, kaip antai tinitas (skambėjimas, zvimbimas, švilpimas arba spengimas ausyse). Dėl šios priežasties būtina įvertinti pavojus ir imtis reikiamų priemonių.
- Tarp tinkamų priemonių pavojui sumažinti – amortizacinės medžiagos, neleidžiančios ruošiniui „zvimbti“.
- Klausos apsaugos priemonėmis naudokitės pagal darbdavio nurodymus ir tiek, kiek reikalaujama profesinės sveikatos apsaugos ir saugos reglamentuose.
- Dirbkite ir laikykite įrankį taip, kaip rekomenduojama naudotojo vadove, kad išvengtumėte bereikalingo triukšmo lygio padidėjimo.
- Dirbant įrankiu, privalu užtikrinti, kad slopintuvas bei šerđių rinktuvas būtų sumontuoti ir tinkamai veikti.

1.8 VIBRACIJOS PAVOJAI

- Vibracija gali smarkiai pažeisti nervus ir kraujotaką rankose bei plaštakose.
- Dirbdami šaltu oru, dėvėkite šiltus drabužius, o rankas laikykite šiltai ir sausai.
- Pajutę kurios nors kūno dalies tirpimą, dygčiojimą, skausmą arba pabalus pirštų odai, nustokite dirbti įrankiu, informuokite savo darbdavį bei kreipkitės į gydytoją.
- Jei įmanoma, atremkite įrankį į stovą, įtempiklį arba balansyrą, nes taip bus lengviau įrankį valdyti.

1.9 PAPILDOMOS PNEUMATINIŲ ELEKTRINIŲ ĮRANKIŲ SAUGOS INSTRUKCIJOS

- Darbinis tiekiamo oro slėgis turi būti ne didesnis nei 7 barai (100 PSI).
- Suslėgtas oras gali rimtai sužaloti.
- Niekada nepalikite veikiančio įrankio be priežiūros. Kai įrankis nenaudojamas, prieš keisdami priedus arba vykdydami remonto darbus, atjunkite oro žarną.
- NENUKREIPKITE šerdžių rinktuvo oro išleidimo angos į save arba kitus žmones. Niekada nenukreipkite oro srovės į save ar kitus žmones.
- Čaižios žarnos gali rimtai sužaloti. Visada patikrinkite, ar nepažeistos ir neatsilaisvinusios žarnos bei jungiamosios detalės.
- Prieš naudojimą patikrinkite, ar nepažeistos oro linijos; visos jungtys privalo būti tvirtai užveržtos. Nemėtykite ant žarnų sunkių daiktų. Smarkus smūgis gali sukelti vidinį pažeidimą ir žarna gali pirma laiko trūkti.
- Nukreipkite šaltą orą nuo rankų.
- Jei naudojamos universalios susukamos movos (krumpliutos movos), apsaugai nuo galimo žarnos atsikabinimo nuo įrankio arba nuo kitos žarnos, įmontuojamos fiksuojamosios šerdys ir naudojami kontrolinės saugos kabeliai.
- NEKELKITE įrankio už žarnos. Visuomet imkite už įrankio rankenos.
- Neužkimškite ir neuždenkite ventiliacijos angų.
- Saugokite įrankio hidraulinę sistemą, kad į ją nepatektų nešvarumų ir pašalinių medžiagų, nes kitaip sutriks įrankio veikimas.

„STANLEY Engineered Fastening“ politika – nuolat plėtoti ir tobulinti gaminius. Todėl mes pasiliegame teisę be išankstinio įspėjimo keisti bet kurio gaminio specifikacijas.

2. PAGRINDINIAI KOMPONENTAI

2.1 KOMPONENTAI

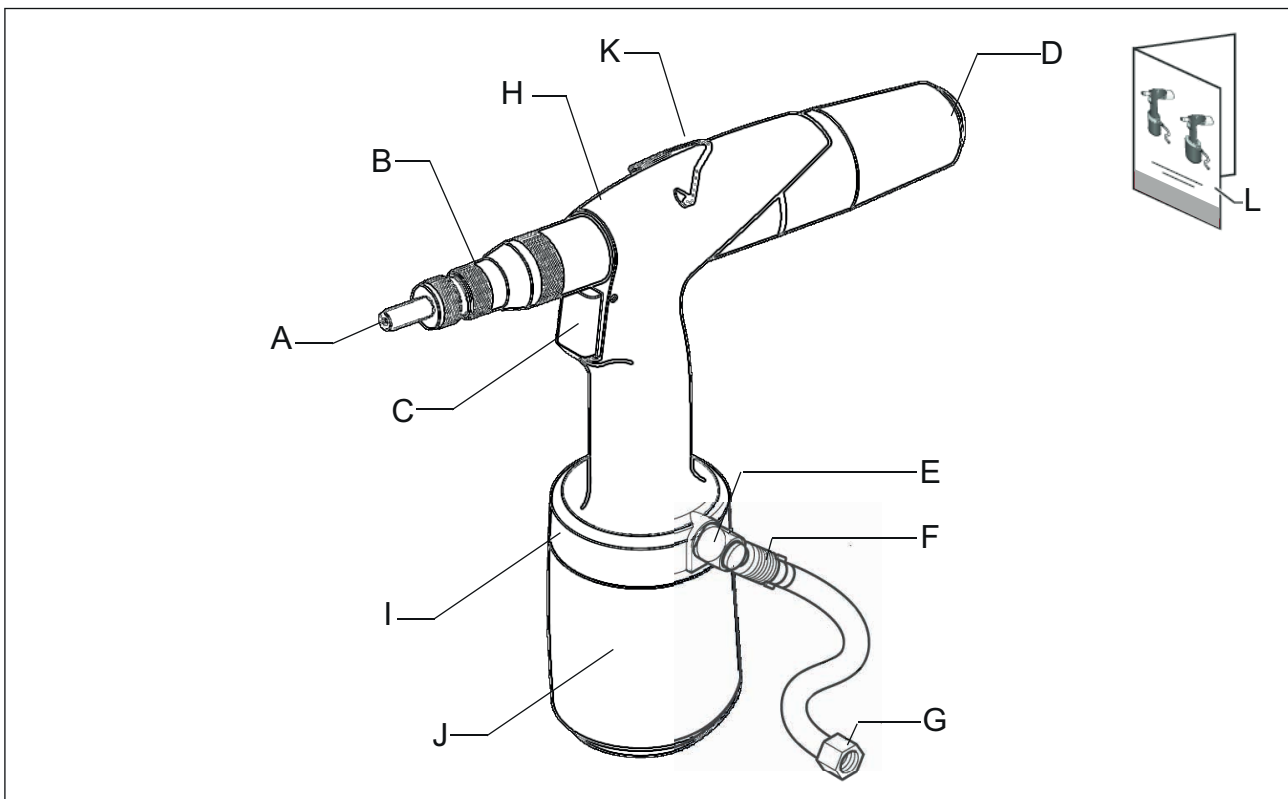

A	Šerdys / sukimo ašis	G	Oro jungtis
B	Judesio indikatorius	H	Hidraulinis korpusas
C	Gaidukas	I	360 ° pasukamas oro tiekimo blokas
D	Atleidimo mygtukas	J	Pneumatinis korpusas
E	Apsauginis vožtuvas	K	Laikiklis
F	Oro tiekimo uždarymo vožtuvas	L	Vadovas

2.2 ŠERDYS / SUKIMO AŠYS

Pristatytoje dėžėje yra šerdys ir sukimo ašys M4–M8.
M3-M10-M12 šerdžių ir sukimo ašių galima įsigyti atskirai.

3. VEIKIMAS

3.1 VALDIKLIAI

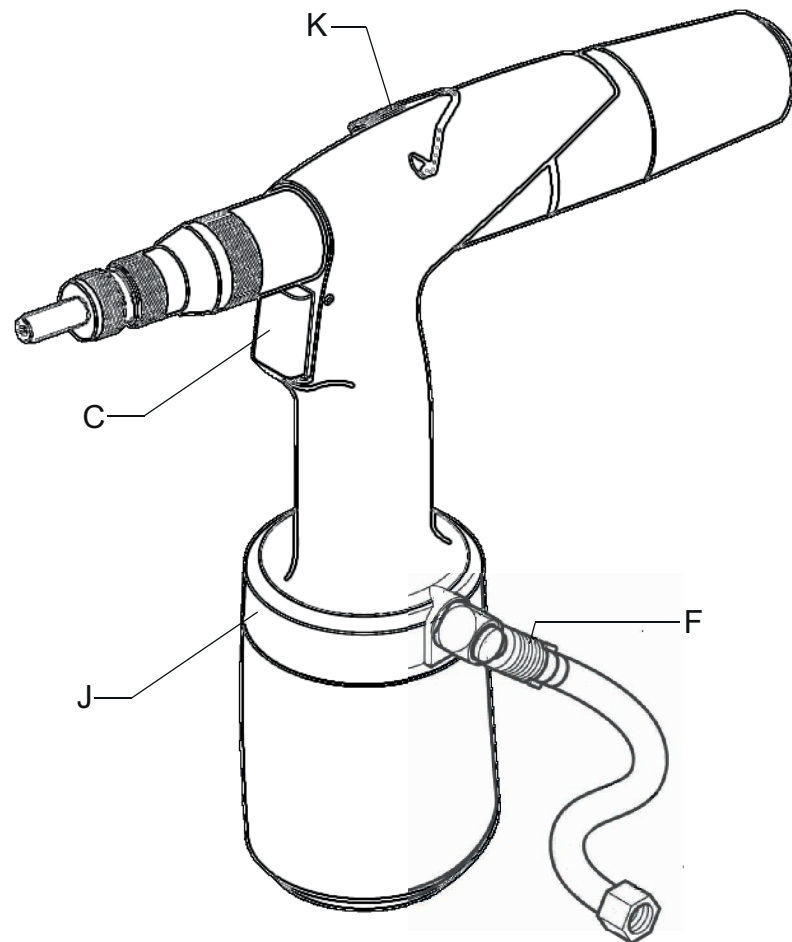

C	Gaidukas	I	360° pasukamas oro tiekimo blokas
F	Oro tiekimo uždarymo vožtuvas	K	Laikiklis

3.2 360° PASUKAMAS ORO TIEKIMO BLOKAS

Kai pneumatinė žarna (M) naudojimo metu trukdo darbui, išjunkite uždarymo vožtuvą (F). Tada 360° pasukamą oro tiekimo bloką (I) galima pasukti į patogesnę padėtį.

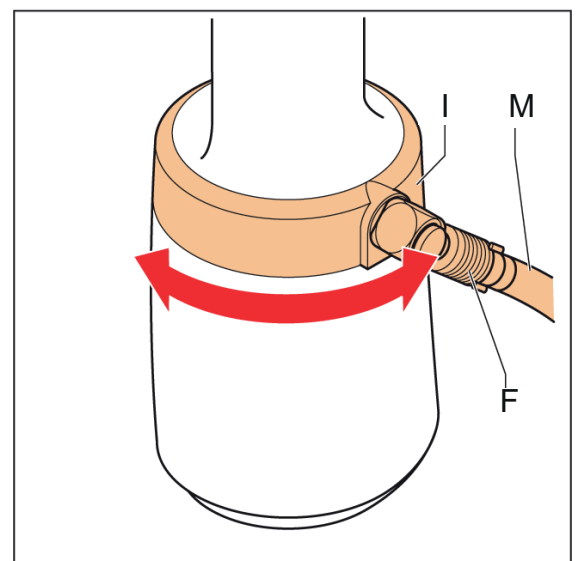

3.3 ĮRANKIO JUDESIO NUSTATYMAS:

Norėdami nustatyti judesį, pasukite judesio indikatorius [žr. 3.1-B pav.], jame rodoma judesio vertė. Nustatykite judesį pagal toliau pateiktas diagramas.

- Maksimalus judesys galimas pasukus judesio indikatorius pagal laikrodžio rodyklę iki užsifiksavimo, žr. diagramą toliau.

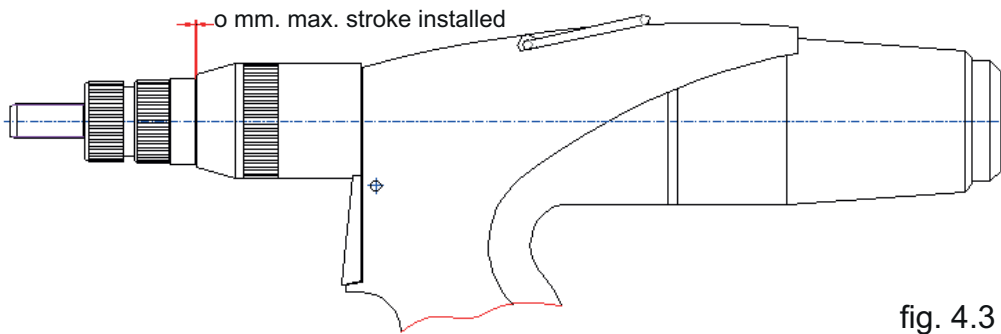

fig. 4.3 a

- Minimalus judesys galimas pasukus judesio indikatorius prieš laikrodžio rodyklę, kol bus uždengta paskutinė skalės eilutė, žr. diagramą toliau.

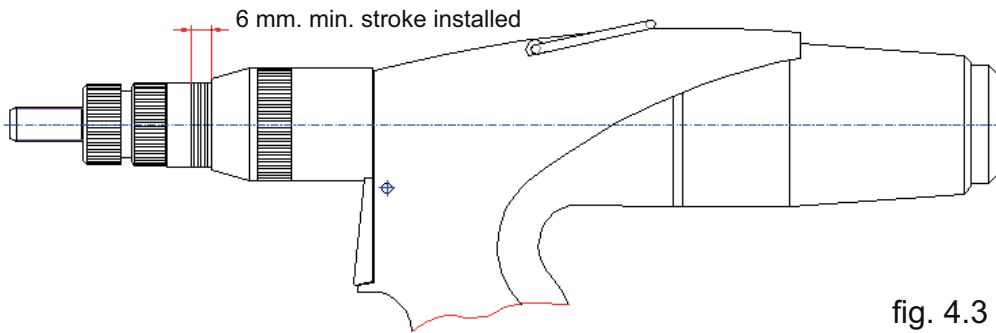
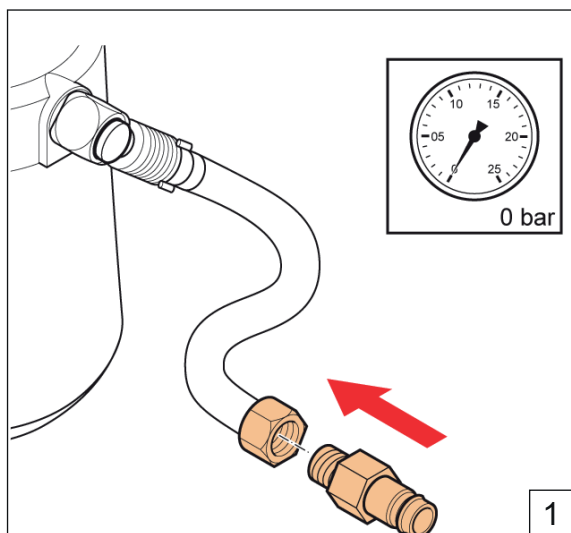
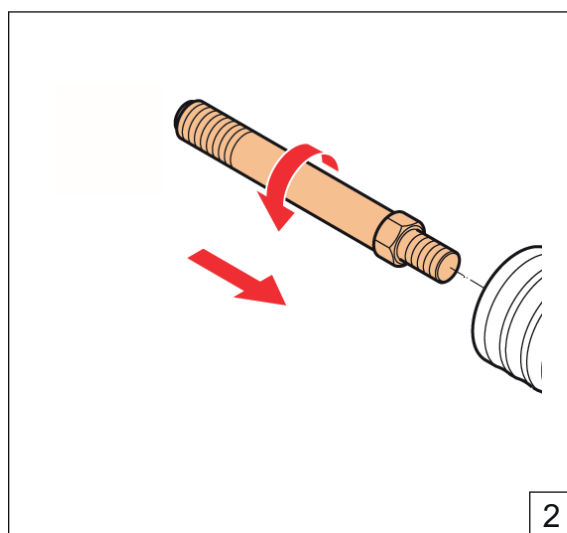

fig. 4.3 b

4. NAUDOJIMAS



Nustatykite atvamzdį (G 1/4 col.)



Įsukite tinkamo skersmens sukimo ašį

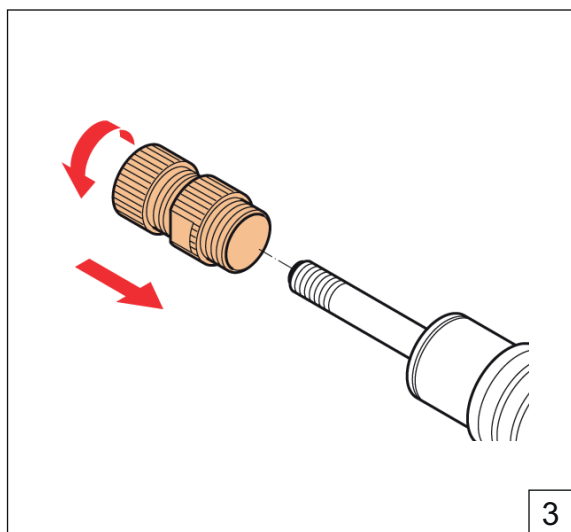

Įsukite tinkamo skersmens šerdį

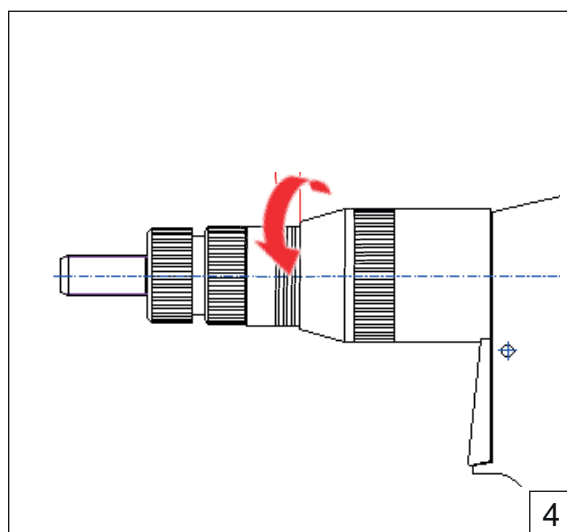

Nustatykite judesio indikatorius, (žr. 4.3)

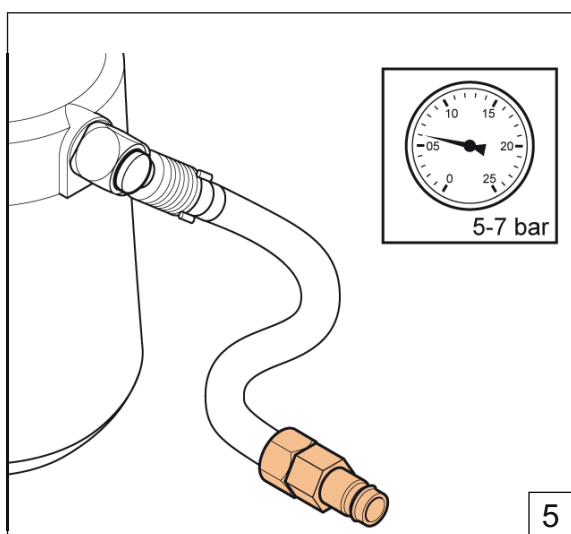

Nustatykite tinkamą oro slėgį

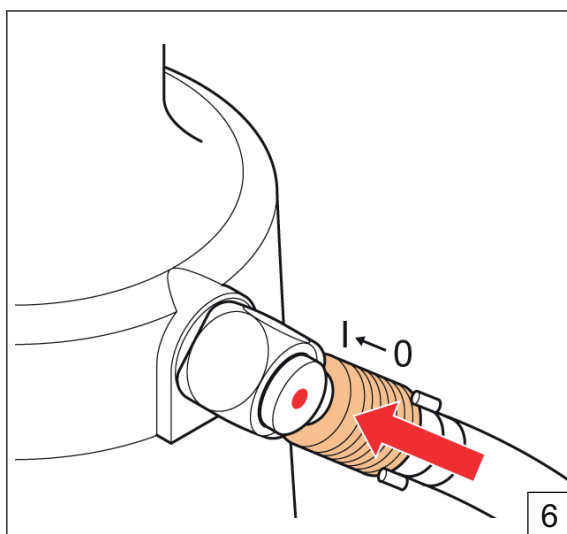

Įjunkite uždarymo vožtuvą

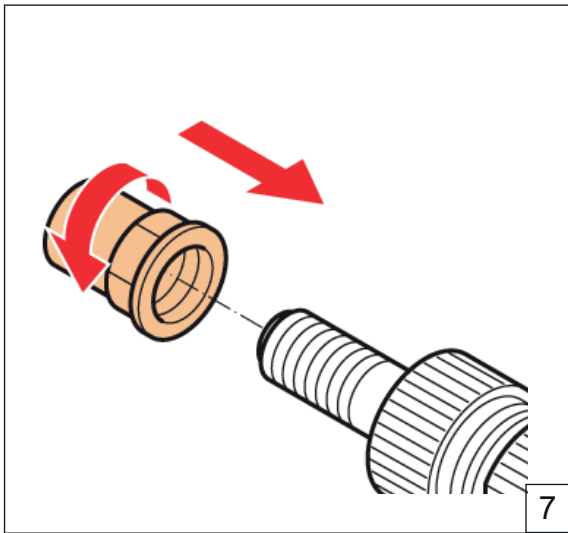

Nustatykite kniedės veržlę, įsitikinkite, kad vienas šerdies sriegis yra atviras

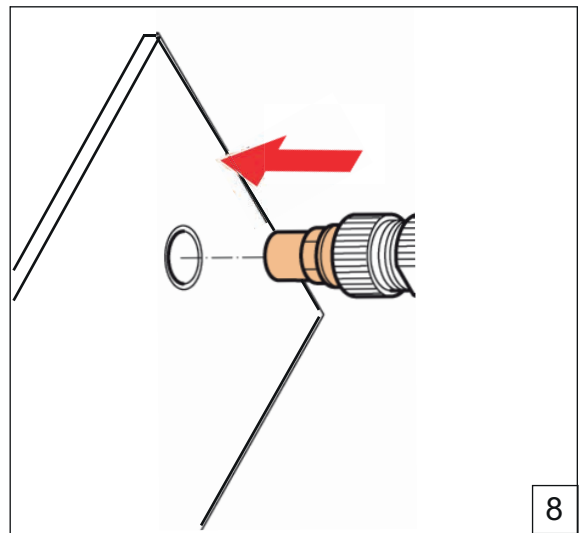

Nustatykite įrankio padėtį

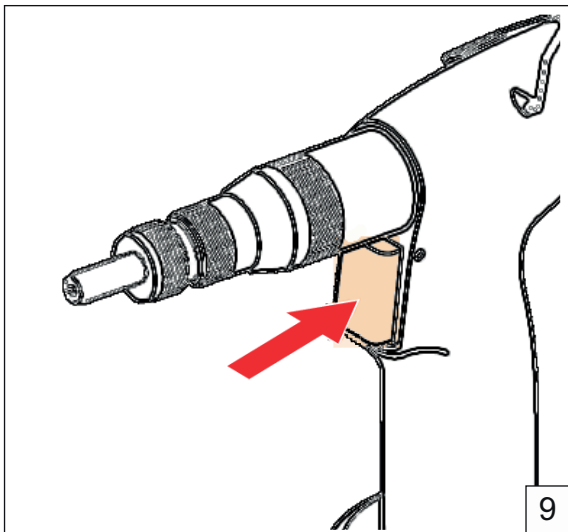

Paspauskite ir laikykite gaiduką, kol kniedės veržlė bus nustatyta

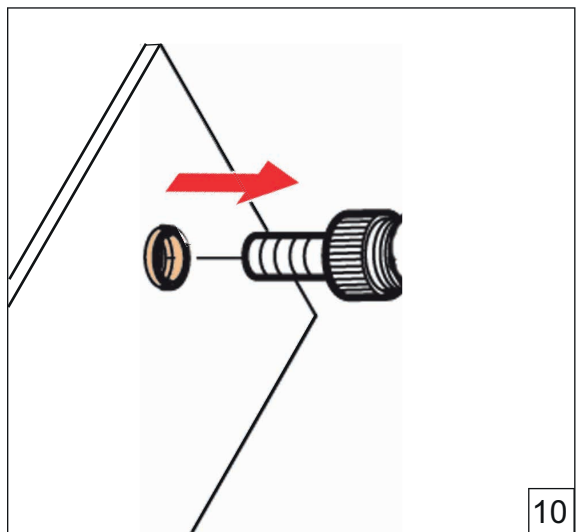

Atleiskite gaiduką, leiskite įrankiui atsitraukti

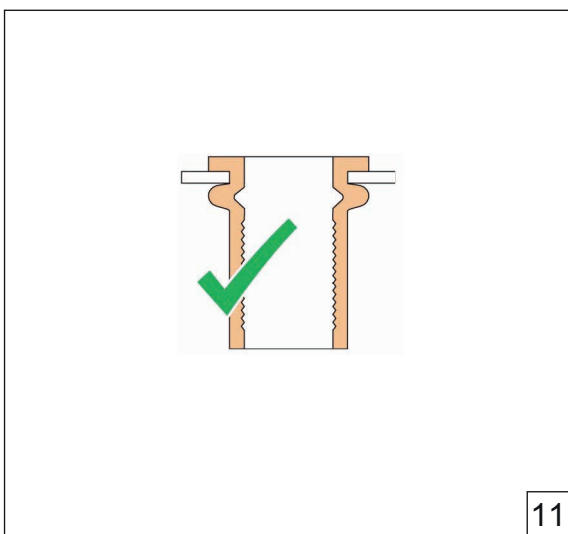

Jei nepavyko tinkamai (žr. 4.3)

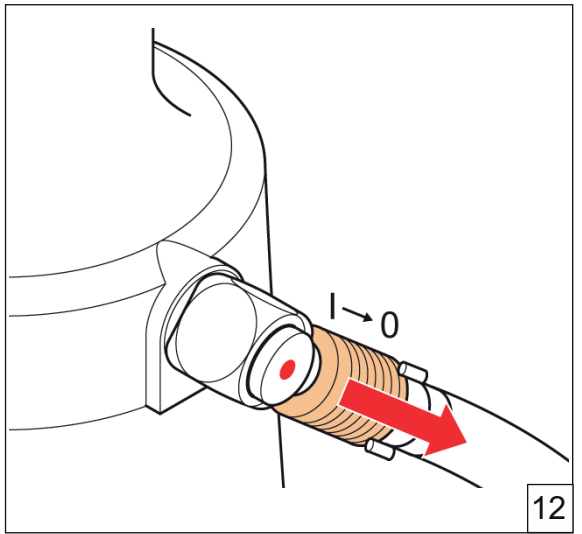

Išjunkite uždarymo vožtuvą

5. TECHNINĖ PRIEŽIŪRA



Dėvėkite apsauginius akinius



Naudokite klausos apsaugos priemones



Mūvėkite apsaugines pirštines

5.1 REGULIARI TECHNINĖ PRIEŽIŪRA

Išjunkite uždarymo vožtuvą (F) ir atjunkite oro tiekimą (G).

- ⚠ - Išmontuokite sukimo ašį (žr. 6.1.a pav.). Tada išvalykite, naudodami oro pūtimo vamzdį ir minkštą šluostę.
- Išmontuokite sukimo ašį (žr. 6.1.a pav.). Tada išvalykite, naudodami pneumatinį pučiamąjį vamzdį ir minkštą šluostę.
- Išvalykite priekinę movą (žr. 6.1.a pav.), naudodami oro pūtimo vamzdį ir minkštą šluostę.
- Sumontavę patepkite šerdy.

5.2 PAGRINDINĖ TECHNINĖ PRIEŽIŪRA

Kas 100 000 darbo ciklų įrankį privaloma visiškai išardyti, o visus tarpiklius ir nusidėvėjusias dalis – pakeisti. Tai turi atlikti tik išmokytas inžinierius arba nurodyto serviso centro darbuotojai.

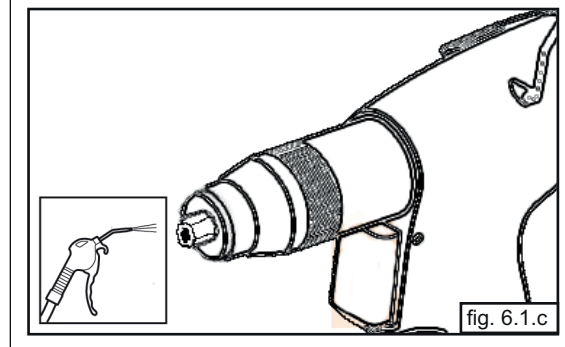
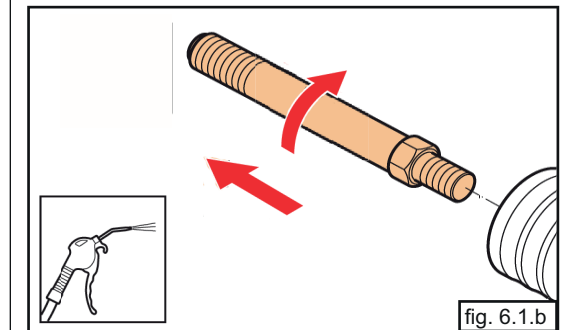
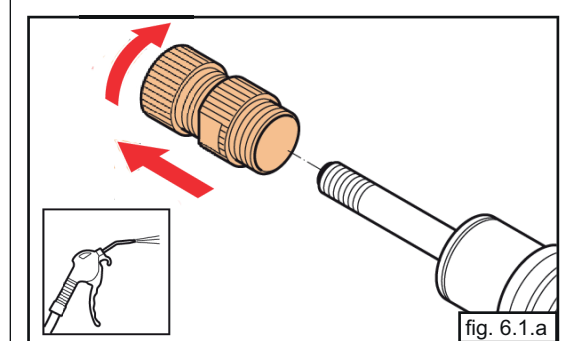
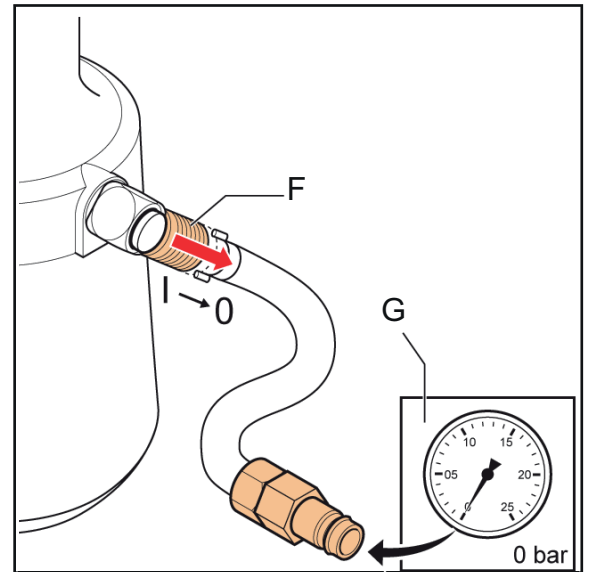

6. TRIKČIŲ ŠALINIMAS

PROBLEMA	PRIEŽASTIS	TAISYMAS
Įrankis neveikia	Įrankis neprijungtas prie oro jungties	Prijunkite įrankį prie oro jungties
	Oro tiekimo uždarymo vožtuvas lieka uždarytas	Atidarykite oro tiekimo uždarymo vožtuvą
	Nepakankamas oro slėgis	Naudokite tinkamą 5–7 bar oro slėgį
Iš apsauginio vožtuvo išeina oras	Per aukštas oro slėgis	Naudokite tinkamą 5–7 bar oro slėgį
Gaidukas neveikia	Nepakankamas oro slėgis	Naudokite tinkamą 5–7 bar oro slėgį
Vienpusės kniedės veržlės negalima uždėti ant šerdies	Sumontuotas netinkamas šerdies / sukimo ašies rinkinys	Sumontuokite tinkamą šerdies / sukimo ašies rinkinį
Netinkamai nustatyta vienpusės kniedės veržlė	Netinkamai nustatytas judesys	Nustatykite tinkamą judesį
	Nepakankamas oro slėgis	Naudokite tinkamą oro slėgį
	Viršyta įrankio galia	Naudokite tinkamą įrankį
Atleidus gaiduką įrankis netinkamai atsilaisvino nuo nustatytos kniedės veržlės	Netinkamai nustatyta kniedės veržlė	Paspauskite atleidimo mygtuką
Oro tiekimo bloko negalima pasukti 360°	Įrankis vis dar veikiamas slėgio	Uždarykite oro tiekimo uždarymo vožtuvą ir išleiskite slėgį iš įrankio, naudodami gaiduką
Įrankis veikia nepakankamai stabiliai	Reikalinga priežiūra	Kreipkitės į serviso centrą

7. TECHNINIAI DUOMENYS

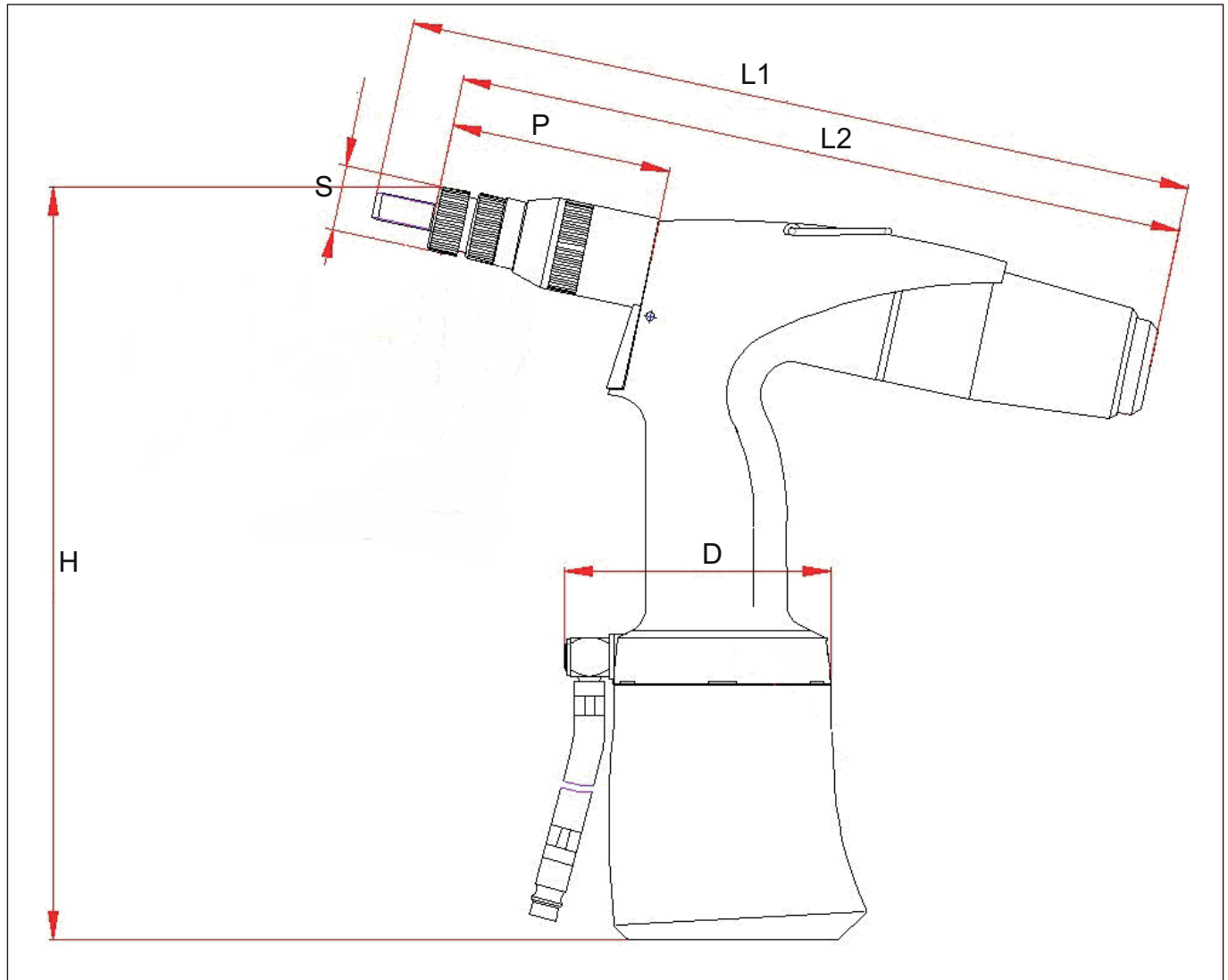

H	270 mm
L1	285 mm
L2	260 mm
S	ø 23 mm
P	80 mm
D	ø 99 mm
Svoris	1,65 kg
Oro slėgis	5–7 barai
Traukimas (esant 6 bar)	18,5 kN
Oro sąnaudos (judesiui)	1,5l
Maks. darbinis judesys	7 mm
Galia (standartinės vienos pusės kniedžių veržlės)	M3–M12 aliuminis / plienas M3–M10 nerūdijantysis plienas

8. EB ATITIKTIES DEKLARACIJA

Mes,
Rivet Factory Group s. r. o., Lannova 2061/8, 110 00 Praha 1, Nové Město,
 atsakingai pareiškiame, kad gaminys:

Aprašas: Hidraulinis pneumatinis kniedytuvas

Modelis: EZM4000

kuriam taikoma ši deklaracija, atitinka šiuos suderintus standartus:

ČSN EN ISO 11148-1:2015

Techninė dokumentacija yra sudaryta atsižvelgiant į 1 priedo 1.7.4.1 sk., atsižvelgiant į šią Direktyvą: **2006/42/EB Mašinų direktyvą** (kuria remiasi įstatyminė priemonė (S.I.) 2008 m. Nr. 1597 - Mašinų tiekimo (saugos reglamentas).

Toliau pasirašęs asmuo pateikia šią deklaraciją bendrovės „Rivet Factory Group“ vardu



Bc. Ondřej Slezák, CEO
 Rivet Factory Group s. r. o.
 Lannova 2061/8
 110 00 Praha 1, Nové Město

Išdavimo vieta: Drtinovo náměstí 171, 547 01 Náchod, Čekijos Respublika

Išdavimo data: 11. 6. 2021

Toliau pasirašęs asmuo yra atsakingas už Europos Sąjungoje parduodamų gaminių techninės bylos sukūrimą ir pateikia šią deklaraciją „Stanley Engineered Fastening“ vardu.

Matthias Appel
Techninės dokumentacijos parengimo darbo grupės vadovas
 Stanley Engineered Fastening, Tucker GmbH, Max-Eyth-Str.1,
 35394 Gießen, Vokietija



Šis mechanizmas atitinka
 2006/42/EB mašinų direktyvą



9. JK ATITIKTIES DEKLARACIJA

Mes, „Stanley Engineered Fastening“, Stanley House, Works Road, Letchworth Garden City, Hertfordshire, SG6 1JY UNITED KINGDOM (JK), atsakingai pareiškiame, kad šis gaminys:

Aprašas: Hidraulinis pneumatinis kniedytuvas

Modelis: EZM4000

kuriam taikoma ši deklaracija, atitinka šiuos specialius standartus:

ČSN EN ISO 11148-1:2015

Techninė dokumentacija yra sudaryta atsižvelgiant į Mašinų tiekimo (saugos) reglamentą, 2008 m., S.I. 2008/1597 (su pakeitimais).

Toliau pasirašęs asmuo pateikia šią deklaraciją bendrovės „STANLEY Engineered Fastening“ vardu



A. K. Seewraj
Technikos direktorius, JK

Avdel UK Limited, Stanley House, Works Road, Letchworth Garden City, Hertfordshire,
SG6 1JY UNITED KINGDOM (Jungtinė Karalystė)

Išdavimo vieta: Letchworth Garden City, JK

Išdavimo data: 2012-11-05



Šis mechanizmas atitinka
Mašinų tiekimo (saugos) reglamentą 2008 m.,
S.I. 2008/1597 (su pakeitimais).



10. APSAUGOKITE SAVO INVESTICIJĄ!

Stanley® Engineered Fastening KNIEDYTUVO GARANTIJA

„STANLEY® Engineered Fastening“ garantuoja, kad visi elektriniai įrankiai yra kruopščiai pagaminti, ir kad įprastai juos naudojant jie neturės medžiagų ir gamybos defektų, bei suteikia jiems vienerių (1) metų techninės priežiūros garantiją.

Ši garantija taikoma tik pirmajam įrankio pirkėjui, naudojančiam įrankį pagal paskirtį.

Išimtys:

Įprastas nusidėvėjimas

Netaikoma periodinei techninei priežiūrai, remontui ir normaliai besidėvinčioms dalims.

Piktnaudžiavimas ir netinkamas naudojimas

Garantija netaikoma gedimams arba žalai, patirtai dėl netinkamo naudojimo, laikymo ar piktnaudžiavimo, nelaimingų atsitikimų ar aplaidumo, pavyzdžiui, fiziniams gaminio paviršiaus apgadinimams (įtrūkimams, įbrėžimams ir pan.)

Neleistina priežiūra arba modifikacijos

Garantija netaikoma gedimams ar apgadinimams, atsiradusiems teikiant techninės priežiūros paslaugas, tikrinant, reguliuojant, montuojant, prižiūrint, pakeitus arba modifikavus gaminį kam nors kitam, nei „STANLEY® Engineered Fastening“ arba jų įgaliotiesiems techninės priežiūros centrams.

Netaikoma jokių kitų aiškiai išreikštų ar numanomų garantijų, įskaitant visas tinkamumo konkrečiai paskirčiai ir prekybos garantijas.

Jei šis įrankis neatitinka garantinių reikalavimų, nedelsdami pristatykite įrankį į artimiausią mūsų gamyklos įgaliotąjį serviso centrą. Norėdami gauti „STANLEY® Engineered Fastening“ įgaliotųjų techninės priežiūros centrų, esančių JAV arba Kanadoje, sąrašą, skambinkite mums nemokamu telefono numeriu (877) 364 2781.

Naudotojams už JAV ir Kanados ribų: apsilankykite mūsų svetainėje www.StanleyEngineeredFastening.com ir sužinosite artimiausio „STANLEY Engineered Fastening“ centro adresą.

Tada „STANLEY Engineered Fastening“ nemokamai pakeis bet kurią detalę arba detales, kurios, atlikus patikrą, bus nustatytos kaip turinčios medžiaginių arba gamybinių defektų, ir grąžins jums įrankį (turi būti iš anksto sumokėta už siuntimą). Tai vienintelis mūsų įsipareigojimas pagal šią garantiją.

„STANLEY Engineered Fastening“ jokiais atvejais neatsako už jokus su pasekmėmis susijusius ar ypatingus nuostolius, patirtus įsigijus šį įrankį arba juo naudojantis.

Užregistruokite savo kniedytuvą internete.

Norėdami užregistruoti savo garantiją internete, apsilankykite mūsų interneto svetainėje

<https://www.stanleyengineeredfastening.com/support/warranty-registration-form>

Dėkojame, kad pasirinkote „STANLEY® Engineered Fastening’s Stanley Assembly Technologies“ prekyženklį įrankį.

© 2021 Stanley Black and Decker Inc.

Esitatud teavet ei tohi ühelgi viisil ja ühelgi teel (elektrooniliselt ega mehaaniliselt) reprodutseerida ja/või avalikustada Stanley Black and Decker Inc. eelneva sõnaselge kirjaliku loata.

Esitatud teave põhineb toote turuleviimise ajal teadaolevatel andmetel. Stanley Black and Decker Inc. eesmärk on oma tooteid järjepidevalt edasi arendada ja seetõttu võivad tooted muutuda.

Esitatud teave kehtib Stanley Black and Decker Inc. tarnitud toote kohta. Seetõttu ei saa ettevõtet Stanley Black and Decker Inc. pidada vastutavaks toote originaalspetsifikatsioonidest kõrvalekaldumisega kaasnevate kahjude eest.

Saadaolev teave on koostatud ülimalt põhjalikkusega. Ent Stanley Black and Decker Inc. ei võta sellegipoolest vastutust ühegi vea eest, mis puudutab teavet, ega sellest tulenevate tagajärgede eest. Stanley Black and Decker Inc. ei vastuta kahjude eest, mis tulenevad kolmandate osapoolte tegevusest.

Vastavalt kaubamärgiseadusele ei ole Stanley Black and Decker Inc. kasutatud töönimed, kaubanimed, registreeritud kaubamärgid jms tasuta kasutamiseks.

SISUKORD

1. OHUTUSTEAVE	196
1.1 ÜLDISED OHUTUSEESKIRJAD	196
1.2 ÕHKUPAISKUMISE OHT	196
1.3 SEADME KASUTAMISEGA SEOTUD OHUD	196
1.4 KORDUVATE LIIGUTUSTEGA SEOTUD OHUD	197
1.5 LISAVARUSTUSEGA SEOTUD OHUD	197
1.6 TÖÖKOHAGA SEOTUD OHUD	197
1.7 MÜRAGA SEOTUD OHUD	197
1.8 VIBRATSIOONIGA SEOTUD OHUD	197
1.9 TÄIENDAVID OHUTUSNÕUDED PNEUMAATILISTE ELEKTRITÖÖRIISTADE KASUTAMISEL	198
2. PÕHIKOMPONENDID	199
2.1 OSAD	199
2.2 SÜDAMIKUD/ALASID	199
3. KÄSITSEMINE	200
3.1 JUHTSEADISED	200
3.2 360° PÖÖRATAV ÕHUVARUSTUSSEADE	200
3.3 KÄIGU PIKKUSE REGULEERIMINE	201
4. KASUTAMINE	202
5. HOOLDUS	204
5.1 KORRALINE HOOLDUS	204
5.2 PÕHJALIK HOOLDUS	204
6. PROBLEEMIDE LAHENDAMINE	205
7. TEHNILISED ANDMED	206
8. EÜ VASTAVUSDEKLARATSIOON	207
9. UK VASTAVUSDEKLARATSIOON	208
10. KAITSKE OMA INVESTEERINGUT!	209



Kõik, kes seadet paigaldavad või kasutavad, peavad selle kasutusjuhendi läbi lugema, pöörates erilist tähelepanu järgmistele ohutuseeskirjadele.

1. OHUTUSTEAVE

Allpool toodud määratlused kirjeldavad iga märksõna olulisuse astet. Lugege juhend läbi ja pöörake tähelepanu järgmistele sümbolitele.

- ▲ OHT!** Tähistab tõenäolist ohuolukorda, mis juhul, kui seda ei väldita, lõppeb surma või raske kehavigastusega.
- ▲ HOIATUS!** Tähistab võimalikku ohtlikku olukorda, mis juhul, kui seda ei väldita, võib lõppeda surma või raske kehavigastusega.
- ▲ ETTEVAATUST!** Tähistab võimalikku ohuolukorda, mis juhul, kui seda ei väldita, võib lõppeda kerge või keskmise raskusastmega kehavigastusega.
- ▲ ETTEVAATUST!** Kui kasutatakse ohutusele viitava hoiatussümboliga, viitab see potentsiaalselt ohtlikule olukorrale, mis juhul, kui seda ei väldita, võib lõppeda varalise kahjuga.

Selle toote väärkasutamine või vale hooldus võib põhjustada raskeid vigastusi ja varalist kahju. Enne seadme kasutamist lugege kõik hoiatused ja kasutusjuhised läbi ning tehke need endale selgeks. Vigastusohu vähendamiseks tuleb elektritööriistade kasutamisel alati rakendada põhilisi ettevaatusabinõusid.

HOIDKE KÕIK HOIATUSED JA JUHISED TULEVIKU TARVIS ALLES

1.1 ÜLDISED OHUTUSEESKIRJAD

- Ohtlike olukordade vältimiseks lugege enne seadme paigaldamist, kasutamist, parandamist, hooldamist, tarvikute vahetamist või seadme läheduses töötamist ohutuseeskirjad läbi ja tehke nende sisu endale selgeks. Kui seda nõuet eiratakse, võivad tagajärjeks olla rasked kehavigastused.
- Seadet tohivad paigaldada, reguleerida ja kasutada ainult kvalifitseeritud ja koolitatud isikud.
- ÄRGE kasutage seadet muuks kui ettenähtud otstarbeks (milleks on STANLEY Engineered Fasteningi neetide paigaldamine).
- Kasutage ainult tootja soovitatud osi, kinnitusvahendeid ja tarvikuid.
- ÄRGE muutke seadme ehitust. Muudatused võivad vähendada ohutusmeetmete tõhusust ja suurendada kasutajaga seotud riske. Seadme ehituse muutmine tühistab kõik kehtivad garantiid ja igasuguste seadme juures tehtud muudatuste eest vastutab täies ulatuses klient.
- Ärge visake ohutusjuhiseid ära; andke need seadme kasutajale.
- ÄRGE kasutage seadet, kui see on kahjustatud.
- Enne kasutamist kontrollige, et liikuvad osad asetseksid kohakuti, et kõik osad oleksid terved ja et puuduksid muud asjaolud, mis võivad mõjutada seadme tööd. Kui seade on kahjustada saanud, laske seda enne kasutamist remontida. Enne kasutamist eemaldage kõik reguleerimis- ja mutrivõtmed.
- Kontrollige korrapäraselt, et seadmel oleks selgelt nähtavad standardile ISO 11148 vastavad andmed ja märgistus. Vajaduse korral peab tööandja/kasutaja tellima seadme tootjalt asendussildid.
- Seadet tuleb alati hoida heas korras, et see ei kujutaks ohtu, ning koolitatud personal peab selle töökorda ja kahjustuste puudumist korrapäraselt kontrollima. Seadet tohivad lahti võtta ainult vastava väljaõppega spetsialistid. Ärge võtke seda seadet lahti, kui te ei ole eelnevalt tutvunud hooldusjuhistega.

1.2 ÕHKUPAIKUMISE OHT

- Enne igasuguseid hooldustöid ja otsiku või tarvikute reguleerimist, paigaldamist või eemaldamist tuleb seadme õhuvarustus katkestada.
- Arvestage, et tooriku, tarvikute või seadme enda purunemisel võivad tükid suure kiirusega õhku paiskuda.
- Seadme kasutamise ajal tuleb alati kanda löögikindlat silmade kaitset. Igal kasutuskorral tuleb hinnata vajalikku kaitse taset.
- Ühtlasi tuleb hinnata ka teistega seotud riske.
- Veenduge, et toorik oleks korralikult kinnitatud.
- Kontrollige, kas kinnitusdetaili ja/või südamikü väljumise eest kaitsmise vahendid on paigas ja töötavad.
- ÄRGE kasutage seadet, kui südamike kollektorit pole paigaldatud.
- Hoiatage, et südamikud võivad seadme esiosast jõuliselt välja paiskuda.
- ÄRGE käivitage seadet, mis on inimes(t)e poole suunatud.

1.3 SEADME KASUTAMISEGA SEOTUD OHUD

- Seadme kasutamisega kaasneb käte vigastamise oht, näiteks muljumine, löögid ning löike-, hõõrde- ja põletusvigastused. Käte kaitsmiseks kandke sobivaid kindaid.
- Seadme kasutajatel ja hooldustehnikutel peab olema seadme käsitsemiseks vajalik keheline võimekus, arvestades selle mõõtmeid, kaalu ja võimsust.

- Hoidke seadet õigesti käes; olge valmis kasutama jõudu seadme tavaliste või ootamatute liikumiste vastu ning hoidke mõlemad käed kasutusvalmis.
- Hoolitsege, et seadme käepide oleks kuiv, puhas ning vaba õlist ja määretest.
- Hoidke keha hästi tasakaalus ning seiske seadmega töötamisel kindlal pinnal.
- Hüdraulikavarustuse katkemise korral vabastage käivitus- ja seiskamisseade.
- Kasutage ainult tootja soovitatud määreid.
- Vältige kokkupuudet hüdrovedelikega. Kokkupuute korral tuleb kokkupuutunud kohta hoolega pesta, et vähendada võimalikke lööbeid.
- Kõigi hüdroõlide ja määrete ohutuskaarte võite küsida seadme tarnijalt.
- Vältige ebasobivaid asendeid, kuna need ei võimalda seadme tavapärasele või ootamatule liikumisele piisavalt tugevat vastupanu osutada.
- Kui seade on kinnitatud riputussüsteemi külge, veenduge, et see oleks korralikult fikseeritud.
- Kui otsik pole paigaldatud, hoiduge muljumise ja pitsumise ohust.
- ÄRGE kasutage seadet, kui otsiku korpus on eemaldatud.
- Enne jätkamist peavad seadme kasutaja käed olema täiesti vabad.
- Seadet ühest kohast teise kandes hoidke käed päästikust eemal, et vältida tahtmatut käivitamist.
- ÄRGE pillake seadet maha ja vältige selle väärkasutamist, näiteks haamrina.
- Kasutatud südamike puhul tuleb hoolitseda selle eest, et need ei põhjustaks ohte.
- Südamike kollektorit tuleb tühjendada, kui see on pooleldi täis.

1.4 KORDUVATE LIIGUTUSTEGA SEOTUD OHUD

- Seadme kasutaja võib seadme kasutamisel tunda ebamugavust kätes, käsivartes, õlgades, kaelas või muudes kehaosades.
- Seadme kasutamise ajal tuleb võtta mugav kehahoiak, seista kindlal pinnal ning vältida tavatuid ja tasakaalu ohustavaid asendeid. Pikemat aega töötades peaks seadme kasutaja muutma aeg-ajalt kehahoiakut; see aitab vältida ebamugavust ja väsimust.
- Kui seadme kasutaja kogeb selliseid sümptomeid nagu püsiv või korduv ebamugavustunne, valu, tuikamine, valulikkus, kipitus, tuimus, põletustunne või jäikus, ei tohiks neid hoiatavaid märke tähelepanuta jätta. Kasutaja peab neist teada andma tööandjale ning konsulteerima kvalifitseeritud tervishoiutöötajaga.

1.5 LISAVARUSTUSEGA SEOTUD OHUD

- Enne otsiku või lisatarviku paigaldamist või eemaldamist ühendage seade õhuvarustusest lahti.
- Kasutage ainult seadme tootja soovitatud suuruses ja tüüpi tarvikuid ning kulumaterjale; ärge kasutage muud tüüpi või suurusega tarvikuid ja kulumaterjale.

1.6 TÖÖKOHAGA SEOTUD OHUD

- Töökohal saadakse viga peamiselt libastumise, komistamise ja kukkumise tagajärjel. Arvestage seadme kasutamisest tuleneva pindade libedusega ning õhu- või hüdrovoolikuga seotud komistamisohuga.
- Võõras kohas tegutsege ettevaatlikult. Seal võivad olla varjatud ohud, näiteks elektrikaablid või muud trassid.
- Seade ei ole mõeldud kasutamiseks potentsiaalselt plahvatusohtlikus keskkonnas ning sellel ei ole kaitseisolatsiooni kasutaja kaitsmiseks elektrivoolu eest.
- Veenduge, et puuduvad elektrikaablid, gaasitorud jms, mis võivad seadme kasutamisel kahjustada saada ja põhjustada ohte.
- Riidetuge sobivalt. Ärge kandke lehvivaid rõivaid ega ehteid. Hoidke juuksed, riided ja kindad liikuvatest osadest eemal. Lehvivad riided, ehted ja pikad juuksed võivad jääda liikuvate osade vahele.
- Kasutatud südamike puhul tuleb hoolitseda selle eest, et need ei põhjustaks ohte.

1.7 MÜRAGA SEOTUD OHUD

- Kõrge müratase võib põhjustada püsivat kuulmislangust ja kuulmispuuet ning muid vaevusi, näiteks tinnitust (tirin, kumin, vilin või kohisemine kõrvades). Seetõttu peab selliste ohtudega kindlasti arvestama ning vajaduse korral tuleb rakendada sobivaid abinõusid.
- Sellisteks ohte vähendavateks meetmeteks võivad olla ka tegevused, nagu näiteks materjalide heliisoleerimine nende tirisemise vähendamiseks.
- Kasutage kuulmiskaitsevahendeid, järgides tööandja juhiseid ning töötervishoiu ja tööohutuse nõudeid.
- Kasutage ja hooldage seadet vastavalt kasutusjuhendile, et vältida mürataseme asjatut tõusu.
- Veenduge, et seadme kasutamisel oleks südamike kollektoris olev summuti paigas ja töökorras.

1.8 VIBRATSIOONIGA SEOTUD OHUD

- Vibratsioon võib kahjustada käte ja käsivarte närve ning verevarustust.
- Külma õhus töötades kandke sooja riietust ning hoidke oma käsi soojas ja kuivas.
- Sõrmede või käte tuimuse, surina, valu või kahvatuku muutumise korral lõpetage seadme kasutamine, teavitage oma tööandjat ning pöörduge arsti poole.

- Kui vähegi võimalik, laske seadme raskusel toetuda pukile, pingutile või tasakaalustajale, sest siis saab seadet lödvemalt käes hoida.

1.9 TÄIENDAVID OHUTUSNÕUDED PNEUMAATILISTE ELEKTRITÖÖRIISTADE KASUTAMISEL

- Öhuvarustuse rõhk ei tohi ületada 7 bar (100 psi).
- Rõhu all olev õhk võib põhjustada raskeid vigastusi.
- Ärge kunagi jätke töötavat seadet järelevalveta. Ühendage öhuvoolik lahti, kui seadet ei kasutata, enne tarvikute vahetamist või parandustöid.
- ÄRGE suunake südame kolektori esikülje öhu väljalaskeavasid enda ega teiste inimeste poole. Ärge kunagi suunake suruõhku enda ega kellelegi teise poole.
- Laperdav voolik võib põhjustada raskeid vigastusi. Enne seadme kasutamist veenduge alati, et voolikud ja liitmikud ei oleks kahjustatud ega nõrgalt ühendatud.
- Enne kasutamist kontrollige öhuvoolikuid kahjustuste suhtes; kõik liitmikud peavad olema kinni. Ärge pillake voolikute peale raskeid esemeid. Tugev löök võib põhjustada sisemisi kahjustusi, mille tagajärjel võib voolik enneaegselt puruneda.
- Külma õhku tuleb suunata kätest eemale.
- Universaalsete pöördliitmike (nukkliitmike) kasutamisel peab paigaldama lukustustihvtid ja viskumiskaitsetrossid ohutuse tagamiseks seadme ning vooliku või voolikute ühenduse katkemisel.
- ÄRGE tõstke needipüstolit voolikust hoides. Kasutage alati needipüstoli käepidet.
- Öhuavasid ei tohi blokeerida ega kinni katta.
- Vältige mustuse või võõrkehade/-ainete sattumist seadme hüdroüsteemi, kuna selle tagajärjel võib seade rikki minna.

Kuna STANLEY Engineered Fasteningil on tavaks oma tooteid pidevalt edasi arendada ja täiustada, jätame endale õiguse iga toote tehnilisi andmeid etteteatamata muuta.

2. PÕHIKOMPONENDID

2.1 OSAD

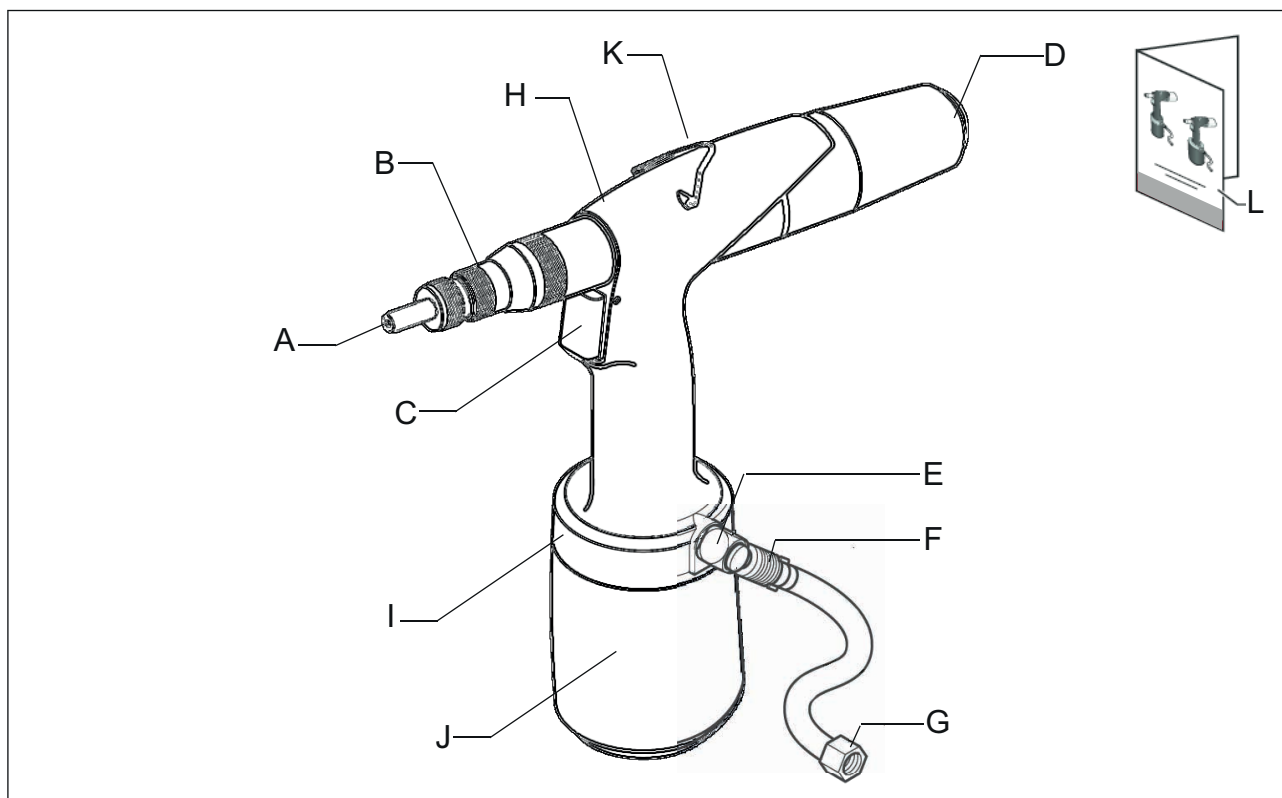

A	Südamik/alasi	G	Õhuliitmik
B	Käigunäidik	H	Hüdraulikakorpus
C	Päästik	I	360° pööratav õhuvarustusseade
D	Vabastusnupp	J	Pneumokorpus
E	Kaitseventiil	K	Kandur
F	Õhuvarustuse sulgeklapp	L	Juhend

2.2 SÜDAMIKUD/ALASID

Tootega on kaasas südamikud ja alasiid M4–M8.
M3–M10–M12 südamikud ja alasiid on saadaval eraldi.

3. KÄSITSEMINE

3.1 JUHTSEADISED

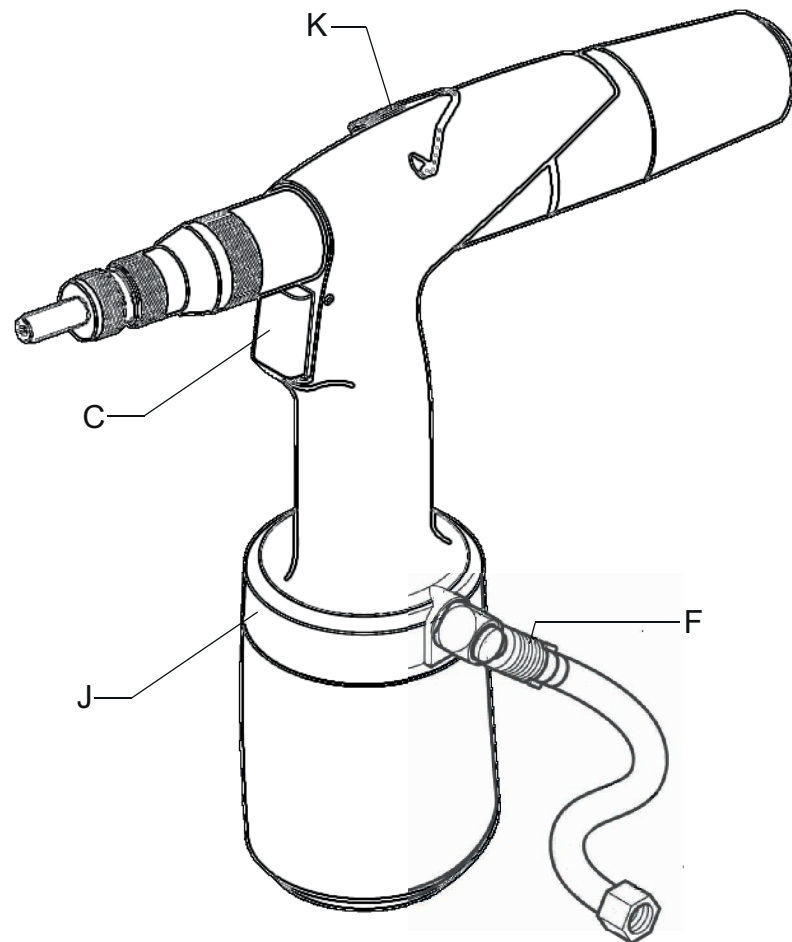

C	Päästik	I	360° pööratav õhuvarustusseade
F	Õhuvarustuse sulgeklapp	K	Kandur

3.2 360° PÖÖRATAV ÕHUVARUSTUSSEADE

Kui õhuvoolik (M) takistab seadme kasutamisel tööd, sulgege sulgeklapp (F). Seejärel saab 360° pööratava õhuvarustusseadme (I) keerata sobivasse asendisse.

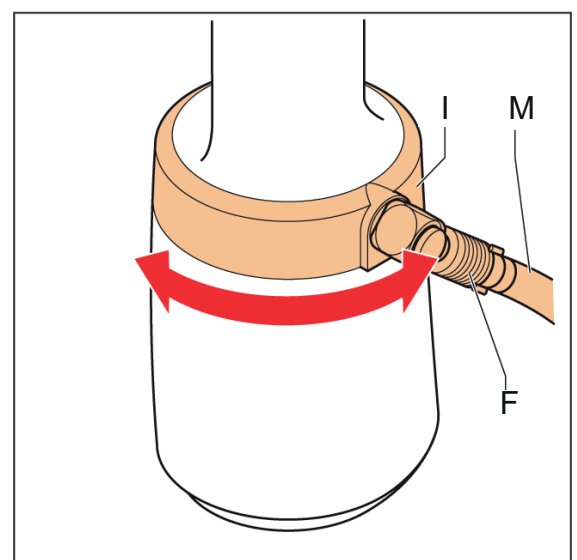

3.3 KÄIGU PIKKUSE REGULEERIMINE

Käigu seadistamiseks keerake käigunäidikut (vt joonis 3.1-B) – see näitab käigu väärtust. Seadistage käik allolevate jooniste järgi.

- Maksimaalse käigu saavutamiseks keeratakse käigunäidikut päripäeva, kuni see lukustub (vt allolevat joonist).

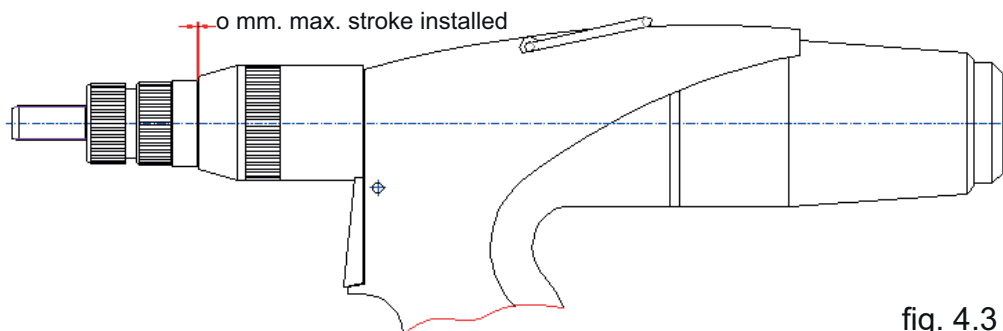

fig. 4.3 a

- Minimaalse käigu saavutamiseks keeratakse käigunäidikut vastupäeva, kuni viimane skaalajoon on kaetud (vt allolevat joonist).

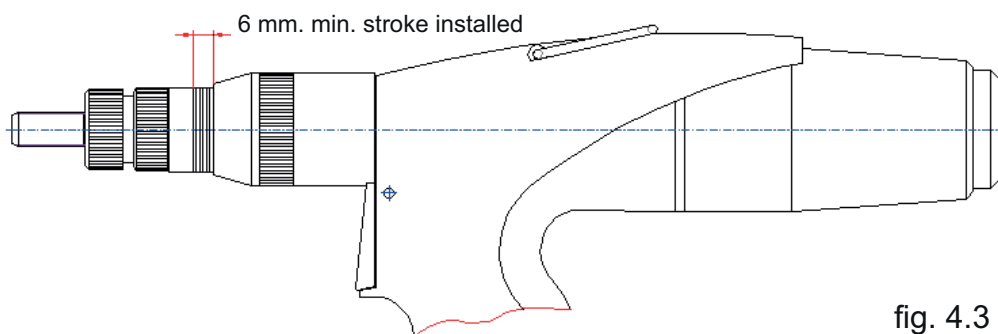
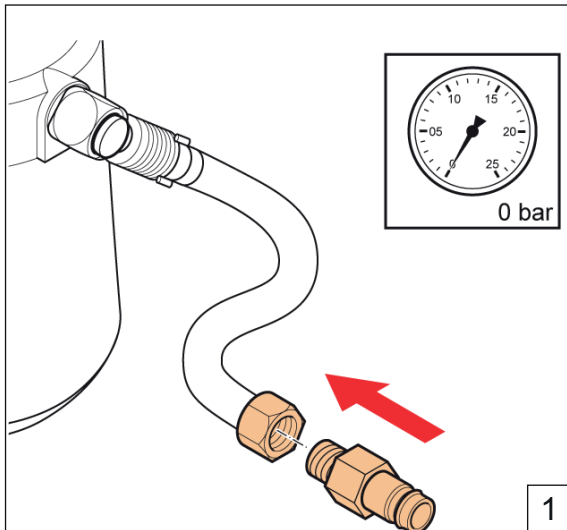
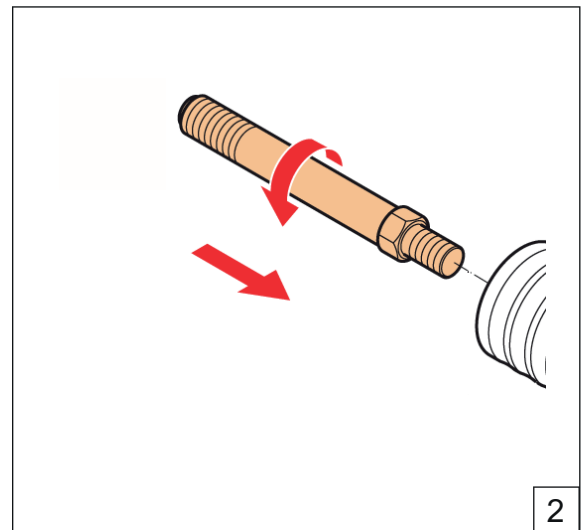

fig. 4.3 b

4. KASUTAMINE



Asetage nippel (G 1/4") kohale



Kruvige paika õige läbimõõduga südamik

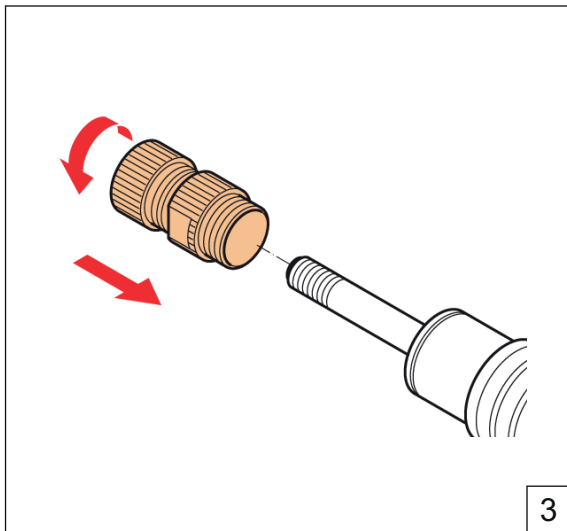

Kruvige paika õige läbimõõduga alasi

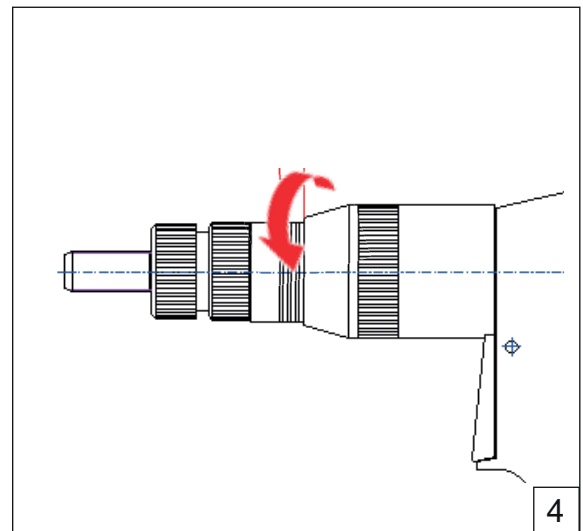

Seadistage käigunäidik (vt punkt 4.3)

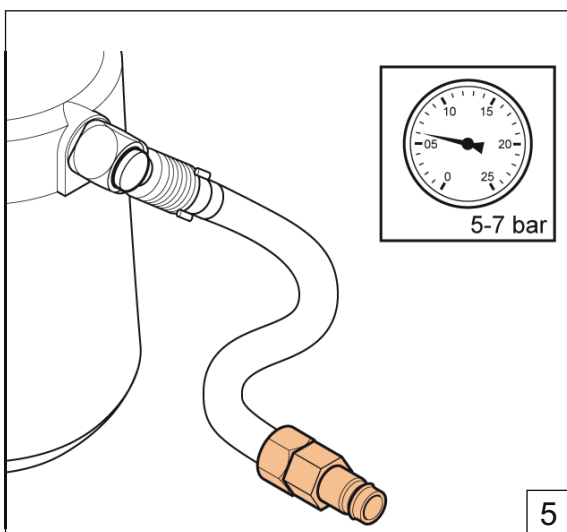

Seadistage õige õhurõhk

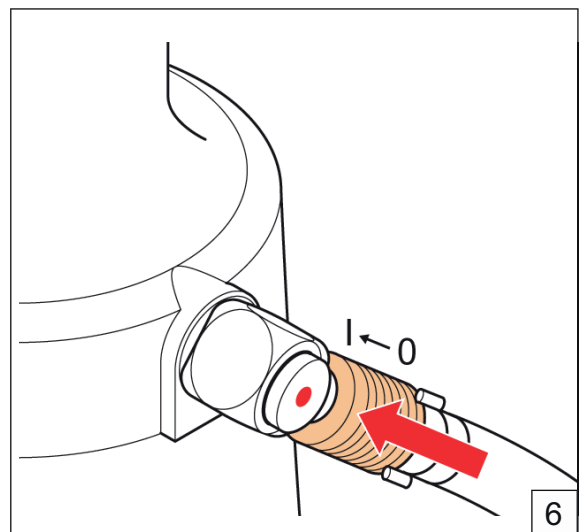

Avage sulgeklapp

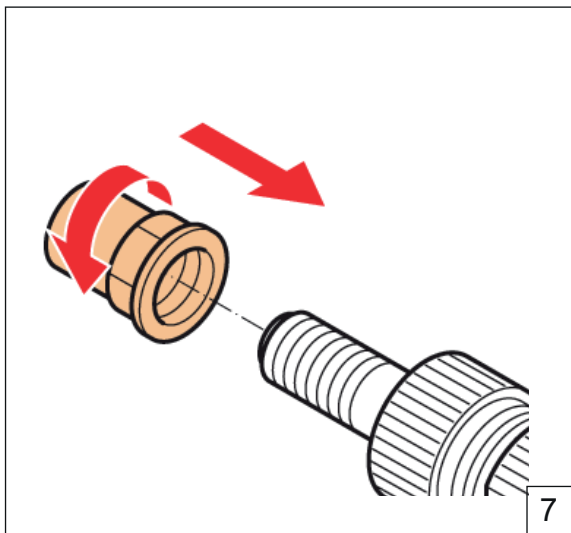

Paigaldage neetmutter ja veenduge, et üks südamiku keere on näha

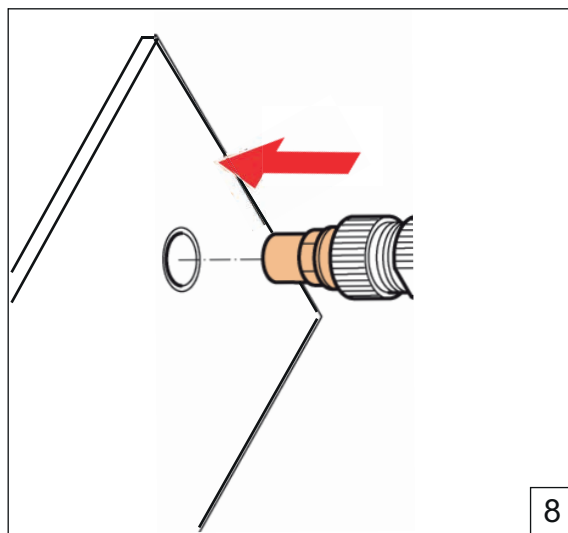

Asetage seade paika

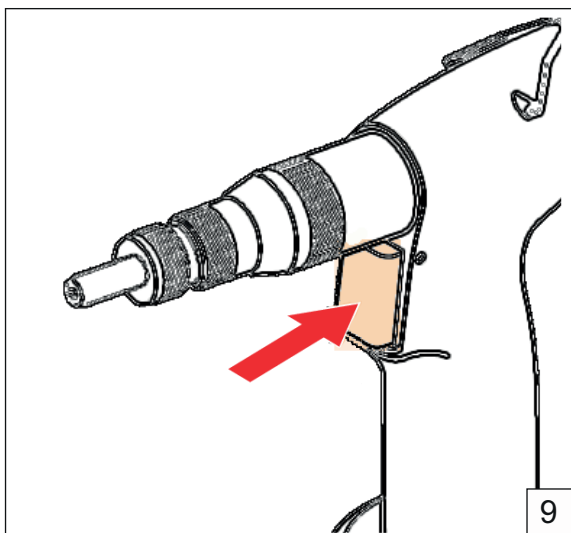

Hoidke päästikut all, kuni neetmutter on paigaldatud

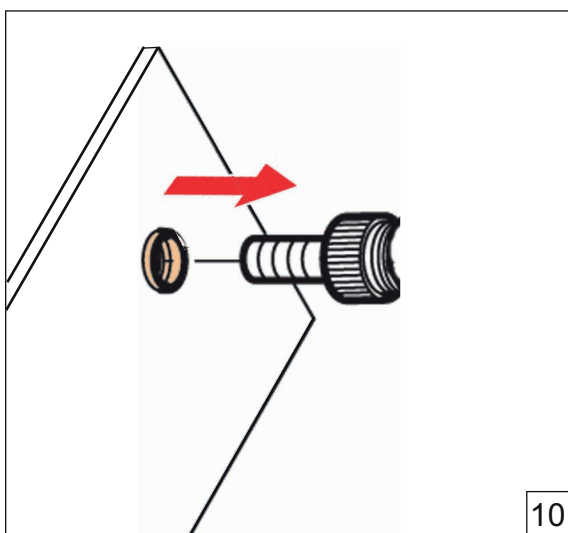

Vabastage päästik ja laske seadmel needist eemalduda

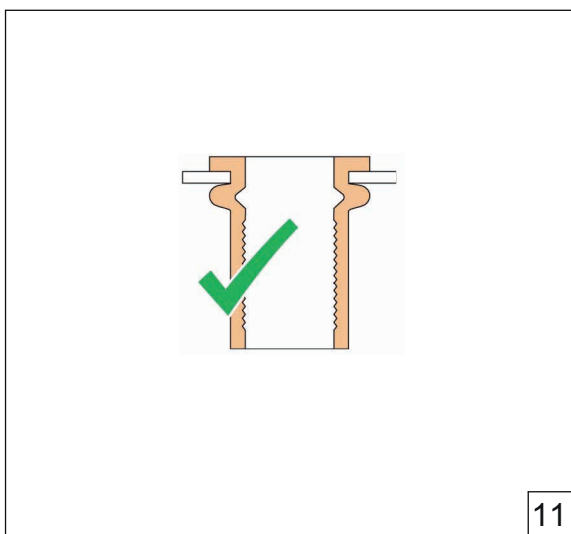

Kui on valesti (vt punkt 4.3)

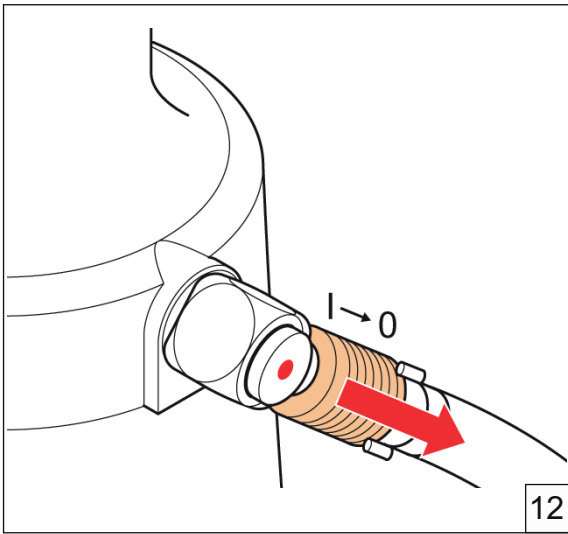

Sulgege sulgeklapp

5. HOOLDUS



Kandke kaitseprille



Kandke kõrvaklappe või -troppe



Kandke kaitsekindaid

5.1 KORRALINE HOOLDUS

Sulgege sulgeklapp (F) ja ühendage õhuvarustus (G) lahti.

- ⚠ - Eemaldage alasi (vt joonis 6.1.a), seejärel puhastage suruõhupuhuri ja pehme lapiga.
- Eemaldage südamik (vt joonis 6.1.b). Puhastage suruõhupuhuri ja pehme lapiga.
- Puhastage eesmine hülss (vt joonis 6.1.c) suruõhupuhuri ja pehme lapiga.
- Pärast kokkupanemist määrige südamikku.

5.2 PÕHJALIK HOOLDUS

Iga 100 000 töötükli järel tuleb seade täielikult lahti võtta ning kõik tihendid ja kulunud osad välja vahetada. Seda tohib teha ainult pädev tehnik või volitatud hooldusesindus.

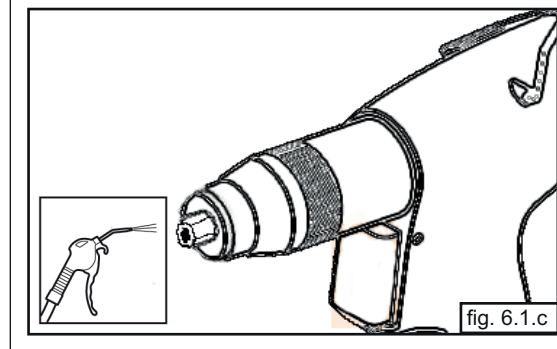
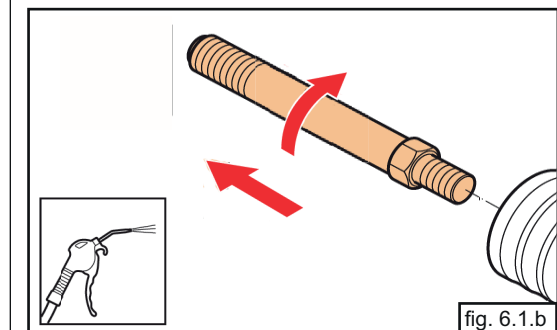
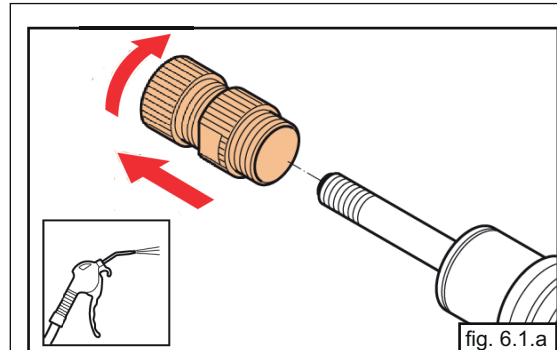
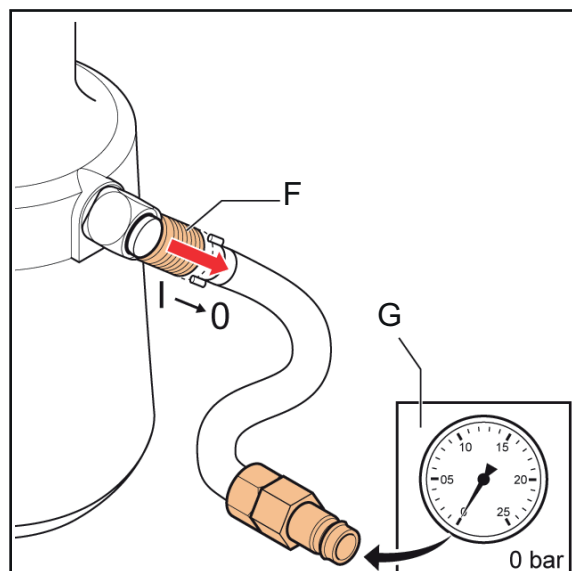

6. PROBLEEMIDE LAHENDAMINE

PROBLEEM	PÕHJUS	LAHENDUS
Seade ei tööta	Seade ei ole ühendatud õhuliitmikuga	Ühendage seade õhuliitmikuga
	Õhuvarustuse sulgeklapp on ikka veel suletud	Avage õhuvarustuse sulgeklapp
	Õhurõhk on ebapiisav	Kasutage õiget õhurõhku 5–7 baari
Kaitseventiilist tuleb õhku	Õhurõhk on liiga kõrge	Kasutage õiget õhurõhku 5–7 baari
Päästik ei tööta	Õhurõhk on ebapiisav	Kasutage õiget õhurõhku 5–7 baari
Neetmutrit ei õnnestu südamiku otsa asetada	Paigaldatud on vale südamiku/alasi komplekt	Paigaldage õige südamiku/alasi komplekt
Neetmutrit ei paigaldata korralikult	Käik ei ole õigesti seadistatud	Seadistage käik õigesti
	Õhurõhk on ebapiisav	Kasutage õiget õhurõhku
	Seadme jõudlus on ületatud	Kasutage õiget seadet
Seade ei tule paigaldatud neetmutrist päästiku vabastamisel täielikult lahti	Neetmutrit ei paigaldatud korralikult	Vajutage vabastusnuppu
Õhuvarustusseadet ei saa 360° pöörata	Seade on ikka veel rõhu all	Sulgege õhuvarustuse sulgeklapp ja vabastage päästiku abil rõhk
Seade ei tööta ühtlase kvaliteediga	Vajab hooldust	Võtke ühendust hooldusesindusega

7. TEHNILISED ANDMED

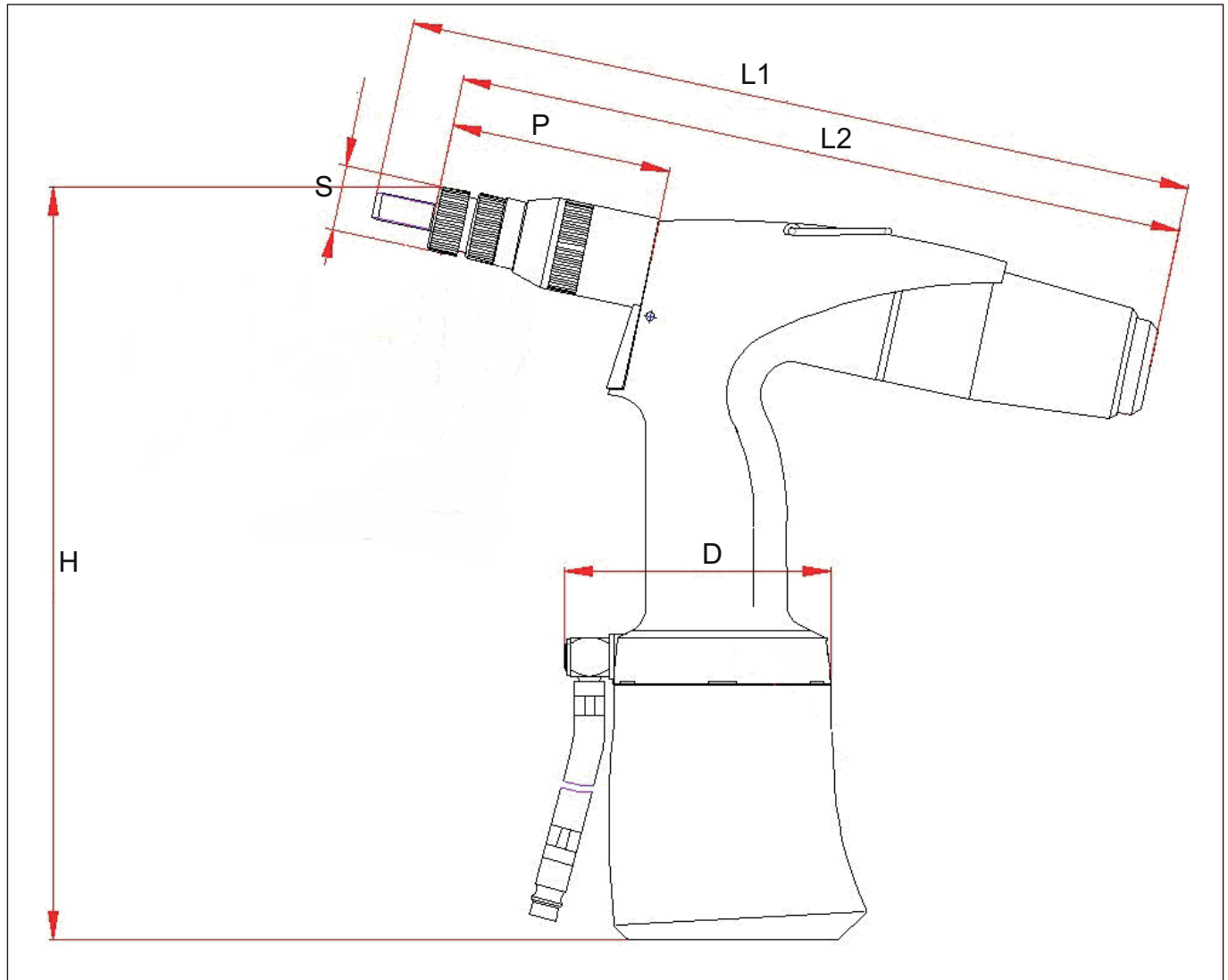

H	270 mm
L1	285 mm
L2	260 mm
S	ø 23 mm
P	80 mm
D	ø 99 mm
Kaal	1,65 kg
Õhurõhk	5–7 bar
Tõmbejõud (6 bar)	18,5 kN
Õhukulu (käigu kohta)	1,5 l
Max töökäik	7 mm
Jõudlus (standardsed neetmutrid)	M3–M12 alumiinium/teras M3–M10 roostevaba teras

8. EÜ VASTAVUSDEKLARATSIOON

Meie,
Rivet Factory Group s. r. o., Lannova 2061/8, 110 00 Praha 1, Nové Město,
 kinnitab ainuvastutajana, et toode:

Kirjeldus: Hüdropneumaatiline neetispüstol

Mudel: EZM4000

mida käesolev deklaratsioon puudutab, vastab järgmistele ühtlustatud standarditele:

ČSN EN ISO 11148-1:2015

Tehniline dokumentatsioon on koostatud vastavalt 1. lisa punktile 1.7.4.1 kooskõlas järgmise direktiiviga: **2006/42/EÜ – masinadirektiiv** (juriidilist jõudu omavad dokumendid 2008 nr 1597 – masinate tarnimise (ohutuse) eeskirjad).

Allakirjutanu on vormistanud käesoleva deklaratsiooni Rivet Factory Groupi nimel



Bc. Ondřej Slezák, tegevdirektor

Rivet Factory Group s. r. o.
 Lannova 2061/8
 110 00 Praha 1, Nové Město

Väljaandmise koht: Drtinovo náměstí 171, 547 01 Náchod, Tšehhi Vabariik

**Väljaandmise
 kuupäev:** 11. 6. 2021

Allakirjutanu on vastutav Euroopa Liidus müüdavate toodete tehnilise toimiku koostamise eest ja on vormistanud deklaratsiooni Stanley Engineered Fasteningi nimel.

Matthias Appel

Tehnilise dokumentatsiooni töörühma juht

Stanley Engineered Fastening, Tucker GmbH, Max-Eyth-Str.1,
 35394 Gießen, Saksamaa



Käesolev seade vastab järgmistele nõuetele:
Masinadirektiiv 2006/42/EÜ



9. UK VASTAVUSDEKLARATSIOON

Stanley Engineered Fastening, Stanley House, Works Road, Letchworth Garden City, Hertfordshire, SG6 1JY ÜHENDKUNINGRIIK, kinnitab ainuvastutajana, et toode:

Kirjeldus: Hüdropneumaatiline neetimispuistol

Mudel: EZM4000

mida käesolev deklaratsioon puudutab, vastab järgmistele asjaomastele standarditele:

ČSN EN ISO 11148-1:2015

Tehniline dokumentatsioon on koostatud vastavalt masinate tarnimise (ohutusalastele) eeskirjadele 2008, S.I. 2008/1597 (muudetud).

Allakirjutanu on vormistanud käesoleva deklaratsiooni STANLEY Engineered Fasteningi nimel.

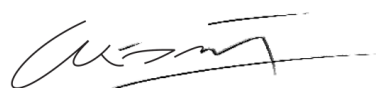

A. K. Seewraj
Tehnoloogiajuht, UK

Avdel UK Limited, Stanley House, Works Road, Letchworth Garden City, Hertfordshire, SG6 1JY ÜHENDKUNINGRIIK

Väljaandmise koht: Letchworth Garden City, UK

**Väljaandmise
kuupäev:** 05-11-2012

**UK
CA**

Käesolev seade vastab järgmistele nõuetele:
Masinate tarnimise (ohutusalased) eeskirjad 2008,
S.I. 2008/1597 (muudetud)



STANLEY
Engineered Fastening

10.KAITSKE OMA INVESTEERINGUT!

Stanley® Engineered Fasteningi NEEDIPÜSTOLI GARANTII

STANLEY® Engineered Fastening garanteerib, et kõik elektritööriistad on hoolikalt valmistatud ja neil ei esine materjali- ega tootmisdefekte tavatingimustes kasutades ja hooldades ühe (1) aasta jooksul.

Garantii kehtib seadme esmaostjale ainult ettenähtud eesmärgil kasutamiseks.

Erandid

Tavapärase kulumine

Garantii ei kata tavapärasest kulumisest tingitud perioodilist hooldust, remonti ega osade vahetust.

Kuritarvitamine ja väärkasutamine

Garantii ei hõlma defekte ega kahjustusi, mis on tingitud valesti kasutamisest, hoiustamisest, väärkasutamisest või kuritarvitamisest, õnnetusest või hooletusest (nt füüsiline kahju).

Volitamata hooldus või muudatused

Garantii ei hõlma defekte ega kahjustusi, mis on tingitud kellegi muu kui STANLEY Engineered Fasteningi või tema volitatud hooldusesinduse poolsest teenindusest, seadistuste testimisest, paigaldusest, hooldusest, muutmisest või modifitseerimisest.

Käesolevaga välistatakse kõik muud otsesed ja kaudsed garantiid, sealhulgas igasugused garantiid seoses turustatavuse või otstarbeks sobivusega.

Kui seade ei vasta garantiile, saatke see viivitamata lähimasse meie tehase volitatud hooldusesindusse. STANLEY® Engineered Fasteningi USA või Kanada volitatud hooldusesinduste nimekirja saamiseks helistage meie tasuta numbril (877)364 2781.

Kui asute väljaspool USA-d ja Kanadat, külastage meie veebilehte **www.StanleyEngineeredFastening.com**, et leida teile lähim STANLEY Engineered Fasteningi esindus.

Sel juhul vahetab STANLEY Engineered Fastening tasuta välja osa või osad, millel tuvastame materjali- või tootmisdefektist tuleneva vea, ning tagastab seadme omal kulul. See on meie ainuvastutus antud garantii põhjal.

STANLEY Engineered Fastening ei ole mitte mingil juhul vastutav kaudse või ebatavalise kahju eest, mis tuleneb selle seadme ostmisest või kasutamisest.

Registreerige oma needipüstol internetis

Registreerige oma garantii internetiaadressil <https://www.stanleyengineeredfastening.com/support/warranty-registration-form>

Täname, et valisite STANLEY® Engineered Fasteningi seadme kaubamärgiga Stanley Assembly Technologies.

© 2021 Stanley Black and Decker Inc.

Οι παρεχόμενες πληροφορίες δεν επιτρέπεται να αναπαραχθούν εν όλω ή εν μέρει και/ή να δημοσιοποιηθούν με οποιονδήποτε τρόπο (ηλεκτρονικά ή μηχανικά) χωρίς προηγούμενη ρητή και γραπτή άδεια από τη Stanley Black and Decker Inc.

Οι παρεχόμενες πληροφορίες βασίζονται στα δεδομένα που ήταν γνωστά κατά την ημερομηνία της εισαγωγής του προϊόντος αυτού στην αγορά. Η Stanley Black and Decker Inc. ακολουθεί μια πολιτική συνεχούς βελτίωσης του προϊόντος και επομένως τα προϊόντα μπορεί να υπόκεινται σε αλλαγή.

Οι παρεχόμενες πληροφορίες έχουν εφαρμογή στο προϊόν όπως αυτό παραδίδεται από την Stanley Black and Decker Inc. Επομένως, η Stanley Black and Decker Inc. δεν μπορεί να θεωρηθεί υπεύθυνη για οποιαδήποτε ζημιά προκληθεί λόγω αποκλίσεων από τις αρχικές προδιαγραφές του προϊόντος.

Οι διαθέσιμες πληροφορίες έχουν στοιχειοθετηθεί με τη μέγιστη προσοχή. Ωστόσο, η Stanley Black and Decker Inc. δεν θα αποδεχθεί καμία ευθύνη σε σχέση με τυχόν σφάλματα στις πληροφορίες ούτε και για τις συνέπειες αυτών. Η Stanley Black and Decker Inc. δεν θα αποδεχθεί καμία ευθύνη για ζημιές προκαλούμενες από δραστηριότητες πραγματοποιούμενες από τρίτους.

Οι ονομασίες εργασιών, οι εμπορικές ονομασίες, τα καταχωρημένα εμπορικά σήματα κλπ. που χρησιμοποιούνται από τη Stanley Black and Decker Inc. δεν θα πρέπει να θεωρούνται ότι είναι ελεύθερα, βάσει την νομοθεσίας περί της προστασίας των εμπορικών σημάτων.

ΠΕΡΙΕΧΟΜΕΝΑ

1. ΟΡΙΣΜΟΙ ΑΣΦΑΛΕΙΑΣ	212
1.1 ΓΕΝΙΚΟΙ ΚΑΝΟΝΕΣ ΑΣΦΑΛΕΙΑΣ.....	212
1.2 ΚΙΝΔΥΝΟΙ ΑΠΟ ΕΚΤΙΝΑΣΣΟΜΕΝΑ ΑΝΤΙΚΕΙΜΕΝΑ.....	212
1.3 ΚΙΝΔΥΝΟΙ ΑΠΟ ΤΗ ΛΕΙΤΟΥΡΓΙΑ.....	213
1.4 ΚΙΝΔΥΝΟΙ ΑΠΟ ΕΠΑΝΑΛΑΜΒΑΝΟΜΕΝΕΣ ΚΙΝΗΣΕΙΣ.....	213
1.5 ΚΙΝΔΥΝΟΙ ΑΠΟ ΑΞΕΣΟΥΑΡ.....	213
1.6 ΚΙΝΔΥΝΟΙ ΑΠΟ ΤΟΝ ΧΩΡΟ ΕΡΓΑΣΙΑΣ.....	213
1.7 ΚΙΝΔΥΝΟΙ ΑΠΟ ΘΟΥΡΥΒΟ.....	214
1.8 ΚΙΝΔΥΝΟΙ ΑΠΟ ΚΡΑΔΑΣΜΟΥΣ.....	214
1.9 ΠΡΟΣΘΕΤΕΣ ΟΔΗΓΙΕΣ ΑΣΦΑΛΕΙΑΣ ΓΙΑ ΠΝΕΥΜΑΤΙΚΑ ΕΡΓΑΛΕΙΑ ΙΣΧΥΟΣ.....	214
2. ΒΑΣΙΚΑ ΜΕΡΗ	215
2.1 ΜΕΡΗ.....	215
2.2 ΑΞΟΝΕΣ/ΑΚΜΟΝΕΣ.....	215
3. ΛΕΙΤΟΥΡΓΙΑ	216
3.1 ΣΤΟΙΧΕΙΑ ΧΕΙΡΙΣΜΟΥ.....	216
3.2 ΜΟΝΑΔΑ ΠΑΡΟΧΗΣ ΑΕΡΑ ΜΕ ΔΥΝΑΤΟΤΗΤΑ ΠΕΡΙΣΤΡΟΦΗΣ 360°.....	216
3.3 ΡΥΘΜΙΣΗ ΤΗΣ ΔΙΑΔΡΟΜΗΣ ΤΟΥ ΕΡΓΑΛΕΙΟΥ:.....	217
4. ΧΡΗΣΗ	218
5. ΣΥΝΤΗΡΗΣΗ	220
5.1 ΤΑΚΤΙΚΗ ΣΥΝΤΗΡΗΣΗ.....	220
5.2 ΜΕΓΑΛΗ ΣΥΝΤΗΡΗΣΗ.....	220
6. ΑΝΤΙΜΕΤΩΠΙΣΗ ΠΡΟΒΛΗΜΑΤΩΝ	221
7. ΤΕΧΝΙΚΑ ΔΕΔΟΜΕΝΑ	222
8. ΔΗΛΩΣΗ ΣΥΜΜΟΡΦΩΣΗΣ ΕΚ	223
9. ΔΗΛΩΣΗ ΣΥΜΜΟΡΦΩΣΗΣ ΗΝ. ΒΑΣΙΛΕΙΟΥ	224
10. ΠΡΟΣΤΑΤΕΨΤΕ ΤΗΝ ΕΠΕΝΔΥΣΗ ΣΑΣ!	225



Αυτό το εγχειρίδιο οδηγιών πρέπει να το διαβάσει κάθε άτομο που εγκαθιστά ή χρησιμοποιεί το εργαλείο, δίνοντας ιδιαίτερη προσοχή στους κανόνες ασφαλείας που ακολουθούν.

1. ΟΡΙΣΜΟΙ ΑΣΦΑΛΕΙΑΣ

Οι παρακάτω ορισμοί περιγράφουν το επίπεδο σοβαρότητας για κάθε προειδοποιητική λέξη. Παρακαλούμε διαβάστε το εγχειρίδιο και δώστε προσοχή σε αυτά τα σύμβολα.

- ⚠ ΚΙΝΔΥΝΟΣ:** Υποδεικνύει μια επικείμενη επικίνδυνη κατάσταση, η οποία, αν δεν αποφευχθεί, θα έχει ως αποτέλεσμα θάνατο ή σοβαρό τραυματισμό.
- ⚠ ΠΡΟΕΙΔΟΠΟΙΗΣΗ:** Υποδεικνύει μια δυνητικά επικίνδυνη κατάσταση, η οποία, αν δεν αποφευχθεί, θα μπορούσε να προκαλέσει θάνατο ή σοβαρό τραυματισμό.
- ⚠ ΠΡΟΣΟΧΗ:** Υποδεικνύει μια δυνητικά επικίνδυνη κατάσταση, η οποία, εάν δεν αποφευχθεί, ενδέχεται να προκαλέσει τραυματισμό μικρής ή μέτριας σοβαρότητας.
- ⚠ ΠΡΟΣΟΧΗ:** Όταν χρησιμοποιείται χωρίς το σύμβολο προειδοποίησης ασφαλείας ενημερώνει για μια δυνητικά επικίνδυνη κατάσταση η οποία, αν δεν αποφευχθεί, μπορεί να έχει ως αποτέλεσμα υλικές ζημιές.

Η ακατάλληλη χρήση ή συντήρηση αυτού του προϊόντος θα μπορούσε να έχει ως αποτέλεσμα σοβαρό τραυματισμό και υλικές ζημιές. Διαβάστε και κατανοήστε όλες τις προειδοποιήσεις και τις οδηγίες χρήσης πριν χρησιμοποιήσετε αυτόν τον εξοπλισμό. Όταν χρησιμοποιείτε ηλεκτρικά εργαλεία, πρέπει να τηρείτε πάντα βασικές προφυλάξεις ασφαλείας για να μειώσετε τον κίνδυνο τραυματισμού.

ΦΥΛΑΞΤΕ ΟΛΕΣ ΤΙΣ ΠΡΟΕΙΔΟΠΟΙΗΣΕΙΣ ΚΑΙ ΟΔΗΓΙΕΣ ΓΙΑ ΜΕΛΛΟΝΤΙΚΗ ΑΝΑΦΟΡΑ

1.1 ΓΕΝΙΚΟΙ ΚΑΝΟΝΕΣ ΑΣΦΑΛΕΙΑΣ

- Για πολλαπλούς κινδύνους, διαβάστε και κατανοήστε τις οδηγίες ασφαλείας πριν την εγκατάσταση, τη χρήση, την επισκευή, τη συντήρηση, την αλλαγή αξεσουάρ ή την εργασία κοντά στο εργαλείο. Σε αντίθετη περίπτωση μπορεί να προκύψει σοβαρή σωματική βλάβη.
- Μόνο εξειδικευμένοι και εκπαιδευμένοι χειριστές επιτρέπεται να εγκαθιστούν, ρυθμίζουν ή χρησιμοποιούν το εργαλείο.
- ΜΗ χρησιμοποιείτε το εργαλείο εκτός της προβλεπόμενης χρήσης του που είναι η τοποθέτηση τυφλών πριτσινιών της STANLEY Engineered Fastening.
- Χρησιμοποιείτε μόνο εξαρτήματα, στοιχεία στερέωσης και αξεσουάρ που συνιστά ο κατασκευαστής.
- ΜΗΝ τροποποιήσετε το εργαλείο. Οι τροποποιήσεις μπορούν να μειώσουν την αποτελεσματικότητα των μέτρων ασφαλείας και να αυξήσουν τους κινδύνους για τον χειριστή. Η ευθύνη για οποιαδήποτε τροποποίηση γίνει στο εργαλείο από τον πελάτη θα βαρύνει αποκλειστικά και πλήρως τον πελάτη και μια τέτοια ενέργεια θα ακυρώσει όλες τις ισχύουσες εγγυήσεις.
- Μην πετάξετε τις οδηγίες ασφαλείας, αλλά δίνετε τις στον χειριστή.
- Μη χρησιμοποιήσετε το εργαλείο αν έχει υποστεί ζημιά.
- Πριν τη χρήση, ελέγξτε για εσφαλμένη ευθυγράμμιση ή μάγκωμα κινούμενων τμημάτων, θραύση εξαρτημάτων και οποιοσδήποτε άλλες συνθήκες που επηρεάζουν τη λειτουργία του εργαλείου. Αν το εργαλείο έχει υποστεί ζημιά, φροντίστε να επισκευαστεί πριν το χρησιμοποιήσετε. Αφαιρέστε κάθε εργαλείο ή κλειδί ρύθμισης πριν τη χρήση.
- Τα εργαλεία θα πρέπει να επιθεωρούνται τακτικά για να επαληθεύεται ότι τα ονομαστικά στοιχεία και οι σημάσεις που απαιτούνται από αυτό το τμήμα του ISO 11148 επισημαίνονται με ευανάγνωστο τρόπο πάνω στο εργαλείο. Ο εργοδότης/ο χρήστης θα πρέπει να επικοινωνήσει με τον κατασκευαστή για να αποκτήσει ανταλλακτικές ετικέτες σήμανσης όταν χρειαστεί.
- Το εργαλείο πρέπει να συντηρείται ώστε να είναι πάντα σε ασφαλή κατάσταση εργασίας και να ελέγχεται σε τακτικά διαστήματα από εκπαιδευμένο προσωπικό για ζημιές και καλή λειτουργία. Οποιαδήποτε διαδικασία αποσυναρμολόγησης θα γίνεται μόνο από εκπαιδευμένο προσωπικό. Μην αποσυναρμολογήσετε το εργαλείο χωρίς να έχετε προηγουμένως μελετήσει τις οδηγίες συντήρησης.

1.2 ΚΙΝΔΥΝΟΙ ΑΠΟ ΕΚΤΙΝΑΣΣΟΜΕΝΑ ΑΝΤΙΚΕΙΜΕΝΑ

- Αποσυνδέστε την παροχή αέρα από το εργαλείο πριν πραγματοποιήσετε οποιαδήποτε εργασία συντήρησης ή επιχειρήσετε να ρυθμίσετε, τοποθετήσετε ή αφαιρέσετε ένα συγκρότημα μύτης ή αξεσουάρ.
- Να έχετε υπόψη σας ότι τυχόν μηχανική αστοχία του αντικειμένου εργασίας ή των αξεσουάρ, ή ακόμα και του ίδιου του εργαλείου που έχει εισαχθεί, μπορεί να προκαλέσει την εκτόξευση αντικειμένων υπό υψηλή ταχύτητα.
- Πάντα κατά τη λειτουργία του εργαλείου να φοράτε προστασία ματιών ανθεκτική σε πρόσκρουση. Ο βαθμός προστασίας που απαιτείται θα πρέπει να αξιολογείται για κάθε χρήση.
- Επίσης τότε θα πρέπει να αξιολογούνται και οι κίνδυνοι για άλλους.
- Να διασφαλίζετε ότι το αντικείμενο εργασίας είναι στερεωμένο σταθερά.
- Ελέγξτε ότι το μέσο προστασίας από εκτόξευση στοιχείου στερέωσης και/ή άξονα πριτσινιού είναι στη θέση του και είναι λειτουργικό.

- ΜΗ χρησιμοποιείτε το εργαλείο χωρίς εγκατεστημένο το συλλέκτη αξόνων.
- Προειδοποιήστε έναντι πιθανής ισχυρής εκτόξευσης αξόνων από το μπροστινό μέρος του εργαλείου.
- ΜΗ χρησιμοποιείτε εργαλείο που έχει στραφεί προς οποιοδήποτε άτομο (ή άτομα).

1.3 ΚΙΝΔΥΝΟΙ ΑΠΟ ΤΗ ΛΕΙΤΟΥΡΓΙΑ

- Η χρήση του εργαλείου μπορεί να εκθέσει τα χέρια του χειριστή σε κινδύνους, περιλαμβανομένης σύνθλιψης, προσκρούσεων, κοψιμάτων και εκδορών, καθώς και θερμότητας. Φοράτε κατάλληλα γάντια για να προστατεύετε τα χέρια σας.
- Οι χειριστές και το προσωπικό συντήρησης θα πρέπει να είναι σωματικά ικανοί να χειρίζονται τον όγκο, το βάρος και την ισχύ του εργαλείου.
- Κρατάτε το εργαλείο σωστά: να είστε έτοιμοι να αντιδράσετε σε κανονικές ή απότομες κινήσεις, και να έχετε και τα δύο χέρια σας διαθέσιμα.
- Διατηρείτε τις λαβές του εργαλείου στεγνές, καθαρές και απαλλαγμένες από λάδι και γράσο.
- Διατηρείτε μια ισορροπημένη στάση σώματος και ασφαλή στήριξη στα πόδια σας όταν χρησιμοποιείτε το εργαλείο.
- Ελευθερώστε τη διάταξη εκκίνησης-διακοπής λειτουργίας σε περίπτωση διακοπής της παροχής αέρα.
- Χρησιμοποιείτε μόνο λιπαντικά που συνιστά ο κατασκευαστής.
- Πρέπει να αποφεύγετε την επαφή με υδραυλικό υγρό. Για να ελαχιστοποιήσετε την πιθανότητα ερυθρημάτων, πρέπει να προσέχετε να πλένεστε σχολαστικά σε περίπτωση επαφής.
- Δελτία δεδομένων ασφαλείας για όλα τα υδραυλικά λάδια και λιπαντικά είναι διαθέσιμα από τον προμηθευτή του εργαλείου σας κατόπιν αιτήματος.
- Αποφεύγετε μη ενδεδειγμένες στάσεις σώματος, επειδή πιθανότατα αυτές οι στάσεις δεν θα σας επιτρέψουν να αντιδράσετε σε κανονική ή μη αναμενόμενη κίνηση του εργαλείου.
- Αν το εργαλείο έχει στερεωθεί σε μια διάταξη ανάρτησης, βεβαιωθείτε ότι η στερέωση είναι ασφαλής.
- Να έχετε υπόψη σας τον κίνδυνο σύνθλιψης ή συμπίεσης αν δεν έχει τοποθετηθεί εξοπλισμός μύτης.
- ΜΗ χρησιμοποιήσετε το εργαλείο αν έχει αφαιρεθεί το περίβλημα μύτης.
- Απαιτείται επαρκής απόσταση για τα χέρια του χειριστή του εργαλείου πριν τη συνέχεια.
- Όταν μεταφέρετε το εργαλείο από θέση σε θέση, κρατάτε τα χέρια μακριά από τη σκανδάλη για να αποφύγετε αθέλητη ενεργοποίηση.
- ΜΗΝ κακομεταχειρίζεστε το εργαλείο ρίχνοντάς το κάτω ή χρησιμοποιώντας το σαν σφυρί.
- Θα πρέπει να φροντίζετε να διασφαλίζετε ότι οι άχρηστοι άξονες δεν δημιουργούν κίνδυνο.
- Πρέπει να αδειάζετε το συλλέκτη αξόνων όταν έχει γεμίσει περίπου ως τη μέση.

1.4 ΚΙΝΔΥΝΟΙ ΑΠΟ ΕΠΑΝΑΛΑΜΒΑΝΟΜΕΝΕΣ ΚΙΝΗΣΕΙΣ

- Κατά τη χρήση του εργαλείου, ο χειριστής μπορεί να αισθανθεί δυσφορία στις παλάμες και τα δάκτυλα, στους βραχίονες, στους ώμους, στον αυχένα ή σε άλλα μέρη του σώματος.
- Κατά τη χρήση του εργαλείου, ο χειριστής θα πρέπει να υιοθετήσει μια άνετη στάση σώματος ενώ διατηρεί ασφαλή στήριξη στα πόδια του και αποφεύγει άβολες ή μη ευσταθείς στάσεις του σώματος. Ο χειριστής θα πρέπει να αλλάζει στάση σώματος κατά τη διάρκεια παρατεταμένων εργασιών, επειδή αυτό μπορεί να βοηθήσει στην αποφυγή της δυσφορίας και της κόπωσης.
- Αν ο χειριστής αισθανθεί συμπτώματα όπως επίμονη ή επαναλαμβανόμενη δυσφορία, στιγμιαίο ή διαρκή πόνο, παλμικό αίσθημα, μυρμηγκιασμο, μούδιασμα, αίσθηση καύσου ή δυσκαμψία, δεν πρέπει να αγνοήσει αυτά τα προειδοποιητικά σήματα. Ο χειριστής θα πρέπει να το αναφέρει στον εργοδότη και να συμβουλευτεί έναν εξειδικευμένο επαγγελματία υγείας.

1.5 ΚΙΝΔΥΝΟΙ ΑΠΟ ΑΞΕΣΟΥΑΡ

- Αποσυνδέετε το εργαλείο από την παροχή αέρα πριν τοποθετήσετε ή αφαιρέσετε το συγκρότημα μύτης ή αξεσουάρ.
- Χρησιμοποιείτε μόνο μεγέθη και τύπους αξεσουάρ και αναλώσιμων που συνιστά ο κατασκευαστής του εργαλείου - μη χρησιμοποιείτε άλλους τύπους ή μεγέθη αξεσουάρ ή αναλώσιμων.

1.6 ΚΙΝΔΥΝΟΙ ΑΠΟ ΤΟΝ ΧΩΡΟ ΕΡΓΑΣΙΑΣ

- Τα γλιστρήματα, τα παραπατήματα και οι πτώσεις είναι από τις κύριες αιτίες τραυματισμών στον χώρο εργασίας. Να προσέχετε τις ολισθηρές επιφάνειες που προκύπτουν από τη χρήση αυτού του εργαλείου και επίσης τους κινδύνους παραπατήματος που προκαλούνται από τη χρήση του αγωγού αέρα ή υδραυλικού εύκαμπτου σωλήνα.
- Να ενεργείτε με προσοχή σε περιβάλλοντα με τα οποία δεν είστε εξοικειωμένοι. Μπορεί να υπάρχουν κρυφοί κίνδυνοι, όπως αγωγοί ρεύματος ή άλλων παροχών κοινής ωφελείας.
- Το εργαλείο δεν προορίζεται για χρήση σε δυναμικά εκρήξιμες ατμόσφαιρες και δεν διαθέτει μόνωση έναντι επαφής με ηλεκτρικό ρεύμα.
- Να βεβαιώνετε ότι δεν υπάρχουν ηλεκτρικά καλώδια, σωλήνες αερίων κλπ., που μπορούν να προκαλέσουν κίνδυνο αν υποστούν ζημιά από τη χρήση του εργαλείου.
- Φοράτε κατάλληλο ρουχισμό. Μη φοράτε ρούχα με χαλαρή εφαρμογή ούτε κοσμήματα. Κρατάτε τα μαλλιά, τα ρούχα και τα γάντια σας μακριά από κινούμενα μέρη. Τα χαλαρά ρούχα, τα κοσμήματα και τα μακριά μαλλιά μπορούν να πιαστούν σε κινούμενα μέρη.

- Θα πρέπει να φροντίζετε να διασφαλίζετε ότι οι άχρηστοι άξονες δεν δημιουργούν κίνδυνο.

1.7 ΚΙΝΔΥΝΟΙ ΑΠΟ ΘΟΡΥΒΟ

- Η έκθεση σε υψηλά επίπεδα θορύβου χωρίς προστασία μπορεί να προκαλέσει μόνιμη απώλεια ακοής και κώφωση, αλλά και άλλα προβλήματα όπως εμβοή (ήχος σαν κουδούνισμα, βούισμα, σφύριγμα ή μουρμουρητό στα αυτιά). Επομένως, είναι απαραίτητη μια αξιολόγηση κινδύνων και η εφαρμογή κατάλληλων μέτρων ελέγχου για τους κινδύνους αυτούς.
- Τα κατάλληλα μέτρα ελέγχου για τη μείωση του κινδύνου μπορεί να περιλαμβάνουν ενέργειες όπως η χρήση υλικών απόσβεσης για τη αποτροπή της δημιουργία ήχου "κουδούνισματος" από τα αντικείμενα εργασίας.
- Χρησιμοποιείτε προστασία ακοής σύμφωνα με τις οδηγίες του εργοδότη και όπως απαιτείται από τους κανονισμούς υγιεινής και ασφάλειας εργασίας.
- Χρησιμοποιείτε και συντηρείτε το εργαλείο όπως συνιστάται στο εγχειρίδιο οδηγιών, για να αποτρέψετε άσκοπη αύξηση των επιπέδων θορύβου.
- Βεβαιωθείτε ότι ο σιαστήρας μέσα στον συλλέκτη αξόνων είναι στη θέση του και σε καλή λειτουργική κατάσταση όταν το εργαλείο χρησιμοποιείται.

1.8 ΚΙΝΔΥΝΟΙ ΑΠΟ ΚΡΑΔΑΣΜΟΥΣ

- Η έκθεση σε κραδασμούς μπορεί να προκαλέσει βλάβη σε βαθμό αναπηρίας στα νεύρα και στην παροχή αίματος προς τις παλάμες, τα δάκτυλα και τους βραχίονες.
- Φοράτε ζεστό ρουχισμό όταν εργάζεστε σε κρύες συνθήκες, και διατηρείτε τα χέρια σας ζεστά και στεγνά.
- Αν αισθανθείτε μούδιασμα, μυρμήγκιασμα, πόνο ή άσπρισμα του δέρματος στα δάκτυλα ή στα χέρια σας, σταματήστε τη χρήση του εργαλείου, ενημερώστε τον εργοδότη σας και συμβουλευτείτε γιατρό.
- Όταν είναι εφικτό, υποστηρίξτε το βάρος του εργαλείου σε βάση, εντατήρα ή συσκευή ισορρόπησης, επειδή τότε μπορεί να χρησιμοποιηθεί ελαφρύτερο κράτημα για την υποστήριξη του εργαλείου.

1.9 ΠΡΟΣΘΕΤΕΣ ΟΔΗΓΙΕΣ ΑΣΦΑΛΕΙΑΣ ΓΙΑ ΠΝΕΥΜΑΤΙΚΑ ΕΡΓΑΛΕΙΑ ΙΣΧΥΟΣ

- Η παροχή αέρα λειτουργίας δεν πρέπει να υπερβεί τα 7 bar (100 psi).
- Ο αέρας υπό πίεση μπορεί να προκαλέσει βαρύτατο τραυματισμό.
- Ποτέ μην αφήνετε το εργαλείο χωρίς επιτήρηση όταν είναι ενεργοποιημένο. Αποσυνδέετε τον εύκαμπτο σωλήνα αέρα όταν δεν χρησιμοποιείτε το εργαλείο, πριν αλλάξετε αξεσουάρ ή όταν πραγματοποιείτε επισκευές.
- ΜΗΝ αφήνετε το άνοιγμα εξόδου αέρα στη μετωπική επιφάνεια του συλλέκτη αξόνων να είναι στραμμένο προς την κατεύθυνση του χειριστή ή άλλων ατόμων. Ποτέ μην κατευθύνετε τον αέρα προς τον εαυτό σας ή οποιονδήποτε άλλον.
- Οι εύκαμπτοι σωλήνες που πλαταγίζουν μπορούν να προκαλέσουν βαρύ τραυματισμό. Πάντα να ελέγχετε για εύκαμπτους σωλήνες ή εξαρτήματα σύνδεσης που έχουν υποστεί ζημιά ή έχουν λασκάρει.
- Πριν τη χρήση, ελέγξτε τους αγωγούς αέρα για ζημιές - όλες οι συνδέσεις πρέπει να είναι καλά σφισμένες. Μη ρίχνετε βαριά αντικείμενα πάνω στους εύκαμπτους σωλήνες. Ένα δυνατό χτύπημα μπορεί να προκαλέσει εσωτερικές ζημιές και να οδηγήσει σε πρόωρη αστοχία του εύκαμπτου σωλήνα.
- Ο κρύος αέρας πρέπει να κατευθύνεται μακριά από τα χέρια.
- Όταν χρησιμοποιείτε γενικής χρήσης συζεύξεις συστροφής (συζεύξεις με ειδικές σιαγόνες), θα πρέπει να εγκαθίστανται πείροι ασφάλισης και συρματόσχοινα ασφαλείας για έλεγχο του πλαταγίσματος, για προστασία από ενδεχόμενη αστοχία σύνδεσης εύκαμπτου σωλήνα προς εργαλείο ή εύκαμπτου σωλήνα προς εύκαμπτο σωλήνα.
- ΜΗΝ ανυψώνετε το εργαλείο τοποθέτησης κρατώντας τον εύκαμπτο σωλήνα. Πάντα χρησιμοποιείτε τη λαβή του εργαλείου τοποθέτησης.
- Οι οπές εξαερισμού δεν πρέπει να φράζονται ή να καλύπτονται.
- Κρατάτε τις ακαθαρσίες και τα ξένα υλικά έξω από το υδραυλικό σύστημα του εργαλείου γιατί αυτά θα προκαλέσουν δυσλειτουργία του.

Η πολιτική της STANLEY Engineered Fastening είναι πολιτική συνεχούς ανάπτυξης και βελτίωσης των προϊόντων και επιφυλασσόμαστε του δικαιώματος να αλλάζουμε τις προδιαγραφές οποιουδήποτε προϊόντος χωρίς προηγούμενη ειδοποίηση.

2. ΒΑΣΙΚΑ ΜΕΡΗ

2.1 ΜΕΡΗ

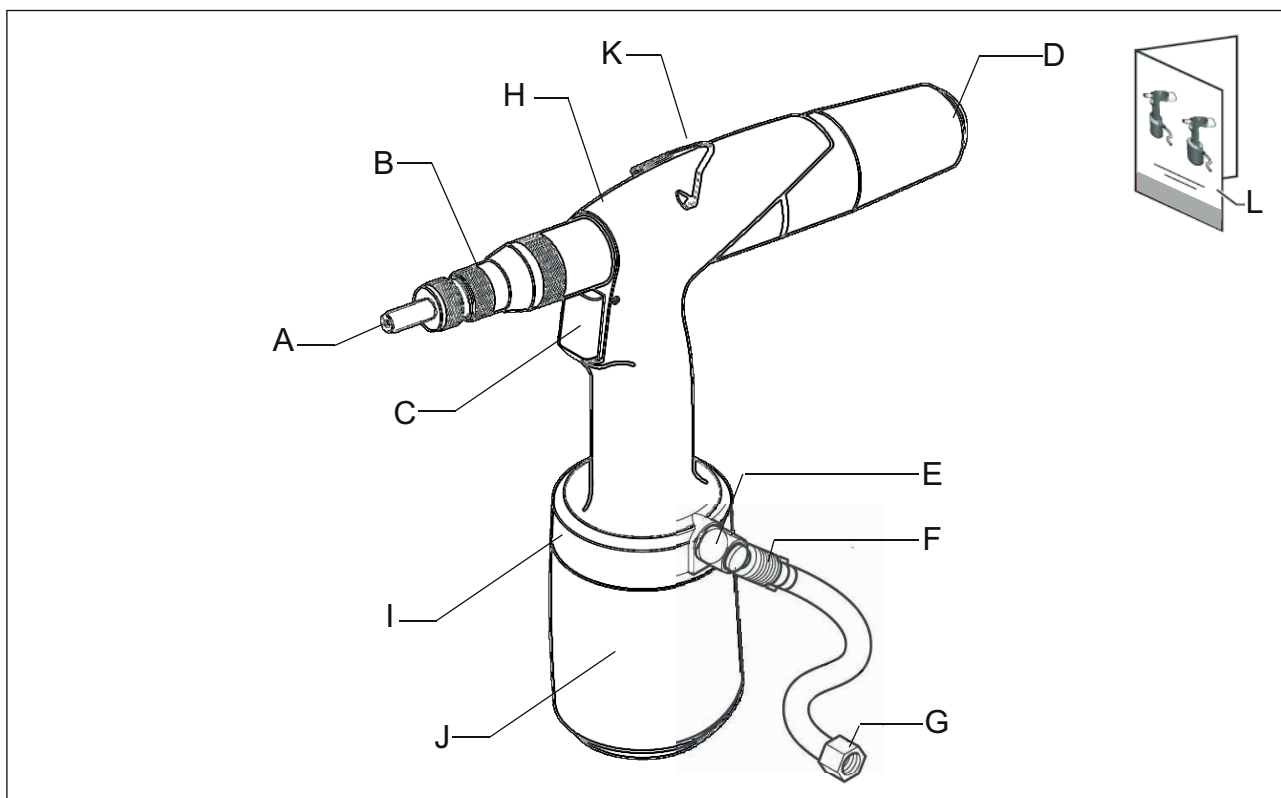

A	Άξονας/Άκμονας	G	Σύνδεση αέρα
B	Δείκτης διαδρομής	H	Υδραυλικός κορμός
C	Σκανδάλη	I	Μονάδα παροχής αέρα με δυνατότητα περιστροφής 360°
D	Κουμπί απελευθέρωσης	J	Πνευματικός κορμός
E	Βαλβίδα ασφαλείας	K	Στήριγμα
F	Βαλβίδα διακοπής παροχής αέρα	L	Εγχειρίδιο

2.2 ΑΞΟΝΕΣ/ΑΚΜΟΝΕΣ

Η συσκευασία παράδοσης περιλαμβάνει άξονες και άκμονες M4 - M8. Άξονες και άκμονες M3-M10-M12 είναι διαθέσιμοι ξεχωριστά.

3. ΛΕΙΤΟΥΡΓΙΑ

3.1 ΣΤΟΙΧΕΙΑ ΧΕΙΡΙΣΜΟΥ

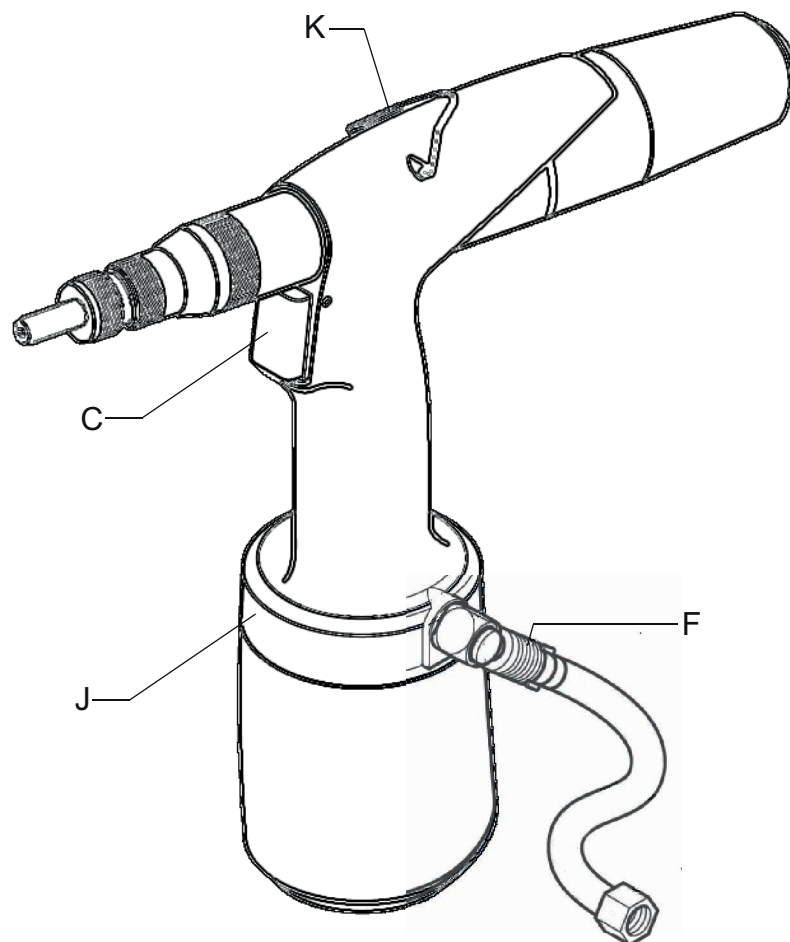

C	Σκανδάλη	I	Μονάδα παροχής αέρα με δυνατότητα περιστροφής 360°
F	Βαλβίδα διακοπής παροχής αέρα	K	Στήριγμα

3.2 ΜΟΝΑΔΑ ΠΑΡΟΧΗΣ ΑΕΡΑ ΜΕ ΔΥΝΑΤΟΤΗΤΑ ΠΕΡΙΣΤΡΟΦΗΣ 360°

Αν ο εύκαμπτος σωλήνας αέρα (M) εμποδίζει την εργασία κατά τη χρήση, κλείστε τη βαλβίδα διακοπής (F). Η μονάδα παροχής αέρα με δυνατότητα περιστροφής 360° (I) μπορεί τότε να περιστραφεί σε πιο κατάλληλη θέση.

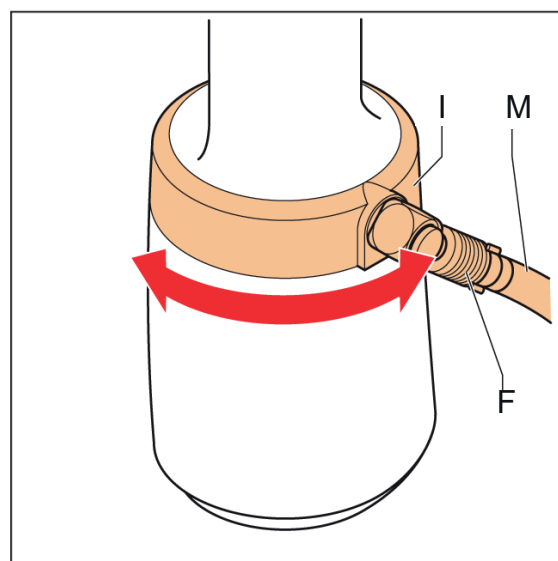

3.3 ΡΥΘΜΙΣΗ ΤΗΣ ΔΙΑΔΡΟΜΗΣ ΤΟΥ ΕΡΓΑΛΕΙΟΥ:

Για να ρυθμίσετε τη διαδρομή, περιστρέψτε τον δείκτη διαδρομής (βλ. εικ. 3.1-B), αυτό δείχνει την τιμή της διαδρομής. Ρυθμίστε τη διαδρομή σύμφωνα με τα παρακάτω διαγράμματα.

- Η μέγιστη διαδρομή είναι διαθέσιμη όταν ο δείκτης διαδρομής έχει περιστραφεί δεξιόστροφα μέχρι να ασφαλίσει, βλ. το διάγραμμα παρακάτω.

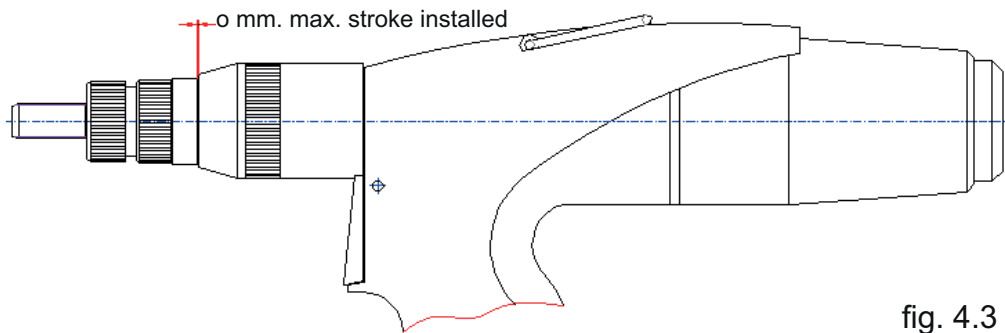

fig. 4.3 a

- Η ελάχιστη διαδρομή επιτυγχάνεται περιστρέφοντας τον δείκτη διαδρομής αριστερόστροφα έως ότου καλυφθεί η τελευταία γραμμή της κλίμακας, βλ. το διάγραμμα παρακάτω.

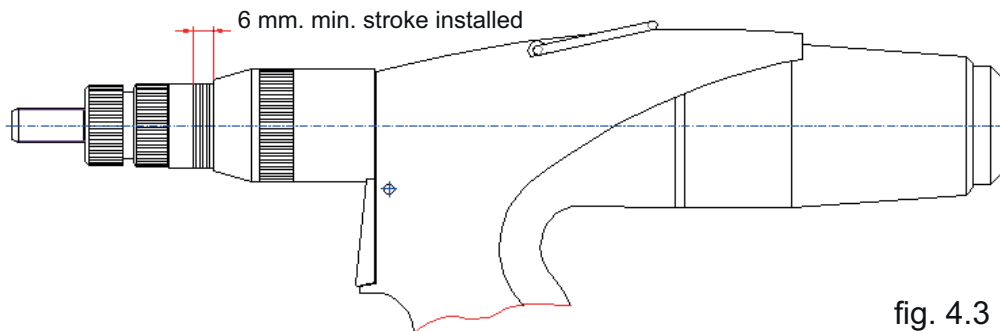
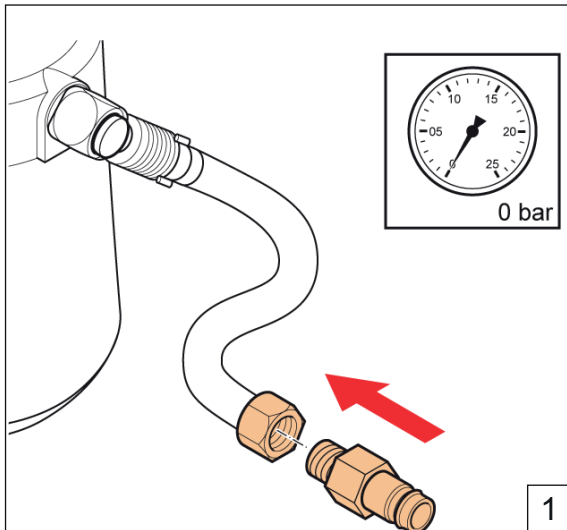
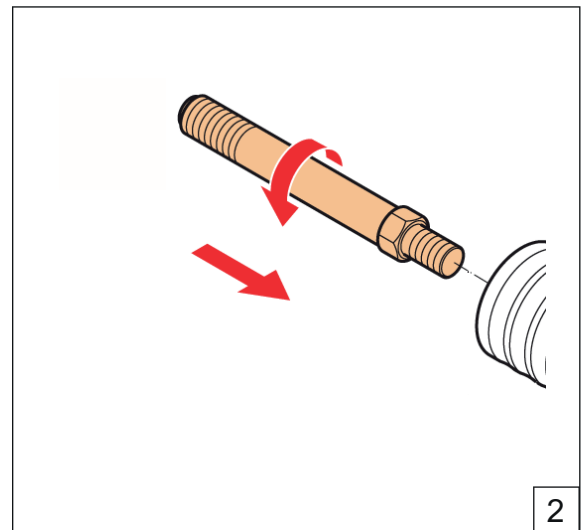

fig. 4.3 b

4. ΧΡΗΣΗ



Τοποθετήστε τη θηλή (G 1/4")



Βιδώστε άξονα σωστής διαμέτρου

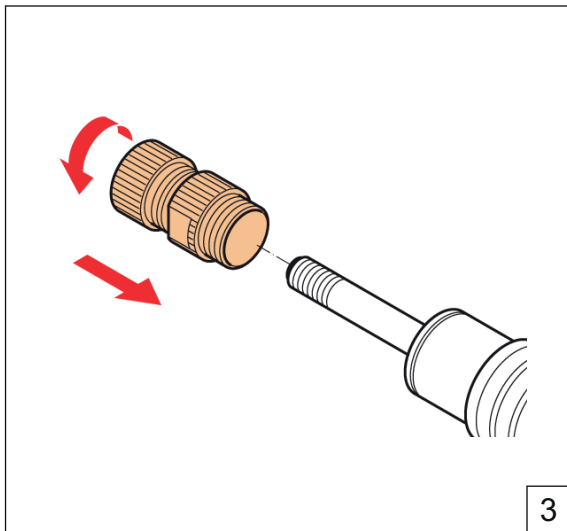

Βιδώστε άκμονα σωστής διαμέτρου

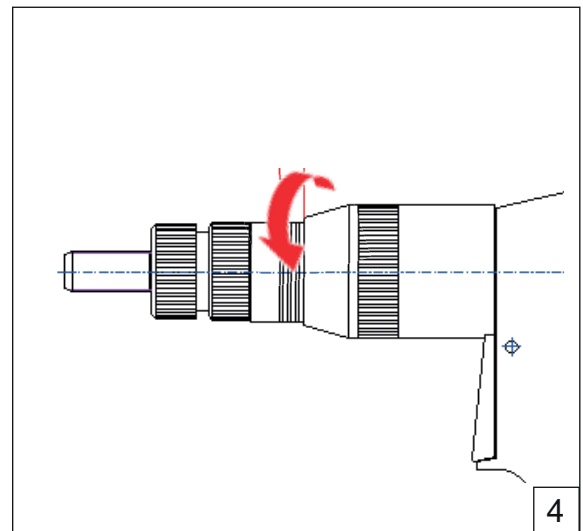

Ρυθμίστε τον δείκτη διαδρομής (βλ. 4.3)

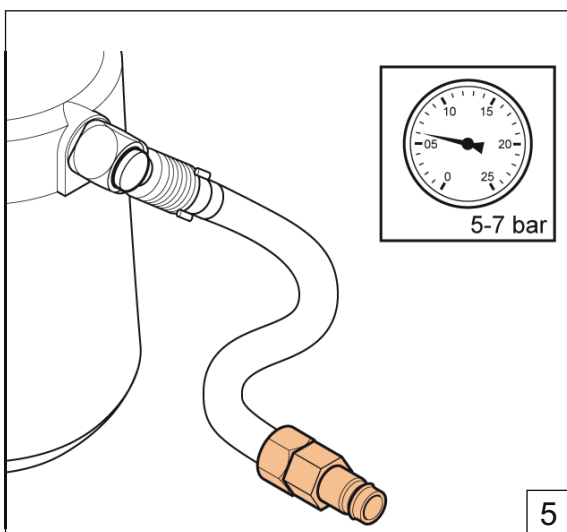

Ρυθμίστε τη σωστή πίεση αέρα

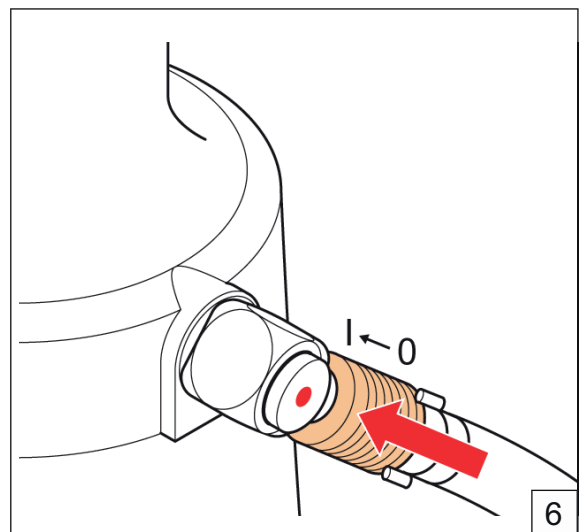

Ανοίξτε τη βαλβίδα διακοπής

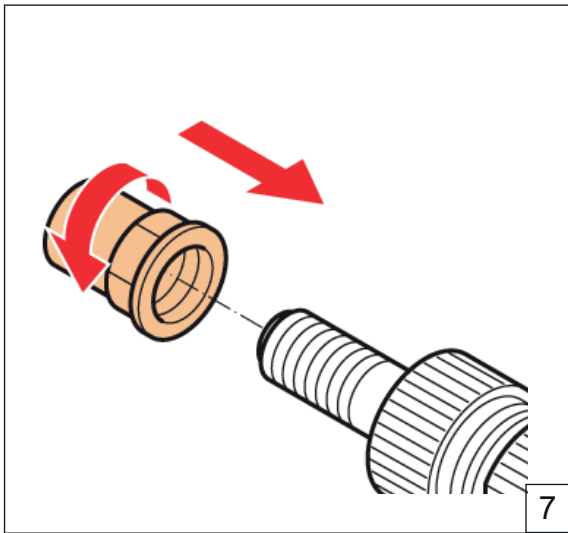

7
Τοποθετήστε το πριτσίνι με σπείρωμα, βεβωθείτε ότι μία σπείρα του άξονα είναι εκτεθειμένη

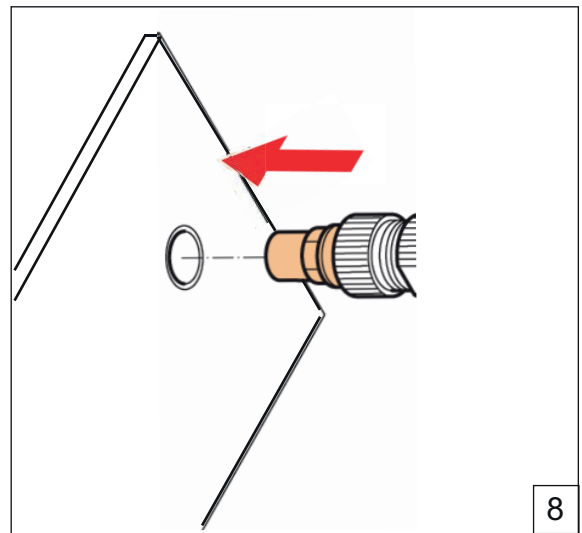

8
Τοποθετήστε το εργαλείο

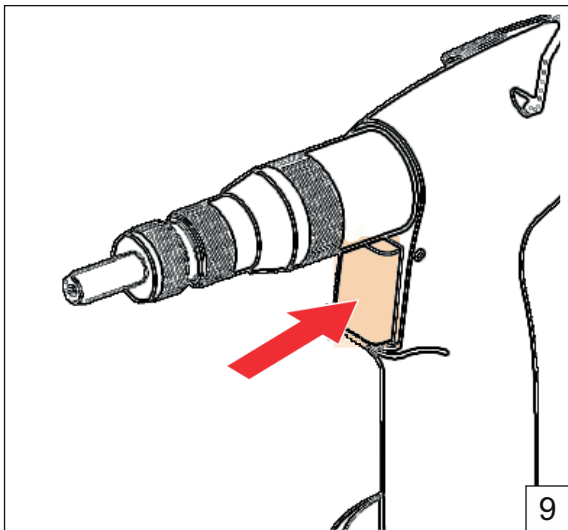

9
Πατήστε και κρατήστε πατημένη τη σκανδάλη έως ότου τοποθετηθεί το πριτσίνι με σπείρωμα

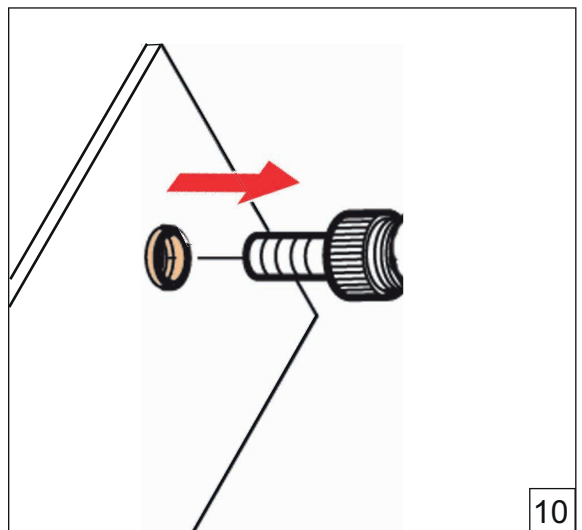

10
Ελευθερώστε τη σκανδάλη, αφήστε το εργαλείο να εκτελέσει την περιστροφή αποσύνδεσης

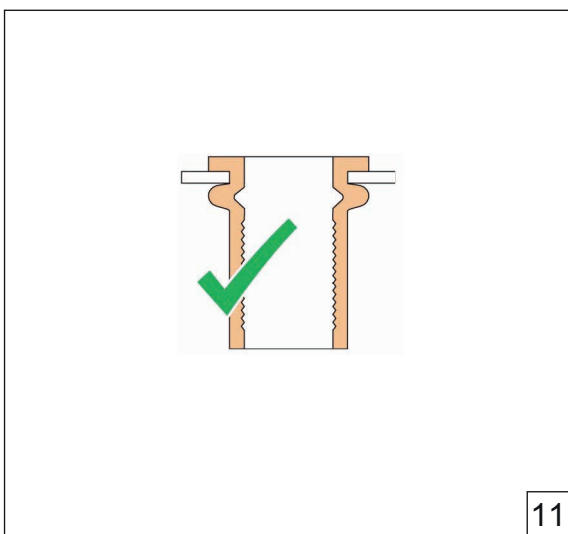

11
Αν δεν είναι σωστό (βλ. 4.3)

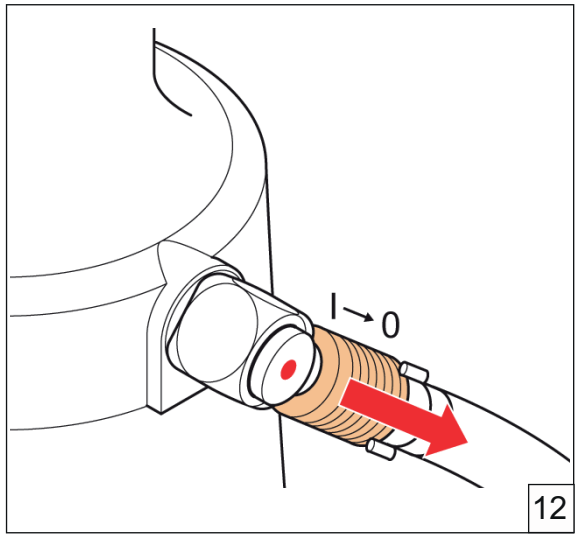

12
Κλείστε τη βαλβίδα διακοπής

5. ΣΥΝΤΗΡΗΣΗ



Φοράτε προστατευτικά γυαλιά ασφαλείας



Φοράτε προστασία ακοής



Χρησιμοποιείτε γάντια ασφαλείας

5.1 ΤΑΚΤΙΚΗ ΣΥΝΤΗΡΗΣΗ

Κλείστε τη βαλβίδα διακοπής (F) και αποσυνδέστε την παροχή αέρα (G).

- ⚠ - Αφαιρέστε τον άκμονα (βλ. εικ. 6.1.a). Κατόπιν καθαρίστε με πιστόλι αέρα και μαλακό πανί.
- Αφαιρέστε τον άξονα (βλ. εικ. 6.1.b). Καθαρίστε με πιστόλι αέρα και μαλακό πανί.
- Καθαρίστε το μπροστινό χιτώνιο (βλ. εικ. 6.1.c) χρησιμοποιώντας πιστόλι αέρα και μαλακό πανί.
- Λιπάνετε τον άξονα μετά την επανατοποθέτηση.

5.2 ΜΕΓΑΛΗ ΣΥΝΤΗΡΗΣΗ

Κάθε 100.000 κύκλους το εργαλείο πρέπει να αποσυναρμολογείται τελείως και να αντικαθίστανται όλες οι στεγανοποιήσεις και τα φθαρμένα εξαρτήματα. Αυτό πρέπει να γίνεται μόνο από εκπαιδευμένο τεχνικό ή ένα εγκεκριμένο κέντρο σέρβις.

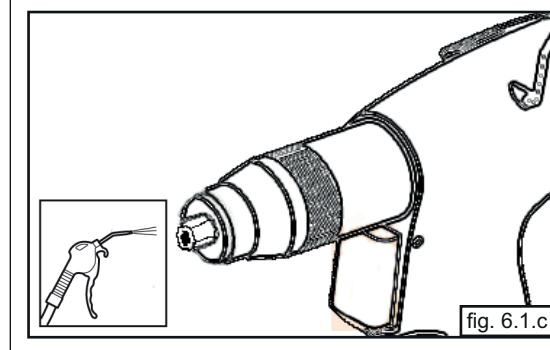
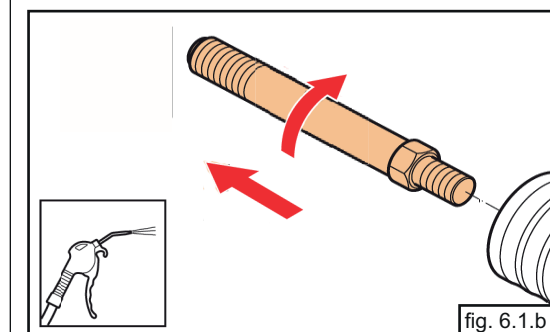
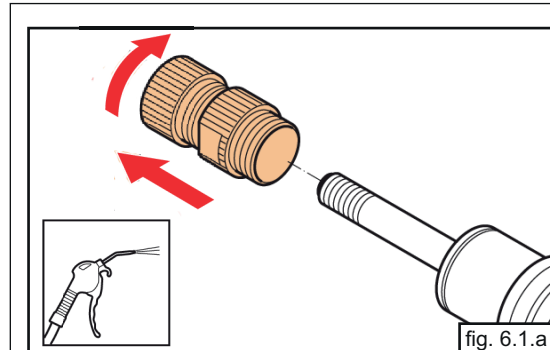
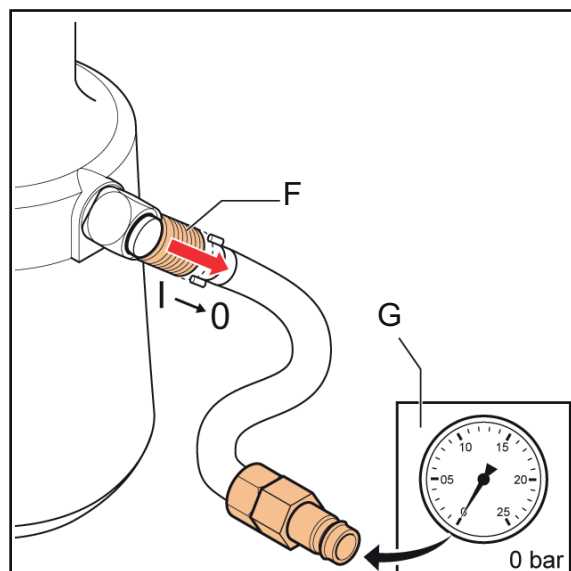

6. ΑΝΤΙΜΕΤΩΠΙΣΗ ΠΡΟΒΛΗΜΑΤΩΝ

ΠΡΟΒΛΗΜΑ	ΑΙΤΙΑ	ΔΙΟΡΘΩΤΙΚΗ ΕΝΕΡΓΕΙΑ
Το εργαλείο δεν λειτουργεί	Το εργαλείο δεν έχει συνδεθεί στη σύνδεση παροχής αέρα	Συνδέστε το εργαλείο στη σύνδεση αέρα
	Η βαλβίδα διακοπής παροχής αέρα είναι ακόμα κλειστή	Ανοίξτε τη βαλβίδα διακοπής παροχής αέρα
	Η πίεση αέρα είναι ανεπαρκής	Χρησιμοποιήστε σωστή πίεση αέρα 5-7 bar
Εξέρχεται αέρας από τη βαλβίδα ασφαλείας	Η πίεση αέρα είναι πολύ υψηλή	Χρησιμοποιήστε σωστή πίεση αέρα 5-7 bar
Η σκανδάλη δεν λειτουργεί	Η πίεση αέρα είναι ανεπαρκής	Χρησιμοποιήστε σωστή πίεση αέρα 5-7 bar
Το τυφλό πριτσίνι με σπείρωμα δεν μπορεί να τοποθετηθεί πάνω στον άξονα	Έχει εγκατασταθεί λανθασμένος άξονας/ άκμονας	Εγκαταστήστε το σωστό σετ άξονα/άκμονα
Το τυφλό πριτσίνι με σπείρωμα δεν έχει τοποθετηθεί σωστά	Η διαδρομή δεν έχει ρυθμιστεί σωστά	Ρυθμίστε τη σωστή διαδρομή
	Η πίεση αέρα είναι ανεπαρκής	Χρησιμοποιήστε τη σωστή πίεση αέρα
	Υπήρξε υπέρβαση της δυναμικότητας του εργαλείου	Χρησιμοποιήστε το σωστό εργαλείο
Το εργαλείο δεν ελευθερώνεται πλήρως από το τοποθετημένο πριτσίνι με σπείρωμα μετά την απελευθέρωση της σκανδάλης	Το πριτσίνι με σπείρωμα δεν έχει τοποθετηθεί σωστά	Πατήστε το κουμπί απελευθέρωσης
Η μονάδα παροχής αέρα δεν μπορεί να περιστραφεί 360°	Το εργαλείο βρίσκεται ακόμα υπό πίεση αέρα	Κλείστε τη βαλβίδα διακοπής της παροχής αέρα και εκτονώστε το εργαλείο πατώντας τη σκανδάλη
Το εργαλείο δεν έχει σταθερά καλή απόδοση	Χρειάζεται σέρβις	Επικοινωνήστε με ένα κέντρο σέρβις

7. ΤΕΧΝΙΚΑ ΔΕΔΟΜΕΝΑ

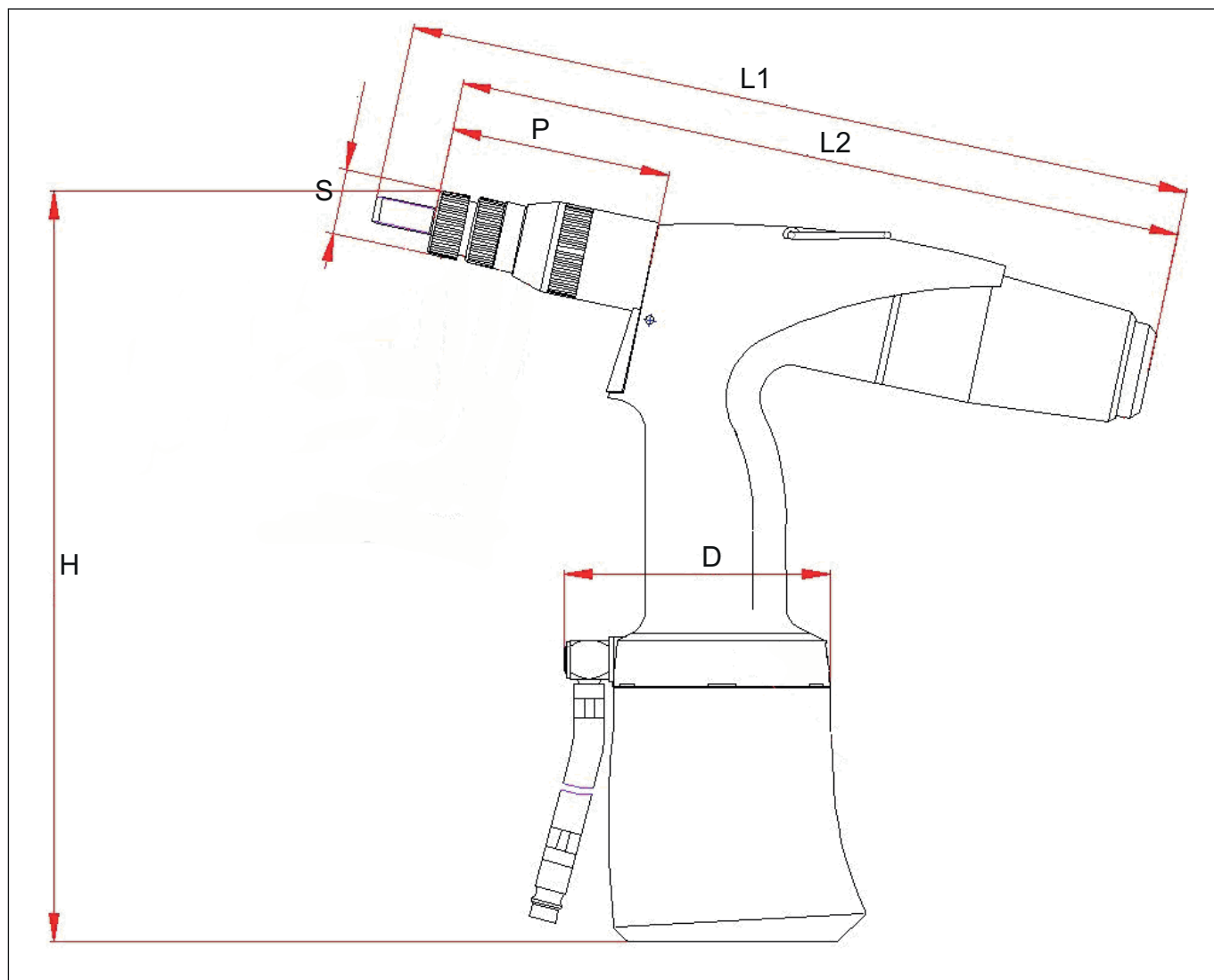

H	270 mm
L1	285 mm
L2	260 mm
S	ø 23 mm
P	80 mm
D	ø 99 mm
Βάρος	1,65 kg
Πίεση αέρα	5-7 bar
Δύναμη έλξης (στα 6 bar)	18,5 kN
Κατανάλωση αέρα (ανά διαδρομή)	1,5 L
Μέγ. διαδρομή λειτουργίας	7 mm
Χωρητικότητα (στάνταρ τυφλά πριτσίνια με σπείρωμα)	M3 - M12 αλουμινίου/χάλυβα M3 - M10 ανοξείδωτου χάλυβα

8. ΔΗΛΩΣΗ ΣΥΜΜΟΡΦΩΣΗΣ ΕΚ

Εμείς, η

Rivet Factory Group s. r. o., Lannova 2061/8, 110 00 Praha 1, Nové Město,

δηλώνουμε με αποκλειστική μας ευθύνη ότι το προϊόν:

Περιγραφή: Υδροπνευματικό εργαλείο τοποθέτησης πριτσινιών

Μοντέλο: EZM4000

το οποίο αφορά η παρούσα δήλωση βρίσκεται σε συμμόρφωση με τα ακόλουθα εναρμονισμένα πρότυπα:

ČSN EN ISO 11148-1:2015

Ο τεχνικός φάκελος συντάχθηκε σύμφωνα με το Παράρτημα 1, παράγραφος 1.7.4.1, σύμφωνα με την ακόλουθη Οδηγία: **2006/42/ΕΚ Οδηγία περί μηχανημάτων** (Διάταγμα Ην. Βασιλείου 2008 Αρ. 1597 - Κανονισμοί (ασφαλείας) περί προμήθειας μηχανημάτων αντίστοιχα).

Ο κάτωθι υπογεγραμμένος δηλώνει τα παρόντα εξ ονόματος της Rivet Factory Group

Bc. Ondřej Slezák, CEO

Rivet Factory Group s. r. o.

Lannova 2061/8

110 00 Praha 1, Nové Město

Τοποθεσία έκδοσης: Drtinovo náměstí 171, 547 01 Náchod, Δημοκρατία της Τσεχίας

Ημερομηνία έκδοσης: 11/6/2021

Ο κάτωθι υπογεγραμμένος είναι υπεύθυνος για την κατάρτιση του τεχνικού φακέλου για προϊόντα πωλούμενα στην Ευρωπαϊκή Ένωση και δηλώνει τα παρόντα εκ μέρους της Stanley Engineered Fastening.

Matthias Appel

Αρχηγός Ομάδας Τεχνικής Τεκμηρίωσης

Stanley Engineered Fastening, Tucker GmbH, Max-Eyth-Str.1,

35394 Gießen, Germany (Γερμανία)



Αυτό το μηχάνημα συμμορφώνεται με την Οδηγία περί μηχανημάτων 2006/42/ΕΚ



STANLEY
Engineered Fastening

9. ΔΗΛΩΣΗ ΣΥΜΜΟΡΦΩΣΗΣ ΗΝ. ΒΑΣΙΛΕΙΟΥ

Εμείς, η εταιρεία **Stanley Engineered Fastening, Stanley House, Works Road, Letchworth Garden City, Hertfordshire, SG6 1JY UNITED KINGDOM (ΗΝΩΜΕΝΟ ΒΑΣΙΛΕΙΟ)**, δηλώνουμε με αποκλειστική μας ευθύνη ότι το προϊόν:

Περιγραφή: Υδροπνευματικό εργαλείο τοποθέτησης πριτσινιών

Μοντέλο: EZM4000

το οποίο αφορά η παρούσα δήλωση βρίσκεται σε συμμόρφωση με τα ακόλουθα καθορισμένα πρότυπα:

ČSN EN ISO 11148-1:2015

Η τεχνική τεκμηρίωση συντάσσεται σύμφωνα με τους Κανονισμούς (ασφαλείας) προμήθειας μηχανημάτων 2008, Διάταγμα Ην. Βασιλείου 2008/1597 (όπως τροποποιήθηκε).

Ο κάτωθι υπογεγραμμένος δηλώνει τα παρόντα εξ ονόματος της STANLEY Engineered Fastening

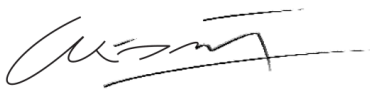

A. K. Seewraj

Τεχνικός Διευθυντής, Ην. Βασιλείου

Avdel UK Limited, Stanley House, Works Road, Letchworth Garden City, Hertfordshire, SG6 1JY UNITED KINGDOM (Ην. Βασίλειο)

Τοποθεσία έκδοσης: Letchworth Garden City, Ην. Βασίλειο

Ημερομηνία έκδοσης: 05-11-2012



Αυτό το μηχάνημα συμμορφώνεται με τους Κανονισμούς (ασφαλείας) περί προμήθειας μηχανημάτων 2008, Διάταγμα Ην. Βασιλείου 2008/1597 (όπως τροποποιήθηκε)



10. ΠΡΟΣΤΑΤΕΨΤΕ ΤΗΝ ΕΠΕΝΔΥΣΗ ΣΑΣ!

Stanley® Engineered Fastening - ΕΓΓΥΗΣΗ ΕΡΓΑΛΕΙΟΥ ΤΥΦΛΩΝ ΠΡΙΤΣΙΝΙΩΝ

Η STANLEY® Engineered Fastening εγγυάται ότι όλα τα εργαλεία ισχύος έχουν κατασκευαστεί με μεγάλη προσοχή και ότι θα είναι απαλλαγμένα από ελάττωμα σε υλικό και εργασία υπό κανονική χρήση και σέρβις, για περίοδο ενός (1) έτους.

Η εγγύηση αυτή έχει εφαρμογή για τον πρώτο αγοραστή του εργαλείου για αρχική χρήση.

Εξαιρέσεις:

Κανονική φθορά.

Περιοδική συντήρηση, επισκευές και ανταλλακτικά λόγω κανονικής φθοράς εξαιρούνται από την κάλυψη.

Κακομεταχείριση & κακή χρήση.

Εξαιρούνται από την κάλυψη βλάβες ή ζημιές από ακατάλληλη λειτουργία, αποθήκευση, κακή χρήση ή κακομεταχείριση, ατύχημα ή αμέλεια, όπως φυσική ζημιά.

Μη εξουσιοδοτημένο σέρβις ή τροποποίηση.

Εξαιρούνται από την κάλυψη βλάβες ή ζημιές που προκύπτουν από σέρβις, δοκιμή, ρύθμιση, εγκατάσταση, συντήρηση, μετατροπή ή τροποποίηση με οποιονδήποτε τρόπο από οποιονδήποτε άλλον πλην της STANLEY® Engineered Fastening, ή τα εξουσιοδοτημένα κέντρα σέρβις της.

Με το παρόν αποκλείονται όλες οι άλλες εγγυήσεις, ρητές ή σιωπηρές, περιλαμβανομένων οποιονδήποτε εγγυήσεων εμπορευσιμότητας ή καταλληλότητας για συγκεκριμένη χρήση.

Σε περίπτωση που το προϊόν δεν ανταποκριθεί στην περίοδο εγγύησης, επιστρέψτε άμεσα το εργαλείο στο εξουσιοδοτημένο από το εργοστάσιό μας σημείο σέρβις που βρίσκεται πιο κοντά σας. Για μια λίστα εξουσιοδοτημένων κέντρων σέρβις STANLEY® Engineered Fastening σε ΗΠΑ ή Καναδά, επικοινωνήστε μαζί μας στον αριθμό μας δωρεάν κλήσης (877)364 2781.

Εκτός ΗΠΑ και Καναδά, επισκεφθείτε την ιστοσελίδα μας www.StanleyEngineeredFastening.com για να βρείτε την πλησιέστερή σας θέση STANLEY Engineered Fastening.

Τότε η STANLEY Engineered Fastening θα αντικαταστήσει, χωρίς δική σας χρέωση, οποιοδήποτε εξάρτημα ή εξαρτήματα βρούμε ότι έχουν υποστεί βλάβη λόγω ελαττωματικού υλικού ή εργασίας, και θα επιστρέψουμε το υλικό με προπληρωμένη αποστολή. Αυτό αποτελεί τη μοναδική μας υποχρέωση βάσει της παρούσας εγγύησης.

Σε καμία περίπτωση δεν θα φέρει η STANLEY Engineered Fastening την ευθύνη για οποιεσδήποτε παρεπόμενες ή ειδικές ζημιές προερχόμενες από την αγορά ή τη χρήση του παρόντος εργαλείου.

Καταχωρίστε online το εργαλείο σας τοποθέτησης τυφλών πριτσινιών.

Για να καταχωρίσετε την εγγύησή σας online, επισκεφθείτε μας στο <https://www.stanleyengineeredfastening.com/support/warranty-registration-form>

Ευχαριστούμε που επιλέξατε ένα εργαλείο μάρκας STANLEY® Engineered Fastening.

© 2021 Stanley Black and Decker Inc.

Burada sunulan bilgiler, STANLEY Stanley Black and Decker Inc.'den önceden açık ve yazılı izin alınmadan kopyalanamaz ve/veya herhangi bir şekilde (elektronik veya mekanik olarak) açıklanamaz.

Burada sunulan bilgiler, bu ürünün piyasaya sunulduğu anda bilinen verilere bağlı olarak belirlenmiştir. Stanley Black and Decker Inc. devamlı ürün geliştirme politikasına sahiptir ve bu yüzden ürünler değişebilir.

Burada sunulan bilgiler, Stanley Black and Decker Inc.'nin sunduğu şekildeki ürün için geçerlidir. Bu yüzden, Stanley Black and Decker Inc. ürünün orijinal özelliklerindeki farklılıklardan dolayı ortaya çıkan hasarlardan sorumlu tutulamaz.

Burada sunulan bilgiler büyük dikkatle hazırlanmıştır. Fakat Stanley Black and Decker Inc. bilgilerin hatalı olması veya bunun yaratacağı sorunlarla ilgili sorumluluk kabul etmemektedir. Stanley Black and Decker Inc., üçüncü kişilerin yürüttüğü etkinliklerden ortaya çıkan hasarlar konusunda sorumluluk kabul etmeyecektir.

Stanley Black and Decker Inc. tarafından kullanılan iş isimleri, ticari isimler, tescilli ticari markalar vs. ticari markaların korunması ile ilgili kanunlar uyarınca ücretsiz olduğu anlaşılmayacaktır.

İÇERİK

1. GÜVENLİK TANIMLARI	228
1.1 GENEL GÜVENLİK KURALLARI	228
1.2 CİSİM FIRLAMA TEHLİKELERİ	228
1.3 ÇALIŞMA TEHLİKELERİ	228
1.4 TEKRARLAYAN HAREKET TEHLİKELERİ	229
1.5 AKSESUAR TEHLİKELERİ	229
1.6 İŞYERİ TEHLİKELERİ	229
1.7 GÜRÜLTÜ TEHLİKELERİ	229
1.8 TİTREŞİM TEHLİKELERİ	229
1.9 PNÖMATİK EL ALETLERİ İÇİN EK GÜVENLİK TALİMATLARI	230
2. TEMEL BİLEŞENLER	231
2.1 BİLEŞENLER	231
2.2 MANDRELLER/ÖRSLER	231
3. ÇALIŞTIRMA	232
3.1 KONTROLLER	232
3.2 360° DÖNDÜRÜLEBİLİR HAVA BESLEME ÜNİTESİ	232
3.3 ALET STROK AYARI:	233
4. KULLANIM	234
5. BAKIM	236
5.1 DÜZENLİ BAKIM	236
5.2 BÜYÜK ÇAPLI BAKIM	236
6. SORUN GİDERME	237
7. TEKNİK VERİLER	238
8. AB UYGUNLUK BEYANI	239
9. İNGİLTERE UYGUNLUK BEYANI	240
10. YATIRIMINIZI KORUYUN!	241



Bu aleti kullanacak veya montajını yapacak her kişi, aşağıdaki güvenlik kurallarına özellikle dikkat ederek bu kullanım kılavuzunu okumalıdır.

1. GÜVENLİK TANIMLARI

Aşağıdaki tanımlar her işaret sözcüğü ciddiyet derecesini gösterir. Lütfen kılavuzu okuyun ve bu simgelere dikkat edin.

- ▲ TEHLİKE:** Engellenmemesi halinde ölüm veya ciddi yaralanma ile sonuçlanabilecek çok yakın bir tehlikeli durumu gösterir.
- ▲ UYARI:** Engellenmemesi halinde ölüm veya ciddi yaralanma ile sonuçlanabilecek potansiyel bir tehlikeli durumu gösterir.
- ▲ DİKKAT:** Engellenmemesi halinde önemsiz veya orta dereceli yaralanma ile sonuçlanabilecek potansiyel bir tehlikeli durumu gösterir.
- ▲ DİKKAT:** Güvenlik uyarısı sembolü olmadan kullanılması, kaçınılmadığında üründe hasara neden olabilecek potansiyel tehlikeli bir durumu gösterir.

Bu ürünün uygun olmayan şekilde kullanım veya bakımı, ciddi yaralanmalara veya üründe hasara neden olabilir. Bu ekipmanı kullanmadan önce, tüm uyarı ve çalıştırma talimatlarını okuyup anlayın. Elektrikli aletleri kullanırken, kişisel yaralanma riskini azaltmak için temel güvenlik önlemlerine her zaman uyulmalıdır.

BÜTÜN UYARI VE GÜVENLİK TALİMATLARINI İLERİDE BAKMAK ÜZERE MUHAFAZA EDİN

1.1 GENEL GÜVENLİK KURALLARI

- Birden fazla tehlike için, aksesuarları takmadan, çalıştırmadan, tamir etmeden, bakımını yapmadan, değiştirmeden veya aletin yakınında çalışma yapmadan önce güvenlik talimatlarını okuyun ve anlayın. Bunun yapılmaması ciddi bedensel yaralanmalara neden olabilir.
- Alet yalnızca deneyimli ve eğitilmiş operatörler tarafından monte edilmeli, ayarlanmalı veya kullanılmalıdır.
- STANLEY Engineered Fastening Kör Perçinleri çakmak dışında bir amaçla KULLANMAYIN.
- Sadece üreticinin tavsiye ettiği parçaları, ekleri ve aksesuarları kullanın.
- Alet üzerinde değişiklik YAPMAYIN. Değişiklikler güvenlik önlemlerinin etkinliğini azaltabilir ve operatöre yönelik riskleri artırabilir. Müşterinin alet üzerinde yapacağı tüm değişiklikler kendi sorumluluğunda olup aletin garantisini geçersiz kılar.
- Güvenlik talimatlarını atmayın; bu talimatları operatöre verin.
- Hasar görmüş bir aleti kullanmayın.
- Kullanmadan önce, hareketli parçalardaki hizalama hatalarını ve tutuklukları, parçalardaki kırılmalar ve aletin çalışmasını etkileyecek tüm diğer koşulları kontrol edin. Hasarlı ise, aleti kullanmadan önce tamir ettirin. Kullanmadan önce, anahtarları veya penseleri çıkarın.
- Aletler, ISO 11148'in bu bölümünün gerektirdiği derecelendirme ve işaretlerin alet üzerinde okunaklı bir şekilde işaretlendiğini doğrulamak için periyodik olarak kontrol edilmelidir. İşveren/kullanıcı gerektiğinde yedek markalama etiketleri almak için üreticiye başvurulmalıdır.
- Alet sürekli güvenli çalışır halde tutulmalı ve arıza ve çalışır durumu açısından eğitilmiş personel tarafından düzenli aralıklarla kontrol edilmelidir. Demontaj işlemi, sadece eğitilmiş personel tarafından gerçekleştirilecektir. Aleti, önceden bakım talimatlarına danışmadan demonte etmeyin.

1.2 CİSİM FIRLAMA TEHLİKELERİ

- Herhangi bir bakım yapmadan, bir burun tertibatını veya aksesuarlarını ayarlamaya, takmaya veya çıkarmaya çalışmadan önce hava beslemesini aletten ayırın.
- İş parçası veya aksesuarlar ya da takılı aletin kendisinin arızalanması durumunda perçinlerin yüksek hızla fırlayabileceğini unutmayın.
- Aletin çalışması sırasında daima darbeye dayanıklı göz koruması kullanın. Gereken koruma derecesi her kullanım için özel değerlendirilmelidir.
- Bu sırada başkalarına yönelik riskler de değerlendirilmelidir.
- İş parçasının sağlam bir şekilde sabitlendiğinden emin olun.
- Perçin ve/veya mandrelin fırlamasından korunma araçlarının yerinde ve çalışır durumda olduğunu kontrol edin.
- Mandrel kollektörü yüklenmeden aleti KULLANMAYIN.
- Mandrellerin aletin önünden hızla fırlama ihtimaline karşı dikkatli olun.
- Aleti herhangi bir kişiye dönük halde ÇALIŞTIRMAYIN.

1.3 ÇALIŞMA TEHLİKELERİ

- Aletin kullanımı sırasında operatörün elleri ezilme, çarpma, kesilme, sıyrılma ve yüksek ısı gibi tehlikelere maruz bırakabilir. Elleri korumak için uygun eldiven takın.

- Operatörler ve bakım personelinin, alet kütlesi, ağırlığı ve gücünü kontrol edebilmeleri gerekir.
- Aleti doğru şekilde tutun, normal veya ani hareketlere reaksiyon göstermek için hazır olun ve her iki elinizi de kullanın.
- Alet saplarını kuru ve temiz, yağ ve gresten arınmış tutun.
- Aleti çalıştırırken dengeli bir vücut pozisyonu sağlayın ve yere sağlam bir şekilde basın.
- Hava beslemenin kesilmesi durumunda başlatma-durdurma düzeneğini serbest bırakın.
- Sadece üretici tarafından önerilen yağlayıcıları kullanın.
- Hidrolik sıvı ile teması önlenmelidir. Döküntü olasılığını en aza indirmek için, temas halinde iyice yıkanmaya özen gösterilmelidir.
- Tüm hidrolik yağlar ve yağlayıcılara ait Malzeme Güvenlik Bilgi Formu verileri alet tedarikçinizden talep edilebilir.
- Bazı duruş pozisyonları aletin normal veya beklenmedik hareketine reaksiyon vermenizi engelleyebileceği için uygun olmayan duruşlardan kaçının.
- Alet bir süspansiyon cihazına sabitlenmişse, sabitlemenin güvenli olduğundan emin olun.
- Burun donanımı takılmadığında ezilme veya sıkışma riskine dikkat edin.
- Aleti burun mahfazası takılı değilken KULLANMAYIN.
- Aleti kullanacak kişiler, kullanmadan önce ellerini yeterince uzakta tutmalıdır.
- Aleti bir yerden bir yere taşıırken, istemeden çalıştırmamak için elinizi tetikten uzak tutun.
- Aleti düşürmeyin veya çekiç olarak KULLANMAYIN.
- Harcanmış mandrellerin bir tehlike yaratmamasına özen gösterilmelidir.
- Mandrel kollektörü, yaklaşık yarısı dolduğunda boşaltılmalıdır.

1.4 TEKRARLAYAN HAREKET TEHLİKELERİ

- Bir elektrikli el aleti kullanırken, eller, kollar, omuzlar, boyun veya vücudun diğer uzuvlarında bir rahatsızlık hissedebilirsiniz.
- Operatör, aleti kullanırken güvenli bir duruş sağlamalı, uygunsuz veya dengesiz pozisyonlardan kaçınarak rahat bir duruş benimsemelidir. Operatör uzun süreli görevler sırasında vücudun duruş pozisyonunu değiştirerek rahatsızlık ve yorgunluğun önlenmesine yardımcı olabilir.
- Operatör sürekli veya tekrarlayan bir rahatsızlık, ağrı, zonklama, sızı, karıncalanma, uyuşma, yanma hissi veya sertlik gibi semptomlar yaşarsa, bu uyarı belirtilerini mutlaka dikkate almalıdır. Operatör bu durumu işverenine derhal bildirmeli ve deneyimli bir sağlık personeline danışmalıdır.

1.5 AKSESUAR TEHLİKELERİ

- Burun tertibatını veya aksesuarını takmadan veya çıkarmadan önce aletin hava beslemesinden bağlantısını kesin.
- Yalnızca aletin üreticisi tarafından önerilen boyut ve türdeki aksesuarları ve sarf malzemelerini kullanın; başka tür veya boyutta aksesuar veya sarf malzemelerini kullanmayın.

1.6 İŞYERİ TEHLİKELERİ

- Kaymalar, takılmalar ve düşmeler işyerinde yaralanmaların ana nedenleridir. Aletin kullanımının neden olduğu kaygan yüzeylere ve ayrıca hava borusu veya hidrolik hortumun neden olduğu takılma tehlikelerine dikkat edin.
- Tanımadığınız yerlerde dikkatli ilerleyin. Elektrik kabloları veya diğer borular gibi gizli tehlikeler mevcut olabilir.
- Bu alet potansiyel olarak patlayıcı olan ortamlarda kullanım için tasarlanmamıştır ve elektrik temasına karşı yalıtımlı değildir.
- Alet kullanılırken hasar gördüğünde tehlikeye neden olabilecek herhangi bir elektrik kablosu, gaz borusu vb. bulunmadığından emin olun.
- Uygun giyinin. Bol elbiseler giymeyin ve takı takmayın. Saçınızı, elbiselerinizi ve eldivenlerinizi hareketli parçalardan uzak tutun. Bol elbiseler ve takılar veya uzun saç hareketli parçalara takılabilir.
- Harcanmış mandrellerin bir tehlike yaratmamasına özen gösterilmelidir.

1.7 GÜRÜLTÜ TEHLİKELERİ

- Yüksek gürültü seviyelerine maruz kalma, kalıcı düzeyde işitme kaybına ve kulak çınlaması (zil sesi, vınlama, kulaklarda ısıklık sesi veya uğultu) gibi diğer sorunlara neden olabilir. Bu nedenle, risk değerlendirmesinin yapılması ve bu tehlikeler için uygun kontrollerin uygulanması önemlidir.
- Riski azaltmak için uygun önlemler arasında iş parçalarının "ses çıkarmasını" engellemeye dönük ses yalıtım materyallerinin kullanımı gibi eylemler sayılabilir.
- İşverenin talimatlarına uygun olarak, iş sağlığı ve güvenliği yönetmeliklerinin gerektirdiği şekilde işitme koruması kullanın.
- Gürültü seviyesinde gereksiz bir artışı önlemek için aleti kullanım kılavuzunda tavsiye edildiği şekilde kullanın ve bakımını yapın.
- Mandrel kollektörü içindeki susturucunun, alet çalıştırılırken yerinde ve iyi çalışır durumda olduğundan emin olun.

1.8 TİTREŞİM TEHLİKELERİ

- Titreşime maruz kalmak sinirlerde hasara yol açabilir, ellere ve kollara olan kan akışını engelleyebilir.
- Soğuk koşullarda çalışırken sıcak giysiler giyin ve ellerinizi sıcak ve kuru tutun.

- Cildiniz, parmaklarınız veya ellerinizde uyuşukluk, karıncalanma, ağrı veya beyazlık varsa, aleti kullanmayı bırakın, işvereninize bildirin ve bir doktora danışın.
- Mümkünse, aletin ağırlığını bir altlık, gergi mekanizması veya dengeleyici ile destekleyin, çünkü sonrasında aletin desteklenmesi için daha hafif bir kavrama kullanılabilir.

1.9 PNÖMATİK EL ALETLERİ İÇİN EK GÜVENLİK TALİMATLARI

- Çalıştırma hava kaynağı, 7 barı (100 PSI) aşmamalıdır.
- Basınçlı hava ciddi yaralanmalara neden olabilir.
- Aleti çalışır halde başı boş bırakmayın. Alet kullanılmadığında, aksesuarları değiştirmeden önce ya da onarımları yaparken hava hortumunu ayırın.
- Mandrel kollektörü yüzünde havanın operatör veya diğer kişiler yönünde açılmasına izin VERMEYİN. Havayı asla kendinize veya başkasına yönlendirmeyin.
- Çarpan hortumlar ciddi yaralanmalara neden olabilir. Hortum ve bağlantı parçalarını hasar veya gevşeme açısından daima kontrol edin.
- Kullanmadan önce, hava hatlarında hasar olup olmadığını ve güvenli olduğunu kontrol edin. Hortumların üzerine ağır eşyalar koymayın. Keskin bir temas iç hasara ve hortumun erken arızalanmasına neden olabilir.
- Soğuk hava elden uzağa yönlendirilmelidir.
- Üniversal kıvrımlı kaplinler (tırnaklı kaplinler) her kullanıldığında, kilit pimleri takılmalı ve muhtemel hortum ile alet veya hortum ile hortum arasında bağlantı arızasına karşı korunmak için emniyet kabloları kullanılmalıdır.
- Sıkma aletini hortumundan KALDIRMAYIN. Her zaman yerleştirme aleti kavrama yerini kullanın.
- Havalandırma delikleri tıkanmamalı veya kapatılmamalıdır.
- Aletin hidrolik sisteminde kir ve yabancı madde birikmesine izin vermeyin, bu, aletin arızalanmasına neden olabilir.

STANLEY Engineered Fastening ilkelerinden biri de, sürekli ürün geliştirme ve iyileştirme çalışmalarında bulunmasıdır ve herhangi bir bildirimde bulunmaksızın herhangi bir ürün özelliğini değiştirme hakkımızı saklı tutarız.

2. TEMEL BİLEŞENLER

2.1 BİLEŞENLER

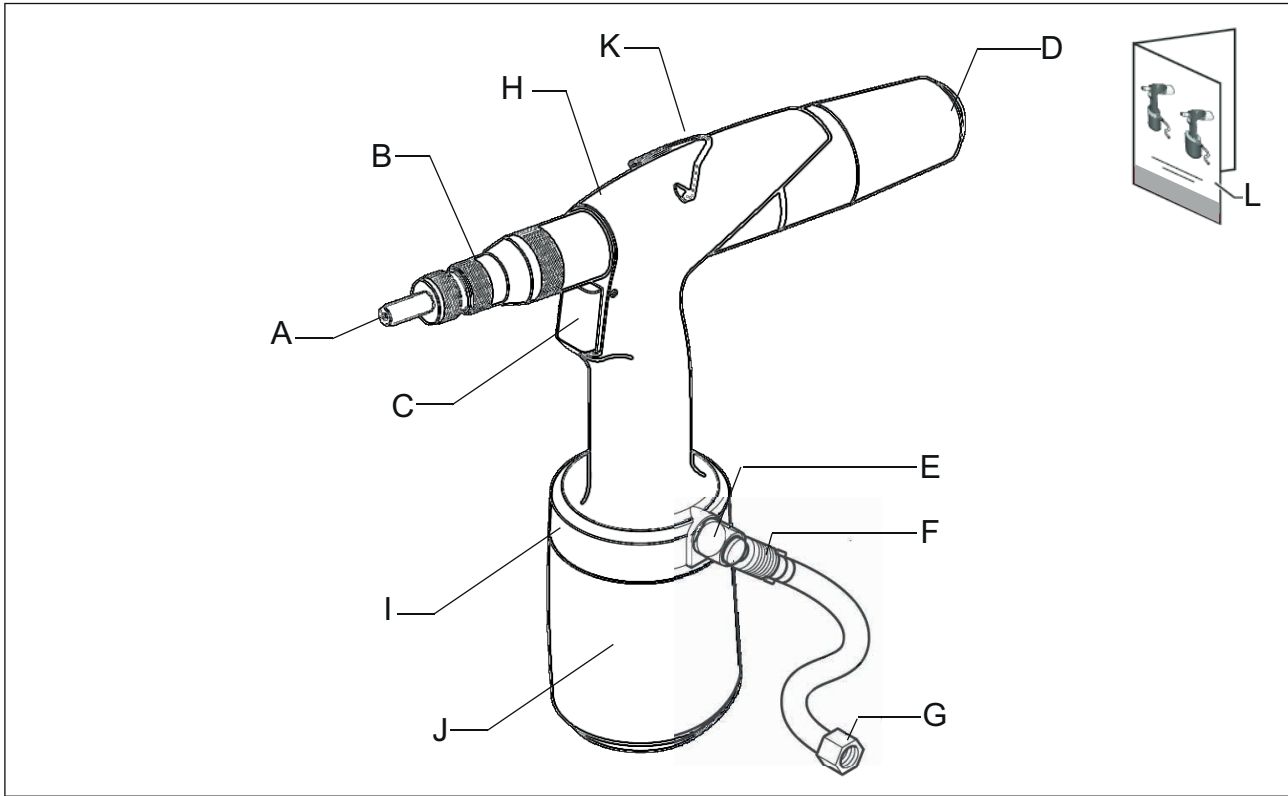

A	Mandrel/Örs	G	Hava bağlantısı
B	Strok göstergesi	H	Hidrolik gövde
C	Tetik	I	360° döndürülebilir hava besleme ünitesi
D	Serbest bırakma düğmesi	J	Pnömatik gövde
E	Emniyet valfi	K	Braket
F	Hava besleme kapatma valfi	L	Kılavuz

2.2 MANDRELLER/ÖRSLER

Teslim edilen kutuda M4 - M8 mandreller ve örsler bulunur.
M3-M10-M12 mandreller ve örsler ayrı olarak mevcuttur.

3. ÇALIŞTIRMA

3.1 KONTROLLER

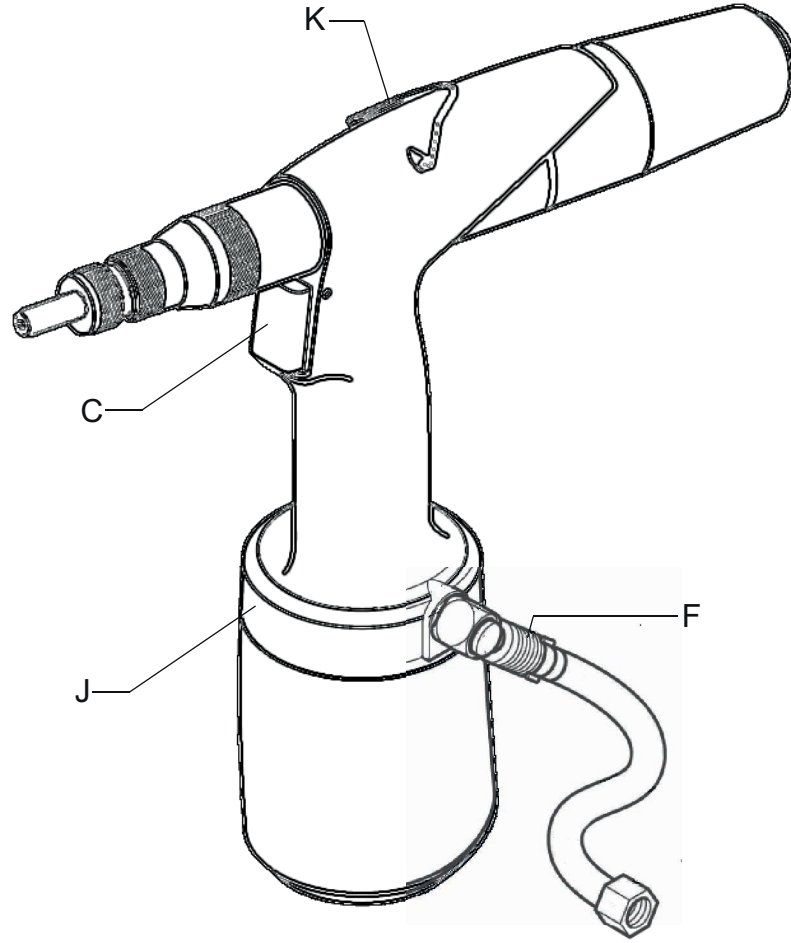

C	Tetik	I	360° döndürülebilir hava besleme ünitesi
F	Hava besleme kapatma valfi	K	Braket

3.2 360° DÖNDÜRÜLEBİLİR HAVA BESLEME ÜNİTESİ

Hava hortumu (M) kullanım sırasında çalışmayı engellediğinde, kapatma valfini (F) kapatın. 360° döndürülebilir hava besleme ünitesi (I) daha sonra daha uygun bir konuma çevrilebilir.

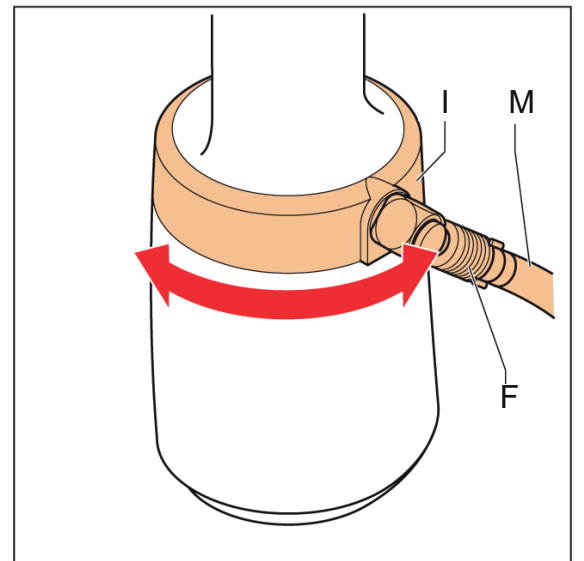

3.3 ALET STROK AYARI:

Stroku ayarlamak için strok göstergesini çevirin [bkz. 3.1-B), bu stoke değerini gösterir. Stroku aşağıdaki şemalara göre ayarlayın.

- Maksimum strok değeri, strok göstergesi kilitlenene kadar saat yönünde çevrildiğinde kullanılabilir, aşağıdaki şemaya bakın.

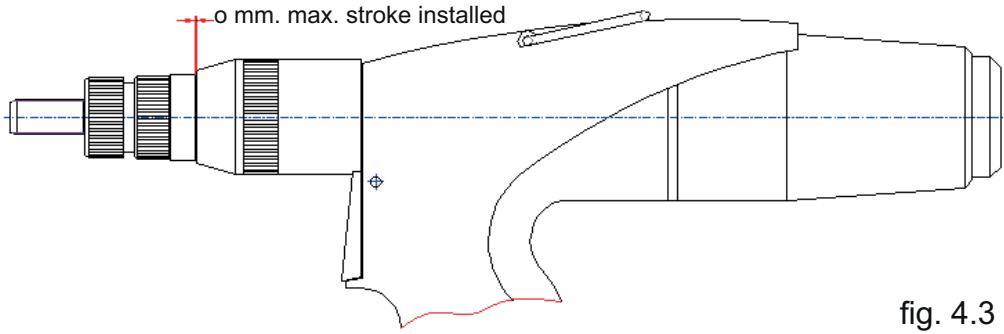

- Minimum strok değeri, strok göstergesini son ölçek çizgisi kaplanana kadar saat yönünün tersine çevirerek elde edilir. aşağıdaki şemaya bakın.

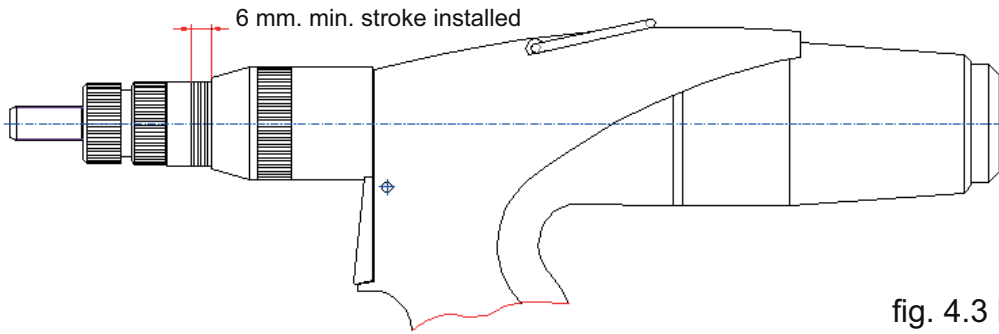

4. KULLANIM

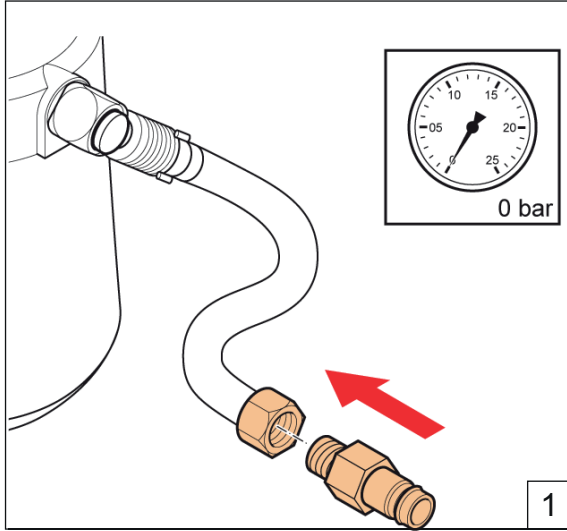

Nipeli konumlandırın (G 1/4")

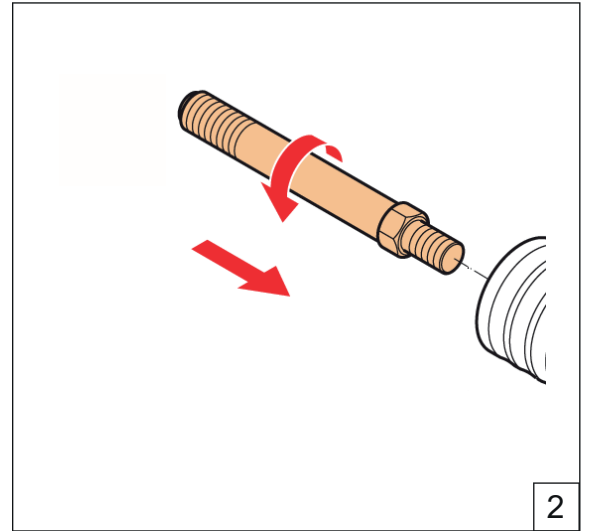

Doğru ø mandreli vidalayın

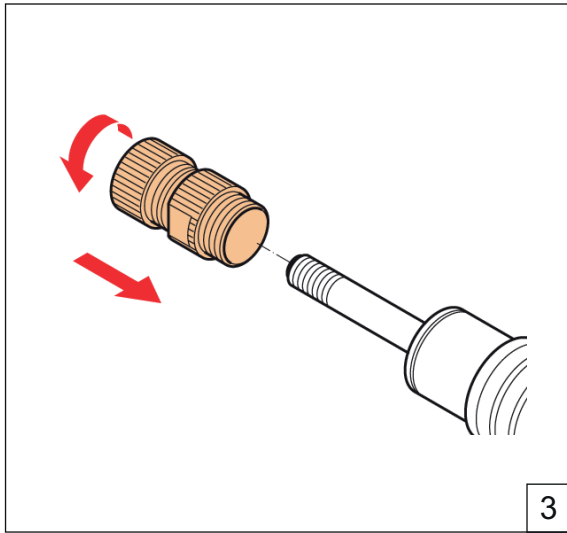

Doğru ø örsü vidalayın

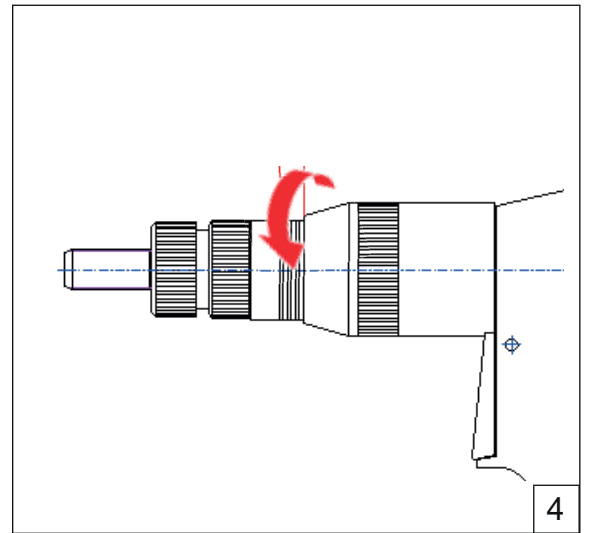

Strok göstergesini ayarlayın, (bkz. 4.3)

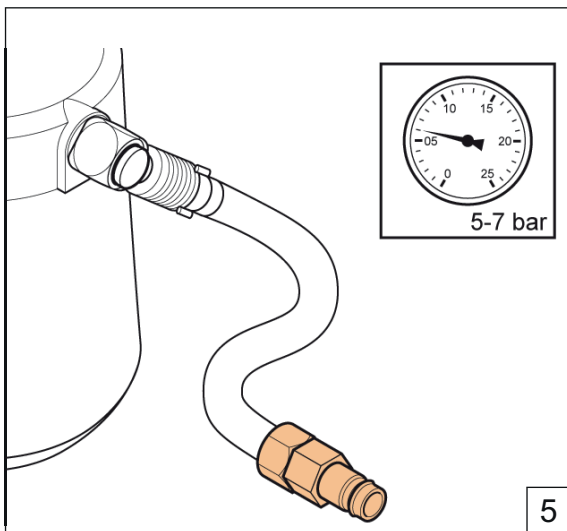

Doğru hava basıncını ayarlayın

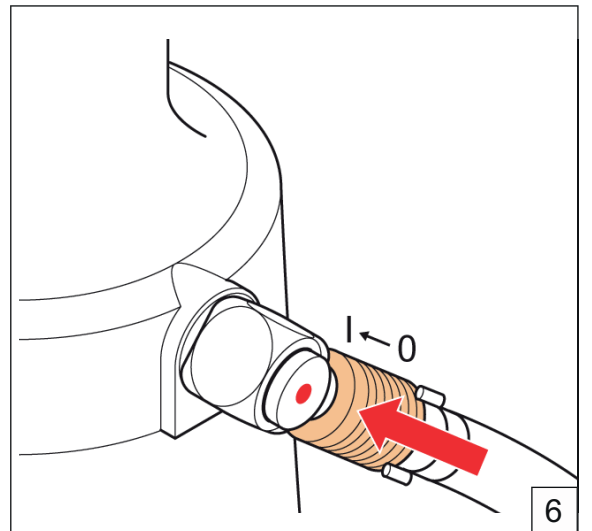

Kapatma valfini açın

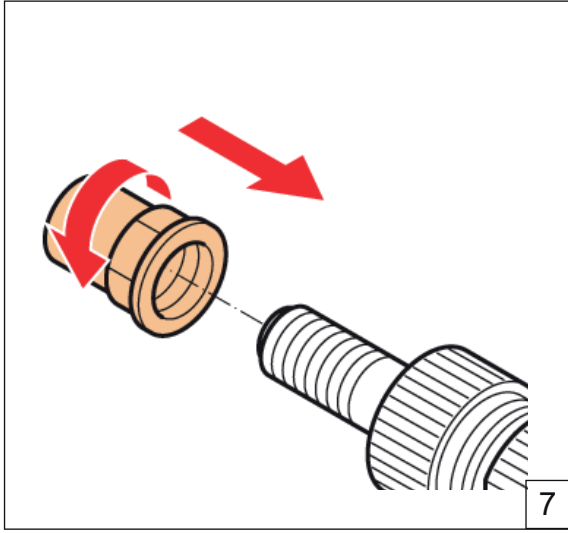

Perçin somununu yerleştirin, bir mandrel dişinin açıkta olduğundan emin olun

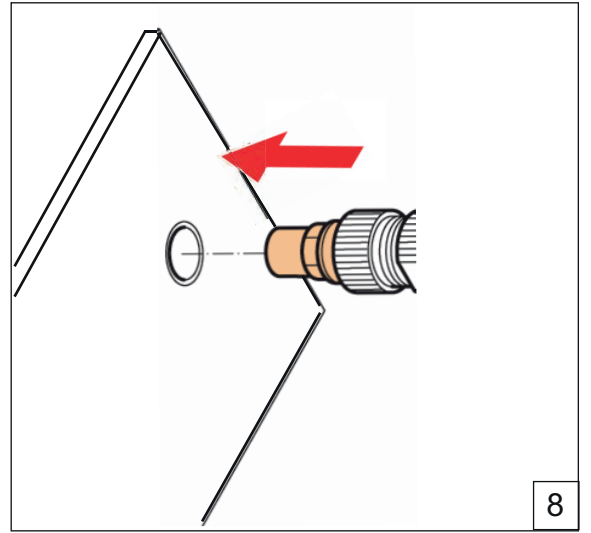

Aleyi yerleştirin

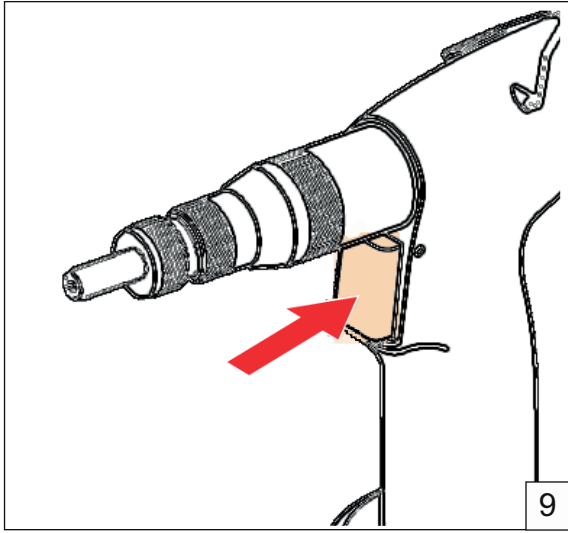

Perçin somunu ayarlanana kadar tetiği basılı tutun

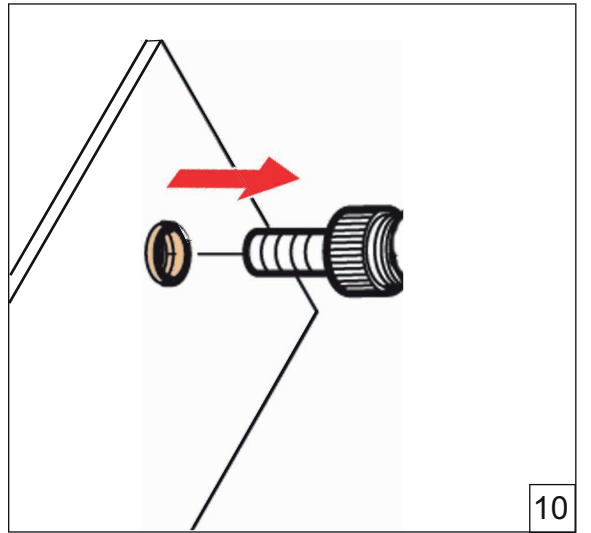

Tetiği bırakın, aletin dönmesine izin verin

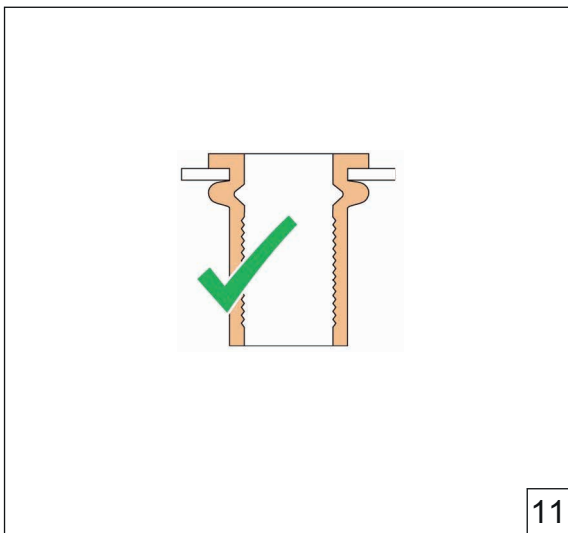

Doğru değilse (bkz. 4.3)

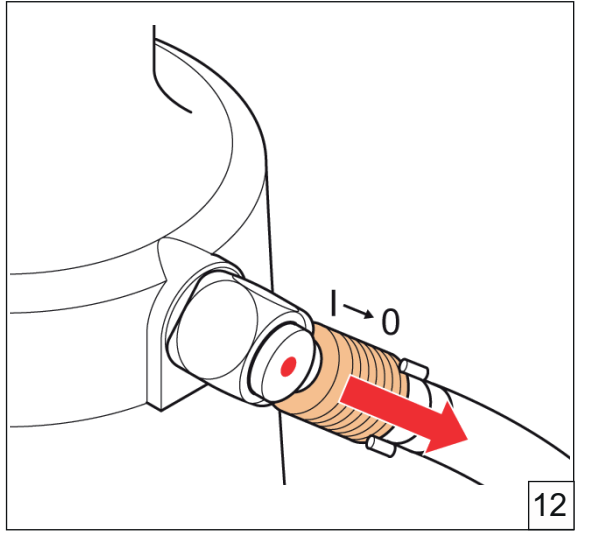

Kapatma valfini kapatın

5. BAKIM



Güvenlik gözlüğü kullanın



İşitme koruyucu kullanın



Güvenlik eldivenleri kullanın

5.1 DÜZENLİ BAKIM

Kapatma valfını (F) kapatın ve hava beslemesini (G) ayırın.

- ⚠ - Örsü sökün (bkz. şekil 6.1.a). Ardından bir hava üfleme tabancası ve yumuşak bir bezle temizleyin.
- Mandreli sökün (bkz. şekil 6.1.a). Bir hava üfleme tabancası ve yumuşak bir bezle temizleyin.
- Hava üfleme tabancası ve yumuşak bir bez kullanarak ön manşonu (bkz. şekil 6.1.c) temizleyin.
- Yeniden monte ettikten sonra mandreli yağlayın.

5.2 BÜYÜK ÇAPLI BAKIM

Her 100.000 döngüde alet tamamen sökülmeli ve tüm contalar ve aşınmış parçalar değiştirilmelidir. Bu, yalnızca eğitimli bir mühendis veya listede belirtilen servis merkezi tarafından yapılmalıdır.

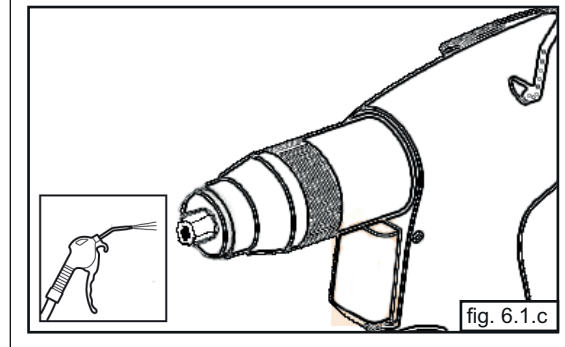
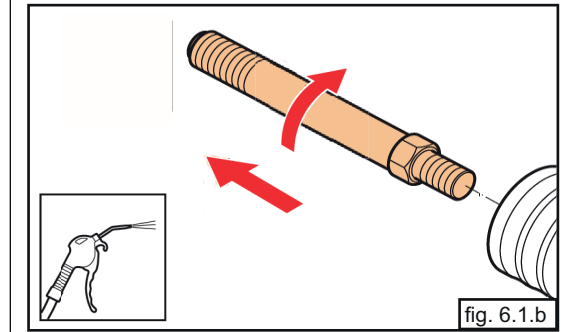
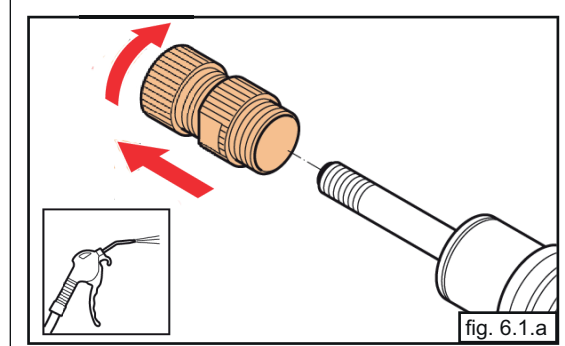
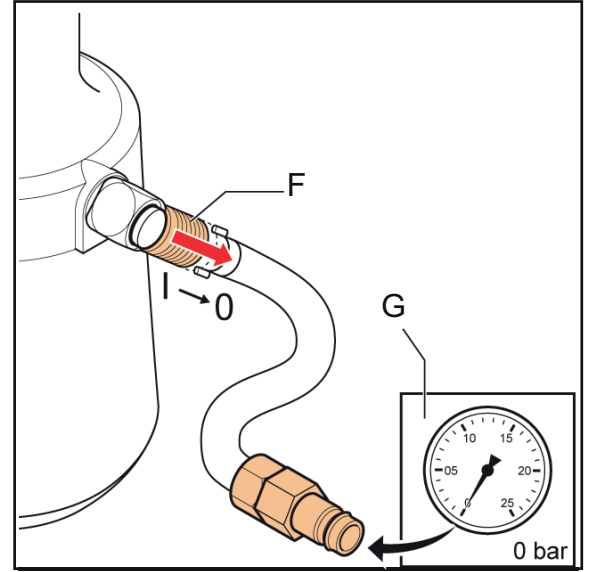

6. SORUN GİDERME

SORUN	NEDEN	DÜZELTİCİ EYLEM
Alet çalışmıyor	Alet hava bağlantısına bağlanmadı	Aletini hava bağlantısına bağlayın
	Hava kaynağı kapatma valfi hala kapalı	Hava kaynağı kapatma valfini açın
	Hava basıncı yetersiz	Doğru hava basıncını kullanın 5-7 bar
Emniyet valfinden hava geliyor	Hava basıncı çok yüksek	Doğru hava basıncını kullanın 5-7 bar
Tetik çalışmıyor	Hava basıncı yetersiz	Doğru hava basıncını kullanın 5-7 bar
Kör perçin somunu mandrel üzerine yerleştirilemiyor	Yanlış mandrel/örs seti kuruldu	Doğru mandrel/örs setini kurun
Kör perçin somunu doğru ayarlanmamış	Strok doğru ayarlanmamış	Stroku doğru ayarlayın
	Hava basıncı yetersiz	Doğru hava basıncını kullanın
	Aletin kapasitesi aşıldı	Doğru aleti kullanın
Tetik bırakıldıktan sonra alet ayarlı perçin somunundan tamamen ayrılmıyor	Perçin somunu doğru ayarlanmamış	Serbest bırakma düğmesine basın
Hava besleme ünitesi 360° döndürülemiyor	Alet halen hava basıncı altında	Hava besleme kapatma valfini kapatın ve tetiği çalıştırarak aletin basıncını alın
Araç tutarlı bir şekilde iyi performans göstermiyor	Servis gerekli	Bir servis merkeziyle iletişime geçin

7. TEKNİK VERİLER

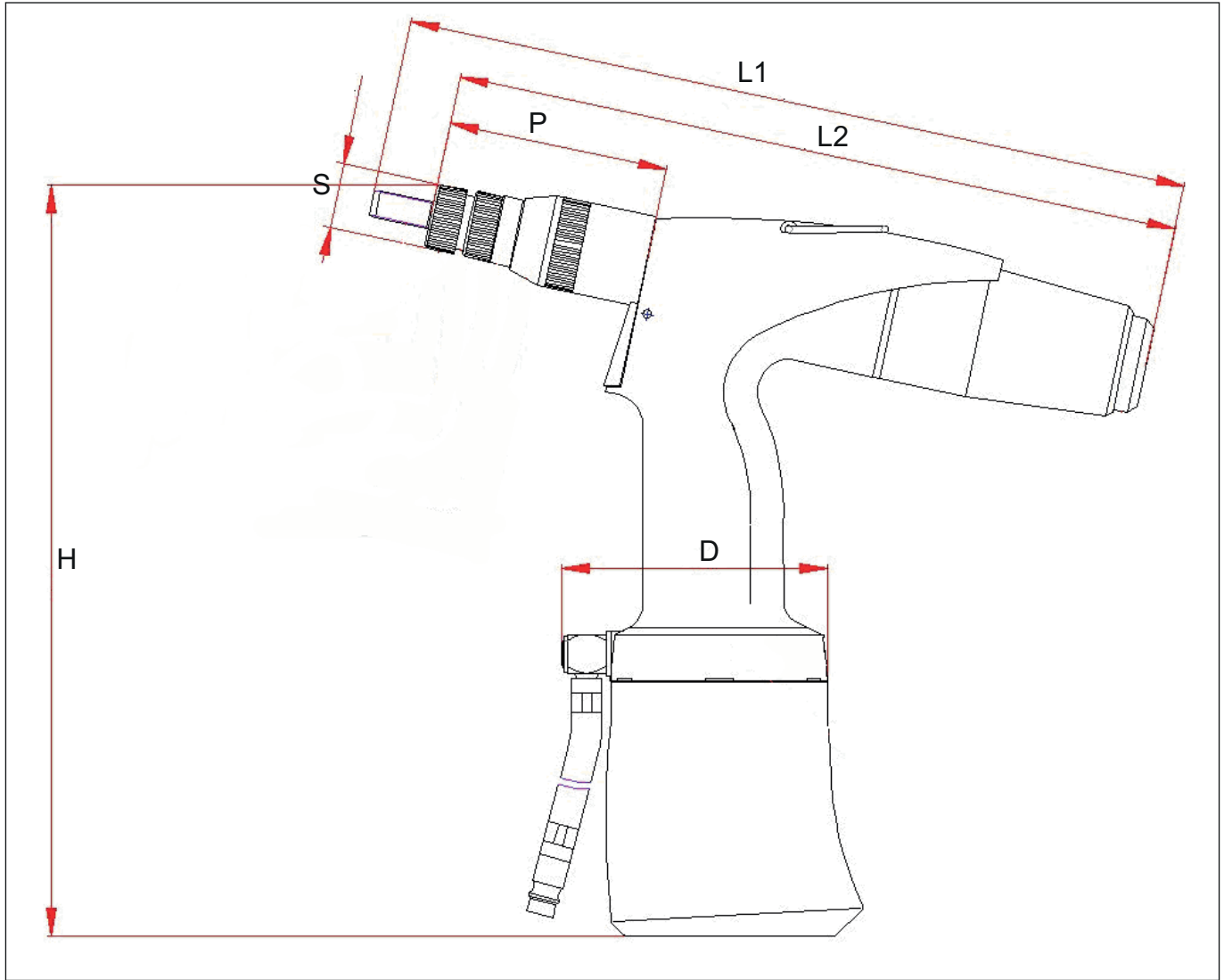

H	270 mm
L1	285 mm
L2	260 mm
S	ø 23 mm
P	80 mm
D	ø 99 mm
Ağırlık	1,65 kg
Hava Basıncı	5-7 bar
Çekme gücü (6 bar)	18,5kN
Hava tüketimi (strok başına)	1,5l
Maks. çalışma stroku	7 mm
Kapasite (standart kör perçin somunları)	M3 - M12 alüminyum/çelik M3 - M12 paslanmaz çelik

8. AB UYGUNLUK BEYANI

Biz,
Rivet Factory Group s. r. o., Lannova 2061/8, 110 00 Praha 1, Nové Město,
olarak aşağıdaki ürünle ilgili tüm sorumluluğun bizde olduğunu beyan ederiz:

Açıklama: Hidro-Pnömatik Perçinleme Alet

Model: EZM4000

ürünü, uyumlu hale getirilmiş aşağıdaki standartların gerekliliklerini karşılamaktadır:

ČSN EN ISO 11148-1:2015

Teknik belge aşağıdaki Yönetmelik uyarınca, Ek 1 bölüm 1.7.4.1 ile uyumludur: **2006/42/EC Makine Direktifi** (Kanun Hükmündeki Kararname 2008 No 1597 - Makine Temini (Güvenlik) Yönetmelikleri tarafından ifade edilir).

Aşağıda imzası bulunanlar bu beyanı Rivet Factory Group adına yapar

Bc. Ondřej Slezák, CEO
Rivet Factory Group s. r. o.
Lannova 2061/8
110 00 Prag 1, Nové Město

Düzenlendiği Yer: Drtinovo náměstí 171, 547 01 Náchod, Çek Cumhuriyeti

Düzenleme tarihi: 11. 6. 2021

Aşağıda imzası bulunan kişi, Avrupa Birliğinde satılan ürünler için teknik dosyanın hazırlanmasından sorumludur ve bu beyanı Stanley Engineered Fastening adına yapmaktadır.

Matthias Appel
Teknik Dokümantasyon Takım Lideri
Stanley Engineered Fastening, Tucker GmbH, Max-Eyth-Str.1,
35394 Gießen, Almanya



Bu makine aşağıdaki direktifle uyumludur
Makine Direktifi 2006/42/EC



9. İNGİLTERE UYGUNLUK BEYANI

Biz **Stanley Engineered Fastening, Stanley House, Works Road, Letchworth Garden City, Hertfordshire, SG6 1JY UNITED KINGDOM** olarak, tüm sorumluluğu tarafımıza ait olmak üzere ürün konusunda şunları beyan ederiz:

Açıklama: Hidro-Pnömatik Perçinleme Alet

Model: EZM4000

ürünü, tanımlanmış aşağıdaki standartların gerekliliklerini karşılamaktadır:

ČSN EN ISO 11148-1:2015

Teknik dokümantasyon, Makine Tedarik (Güvenlik) Yönetmelikleri 2008, S.I. 2008/1597 (değiştirildiği şekliyle) uyarınca derlenmiştir.

Aşağıda imzası bulunanlar bu beyanı STANLEY Engineered Fastening adına yapar



A. K. Seewraj

Mühendislik Birimi Direktörü, BK

Avdel UK Limited, Stanley House, Works Road, Letchworth Garden City, Hertfordshire,
SG6 1JY UNITED KINGDOM

Düzenlendiği Yer: Letchworth Garden City, BK

Düzenleme tarihi: 05-11-2012

**UK
CA**

Bu makine aşağıdaki direktifle uyumludur
Makine Temini (Güvenlik) Düzenlemeleri 2008,
S.I. 2008/1597 (değiştirildiği şekliyle) ile uyumludur



STANLEY
Engineered Fastening

10. YATIRIMINIZI KORUYUN!

Stanley® Engineered Fastening KÖR PERÇİN ALETİ GARANTİ BİLGİLERİ

STANLEY Engineered Fastening, tüm elektrikli aletlerinin dikkatli şekilde üretildiğini ve bunların bir (1) yıl boyunca normal kullanım ve servis altında malzeme veya işçilikten kaynaklanan bir bozukluk göstermeyeceğini garanti etmektedir.

Bu garanti, aletin orijinal kullanımını için ilk satın alınışı için geçerlidir.

İstisnalar:

Normal yıpranma ve aşınma.

Düzenli bakım, tamir ve normal yıpranma ve aşınma sebepli parçaların değiştirilmesi, bu garantinin kapsamında değildir.

Suistimal ve İstismar.

Yanlış kullanım, depolama, kötü amaçlı veya hatalı kullanım, kaza veya ihmal sonucu ortaya çıkan fiziksel hasar gibi arıza veya hasarlar, bu garantinin kapsamı dışındadır.

Yetkisiz Servis veya Tadilat.

STANLEY Engineered Fastening veya yetkili servis merkezleri dışında birinin gerçekleştirdiği servis, test ayarlaması, kurulum, bakım, değişiklik veya tadilattan ortaya çıkan bozukluklar ve hasarlar, bu garantinin kapsamında değildir.

Buradaki sebepler için, tüm pazarlanabilirlik ve elverişlilik garantileri dahil ifade edilen veya ima edilen tüm diğer garantiler bundan böyle kabul edilmemektedir.

Bu aletin garantiyi karşılamaması durumunda, aleti derhal size en yakın fabrika yetkili servis merkezine gönderin. ABD ve Kanada'da bulunan STANLEY® Engineered Fastening Yetkili Servis Merkezlerinin listesi için, ücretsiz (877) 364 2781 numarasından bize ulaşabilirsiniz.

ABD ve Kanada dışındaysanız, size en yakın STANLEY Engineered Fastening için www.StanleyEngineeredFastening.com web sitesini ziyaret edin.

Bu durumda STANLEY Engineered Fastening hatalı malzeme veya işçilik sebebiyle olduğu belirlenen bozuk parça veya parçaları ücretsiz olarak değiştirecek ve ücretsiz olarak geri gönderecektir. Bu, bizim bu garanti içindeki tek yükümlülüğümüzü temsil etmektedir.

STANLEY Engineered Fastening hiçbir durumda bu aletin satın alınması veya kullanılmasından ortaya çıkan dolaylı veya özel hasarlardan sorumlu tutulmayacaktır.

Kör Perçin Aletinizi çevrimiçi kaydedin.

Garantinizi çevrimiçi olarak kaydetmek için, <https://www.stanleyengineeredfastening.com/support/warranty-registration-form> adresini ziyaret edin

STANLEY® Engineered Fastening tarafından üretilen Stanley Assembly Technologies Marka aleti seçtiğiniz için teşekkür ederiz.

STANLEY
Engineered Fastening

STANLEY Engineered Fastening

STANLEY House, Works Road
Letchworth Garden City
Hertfordshire, United Kingdom
SG6 1JY
Tel: +44 1582 900 000
Fax: +44 1582 900 001



Holding your world together®

Find your closest STANLEY Engineered Fastening location on
www.stanleyEngineeredFastening.com/contact
For an authorized distributor nearby please check
www.stanleyEngineeredFastening.com/econtact/distributors

Manual Number	Issue	C/N
07900-09709	A	21/124

STANLEY
Assembly Technologies

Stanley Engineered Fastening — a division of Stanley Black and Decker — is the global leader in precision fastening and assembly solutions. Our industry-leading brands, Avdel®, Integra™, Nelson®, Optia™, POP®, Stanley® Assembly Technologies, and Tucker®, elevate what our customers create. Backed by a team of passionate and responsive problem-solvers, we empower engineers who are changing the world.

STANLEY ENGINEERED FASTENING FAMILY OF BRANDS

AVDEL

INTEGRA

NELSON

OPTIA

POP

STANLEY
Assembly Technologies

TUCKER