



- (EN) Hydro-Pneumatic Riveting Tool
- (FR) Riveteuse oléopneumatique
- (DE) Hydropneumatisches Nietwerkzeug
- (IT) Tirainseriti oleopneumatica
- (PL) Pneumatyczno-hydrauliczna nitownica
- (ES) Remachadora hidro-neumática
- (NL) Hydro-pneumatisch blindklinknagelgereedschap
- (DA) Hydropneumatisk nitteværktøj
- (FI) Hydropneumaattinen nitistaustyökalu
- (NO) Hydropneumatisk popnagleverktøy
- (SV) Hydropneumatisk nitverktyg
- (PT) Rebitadora hidropneumática



XGRIP N09Q1

Hydro-pneumatic Blind Rivet Nut Tool

MASTERFIX

TABLE OF CONTENT

1. SAFETY DEFINITIONS.....	2
1.1. General safety rules.....	2
1.2. Projectile hazards.....	3
1.3. Operating hazards.....	3
1.4. Repetitive motions hazards.....	3
1.5. Accessory hazards.....	4
1.6. Workplace hazards.....	4
1.7. Noise hazards.....	4
1.8. Vibration hazards.....	4
1.9. Additional safety instructions for pneumatic power tools.....	4
2. DESCRIPTION OF THE TOOL	5
2.1. Basic characteristics.....	5
2.2. Technical data	6
2.3. Range of usage	6
2.4. Tool operation	6
3. TOOL MAINTENANCE.....	7
3.1 Daily maintenance	7
3.2. Weekly maintenance	7
3.3. General maintenance.....	8
3.4. Oil repriming	8
4. SPARE PARTS	8
4.1. Ordering.....	8
4.2. List of quickly expendable parts	8
5. STORAGE	9
6. COMPLETE TOOL EQUIPMENT	9
7. OPERATIONS AND WARRANTY CONDITIONS	9
7.1 Operation conditions	9
7.2. Warranty conditions	9
8. EC DECLARATION OF CONFORMITY	10
9. UK DECLARATION OF CONFORMITY.....	11

This instruction manual must be read by any person installing or operating this tool with particular attention to the following safety rules.



Always wear impact-resistant eye protection during operation of the tool. The grade of protection required should be assessed for each use.



Use hearing protection in accordance with employer's instructions and as required by occupational health and safety regulations.



Use of the tool can expose the operator's hands to hazards, including crushing, impacts, cuts and abrasions and heat. Wear suitable gloves to protect hands.

1. SAFETY DEFINITIONS

The definitions below describe the level of severity for each signal word. Please read the manual and pay attention to these symbols.



DANGER: Indicates an imminently hazardous situation which, if not avoided, will result in death or serious injury.



WARNING: Indicates a potentially hazardous situation which, if not avoided, could result in death or serious injury.



CAUTION: Indicates a potentially hazardous situation which, if not avoided, may result in minor or moderate injury.

CAUTION: Used without the safety alert symbol indicates a potentially hazardous situation which, if not avoided, may result in property damage.

Improper operation or maintenance of this product could result in serious injury and property damage. Read and understand all warnings and operating instructions before using this equipment. When using power tools, basic safety precautions must always be followed to reduce the risk of personal injury.

SAVE ALL WARNINGS AND INSTRUCTIONS FOR FUTURE REFERENCE

1.1. GENERAL SAFETY RULES

- For multiple hazards, read and understand the safety instructions before installing, operating, repairing, maintaining, changing accessories on, or working near the tool. Failure to do so can result in serious bodily injury.
- Only qualified and trained operators must install, adjust or use the tool.
- DO NOT use outside the design intent of placing STANLEY Engineered Fastening Blind Rivets.
- Use only parts, fasteners, and accessories recommended by the manufacturer.
- DO NOT modify the tool. Modifications can reduce the effectiveness of safety measures and increase the risks to the operator. Any modification to the tool undertaken by the customer will be the customer's entire responsibility and void any applicable warranties.
- Do not discard the safety instructions; give them to the operator.
- Do not use the tool if it has been damaged.
- Prior to use, check for misalignment or binding of moving parts, breakage of parts, and any other condition that affects the tool's operation. If damaged, have the tool serviced before using. Remove any adjusting key or wrench before use.
- Tools shall be inspected periodically to verify that the ratings and markings required by this part of ISO 11148 are legibly marked on the tool. The employer/user shall contact the manufacturer to obtain replacement marking labels when necessary.
- The tool must be maintained in a safe working condition at all times and examined at regular intervals for damage and function by trained personnel. Any dismantling procedure will be undertaken only by trained personnel. Do not dismantle this tool without prior reference to the maintenance instructions.

1.2. PROJECTILE HAZARDS

- Disconnect the air supply from the tool before performing any maintenance, attempting to adjust, fit or remove a nose assembly or accessories.
- Be aware that failure of the workpiece or accessories, or even of the inserted tool itself can generate high velocity projectiles.
- Always wear impact-resistant eye protection during operation of the tool. The grade of protection required should be assessed for each use.
- The risks to others should also be assessed at this time.
- Ensure that the workpiece is securely fixed.
- Check that the means of protection from ejection of fastener and/or mandrel is in place and is operative.
- DO NOT use the tool without mandrel collector installed.
- Warn against the possible forcible ejection of mandrels from the front of the tool.
- DO NOT operate a tool that is directed towards any person(s).

1.3. OPERATING HAZARDS

- Use of the tool can expose the operator's hands to hazards, including crushing, impacts, cuts and abrasions and heat. Wear suitable gloves to protect hands.
- Operators and maintenance personnel shall be physically able to handle the bulk, weight and power of the tool.
- Hold the tool correctly; be ready to counteract normal or sudden movements and have both hands available.
- Keep tool handles dry, clean, and free from oil and grease.
- Maintain a balanced body position and secure footing when operating the tool.
- Release the start-and-stop device in the case of an interruption of the air supply.
- Use only lubricants recommended by the manufacturer.
- Contact with hydraulic fluid should be avoided. To minimise the possibility of rashes, care should be taken to wash thoroughly if contact occurs.
- Material Safety Data Sheets for all hydraulic oils and lubricants is available on request from your tool supplier.
- Avoid unsuitable postures as it is likely for these positions not to allow counteracting of normal or unexpected movement of the tool.
- If the tool is fixed to a suspension device, make sure that the fixation is secure.
- Beware of the risk of crushing or pinching if nose equipment is not fitted.
- DO NOT operate tool with the nose casing removed.
- Adequate clearance is required for the tool operator's hands before proceeding.
- When carrying the tool from place to place keep hands away from the trigger to avoid inadvertent activation.
- DO NOT abuse the tool by dropping or using it as a hammer.
- Care should be taken to ensure that spent mandrels do not create a hazard.
- The mandrel collector must be emptied when approximately half full.

1.4. REPETITIVE MOTIONS HAZARDS

- When using the tool, the operator can experience discomfort in the hands, arms, shoulders, neck or other parts of the body.
- While using the tool, the operator should adopt a comfortable posture whilst maintaining a secure footing and avoiding awkward or off-balance postures. The operator should change posture during extended tasks; this can help avoid discomfort and fatigue.
- If the operator experiences symptoms such as persistent or recurring discomfort, pain, throbbing, aching, tingling, numbness, burning sensations or stiffness, these warning signs should not be ignored.

1.5. ACCESSORY HAZARDS

- Disconnect the tool from the air supply before fitting or removing the nose assembly or accessory.
- Use only sizes and types of accessories and consumables that are recommended by the manufacturer of the tool; do not use other types or sizes of accessories or consumables.

1.6. WORKPLACE HAZARDS

- Slips, trips and falls are major causes of workplace injury. Be aware of slippery surfaces caused by use of the tool and also of trip hazards caused by the air line or hydraulic hose.
- Proceed with care in unfamiliar surroundings. There can be hidden hazards, such as electricity or other utility lines.
- The tool is not intended for use in potentially explosive atmospheres and is not insulated against contact with electric power.
- Ensure that there are no electrical cables, gas pipes, etc., which can cause a hazard if damaged by use of the tool.
- Dress properly. Do not wear loose clothing or jewellery. Keep your hair, clothing and gloves away from moving parts. Loose clothes, jewellery or long hair can be caught in moving parts.
- Care should be taken to ensure that spent mandrels do not create a hazard.

1.7. NOISE HAZARDS

- Exposure to high noise levels can cause permanent, disabling hearing loss and other problems, such as tinnitus (ringing, buzzing, whistling or humming in the ears). Therefore, risk assessment and the implementation of appropriate controls for these hazards are essential.
- Appropriate controls to reduce the risk may include actions such as damping materials to prevent workpieces from “ringing”.
- Use hearing protection in accordance with employer’s instructions and as required by occupational health and safety regulations.
- Operate and maintain the tool as recommended in the instruction manual, to prevent an unnecessary increase in the noise level.
- Ensure that the silencer within the mandrel collector is in place and in good working order when the tool is being operated.

1.8. VIBRATION HAZARDS

- Exposure to vibration can cause disabling damage to the nerves and blood supply of the hands and arms.
- Wear warm clothing when working in cold conditions and keep your hands warm and dry.
- If you experience numbness, tingling, pain or whitening of the skin in your fingers or hands, stop using the tool, tell your employer and consult a physician.
- Where possible support the weight of the tool in a stand, tensioner or balancer, because a lighter grip can then be used to support the tool.

1.9. ADDITIONAL SAFETY INSTRUCTIONS FOR PNEUMATIC POWER TOOLS

- The operating supply air must not exceed 7 bar (100 PSI).
- Air under pressure can cause severe injury.
- Never leave operating tool unattended. Disconnect air hose when tool is not in use, before changing accessories or when making repairs.
- DO NOT let air exhaust opening on the mandrel collector face in the direction of the operator or other persons. Never direct air at yourself or anyone else.
- Whipping hoses can cause severe injury. Always check for damaged or loose hoses and fittings.

- Prior to use, inspect airlines for damage, all connections must be secure. Do not drop heavy objects on hoses. A sharp impact may cause internal damage and lead to premature hose failure.
- Cold air shall be directed away from hands.
- Whenever universal twist couplings (claw couplings) are used, lock pins shall be installed and whip check safety cables shall be used to safeguard against possible hose-to-tool or hose-to-hose connection failure.
- DO NOT lift the placing tool by the hose. Always use the placing tool handle.
- Vent holes must not become blocked or covered.
- Keep dirt and foreign matter out of the hydraulic system of the tool as this will cause the tool to malfunction.

STANLEY Engineered Fastening policy is one of continuous product development and improvement and we reserve the right to change the specification of any product without prior notice.

2. DESCRIPTION OF THE TOOL

2.1. BASIC CHARACTERISTICS

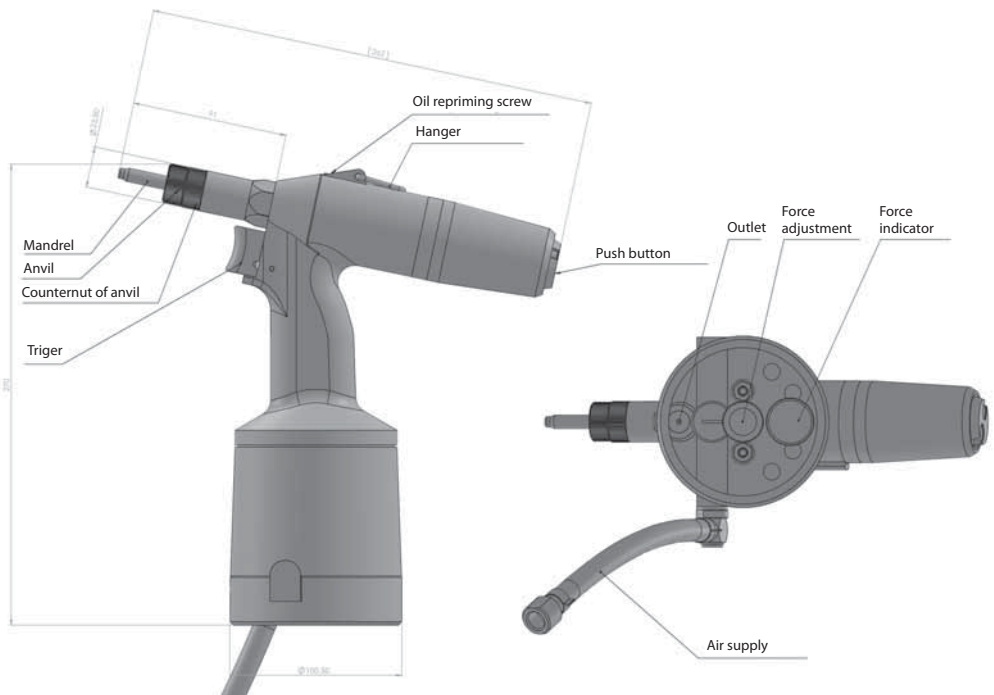

2.2. TECHNICAL DATA

weight	2,0 kg
working pressure	0,5 - 0,7 MPa
stroke force at 0,6 Mpa.....	23 kN
air consumption	1,5 l / stroke
stroke.....	8 mm
height.....	270 mm
length.....	262 mm
width (over the aircoupling)	125 mm

2.3. RANGE OF USAGE

The pneumatic-hydraulic tool is designed for riveting with:

- rivet nuts M3 – M12 (aluminium, steel, stainless steel)
- rivet bolts M4 - M8 (aluminium, steel, stainless steel)

2.4. TOOL OPERATION

The manufacturer equipped the tool with a anvil and mandrel for rivet nuts M8. For riveting of rivets with a different dimension it is necessary to exchange the anvil and mandrel and change basic set up and regulation of the tool as following:

- 1) loosen the counter nut of the anvil
- 2) screw out the anvil from the front nozzle
- 3) screw out the mandrel from the sleeve
- 4) choose appropriate anvil and mandrel, see the following chart:

Rivet nuts	Anvils and mandrels	Spare part Nr.
M4	Mandrel for rivet nuts M4	O900A00276
	Anvil for mandrel M4	O900A00283
M5	Mandrel for rivet nuts M5	O900A00277
	Anvil for mandrel M5	O900A00284
M6	Mandrel for rivet nuts M6	O900A00278
	Anvil for mandrel M6	O900A00285
M8	Mandrel for rivet nuts M8	O900A00279
	Anvil for mandrel M8	O900A00286
M10	Mandrel for rivet nuts M10	O900A00280
	Anvil for mandrel M10	O900A00287
M12	Mandrel for rivet nuts M12	O900A00281
	Anvil for mandrel M12	O900A00288

- 5) screw the mandrel on to the sleeve (to the backstop) and then turn it back, so that the flats of the hexagons of the screw-plug gauge and sleeve are matching.
- 6) slide on the anvil to the hexagons of the mandrel and sleeve.
- 7) screw on the anvil to the front nozzle.
- 8) set-up the anvil:
 - for rivet nuts - the rivet nut is screwed on the whole length of the thread on the mandrel and the front of the rivet nut leans on the anvil. Fasten the position of the anvil with a counter nut.
 - for rivet bolts - set-up the anvil so that there is about 1 mm space between the outer side of the rivet bolt and inner side of the anvil. Do it as following: screw on the anvil to the backstop to the mandrel and then screw it back one or two turns. Fasten the position of the anvil with a counter nut.
- 9) connect the tool to the source of the compressed air
- 10) press and hold the trigger, find out the currently set stroke force from the force indicator, and release the

trigger. By turning the control screw clockwise, the stroke force increases and decreases to the left. Check the set of stroke force and repeat the procedure until the recommended stroke force is set according to the following table (does not apply for all types of rivet nuts):

Stroke force F_t (kN)			
Rivet nut	Al (aluminium)	St (steel)	Rv (stainless steel)
M4	3	5	7
M5	5	9	9
M6	7	11	11
M8	11	13	13
M10	13	15	15
M12	15	19	21

- 11) Put the rivet on the mandrel and push towards the anvil, this will screw on the rivet.
 - 12) Put the screwed rivet into the prepared hole.
 - 13) Press the trigger and the rivet will be riveted in.
 - 14) Relieve the trigger, the mandrel will screw out from the rivet (if it is not fully screwed out, use the unscrewing button).
 - 15) Check the fastened rivet
 - if the rivet is not fully fastened it is necessary to increase the stroke.
 - if the rivet is too fastened, which results in deformation of the rivet and the mandrel is hard to unscrew out from the rivet, it is necessary to decrease the stroke.
 - 16) Check the setting-up of the anvil according to the step 8).
- The tool, which is set up and prepared this way is ready for riveting.

3. TOOL MAINTENANCE

During maintenance the tool must be disconnected from the source of compressed air !!!

3.1 DAILY MAINTENANCE

Before starting work, apply several drops of lubricating oil (we recommend hydraulic oil HYSPIW AWHM 32 CASTROL or hydraulic oils grade HLP ISO VG 32) into the air inlet of the tool, on condition there is no lubricating device connected in the air distribution.

Check the tool for air leakage, if necessary replace damaged hoses and clasps.

If the pressure regulator is not equipped with a filter, blow through the air hose before its connection to the tool in order to get rid of impurities and water. If the pressure regulator has a filter, dry it out.

Check whether the fixed nose-piece corresponds to the BR diameter and that all screw threads and joints are tightened properly. Check that the front nozzle is tightened properly into the hydraulic body of the tool.

Check whether the air outlets are really empty.

3.2. WEEKLY MAINTENANCE

Cleaning of the tool and replacement of worn or non-functional parts and if necessary, refill the oil according to the chapter 3.4.

Unscrew the anvil and mandrel according to the chapter 2.4., point 1) to 3) and clean them thoroughly. Visually check - especially the mandrel, anvil and front nozzle - if worn or damaged, replace them. Dismounted parts should be reinstalled according to the chapter 2.4., points 5) to 7), including setting up point 8).

3.3. GENERAL MAINTENANCE

General maintenance should be performed after about 300 000 strokes or once every three years. The tool must be completely disassembled and all seals and worn parts must be replaced. This repair may be carried out by an authorized technician only or a person trained by the manufacturer or supplier.

3.4. OIL REPRIMING

Connect the tool to the source of compressed air! Press and release the trigger several times.

Disconnect the tool from the source of compressed air! Unscrew pos. 11 with Hex Key no.3. Fill hydraulic oil (from the supplied bottle with hydraulic oil) into MP53, take extra care to avoid air sucking, air must not be present in the hydraulic oil. Screw the MP53 tool into pos. B9 and inject the hydraulic oil into the tool. When the moving part of MP53 tool is released, the redundant oil is returned back to the MP53 tool.

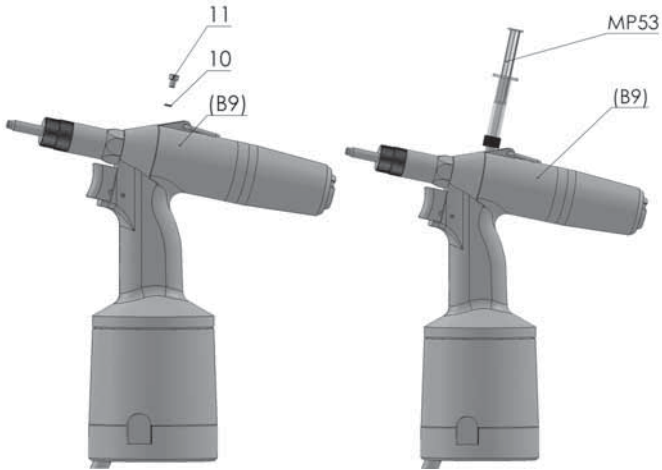

4. SPARE PARTS

4.1. ORDERING

Order the spare parts exclusively from the manufacturer or from your sales agents.

The order must contain tool serial number, part number and number of pieces, name of your company and precise address, your tax identification number and identification number.

4.2. LIST OF QUICKLY EXPENDABLE PARTS

- All types and dimensions of mandrels and anvil..... see chart in paragraph 2.4.
- Front nozzle completeD-08650600
- Tensile screwO900P01202
- Joint sleeve.....D-08650400

5. STORAGE

The pneumatic-hydraulic tool embedded in a shipping container must be stored in environment with relative humidity to 70% and temperature ranging from +5°C to +40°C, without aggressive evaporation of salts, acids and caustics.

6. COMPLETE TOOL EQUIPMENT

Replaceable anvils and mandrels located in a plastic bag, Operations manual, Certificate of warranty.

7. OPERATIONS AND WARRANTY CONDITIONS

7.1 OPERATION CONDITIONS

For reliable function of the tool we recommend to use treated compressed air. Treated compressed air means compressed atmospheric air bare of solid particles and water, reduced to required pressure and lubricated with anti-corrosive oil. Immediately before putting the tool into service, the regulator valve must not exceed the maximum outlet pressure of **0,7 MPa**. It is recommended to fit the air line with an air filter and lubricator.

Equivalent sound-pressure level of noise A , $L_{pAeq,T}$ does not exceed 68,6 dB(A), still it is recommended to use ear protectors during continuous and long-term operation.

Aggregated weighted vibration acceleration level $L_{avw,T} = 113,8$ dB re 10^{-6} m.s⁻². The cumulative weighted effective value of the vibration acceleration $a_{vw,T} = 0,49$ m.s⁻².

The trigger enables safe control of the tool with a force max. 35 N < 50 N without releasing the grip-handle according to the health regulation.

7.2. WARRANTY CONDITIONS

For reliable and safe function of the tool it is necessary to adhere to instructions and principles stated above. For the warranty period the customer must not perform any alterations other than those permitted by the manufacturer, see paragraph 2.1, 3.1, 3.2. Other non-detachable parts are secured with paint. In case of neglecting this protection the manufacturer shall not admit possible warranty repairs. To admit warranty repair the customer must submit confirmed warranty certificate of the tool, Certificate of quality and completeness or proof of purchase. The warranty period is 24 months from the day of purchase confirmed in the Warranty certificate if the purchase contract does not state otherwise.

Warranty is valid provided that the following:

- General safety instruction and principles (paragraph 1)
- Tool operation (paragraph 2.4)
- Daily and weekly maintenance (paragraph 3.1 and 3.2)
- Storage (paragraph 5)
- Operations and warranty conditions (paragraph 7)

Warranty does not apply to quickly expendable parts (see paragraph 4.2.)

8. EC DECLARATION OF CONFORMITY

We,
Rivet Factory Group s. r. o., Lannova 2061/8, 110 00 Praha 1, Nové Město,
declare under our sole responsibility that the product:

Description: Hydro-Pneumatic Riveting Tool

Model: X-GRIP N09QI

To which this declaration relates is in conformity with the following harmonized standards

Safety:

Machinery directive standard: ČSN EN ISO 11148-1:2015

Technical documentation is compiled in accordance with Annex 1, section 1.7.4.1, of the following Directive: 2006/42/EC The Machinery Directive (Statutory Instruments 2008 No 1597 - The Supply of Machinery (Safety) Regulations).

The undersigned makes this declaration on behalf of Rivet Factory Group

Bc. Ondřej Slezák, CEO

Rivet Factory Group s. r. o.
Lannova 2061/8
110 00 Praha 1, Nové Město

Place of Issue: Drtinovo náměstí 171, 547 01 Náchod, Czech republic

Date of Issue: 11. 6. 2021

The undersigned is responsible for compilation of the technical file for products sold in the European Union and makes this declaration on behalf of STANLEY Engineered Fastening.

Matthias Appel

Team Leader Technical Documentation

Stanley Engineered Fastening, Tucker GmbH, Max-Eyth-Str.1,
35394 Gießen, Germany



This machinery is in conformity with
Machinery Directive 2006/42/EC



9. UK DECLARATION OF CONFORMITY

We,

Rivet Factory Group s. r. o., Lannova 2061/8, 110 00 Praha 1, Nové Město,

declare under our sole responsibility that the product:

Description: Hydro-Pneumatic Riveting Tool

Model: X-GRIP N09QI

to which this declaration relates is in conformity with the following designated standards:

Safety:

The Supply of Machinery (Safety) Regulations 2008 S.I. 2008/1597 (as amended):

Designated Standards ČSN EN ISO 11148-1:2015

Technical documentation is compiled in accordance with the Supply of Machinery (Safety) Regulations 2008, S.I. 2008/1597 (as amended).

The undersigned makes this declaration on behalf of Rivet Factory Group

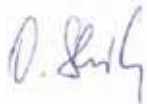

Bc. Ondřej Slezák, CEO

Rivet Factory Group s. r. o.

Lannova 2061/8

110 00 Praha 1, Nové Město

Place of Issue: Drtinovo náměstí 171, 547 01 Náchod, Czech republic

Date of Issue: 11. 6. 2021

The undersigned is responsible for compilation of the technical file for products sold in the United Kingdom and makes this declaration on behalf of Stanley Engineered Fastening.

A. K. Seewraj

Director of Engineering, UK

Avdel UK Limited, Stanley House, Works Road, Letchworth Garden City, Hertfordshire,

SG6 1JY UNITED KINGDOM



The Supply of Machinery (Safety)
Regulations 2008,
S.I. 2008/1597 (as amended)



STANLEY
Engineered Fastening

TABLE DES MATIÈRES

1. DÉFINITIONS LIÉES À LA SÉCURITÉ	2
1.1. Consignes de sécurité générales.....	2
1.2. Risques de projections.....	3
1.3. Risques liés à l'utilisation.....	3
1.4. Risques liés à la répétition des mouvements	3
1.5. Risques liés aux accessoires	4
1.6. Risques liés au poste de travail	4
1.7. Risques liés au bruit	4
1.8. Risques liés aux vibrations.....	4
1.9. Consignes de sécurité supplémentaires propres aux outils électriques pneumatiques.....	4
2. PRÉSENTATION DE L'OUTIL.....	5
2.1. Caractéristiques de base	5
2.2. Caractéristiques techniques	6
2.3. Utilisations possibles	6
2.4. Fonctionnement de l'outil	6
3. MAINTENANCE DE L'OUTIL.....	7
3.1 Maintenance journalière	7
3.2. Maintenance hebdomadaire	7
3.3. Maintenance générale	8
3.4. Réamorçage du circuit hydraulique.....	8
4. PIÈCES DÉTACHÉES	8
4.1. Passer commande	8
4.2. Liste des pièces rapidement remplaçables	8
5. STOCKAGE	9
6. OUTIL COMPLET	9
7. CONDITIONS LIÉES À L'UTILISATION ET À LA GARANTIE	9
7.1 Conditions d'utilisation	9
7.2. Conditions de la garantie	9
8. DÉCLARATION DE CONFORMITÉ CE.....	10

Ce manuel d'utilisation doit être lu par toute personne installant ou utilisant cet outil, en portant une attention particulière aux consignes de sécurité qui suivent.



Veillez à toujours porter une protection oculaire pouvant résister aux impacts lorsque vous utilisez l'outil. La classe de protection nécessaire doit être définie en fonction de chaque utilisation.



Utilisez une protection auditive conformément aux instructions de votre employeur et telle que prescrite par la réglementation sur la santé et la sécurité au travail.



L'utilisation de l'outil peut exposer les mains de l'opérateur à des risques dont l'écrasement, les coups, les coupures, les éraflures et la chaleur. Portez des gants adaptés pour protéger vos mains.

1. DÉFINITIONS LIÉES À LA SÉCURITÉ

Les définitions ci-dessous décrivent le niveau de gravité de chaque mention d'avertissement. Veuillez lire le manuel et porter une attention particulière à ces symboles.



DANGER : Indique une situation de risque imminent, qui conduit, si elle n'est pas évitée, à la mort ou à de graves blessures.



AVERTISSEMENT : Indique une situation de risque potentiel, qui pourrait, si elle n'est pas évitée, conduire à la mort ou à de graves blessures.



ATTENTION : Indique une situation de risque potentiel qui peut, si elle n'est pas évitée, conduire à des blessures légères.

ATTENTION : L'utilisation de ce mot sans symbole indique une situation de risque potentiel, qui peut, si elle n'est pas évitée, conduire à des dommages matériels.

L'utilisation ou la maintenance incorrectes de ce produit peut entraîner de graves blessures et des dégâts matériels. Veillez à lire à bien comprendre tous les avertissements et toutes les instructions d'utilisation avant d'utiliser cet équipement. L'utilisation d'outils électriques impose le respect des consignes de sécurité de base afin de réduire le risque de blessure.

CONSERVEZ TOUS LES AVERTISSEMENTS ET TOUTES LES CONSIGNES POUR POUVOIR VOUS Y RÉFÉRER DANS LE FUTUR

1.1. CONSIGNES DE SÉCURITÉ GÉNÉRALES

- En raison des nombreux risques, veillez à lire et à assimiler les consignes de sécurité avant d'installer l'outil, de le faire fonctionner, de le réparer, d'en effectuer la maintenance et avant de remplacer un accessoire ou de travailler à proximité de l'outil. Le non-respect de cette consigne peut entraîner de graves blessures.
- L'installation, le réglage et l'utilisation de l'outil sont réservés aux seuls opérateurs, qualifiés et correctement formés.
- N'utilisez PAS l'outil à d'autres fins que l'utilisation prévue, à savoir, la pose de rivets aveugles STANLEY Engineered Fastening.
- N'utilisez que des pièces, fixations et accessoires, recommandés par le fabricant.
- NE modifiez PAS cet outil. Les modifications peuvent réduire l'efficacité des dispositifs de sécurité et augmenter les risques encourus par l'opérateur. Toute modification de l'outil réalisée par le client l'est sous sa propre et entière responsabilité et aura pour conséquence d'annuler toute garantie applicable.
- Ne jetez pas les consignes de sécurité ; transmettez-les à l'opérateur.
- N'utilisez pas l'outil s'il a été endommagé.
- Avant utilisation, vérifiez que les pièces mobiles sont alignées correctement et qu'elles ne sont pas coincées. Vérifiez l'absence de rupture de pièces ainsi que toute autre condition qui pourrait affecter le bon fonctionnement de l'outil. En cas de dommage, faites réparer l'outil avant de l'utiliser. Retirez toutes les clés ou pinces de réglage avant l'utilisation.
- Les outils doivent être inspectés périodiquement afin de contrôler que les valeurs nominales et les marquages prescrits par la partie applicable de la norme ISO 11148 figurent lisiblement sur l'outil. L'employeur/l'utilisateur doit contacter le fabricant pour obtenir des étiquettes de marquage de rechange en cas de nécessité.
- L'outil doit en permanence être conservé en bon état de marche, l'absence de dommages et son bon

fonctionnement doivent être vérifiés à intervalles réguliers par des personnes qualifiées. Les opérations de démontage sont réservées aux seuls personnes qualifiées. Ne démontez pas cet outil sans avoir au préalable consulté les instructions liées à la maintenance.

1.2. RISQUES DE PROJECTIONS

- Débranchez l'alimentation pneumatique de l'outil avant d'effectuer toute opération de maintenance, de réglage ou de fixer et de retirer l'embout de rivetage ou des accessoires.
- Gardez à l'esprit qu'une défaillance de l'ouvrage ou des accessoires, ou même de l'outil inséré peut engendrer leur projection à grande vitesse.
- Veillez à toujours porter une protection oculaire pouvant résister aux impacts lorsque vous utilisez l'outil. La classe de protection nécessaire doit être définie en fonction de chaque utilisation.
- Il est également nécessaire, au même moment, de définir les risques possibles pour les tiers.
- Veillez à ce que l'ouvrage soit fixé de façon sûre.
- Contrôlez que les moyens de protection contre l'éjection des fixations et/ou des mandrins sont correctement en place et opérationnels.
- N'utilisez PAS l'outil sans que le bac de récupération des mandrins soit installé.
- Restez vigilant par rapport la possible éjection forcée des mandrins par l'avant de l'outil.
- Ne faites JAMAIS fonctionner l'outil en direction de quiconque.

1.3. RISQUES LIÉS À L'UTILISATION

- L'utilisation de l'outil peut exposer les mains de l'opérateur à des risques dont l'écrasement, les coups, les coupures, les éraflures et les brûlures. Portez des gants adaptés pour protéger vos mains.
- Les opérateurs et le personnel de maintenance doivent être physiquement capables d'appréhender le volume, le poids et la puissance de l'outil.
- Tenez correctement l'outil ; restez prêt à contrer les mouvements normaux ou soudains, gardez vos deux mains disponibles.
- Gardez les poignées de l'outil sèches, propres et exemptes d'huile ou de graisse.
- Conservez une posture équilibrée et gardez vos pieds bien ancrés au sol lorsque vous utilisez l'outil.
- Relâchez le dispositif de mise en marche/arrêt en cas de coupure de l'alimentation pneumatique.
- N'utilisez que les lubrifiants recommandés par le fabricant.
- Évitez tout contact avec le fluide hydraulique. Afin de minimiser le risque d'éventuelles irrptions cutanées, rincez abondamment en cas de contact.
- Les fiches de données de sécurité matière pour toutes les huiles et tous les lubrifiants hydrauliques sont disponibles sur demande auprès de votre fournisseur en outillage.
- Évitez toutes les postures inadaptées car elles ne permettent pas de contrer les mouvements normaux ou inattendus de l'outil.
- Si l'outil est installé sur un dispositif de suspension, veillez à qu'il soit correctement sécurisé.
- Gardez à l'esprit le risque d'écrasement ou de pincement si le nez n'est pas installé.
- N'utilisez PAS l'outil si le porte-nez n'est pas en place.
- Le dégagement des mains de l'opérateur de l'outil est nécessaire avant l'intervention.
- Lorsque vous déplacez l'outil d'un endroit à un autre, gardez vos mains loin de la gâchette afin d'éviter tout déclenchement accidentel.
- NE maltraitez PAS l'outil en le faisant tomber ou en vous en servant comme d'un marteau.
- Prenez soin de veiller à ce les restes de mandrins ne créent pas de risque.
- Le bac de récupération des mandrins doit être vidé quand il est moitié plein.

1.4. RISQUES LIÉS À LA RÉPÉTITION DES MOUVEMENTS

- En utilisant l'outil, il est possible que l'opérateur ressente un certain inconfort dans les mains, les bras, les épaules, le cou ou d'autres parties du corps.
- Pour utiliser l'outil, l'opérateur doit adopter une posture confortable mais sûre et éviter les maladresses et les déséquilibres. L'utilisateur doit changer de position au cours des longues opérations pour aider à éviter l'inconfort et la fatigue.

- Si l'opérateur présente des symptômes persistants et récurrents tels qu'un inconfort, des douleurs, des endolorissements, des picotements, des engourdissements, des sensations de brûlure ou des rigidités, n'ignorez pas ces signaux d'alerte.

1.5. RISQUES LIÉS AUX ACCESSOIRES

- Débranchez l'outil de l'alimentation pneumatique avant d'installer ou de retirer l'embout de rivetage ou un accessoire.
- N'utilisez que des accessoires et des consommables de la taille et du type recommandés par le fabricant de l'outil. N'utilisez pas d'autres types ou tailles d'accessoires ou de consommables.

1.6. RISQUES LIÉS AU POSTE DE TRAVAIL

- Les glissades, les trébuchements et les chutes sont les causes principales des accidents de travail. Faites attention aux surfaces devenues glissantes par l'utilisation de l'outil ainsi qu'aux risques de trébuchement que représentent les flexibles pneumatiques.
- Faites preuve de vigilance dans les environnements inconnus. Ils peuvent présenter des risques cachés, risques électriques ou liés aux autres réseaux de fluides.
- L'outil n'est pas destiné à être utilisé dans des environnements potentiellement explosifs et il n'est pas isolé contre les contacts électriques.
- Assurez-vous de l'absence de câbles électriques, de conduites de gaz, etc. qui pourraient créer un risque s'ils sont endommagés par l'utilisation de l'outil.
- Portez des vêtements appropriés. Ne portez aucuns vêtements amples, ni bijoux. Gardez vos cheveux, vos vêtements et vos gants loin des pièces mobiles. Les vêtements amples, les bijoux ou les cheveux longs peuvent être happés par les pièces mobiles.
- Prenez soin de veiller à ce que les restes de mandrins ne créent pas de risque.

1.7. RISQUES LIÉS AU BRUIT

- Toute exposition à des niveaux sonores élevés peut provoquer une perte de l'audition invalidante et permanente ainsi que d'autres problèmes tels que des acouphènes (tintements, bourdonnements, sifflements ou ronronnements dans les oreilles). C'est la raison pour laquelle, l'évaluation des risques et la mise en œuvre de contrôles adaptés à ces risques sont essentiels.
- Les contrôles adaptés pour réduire ces risques peuvent inclure des actions comme la mise en place de matériaux insonorisants pour empêcher les ouvrages de "résonner".
- Veillez à porter des protections auditives conformément aux instructions de votre employeur et telle que prescrite par la réglementation sur la santé et la sécurité au travail.
- Veillez à utiliser et à entretenir l'outil de la façon recommandée par la présente notice, afin d'empêcher l'augmentation inutile du niveau sonore.
- Veillez à ce que le silencieux soit en place dans le récupérateur de mandrins et qu'il fonctionne correctement lorsque l'outil est actionné.

1.8. RISQUES LIÉS AUX VIBRATIONS

- L'exposition aux vibrations peut engendrer des dommages invalidants sur les nerfs et la circulation sanguine au niveau des mains et des bras.
- Veillez à porter des vêtements chauds lorsque vous travaillez dans le froid et à garder vos mains au chaud et au sec.
- Si vous ressentez des engourdissements, des picotements, des douleurs ou que la peau de vos doigts et de vos mains blanchit, n'utilisez plus l'outil, avertissez votre employeur et consultez un médecin.
- Soutenez, autant que possible, le poids de l'outil à l'aide d'un support, d'un dispositif tenseur ou d'un balancier car ils permettent de tenir l'outil avec moins de force.

1.9. CONSIGNES DE SÉCURITÉ SUPPLÉMENTAIRES PROPRES AUX OUTILS ÉLECTRIQUES PNEUMATIQUES

- L'alimentation en air de service ne doit pas dépasser 7 bars (100 PSI).
- L'air sous pression peut occasionner de graves blessures.
- Ne laissez jamais l'outil en marche sans surveillance. Débranchez le flexible pneumatique lorsque l'outil n'est

pas utilisé, avant de remplacer un accessoire ou pour effectuer des réparations.

- NE laissez PAS l'ouverture d'échappement d'air du bac de récupération des mandrins pointer vers l'opérateur ou d'autres personnes. Ne dirigez jamais l'air vers vous-même ou les autres.
- L'effet "coup de fouet" des flexibles peut occasionner de graves blessures. Contrôlez toujours l'absence de dommages et la bonne fixation des flexibles et des raccords.
- Avant utilisation, vérifiez l'absence de dommage sur les conduites d'air, tous les raccords doivent être correctement fixés. Ne faites tomber aucun objet lourd sur les flexibles. Un choc brutal peut occasionner des dommages internes et conduire à la rupture prématurée du flexible.
- L'air froid doit être dirigé loin des mains.
- Si vous utilisez des raccords universels à tourner (raccords à griffes), des goupilles de blocage doivent être installées et des câbles de sécurité doivent être utilisés comme protection contre les "effets coup de fouet" en cas de défaillance des raccordements flexible/outil ou flexible/flexible.
- Ne soulevez PAS la riveteuse par le flexible. Utilisez toujours la poignée de l'outil.
- Les orifices d'aération ne doivent ni être bouchés, ni être recouverts.
- Gardez le système hydraulique exempt de toute saleté ou corps étranger qui pourraient provoquer le dysfonctionnement de l'outil.

La politique de STANLEY Engineered Fastening prévoit le développement et l'amélioration constants des produits et nous nous réservons le droit de modifier les caractéristiques techniques de tous les produits sans notification préalable.

2. PRÉSENTATION DE L'OUTIL

2.1. CARACTÉRISTIQUES DE BASE

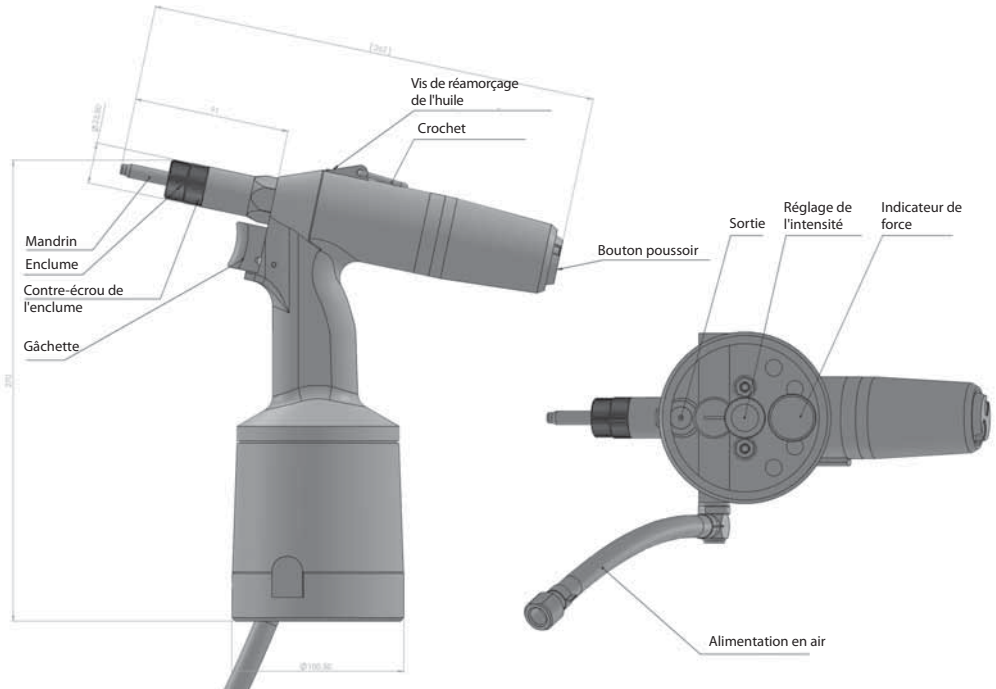

2.2. CARACTÉRISTIQUES TECHNIQUES

poids	2,0 kg
pression de service	0,5 - 0,7 MPa
intensité de la course à 0,6 Mpa	23 kN
consommation en air	1,5 l / frappe
course	8 mm
hauteur	270 mm
longueur	262 mm
largeur (au niveau du raccord pneumatique)	125 mm

2.3. UTILISATIONS POSSIBLES

L'outil oléopneumatique a été conçu pour riveter :

- écrous à riveter M3 – M12 (aluminium, acier, acier inoxydable)
- goujons à riveter M4 - M8 (aluminium, acier, acier inoxydable)

2.4. FONCTIONNEMENT DE L'OUTIL

Le fabricant a équipé l'outil d'une enclume et d'un mandrin pour écrous à sertir M8. Pour riveter des rivets de tailles différentes, il est nécessaire de remplacer l'enclume et le mandrin et de changer la configuration de base et le réglage de l'outil comme suit :

- 1) desserrez le contre-écrou de l'enclume
- 2) dévissez l'enclume hors de la buse avant
- 3) dévissez le mandrin hors du manchon
- 4) choisissez la bonne enclume et le bon mandrin, consultez le tableau suivant :

Écrous à riveter	Enclumes et mandrins	Numéro de pièce
M4	Mandrin pour écrous à riveter M4	O900A00276
	Enclume pour mandrin M4	O900A00283
M5	Mandrin pour écrous à riveter M5	O900A00277
	Enclume pour mandrin M5	O900A00284
M6	Mandrin pour écrous à riveter M6	O900A00278
	Enclume pour mandrin M6	O900A00285
M8	Mandrin pour écrous à riveter M8	O900A00279
	Enclume pour mandrin M8	O900A00286
M10	Mandrin pour écrous à riveter M10	O900A00280
	Enclume pour mandrin M10	O900A00287
M12	Mandrin pour écrous à riveter M12	O900A00281
	Enclume pour mandrin M12	O900A00288

- 5) vissez le mandrin sur le manchon (jusqu'à la butée arrière) et retournez-le de sorte que les parties plates des hexagones du bouchon fileté et du manchon coïncident.
- 6) glissez l'enclume sur les hexagones du mandrin et du manchon.
- 7) vissez l'enclume dans la buse avant.
- 8) réglez l'enclume :
 - pour les écrous à riveter : l'écrou à riveter est vissé sur toute la longueur du filetage sur le mandrin et l'avant de l'écrou à riveter repose sur l'enclume. Sécurisez la position de l'enclume à l'aide d'un contre-écrou.
 - pour les goujons à riveter - installez l'enclume de sorte qu'il reste un espace de 1 mm environ entre l'extérieur du goujon à riveter et l'intérieur de l'enclume. Procédez comme suit : vissez l'enclume jusqu'à la butée arrière sur le mandrin puis dévissez-la d'un ou deux tours. Sécurisez la position de l'enclume à l'aide d'un contre-écrou.
- 9) raccordez l'outil à l'alimentation en air comprimé

- 10) maintenez la gâchette enfoncée, contrôlez le réglage de l'intensité de la course à l'aide de l'indicateur de force et relâchez la gâchette. Vous pouvez augmenter l'intensité de la course en tournant la vis de réglage dans le sens des aiguilles d'une montre et la diminuer en tournant la vis dans l'autre sens. Contrôlez le réglage de l'intensité de la course et répétez la procédure jusqu'à avoir trouvé l'intensité recommandée en fonction du tableau qui suit (ne concerne pas tous les types d'érous à riveter) :

Intensité de la course F_t (kN)			
Érou à riveter	Al (aluminium)	St (acier)	Rv (acier inoxydable)
M4	3	5	7
M5	5	9	9
M6	7	11	11
M8	11	13	13
M10	13	15	15
M12	15	19	21

- 11) Positionnez le rivet sur le mandrin et poussez vers l'enclume pour visser le rivet.
 12) Positionnez le rivet vissé dans le trou déjà préparé.
 13) Enfoncez la gâchette pour riveter le rivet.
 14) Relâchez la gâchette, le mandrin sort du rivet (s'il n'est pas complètement dévissé, utilisez le bouton Dévissage).
 15) Contrôlez le rivet posé
 - si le rivet n'est pas complètement inséré, c'est qu'il est nécessaire d'augmenter l'intensité de la course.
 - si le rivet est trop enfoncé et donc déformé et que le mandrin est dur à dévisser hors du rivet, c'est qu'il est nécessaire de diminuer la course.
 16) Contrôlez le réglage de l'enclume comme mentionné au point 8).
 L'outil, réglé et préparé de cette façon est prêt à l'emploi.

3. MAINTENANCE DE L'OUTIL

L'outil doit impérativement est débranché de l'alimentation en air comprimé pendant la maintenance !!!

3.1 MAINTENANCE JOURNALIÈRE

Avant de démarrer les travaux, appliquez quelques gouttes d'huile de lubrification (nous vous conseillons l'huile hydraulique HYSPIIN AWHM 32 CASTROL ou une huile hydraulique de type HLP ISO VG 32) dans l'arrivée d'air de l'outil si aucun système de lubrification n'est raccordé au système de distribution d'air. Contrôlez l'absence de fuite d'air sur l'outil et remplacez si nécessaire tous les flexibles et tous les fermoirs endommagés.

Si le pressostat n'a pas de filtre, soufflez de l'air par le flexible pneumatique avant de le raccorder à l'outil pour y supprimer les impuretés et la condensation éventuelle. Si le pressostat a un filtre, séchez-le.

Contrôlez que la pointe d'embout fixée correspond bien au diamètre du rivet aveugle et que tous les raccords sont correctement serrés. Contrôlez que la buse avant est correctement serrée dans le corps hydraulique de l'outil.

Contrôlez que les sorties d'air sont bien vides.

3.2. MAINTENANCE HEBDOMADAIRE

Nettoyez l'outil et remplacez les pièces usées ou défectueuses et, si nécessaire, faites l'appoint d'huile conformément au chapitre 3.4.

Dévissez l'enclume et le mandrin conformément que chapitre 2.4., point 1) à 3) et nettoyez-les parfaitement. Contrôlez visuellement tout particulièrement le mandrin, l'enclume et la buse avant. Remplacez-les s'ils sont usés ou endommagés. Les pièces démontées doivent être réinstallées conformément au chapitre 2.4., point 5) à 7), sans oublier le réglage du point 8).

3.3. MAINTENANCE GÉNÉRALE

La maintenance générale doit être réalisée après 300000 cycles environ ou une fois tous les trois ans. L'outil doit alors être complètement désassemblé, tous les joints et toutes les pièces usées doivent être remplacés. Cette tâche ne doit être confiée qu'à un technicien agréé ou au personnel formé du fabricant ou du fournisseur.

3.4. RÉAMORÇAGE DU CIRCUIT HYDRAULIQUE

Raccordez l'outil à l'alimentation en air comprimé ! Enfoncez et relâchez la gâchette plusieurs fois. Débranchez l'outil de l'alimentation en air comprimé ! Dévissez la vis pos. 11 à l'aide d'une clé à six pans n°3. Remplissez l'élément MP53 d'huile hydraulique (à partir du flacon fourni) en prenant soin d'éviter la pénétration d'air. L'huile hydraulique ne doit contenir aucun air. Vissez l'outil MP53 en pos. B9 et injectez l'huile hydraulique dans l'outil. Une fois la partie mobile de l'outil MP53 relâchée, l'huile en trop retourne dans l'outil MP53.

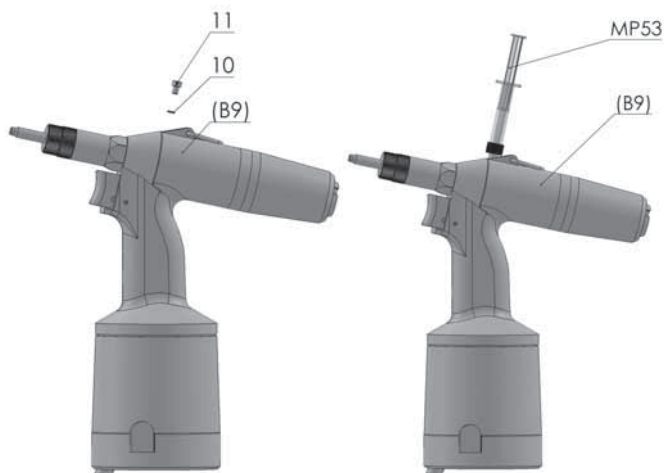

4. PIÈCES DÉTACHÉES

4.1. PASSER COMMANDE

Veillez à exclusivement commander vos pièces détachées auprès du fabricant ou de votre commercial.

La commande doit mentionner le numéro de série de l'outil, le numéro et le nombre des pièces, le nom de votre société et votre adresse précise, votre numéro de TVA et votre numéro de SIRET.

4.2. LISTE DES PIÈCES RAPIDEMENT REMPLAÇABLES

Tous les types et toutes les dimensions de mandrins et d'enclumes consultez le tableau du paragraphe 2.4.

Buse avant complète	D-08650600
Boulonnerie	O900P01202
Joint manchon	D-08650400

5. STOCKAGE

L'outil oléopneumatique installé dans son carton d'expédition doit être conservé dans un environnement dont l'humidité relative ne dépasse 70% et à plage de températures allant de +5°C à +40°C à l'abri des évaporations agressives de sels, d'acides ou de produits caustiques.

6. OUTIL COMPLET

Enclumes et mandrins de rechange dans un sachet en plastique, notice d'utilisation, certificat de garantie.

7. CONDITIONS LIÉES À L'UTILISATION ET À LA GARANTIE

7.1 CONDITIONS D'UTILISATION

Pour que l'outil fonctionne de façon fiable, nous vous conseillons d'utiliser de l'air comprimé traité. L'air comprimé traité est un air atmosphérique comprimé, exempt de particules solides et d'eau, comprimé à la pression requise et lubrifié avec de l'huile anticorrosive. Juste avant de mettre l'outil en service, le pressostat ne doit pas dépasser la pression de sortie maximum de **0,7 MPa**. Il est recommandé d'équiper le circuit d'air d'un filtre à air et d'un système de lubrification.

Le niveau de pression sonore équivalent A , $L_{pAeq,T}$ ne dépasse pas 68,6 dB(A), il est cependant conseillé de porter des protections auditives pour les opérations à répétition ou de longue durée.

Niveau d'accélération pondéré et agrégé des vibrations $L_{avw,T} = 113,8$ dB re 10^{-6} m.s⁻². Valeur effective pondérée cumulée de l'accélération des vibrations $a_{vw,T} = 0,49$ m.s⁻².

La gâchette permet de maîtriser l'outil en toute sécurité à une force maxi de 35 N < 50 N sans avoir à relâcher la poignée de préhension conformément à la réglementation sur la santé et la sécurité au travail.

7.2. CONDITIONS DE LA GARANTIE

Pour que l'outil fonctionne de façon sûre et fiable, il est essentiel de respecter les consignes et les principes énoncés ci-dessus.

Pendant la durée de la garantie, le client ne doit apporter aucune altération autres que celles permises par le fabricant, consultez les paragraphes 2,1, 3,1, 3,2. Les pièces non amovibles sont sécurisées par de la peinture. Si cette protection est supprimée, le fabricant n'effectuera aucune réparation sous garantie. Pour que la prise en charge sous garantie soit acceptée, le client doit fournir le certificat de garantie valide de l'outil, le certificat de qualité, le PV de réception ou une preuve d'achat. La durée de la garantie est de vingt-quatre (24) mois, à partir de la date d'achat confirmée sur le certificat de garantie, sauf indication contraire sur le contrat de vente.

La garantie reste valide à condition de respecter :

- Les consignes et les principes de sécurité générale (paragraphe 1)
- Le fonctionnement de l'outil (paragraphe 2.4)
- La maintenance journalière et hebdomadaire (paragraphes 3.1 et 3.2)
- Les consignes de stockage (paragraphe 5)
- Les conditions liées à l'utilisation et à la garantie (paragraphe 7)

La garantie ne concerne pas les pièces rapidement remplaçables (consultez le paragraphe 4.2.)

8. DÉCLARATION DE CONFORMITÉ CE

Nous,

Rivet Factory Group s. r. o., Lannova 2061/8, 110 00 Praha 1, Nové Město,

déclarons sous notre seule responsabilité que le produit :

Désignation : Riveteuse oléopneumatique

Modèle : X-GRIP N09QI

auquel se réfère cette déclaration est conforme aux normes harmonisées suivantes

Sécurité :

Directive Machines : ČSN EN ISO 11148-1:2015

La documentation technique a été compilée conformément à l'annexe 1, section 1.7.4.1 de la Directive suivante : Directive Machine 2006/42/CE (Textes réglementaires 2008 n° 1597 - Réglementations sur la fourniture de machines (Sécurité)).

Le soussigné fait cette déclaration au nom de Rivet Factory Group

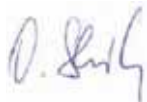

Bc. Ondřej Slezák, CEO

Rivet Factory Group s. r. o.

Lannova 2061/8

110 00 Praha 1, Nové Město

Lieu de diffusion : Drtinovo náměstí 171, 547 01 Náchod, République tchèque

Date de diffusion : 11/ 6/ 2021

Le soussigné est responsable de la compilation du dossier technique pour les produits vendus au sein de l'Union européenne et il fait cette déclaration au nom de Stanley Engineered Fastening.

Matthias Appel

Team Leader Documentation technique

Stanley Engineered Fastening, Tucker GmbH, Max-Eyth-Str.1,

35394 Gießen, Allemagne



Cette machine est conforme à la
Directive Machines 2006/42/CE



STANLEY
Engineered Fastening

9. DÉCLARATION DE CONFORMITÉ ROYAUME-UNI

Nous,

Rivet Factory Group s. r. o., Lannova 2061/8, 110 00 Praha 1, Nové Město,
déclarons sous notre seule responsabilité que le produit :

Désignation : Riveteuse oléopneumatique

Modèle : X-GRIP N09QI

auquel se réfère cette déclaration est conforme aux normes suivantes :

Sécurité :

Réglementation sur la fourniture de machines (Sécurité) 2008 S.I. 2008/1597 (amendée) :

Normes désignées ČSN EN ISO 11148-1:2015

Le soussigné fait cette déclaration au nom de Rivet Factory Group

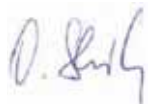

Bc. Ondřej Slezák, CEO

Rivet Factory Group s. r. o.

Lannova 2061/8

110 00 Praha 1, Nové Město

Lieu de diffusion : Drtinovo náměstí 171, 547 01 Náchod, République tchèque

Date de diffusion : 11 / 6 / 2021

Le soussigné est responsable de la compilation du dossier technique pour les produits vendus au sein du Royaume-Uni et il fait cette déclaration au nom de Stanley Engineered Fastening.

A. K. Seewraj

Directeur Ingénierie, Royaume-Uni

Avdel UK Limited, Stanley House, Works Road, Letchworth Garden City, Hertfordshire,

SG6 1JY Royaume-Uni

UK Règlement sur la Fourniture de
machines (Sécurité) 2008
CA S.I. 2008/1597 (amendée)



STANLEY
Engineered Fastening

INHALTSVERZEICHNIS

1. SICHERHEITSD DEFINITIONEN	2
1.1. Allgemeine Sicherheitsregeln	2
1.2. Gefahren durch umherfliegende Teile	3
1.3. Betriebsgefahren	3
1.4. Gefahren durch wiederkehrende Bewegungen	3
1.5. Gefahren durch Zubehör	4
1.6. Gefahren am Arbeitsplatz	4
1.7. Gefahren durch Lärm	4
1.8. Gefahren durch Vibrationen	4
1.9. Zusätzliche Sicherheitshinweise für pneumatische Elektrowerkzeuge	4
2. BESCHREIBUNG DES WERKZEUGS	5
2.1. Basismerkmale	5
2.2. Technische Daten	6
2.3. Anwendungsbereiche	6
2.4. Bedienung des Werkzeugs	6
3. WARTUNG DES WERKZEUGS	7
3.1. Tägliche Wartung	7
3.2. Wöchentliche Wartung	7
3.3. Allgemeine Wartung	8
3.4. Ölnachfüllung	8
4. ERSATZTEILE	8
4.1. Bestellungen	8
4.2. Liste der schnell verbrauchbaren Teile	8
5. LAGERUNG	9
6. KOMPLETTE WERKZEUGAUSSTATTUNG	9
7. BETRIEBS- UND GARANTIEBEDINGUNGEN	9
7.1. Betriebsbedingungen	9
7.2. Garantiebedingungen	9
8. EG-KONFORMITÄT SERKLÄRUNG	10
9. GB-KONFORMITÄT SERKLÄRUNG	11

Diese Betriebsanleitung ist von jeder Person zu lesen, die mit der Installation oder Inbetriebnahme dieses Werkzeugs befasst ist, wobei besonders die folgenden Sicherheitsregeln zu beachten sind.



Tragen Sie während des Betriebs des Werkzeugs stets einen stoßfesten Augenschutz. Die erforderliche Schutzart sollte für jeden Anwendungsfall bewertet werden.



Verwenden Sie einen Gehörschutz, der den Anweisungen des Arbeitgebers und den Arbeitsschutzbestimmungen entspricht.



Bei der Verwendung des Werkzeugs können die Hände des Bedieners Gefahren ausgesetzt werden, darunter Quetschungen, Stöße, Schnittverletzungen, Hautabschürfungen und Verbrennungen. Tragen Sie zum Schutz der Hände geeignete Handschuhe.

1. SICHERHEITSDEFINITIONEN

Im Folgenden wird die Relevanz der einzelnen Warnhinweise erklärt. Bitte lesen Sie die Betriebsanleitung und achten Sie auf diese Symbole.



GEFAHR: Weist auf eine unmittelbar drohende gefährliche Situation hin, die, sofern nicht vermieden, zu tödlichen oder schweren Verletzungen führt.



WARNUNG: Weist auf eine möglicherweise gefährliche Situation hin, die, sofern nicht vermieden, zu tödlichen oder schweren Verletzungen führen kann.



VORSICHT: Weist auf eine möglicherweise gefährliche Situation hin, die, sofern nicht vermieden, zu leichten oder mittelschweren Verletzungen führen kann.

VORSICHT: Wird der Begriff ohne Warnsymbol gebraucht, weist er auf eine potenziell gefährliche Situation hin, die bei Nichtbeachtung zu Sachschäden führen kann.

Unsatzgemäßer Betrieb oder falsche Wartung dieses Produkts können zu schweren Verletzungen und Sachschäden führen. Machen Sie sich mit den Warnungen und Bedienanweisungen vertraut, bevor Sie dieses Gerät verwenden. Beim Gebrauch von hydropneumatischen Werkzeugen sind zum Schutz gegen Verletzungsgefahren immer die grundlegenden Sicherheitsvorschriften zu beachten.

BEWAHREN SIE ALLE WARNHINWEISE UND ANWEISUNGEN ZUM SPÄTEREN NACHSCHLAGEN AUF

1.1. ALLGEMEINE SICHERHEITSREGELN

- Da verschiedene Gefahren bestehen, lesen Sie die Sicherheitshinweise genau durch, bevor Sie das Gerät installieren, bedienen, reparieren, warten, Zubehörteile austauschen oder in der Nähe arbeiten. Andernfalls kann es zu schweren Verletzungen kommen.
- Nur qualifiziertes und geschultes Personal darf das Werkzeug installieren, einstellen oder benutzen.
- NICHT auf andere Weise verwenden als im Verwendungszweck unter „Setzen von STANLEY Engineered Fastening Blindnieten“ angegeben.
- Verwenden Sie nur Teile, Verbindungselemente und Zubehörteile, die vom Hersteller empfohlen werden.
- Nehmen Sie KEINE Veränderungen am Werkzeug vor. Veränderungen können die Wirksamkeit von Sicherheitsvorrichtungen beeinträchtigen und die Risiken für den Bediener erhöhen. Jede Änderung am Werkzeug durch den Kunden unterliegt einzig der vollen Verantwortung des Kunden und macht geltende Gewährleistungen ungültig.
- Werfen Sie Sicherheitshinweise nicht weg, sondern stellen dem Bediener zur Verfügung.
- Verwenden Sie das Werkzeug nicht, wenn es beschädigt ist.
- Prüfen Sie vor der Verwendung, ob bewegliche Teile verzogen oder ausgeschlagen, ob Teile gebrochen oder in einem Zustand sind, der den Betrieb des Werkzeugs beeinträchtigt. Bei Beschädigungen lassen Sie das Werkzeug warten, bevor Sie es verwenden. Entfernen Sie vor dem Gebrauch alle Einstellwerkzeuge oder Schraubenschlüssel.
- Die Werkzeuge sind regelmäßig zu überprüfen, um sicherzustellen, dass die von diesem Teil der ISO 11148 geforderten Nennwerte und Kennzeichnungen lesbar auf dem Werkzeug angebracht sind. Der Arbeitgeber/Verwender muss sich mit dem Hersteller in Verbindung setzen, um gegebenenfalls Ersatzkennzeichnungen zu erhalten.
- Das Werkzeug muss jederzeit in einem sicheren Betriebszustand gehalten und in regelmäßigen Abständen von geschultem Personal auf Beschädigungen und Funktion überprüft werden. Nur geschultes Personal darf das Gerät demontieren. Vor der Demontage dieses Werkzeugs ist die Wartungsanleitung zu lesen.

1.2. GEFAHREN DURCH UMHERFLIEGENDE TEILE

- Trennen Sie die Luftzufuhr von dem Werkzeug, bevor Sie Wartungsarbeiten durchführen oder versuchen, eine Nietausrüstung oder Zubehör einzustellen, anzubringen oder abzunehmen.
- Beachten Sie, dass ein Ausfall des Werkstücks oder des Zubehörs oder auch des eingesetzten Werkzeugs selbst Hochgeschwindigkeitsprojekte erzeugen kann.
- Tragen Sie während des Betriebs des Werkzeugs stets einen stoßfesten Augenschutz. Die erforderliche Schutzart sollte für jeden Anwendungsfall bewertet werden.
- Auch Risiken für andere Personen sollten stets bewertet werden.
- Vergewissern Sie sich, dass das Werkstück sicher befestigt ist.
- Überprüfen, ob die Mittel zum Schutz vor dem Auswerfen von Verbindungselementen und/oder Dorn angebracht und funktionsfähig sind.
- Verwenden Sie das Werkzeug NICHT, wenn der Dornkollektor nicht installiert ist.
- Warnung vor dem möglichen heftigen Auswerfen von Dornen von der Vorderseite des Werkzeugs.
- Bedienen Sie das Werkzeug NICHT, wenn es auf Personen gerichtet ist.

1.3. BETRIEBSGEFAHREN

- Bei der Verwendung des Werkzeugs können die Hände des Bedieners Gefahren ausgesetzt werden, darunter Quetschungen, Stöße, Schnittverletzungen, Hautabschürfungen und Verbrennungen. Tragen Sie zum Schutz der Hände geeignete Handschuhe.
- Bediener und Wartungspersonal müssen physisch in der Lage sein, mit dem Volumen, Gewicht und der Leistung des Werkzeugs umzugehen.
- Halten Sie das Werkzeug richtig fest und seien Sie stets bereit, normalen oder plötzlichen Bewegungen entgegenzuwirken, ggf. mit beiden Händen.
- Halten Sie die Werkzeuggriffe trocken, sauber und frei von Öl und Fett.
- Behalten Sie während der Arbeit mit dem Werkzeug immer eine ausgeglichene Körperposition und einen sicheren Stand.
- Lassen Sie die Start-/Stoppvorrichtung bei einer Unterbrechung der Luftzufuhr los.
- Verwenden Sie nur die vom Hersteller empfohlenen Schmierstoffe.
- Kontakt mit Hydraulikflüssigkeit sollte vermieden werden. Um die Möglichkeit von Hautausschlägen zu minimieren, sollten die betroffenen Stellen nach einem Kontakt sorgfältig abgewaschen werden.
- Materialsicherheitsdatenblätter für alle Hydrauliköle und Schmierstoffe erhalten Sie auf Anfrage bei Ihrem Werkzeuglieferanten.
- Vermeiden Sie ungeeignete Körperhaltungen, da sie es wahrscheinlich nicht ermöglichen, einer normalen oder unerwarteten Bewegung des Werkzeugs entgegenzuwirken.
- Wenn das Werkzeug an einer Aufhängevorrichtung befestigt ist, achten Sie darauf, dass die Befestigung sicher ist.
- Beachten Sie die Quetsch- oder Einklemmgefahren, wenn keine Nietausrüstung montiert ist.
- Werkzeug NICHT bedienen, wenn die Mundstückhülse entfernt wurde.
- Vor der Arbeit müssen die Hände des Bedieners ausreichenden Abstand zum Werkstück haben.
- Wenn das Werkzeug an einen anderen Ort gebracht wird, halten Sie die Hände vom Auslöser fern, um eine unbeabsichtigte Aktivierung zu vermeiden.
- Missbrauchen Sie das Werkzeug nicht, indem Sie es herunterfallen lassen oder als Hammer verwenden.
- Es ist darauf zu achten, dass verbrauchte Dorne keine Gefahr darstellen.
- Der Dornkollektor muss entleert werden, wenn er etwa halb voll ist.

1.4. GEFAHREN DURCH WIEDERKEHRENDE BEWEGUNGEN

- Bei Verwendung des Werkzeugs können in den Händen, Armen, Schultern, Nacken oder anderen Körperteilen des Bedieners Beschwerden auftreten.
- Bei Verwendung des Werkzeugs sollte der Bediener eine bequeme Haltung einnehmen, gleichzeitig aber sicher stehen und unausgewogene Körperhaltungen vermeiden. Der Bediener sollte bei länger dauernden Aufgaben seine Körperhaltung regelmäßig verändern, um Beschwerden und Ermüdung zu vermeiden.
- Falls der Bediener Symptome wie anhaltende oder wiederkehrende Beschwerden, Schmerzen, Pochen, Kribbeln, Taubheit, Brennen oder Steifheit verspürt, sollten diese Warnzeichen nicht ignoriert werden.

1.5. GEFAHREN DURCH ZUBEHÖR

- Trennen Sie das Werkzeug von der Luftzufuhr, bevor Sie die Mundstückbaugruppe oder das Zubehör anbringen oder entfernen.
- Verwenden Sie nur Größen und Typen von Zubehör und Verbrauchsmaterialien, die vom Hersteller des Werkzeugs empfohlen werden; andere Typen oder Größen von Zubehör oder Verbrauchsmaterialien sind nicht zulässig.

1.6. GEFAHREN AM ARBEITSPLATZ

- Ausrutschen, Stolpern und Stürzen sind die Hauptursachen für Verletzungen am Arbeitsplatz. Achten Sie auf rutschige Oberflächen, die durch den Einsatz des Werkzeugs verursacht werden, sowie auf Stolperfallen durch die Luftleitung oder den Hydraulikschlauch.
- Gehen Sie in ungewohnter Umgebung besonders vorsichtig vor. Es kann verborgene Gefahren wie Stromleitungen oder andere Versorgungsleitungen geben.
- Das Werkzeug ist nicht für den Einsatz in explosionsgefährdeten Bereichen bestimmt und ist nicht gegen Kontakt mit Strom geschützt.
- Stellen Sie sicher, dass keine elektrischen Kabel, Gasleitungen usw. vorhanden sind, die eine Gefahr verursachen können, falls sie mit dem Werkzeug beschädigt werden.
- Tragen Sie geeignete Kleidung. Tragen Sie keine weite Kleidung und keinen Schmuck. Halten Sie Ihre Haare, Kleidung und Handschuhe von beweglichen Teilen fern. Lose sitzende Kleidung, Schmuck oder lange Haare können sich in den beweglichen Teilen verfangen.
- Es ist darauf zu achten, dass verbrauchte Dorne keine Gefahr darstellen.

1.7. GEFAHREN DURCH LÄRM

- Belastung durch hohe Geräuschpegel kann zu dauerhaften Behinderungen, Hörverlust und anderen Problemen wie Tinnitus (Klingeln, Summen, Pfeifen oder Brummen in den Ohren) führen. Die Risikobewertung und die Einführung geeigneter Kontrollen für diese Gefahren sind daher von wesentlicher Bedeutung.
- Zu den geeigneten Maßnahmen zur Verringerung des Risikos gehören unter anderem Maßnahmen zum Dämpfen von Materialien, um zu verhindern, dass Werkstücke „klingeln“.
- Verwenden Sie einen Gehörschutz, der den Anweisungen des Arbeitgebers und den Arbeitsschutzbestimmungen entspricht.
- Bedienen und warten Sie das Gerät gemäß den Empfehlungen in der Betriebsanleitung, um einen unnötigen Anstieg des Geräuschpegels zu vermeiden.
- Stellen Sie sicher, dass der Schalldämpfer im Dornkollektor angebracht und in einwandfreiem Zustand ist, wenn das Werkzeug betrieben wird.

1.8. GEFAHREN DURCH VIBRATIONEN

- Einwirkung von Vibrationen kann zu Behinderungen der Nerven und der Blutversorgung der Hände und Arme führen.
- Tragen Sie bei kalten Bedingungen warme Kleidung und halten Sie Ihre Hände warm und trocken.
- Wenn Sie Taubheitsgefühl, Kribbeln, Schmerzen oder Weißwerden der Haut in Ihren Fingern oder Händen feststellen, hören Sie auf, den Schrauber zu verwenden, informieren Sie Ihren Arbeitgeber und wenden Sie sich an einen Arzt.
- Wenn möglich, stützen Sie das Gewicht des Werkzeugs in einem Ständer, einer Einspann- oder Ausgleichsvorrichtung ab, da sich das Werkzeug dann einfacher bedienen lässt.

1.9. ZUSÄTZLICHE SICHERHEITSHINWEISE FÜR PNEUMATISCHE ELEKTROWERKZEUGE

- Der Druck der Versorgungsluft darf 7 bar (100 PSI) nicht überschreiten.
- Unter Druck stehende Luft kann zu schweren Verletzungen führen.
- Lassen Sie ein laufendes Werkzeug niemals unbeaufsichtigt. Trennen Sie den Luftschlauch von der Pumpeneinheit, wenn das Werkzeug nicht in Gebrauch ist bzw. bevor Sie Zubehör austauschen oder Reparaturen durchführen.

- Die Entlüftungsöffnung des Dornkollektors darf NICHT in Richtung des Bedieners oder anderer Personen geöffnet werden. Richten Sie den Luftstrom keinesfalls auf sich selbst oder andere Personen.
- Umherpeitschende Schläuche können zu schweren Verletzungen führen. Führen Sie immer eine Überprüfung auf beschädigte oder lose Schläuche und Armaturen durch.
- Überprüfen Sie das Gerät vor dem Gebrauch auf Schäden; alle Anschlüsse müssen sicher sein. Lassen Sie keine schweren Gegenstände auf Schläuche fallen. Heftige Stöße können zu internen Beschädigungen und zu vorzeitigem Schlauchversagen führen.
- Kalte Luft muss von den Händen weg gerichtet werden.
- Bei Verwendung von Universal-Drehkupplungen (Klauenkupplungen) sind zum Schutz gegen möglichen Ausfall von Schlauch-Werkzeug- oder Schlauch-Schlauch-Verbindungen Sicherungsstifte anzubringen und Sicherheitskabel zu verwenden.
- Heben Sie das Setzwerkzeug NICHT am Schlauch an. Verwenden Sie dazu immer den Griff des Setzwerkzeugs.
- Lüftungsöffnungen dürfen nicht blockiert oder abgedeckt werden.
- Halten Sie Schmutz und Fremdkörper aus dem Hydrauliksystem des Werkzeugs fern, da sonst Fehlfunktionen auftreten können.

STANLEY Engineered Fastening verfolgt eine Politik der ständigen Produktweiterentwicklung und Verbesserung und wir behalten uns das Recht vor, die technischen Daten eines Produkts ohne vorherige Ankündigung zu ändern.

2. BESCHREIBUNG DES WERKZEUGS

2.1. BASISMERKMALE

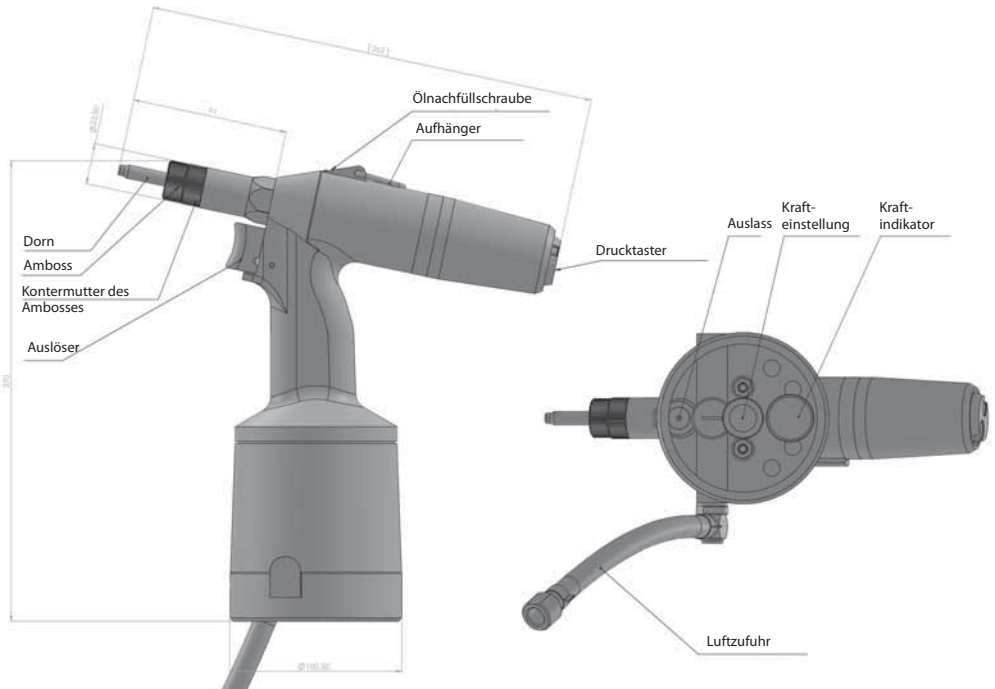

2.2. TECHNISCHE DATEN

Gewicht.....	2,0 kg
Betriebsdruck	0,5 - 0,7 MPa
Hubkraft bei 0,6 MPa	23 kN
Druckluftverbrauch	1,5l / Hub
Hub.....	8 mm
Höhe	270 mm
Länge.....	262 mm
Breite (über die Luftkupplung).....	125 mm

2.3. ANWENDUNGSBEREICHE

Dieses pneumatisch-hydraulische Werkzeug ist zum Nieten mit Folgendem vorgesehen:

- Nietmuttern M3 – M12 (Aluminium, Stahl, Rostfreier Stahl)
- Nietbolzen M4 – M8 (Aluminium, Stahl, Rostfreier Stahl)

2.4. BEDIENUNG DES WERKZEUGS

Der Hersteller hat das Werkzeug mit einem Amboss und einem Dorn für Nietmuttern M8 ausgestattet. Zum Setzen von Nieten mit einer anderen Abmessung müssen Amboss und Dorn ausgetauscht werden, und die Grundeinstellung und Regulierung des Werkzeugs ist wie folgt zu ändern:

- 1) Lösen Sie die Kontermutter des Ambosses
- 2) Schrauben Sie den Amboss aus der vorderen Düse heraus
- 3) Schrauben Sie den Dorn aus der Hülse heraus
- 4) Wählen Sie den passenden Amboss und Dorn, siehe folgende Tabelle:

Nietmuttern	Ambosse und Dorne	Ersatzteilnummer
M4	Nietdorn für Nietmuttern M4	O900A00276
	Amboss für Dorn M4	O900A00283
M5	Dorn für Nietmuttern M5	O900A00277
	Amboss für Dorn M5	O900A00284
M6	Dorn für Nietmuttern M6	O900A00278
	Amboss für Dorn M6	O900A00285
M8	Dorn für Nietmuttern M8	O900A00279
	Amboss für Dorn M8	O900A00286
M10	Dorn für Nietmuttern M10	O900A00280
	Amboss für Dorn M10	O900A00287
M12	Dorn für Nietmuttern M12	O900A00281
	Amboss für Dorn M12	O900A00288

- 5) Schrauben Sie den Dorn auf die Hülse (bis zum Anschlag) und drehen Sie ihn dann zurück, so dass die Flächen der Sechsecke von Gewindelehdorn und Hülse übereinstimmen.
- 6) Schieben Sie den Amboss zu den Sechsecken des Dorns und der Hülse.
- 7) Schrauben Sie den Amboss an die vordere Düse.
- 8) Stellen Sie den Amboss ein:
 - Für Nietmuttern: Die Nietmutter wird auf der ganzen Länge des Gewindes auf den Dorn geschraubt und die Vorderseite der Nietmutter liegt auf dem Amboss. Sichern Sie die Position des Ambosses mit einer Kontermutter.
 - Für Nietbolzen: Stellen Sie den Amboss so ein, dass zwischen der Außenseite des Nietbolzens und der Innenseite des Ambosses etwa 1 mm Platz ist. Gehen Sie dabei wie folgt vor: Schrauben Sie den Amboss bis zum Anschlag auf den Dorn und schrauben Sie ihn dann wieder ein oder zwei Umdrehungen zurück. Sichern Sie die Position des Ambosses mit einer Kontermutter.

- 9) Schließen Sie das Werkzeug an die Druckluftquelle an.
- 10) Halten Sie den Auslöser gedrückt, ermitteln Sie die aktuell eingestellte Hubkraft an der Kraftanzeige und lassen Sie den Auslöser los. Durch Drehen der Einstellschraube nach rechts wird die Hubkraft erhöht und nach links verringert. Überprüfen Sie die eingestellte Hubkraft und wiederholen Sie den Vorgang, bis die empfohlene Hubkraft gemäß der folgenden Tabelle eingestellt ist (gilt nicht für alle Typen von Nietmuttern):

Hubkraft F_t (kN)			
Nietmutter	Al (Aluminium)	St (Stahl)	Rv (rostfreier Stahl)
M4	3	5	7
M5	5	9	9
M6	7	11	11
M8	11	13	13
M10	13	15	15
M12	15	19	21

- 11) Setzen Sie den Niet auf den Nietdorn und drücken Sie ihn in Richtung Amboss, dadurch wird der Niet angeschraubt.
- 12) Setzen Sie den angeschraubten Niet in das vorbereitete Loch.
- 13) Drücken Sie den Auslöser, um den Niet zu setzen.
- 14) Lassen Sie den Abzug los, damit sich der Nietdorn sich aus dem Niet herauschraube. (Wenn er nicht ganz herausgeschraubt wird, verwenden Sie die Taste zum Heraus-schrauben.)
- 15) Überprüfen Sie den befestigten Niet:
- Wenn der Niet nicht vollständig befestigt ist, muss die Hubkraft erhöht werden.
 - Wenn der Niet zu fest sitzt, was dazu führt, dass er sich verformt und der Nietdorn sich nur schwer aus dem Niet herausdrehen lässt, muss die Hubkraft verringert werden.
- 16) Überprüfen Sie die Einrichtung des Ambosses gemäß Schritt 8).
- Das so eingerichtete und vorbereitete Werkzeug ist zum Setzen von Nieten bereit.

3. WARTUNG DES WERKZEUGS

Während der Wartung muss das Werkzeug von der Druckluftquelle getrennt sein!!!

3.1 TÄGLICHE WARTUNG

Wenn keine Schmiervorrichtung an die Luftverteilung angeschlossen ist, geben Sie vor Arbeitsbeginn einige Tropfen Schmieröl in den Lufteingang des Werkzeugs. (Wir empfehlen das Hydrauliköl HYPSPIN AWHM 32 CASTROL oder Hydrauliköle der Sorte HLP ISO VG 32.)

Prüfen Sie das Werkzeug auf Luftleckagen, tauschen Sie beschädigte Schläuche und Klammern ggf. aus. Wenn der Druckregler nicht mit einem Filter ausgestattet ist, blasen Sie den Luftschlauch vor dem Anschluss an das Werkzeug durch, um eventuelle Verunreinigungen und Wasser zu beseitigen. Wenn der Druckregler über einen Filter verfügt, lassen Sie diesen trocknen.

Überprüfen Sie, ob das fest montierte Mundstück mit dem BR-Durchmesser übereinstimmt und ob alle Schraubengewinde und Verbindungen richtig angezogen sind. Überprüfen Sie, dass die vordere Düse richtig im Hydraulikkörper des Werkzeugs festgezogen ist.

Überprüfen Sie, dass die Luftauslässe wirklich leer sind.

3.2. WÖCHENTLICHE WARTUNG

Reinigung des Werkzeugs und Austausch verschlissener oder nicht funktionsfähiger Teile und bei Bedarf Nachfüllen des Öls gemäß Kapitel 3.4.

Schrauben Sie den Amboss und den Dorn gemäß Kapitel 2.4., Punkt 1) bis 3), ab und reinigen Sie diese Teile gründlich. Führen Sie eine Sichtprüfung durch – insbesondere von Dorn, Amboss und vorderer Düse – und ersetzen Sie sie bei Abnutzung oder Beschädigung. Demontierte Teile sind gemäß Kapitel 2.4., Punkte 5) bis 7), einschließlich Einrichtung, Punkt 8), wieder zu montieren.

3.3. ALLGEMEINE WARTUNG

Eine allgemeine Wartung sollte nach etwa 300.000 Hüben oder einmal alle drei Jahre vorgenommen werden. Das Werkzeug muss dann komplett demontiert und alle Dichtungen und abgenutzten Teile müssen ausgetauscht werden. Diese Reparatur darf nur von einem autorisierten Techniker oder einer vom Hersteller oder Lieferanten geschulten Person durchgeführt werden.

3.4. ÖLNACHFÜLLUNG

Schließen Sie das Werkzeug an die Druckluftquelle an! Drücken Sie den Auslöser mehrmals und lassen Sie ihn wieder los.

Trennen Sie das Werkzeug von der Druckluftquelle! Schrauben Sie Pos. 11 mit Sechskantschlüssel Nr. 3 ab. Füllen Sie Hydrauliköl (aus der mitgelieferten Flasche mit Hydrauliköl) in das MP53-Werkzeug. Achten Sie dabei besonders darauf, dass keine Luft angesaugt wird, denn es darf keine Luft im Hydrauliköl vorhanden sein. Schrauben Sie das MP53-Werkzeug in Pos. B9 und spritzen Sie das Hydrauliköl ins Werkzeug. Wenn der bewegliche Teil des MP53-Werkzeugs losgelassen wird, wird überflüssiges Öl wieder in das MP53-Werkzeug zurückgeführt.

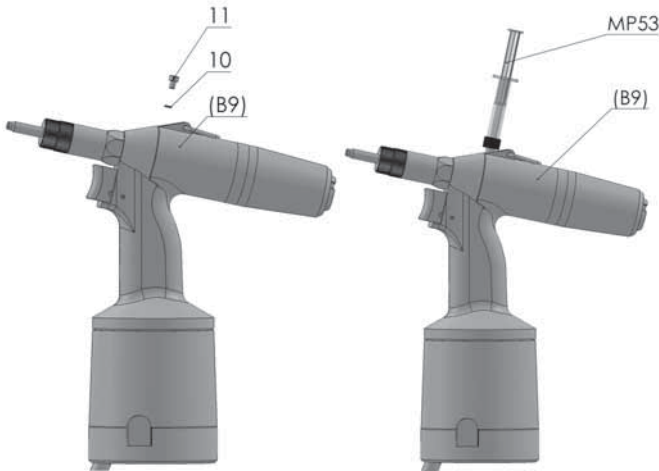

4. ERSATZTEILE

4.1. BESTELLUNGEN

Bestellen Sie die Ersatzteile ausschließlich beim Hersteller oder bei Ihren Vertriebspartnern.

Die Bestellung muss die Seriennummer des Werkzeugs, die Teilenummer und die Stückzahl, den Namen und die genaue Adresse Ihrer Firma, Ihre Steueridentifikationsnummer und die Identifikationsnummer enthalten.

4.2. LISTE DER SCHNELL VERBRAUCHBAREN TEILE

- Dornen und Amboss aller Typen und Abmessungen, siehe Tabelle in Abschnitt 2.4.
- Vordere Düse, komplett..... D-08650600
- Zugschraube..... O900P01202
- Verbindungsmanchette..... D-08650400

5. LAGERUNG

Das in einem Transportbehälter aufbewahrte pneumatisch-hydraulische Werkzeug muss in einer Umgebung mit einer relativen Luftfeuchtigkeit bis 70% und einer Temperatur von +5°C bis +40°C gelagert werden, in der keine aggressive Verdunstung von Salzen, Säuren und Laugen stattfindet.

6. KOMPLETTE WERKZEUGAUSSTATTUNG

Auswechselbare Ambosse und Dorne in einer Plastiktüte, Betriebsanleitung, Garantiezertifikat.

7. BETRIEBS- UND GARANTIEBEDINGUNGEN

7.1 BETRIEBSBEDINGUNGEN

Für eine zuverlässige Funktion des Werkzeugs empfehlen wir die Verwendung von aufbereiteter Druckluft. Unter aufbereiteter Druckluft versteht man komprimierte atmosphärische Luft, die von Feststoffpartikeln und Wasser befreit, auf den erforderlichen Druck reduziert und mit Korrosionsschutzöl geschmiert wurde. Unmittelbar vor der Inbetriebnahme des Werkzeugs darf das Regelventil einen maximalen Ausgangsdruck von **0,7 MPa** nicht überschreiten. Es wird empfohlen, die Luftleitung mit einem Luftfilter und einer Schmiervorrichtung auszustatten.

Der äquivalente Schalldruckpegel des Geräusches A , $L_{pAeq,T}$ überschreitet 68,6 dB(A) nicht, dennoch wird empfohlen, bei Dauer- und Langzeitbetrieb einen Gehörschutz zu verwenden.

Aggregierter bewerteter Vibrationsbeschleunigungspegel $L_{avw,T} = 113,8 \text{ dB re } 10^{-6} \text{ m.s}^{-2}$. Der kumulierte bewertete Effektivwert der Vibrationsbeschleunigung $a_{vw,T} = 0,49 \text{ m.s}^{-2}$.

Der Auslöser ermöglicht die sichere Steuerung des Werkzeugs mit einer Kraft von max. 35 N < 50 N ohne Loslassen des Haltegriffs gemäß der Gesundheitsvorschriften.

7.2. GARANTIEBEDINGUNGEN

Für eine zuverlässige und sichere Funktion des Geräts sind die oben genannten Anweisungen und Grundsätze einzuhalten.

Während der Garantiezeit darf der Kunde keine anderen als die vom Hersteller zugelassenen Veränderungen vornehmen, siehe Abschnitt 2.1, 3.1, 3.2. Andere nicht abnehmbare Teile sind durch eine Lackierung gesichert. Bei einer Entfernung dieser Sicherung erkennt der Hersteller eventuelle Garantiereparaturen nicht an. Damit eine Garantiereparatur anerkannt wird, muss der Kunde einen bestätigten Garantieschein des Werkzeugs, ein Qualitäts- und Vollständigkeitszertifikat oder den Kaufnachweis vorlegen. Die Garantiezeit beträgt 24 Monate ab dem Tag des Kaufs, der im Garantieschein bestätigt wird, sofern im Kaufvertrag nichts anderes angegeben ist.

Die Garantie gilt unter der Voraussetzung, dass folgende Punkte erfüllt werden:

- Allgemeine Sicherheitshinweise und Grundsätze (Abschnitt 1)
- Bedienung des Werkzeugs (Abschnitt 2.4)
- Tägliche und wöchentliche Wartung (Abschnitt 3.1 und 3.2)
- Lagerung (Abschnitt 5)
- Betriebs- und Garantiebedingungen (Abschnitt 7)

Die Garantie gilt nicht für schnell verbrauchbare Teile (siehe Abschnitt 4.2).

8. EG-KONFORMITÄTSERKLÄRUNG

Wir,

Rivet Factory Group s. r. o., Lannova 2061/8, 110 00 Prag 1, Nové Město, Tschechische Republik,
erklären in unserer alleinigen Verantwortung, dass das Produkt:

Beschreibung: **Hydropneumatisches Nietwerkzeug**

Modell: **X-GRIP N09QI**

auf das sich diese Erklärung bezieht, mit den folgenden harmonisierten Normen übereinstimmt:

Sicherheit:

Maschinenrichtlinie: ČSN EN ISO 11148-1:2015

Die technische Dokumentation wird in Übereinstimmung mit Anhang 1, Abschnitt 1.7.4.1 zusammengestellt, und zwar in Übereinstimmung mit der folgenden Richtlinie: 2006/42/EG Maschinenrichtlinie (Verordnungen 2008 Nr. 1597 - Bereitstellung von Richtlinien zur Maschinensicherheit).

Der Unterzeichner gibt diese Erklärung ab im Namen der Rivet Factory Group

Bc. Ondřej Slezák, CEO

Rivet Factory Group s. r. o.

Lannova 2061/8

110 00 Prag 1, Nové Město, Tschechische Republik

Ort der Ausstellung: **Drtinovo náměstí 171, 547 01 Náchod, Tschechische Republik**

**Datum
der Ausstellung:** **11. 6. 2021**

Der Unterzeichnete ist verantwortlich für die Zusammenstellung des technischen Dossiers für Produkte, die in der Europäischen Union verkauft werden, und gibt diese Erklärung im Namen von STANLEY Engineered Fastening ab.

Matthias Appel

Teamleiter Technische Dokumentation

Stanley Engineered Fastening, Tucker GmbH, Max-Eyth-Str.1,
35394 Gießen, Deutschland



**Diese Maschine entspricht der
Maschinenrichtlinie 2006/42/EG**



Osuvna - Radnice

STANLEY
Engineered Fastening

9. GB-KONFORMITÄTSERKLÄRUNG

Wir,

Rivet Factory Group s. r. o., Lannova 2061/8, 110 00 Prag 1, Nové Město, Tschechische Republik erklären in unserer alleinigen Verantwortung, dass das Produkt:

Beschreibung: **Hydropneumatisches Nietwerkzeug**

Modell: **X-GRIP N09QI**

auf das sich diese Erklärung bezieht, mit den folgenden festgelegten Normen übereinstimmt:

Sicherheit:

The Supply of Machinery (Safety) Regulations 2008 S.I. 2008/1597 (in der jeweils gültigen Fassung):

Benannte Normen ČSN EN ISO 11148-1:2015

Die technische Dokumentation wurde in Übereinstimmung mit der Supply of Machinery (Safety) Regulations 2008, S.I. 2008/1597 (in der jeweils gültigen Fassung) erstellt.

Der Unterzeichner gibt diese Erklärung ab im Namen der Rivet Factory Group

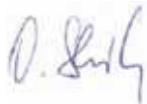

Bc. Ondřej Slezák, CEO

Rivet Factory Group s. r. o.

Lannova 2061/8

110 00 Prag 1, Nové Město, Tschechische Republik

Ort der Ausstellung: **Drtinovo náměstí 171, 547 01 Náchod, Tschechische Republik**

Datum der Ausstellung: **11. 6. 2021**

Der Unterzeichnete ist verantwortlich für die Zusammenstellung des technischen Dossiers für Produkte, die in Großbritannien verkauft werden, und gibt diese Erklärung im Namen von STANLEY Engineered Fastening ab.

A. K. Seewraj

Director of Engineering, UK

Audel UK Limited, Stanley House, Works Road, Letchworth Garden City, Hertfordshire, SG6 1JY GROSSBRITANNIEN

**UK
CA** **The Supply of Machinery (Safety)
Regulations 2008,
S.I. 2008/1597 (in der jeweils gültigen Fassung)**



STANLEY
Engineered Fastening

CONTENUTO

1. DEFINIZIONI RIGUARDANTI LA SICUREZZA.....	2
1.1. Norme di sicurezza generali.....	2
1.2. Pericoli associati all'espulsione di parti e frammenti.....	3
1.3. Pericoli operativi	3
1.4. Pericoli associati ai movimenti ripetitivi.....	3
1.5. Pericoli associati agli accessori.....	4
1.6. Pericoli associati al luogo di lavoro	4
1.7. Rischi associati al rumore.....	4
1.8. Rischi associati alla vibrazione	4
1.9. Istruzioni di sicurezza aggiuntive riguardanti gli attrezzi elettropneumatici	4
2. DESCRIZIONE DELLA TIRAINSERTI	5
2.1. Caratteristiche di base	5
2.2. Dati tecnici	6
2.3. Gamma d'impiego.....	6
2.4. Uso della tirainseriti	6
3. MANUTENZIONE DELLA TIRAINSERTI	7
3.1. Manutenzione giornaliera	7
3.2. Manutenzione settimanale	7
3.3. Manutenzione generale	8
3.4. Rabbocco dell'olio	8
4. RICAMBI.....	8
4.1. Ordinazione	8
4.2. Elenco dei componenti rapidamente consumabili	8
5. CONSERVAZIONE	9
6. KIT TIRAINSERTI COMPLETO	9
7. CONDIZIONI OPERATIVE E DI GARANZIA	9
7.1. Condizioni operative	9
7.2. Condizioni di garanzia	9
8. DICHIARAZIONE DI CONFORMITÀ CE	10
9. DICHIARAZIONE DI CONFORMITÀ PER IL REGNO UNITO	11

Questo manuale di istruzioni deve essere letto da chi installa o utilizza il prodotto, con particolare attenzione alle norme di sicurezza riportate di seguito.



Durante l'impiego del prodotto indossare sempre un dispositivo di protezione degli occhi resistente agli urti. Il grado di protezione richiesto deve essere valutato per ciascuna applicazione.



Utilizzare protezioni acustiche in conformità con le istruzioni del proprio datore di lavoro e secondo quanto previsto dalle normative sulla salute e sicurezza sul lavoro.



L'uso del prodotto può esporre le mani dell'operatore a pericoli, quali schiacciamenti, urti, tagli, abrasioni e calore. Indossare guanti adatti per proteggere le mani.

1. DEFINIZIONI RIGUARDANTI LA SICUREZZA

Le definizioni riportate di seguito descrivono il livello di criticità di ciascuna indicazione. Leggere attentamente il manuale, prestando attenzione a questi simboli.



PERICOLO: indica una situazione di pericolo imminente che, se non evitata, provoca lesioni personali gravi o addirittura letali.



AVVERTENZA: indica una situazione potenzialmente pericolosa che, se non evitata, può causare morte o lesioni personali gravi.



ATTENZIONE: indica una situazione potenzialmente pericolosa che, se non evitata, potrebbe provocare lesioni personali di gravità lieve o media.

ATTENZIONE: usato senza il simbolo di avviso per la sicurezza, questa indicazione avverte di una situazione di potenziale pericolo che, se non evitata, potrebbe causare danni materiali.

L'uso o la manutenzione impropri di questo prodotto potrebbero causare gravi danni a persone e cose. Leggere e comprendere tutte le avvertenze e le istruzioni operative prima di utilizzare questo prodotto. Durante l'uso degli elettrooutensili è sempre necessario seguire le precauzioni di sicurezza di base per ridurre il rischio di lesioni alle persone.

CONSERVARE TUTTE LE AVVERTENZE E LE ISTRUZIONI PER RIDERIMENTI FUTURI

1.1. NORME DI SICUREZZA GENERALI

- Al fine di evitare vari pericoli, leggere e comprendere le istruzioni di sicurezza prima di installare, utilizzare, riparare, mantenere, sostituire gli accessori o lavorare vicino all'attrezzo. In caso contrario si può incorrere in gravi lesioni personali.
- Questo attrezzo deve essere installato, regolato o utilizzato esclusivamente da operatori qualificati e addestrati.
- NON utilizzare questo attrezzo per scopi diversi dall'uso previsto di messa in posa di inserti filettati STANLEY Engineered Fastening.
- Utilizzare solo componenti, dispositivi di fissaggio e accessori consigliati dal produttore.
- NON modificare l'attrezzo. Eventuali modifiche possono ridurre l'efficacia delle misure di sicurezza e aumentare i rischi per l'operatore. Qualsiasi eventuale modifica apportata all'attrezzo da parte del cliente sarà sotto la sua totale responsabilità e comporterà l'inefficacia delle garanzie applicabili.
- Non gettare le istruzioni di sicurezza; consegnarle all'operatore.
- Non utilizzare l'attrezzo se è danneggiato.
- Prima dell'uso, verificare che le parti mobili non siano allineate male o inceppate, che non vi siano componenti rotti e che non sussista alcun'altra condizione che possa influire negativamente sul funzionamento dell'attrezzo. Se l'attrezzo è danneggiato, farlo riparare prima dell'uso. Rimuovere eventuali chiavi di regolazione o chiavi inglesi dall'attrezzo prima dell'uso.
- Ispezionare periodicamente l'attrezzo per verificare che i valori nominali e i contrassegni richiesti da questa parte della norma ISO 11148 siano marcati in modo leggibile sullo stesso. Laddove necessario, il datore di lavoro/l'operatore dovrà contattare il produttore per ottenere le etichette con le marcature sostitutive.
- L'attrezzo deve essere sempre mantenuto in condizioni operative sicure e ispezionato a intervalli regolari per verificare la presenza di eventuali danni. Inoltre deve essere messo in funzione da personale opportunamente addestrato. Qualsiasi procedura di smontaggio deve essere effettuata esclusivamente da personale opportunamente addestrato. Non smontare l'attrezzo senza prima avere consultato le istruzioni per la manutenzione.

1.2. PERICOLI ASSOCIATI ALL'ESPULSIONE DI PARTI E FRAMMENTI

- Scollegare l'attrezzo dall'alimentazione dell'aria compressa prima di eseguire qualsiasi operazione di manutenzione e di tentare di regolare, inserire o rimuovere una testata o degli accessori.
- Essere consapevoli del fatto che il guasto del pezzo in lavorazione o degli accessori, o persino dello stesso dispositivo di fissaggio inserito può generare l'espulsione di parti e frammenti ad alta velocità.
- Durante l'impiego dell'attrezzo indossare sempre dispositivi di protezione degli occhi resistenti agli urti. Il grado di protezione richiesto deve essere valutato per ciascuna applicazione.
- Nello stesso tempo dovrebbero essere valutati anche i rischi per le altre persone.
- Assicurarsi che il pezzo in lavorazione sia fissato saldamente.
- Verificare che i sistemi di protezione contro l'espulsione del dispositivo di fissaggio e/o del gambo siano installati e funzionanti.
- NON utilizzare l'attrezzo senza il raccogliambracci inserito.
- Avvisare della possibile espulsione violenta dei bracci dalla parte anteriore dell'attrezzo.
- NON azionare l'attrezzo dirigendolo verso altre persone.

1.3. PERICOLI OPERATIVI

- L'uso dell'attrezzo può esporre le mani dell'operatore a pericoli, quali schiacciamento, urti, tagli, abrasioni e calore. Indossare guanti adatti per proteggere le mani.
- Gli operatori e il personale addetto alla manutenzione devono essere fisicamente in grado di gestire l'ingombro, il peso e la potenza dell'attrezzo.
- Sostenere correttamente l'attrezzo; essere preparati a contrastare movimenti normali o improvvisi e avere entrambe le mani a disposizione.
- Mantenere l'impugnatura dell'attrezzo asciutta, pulita e libera da olio e grasso.
- Mantenere una postura equilibrata e un appoggio dei piedi sicuro.
- In caso di interruzione dell'alimentazione dell'aria compressa rilasciare il dispositivo di avvio e arresto.
- Utilizzare esclusivamente i lubrificanti consigliati dal produttore.
- Evitare il contatto con l'olio idraulico. Per ridurre al minimo il rischio della comparsa di eruzioni cutanee, lavarsi con cura in caso di contatto.
- Le Schede di sicurezza dei materiali di tutti gli oli idraulici e i lubrificanti sono disponibili su richiesta presso il proprio fornitore dell'attrezzo.
- Evitare posture inadatte, in quanto è probabile che tali posture non consentano di contrastare il movimento normale o imprevisto dell'attrezzo.
- Se l'attrezzo è fissato a un dispositivo di sospensione, assicurarsi che il fissaggio sia sicuro.
- Se la testata non è montata, prestare attenzione al rischio di stritolamento o schiacciamento.
- NON usare l'attrezzo se il canotto è stato rimosso.
- Prima di iniziare a lavorare con l'attrezzo è necessario prevedere uno spazio adeguato per le mani dell'operatore.
- Durante il trasporto dell'attrezzo, tenere le mani lontano dal grilletto di azionamento per prevenire l'attivazione accidentale.
- NON utilizzare l'attrezzo in modo improprio, facendolo cadere o usandolo come martello.
- Prestare attenzione per assicurarsi che i bracci degli inserti già installati non costituiscano una fonte di pericolo.
- Quando il raccogliambracci è circa mezzo pieno deve essere svuotato.

1.4. PERICOLI ASSOCIATI AI MOVIMENTI RIPETITIVI

- Durante l'uso dell'attrezzo è possibile avvertire fastidio a mani, braccia, spalle, collo o altre parti del corpo.
- Durante l'impiego dell'attrezzo, l'operatore deve adottare una postura confortevole mantenendo un appoggio dei piedi sicuro ed evitando posture scomode o sbilanciate. Cambiare postura durante le attività prolungate può contribuire a evitare disagio e affaticamento.
- Se l'operatore dovesse manifestare sintomi quali fastidio persistente o ricorrente, dolore pulsante, dolore, formicolio, intorpidimento, sensazione di bruciore o rigidità è importante che tali segnali di avviso non siano trascurati.

1.5. PERICOLI ASSOCIATI AGLI ACCESSORI

- Scollegare l'attrezzo dall'alimentazione dell'aria compressa ed elettrica prima di montare o rimuovere la testata o un accessorio.
- Utilizzare solo dimensioni e tipi di accessori e materiali di consumo consigliati dal produttore dell'attrezzo; non usare accessori o materiali di consumo di tipi o dimensioni diversi.

1.6. PERICOLI ASSOCIATI AL LUOGO DI LAVORO

- Scivolamenti, inciampi e cadute sono le principali cause di infortuni sul lavoro. Prestare attenzione alle superfici scivolose causate dall'uso dell'attrezzo e ai pericoli di inciampo causati dalla tubatura dell'aria compressa o dal tubo flessibile dell'olio idraulico.
- Procedere con attenzione negli ambienti non familiari. Potrebbero essere presenti pericoli nascosti, come cavi elettrici o linee di altre utenze.
- Questo attrezzo non è destinato all'uso in ambienti in cui sussista il pericolo potenziale di esplosioni e non è isolato in caso di contatto con parti sotto tensione.
- Accertarsi che non siano presenti cavi elettrici, tubi del gas, ecc. potenzialmente pericolosi se danneggiati durante l'uso dell'attrezzo.
- Vestirsi in maniera adeguata. Non indossare indumenti larghi o svolazzanti o gioielli. Tenere capelli, indumenti e guanti lontano dalle parti in movimento. Abiti non aderenti, gioielli o capelli lunghi possono impigliarsi nelle parti in movimento.
- Prestare attenzione per assicurarsi che i gambi degli inserti già installati non costituiscano una fonte di pericolo.

1.7. RISCHI ASSOCIATI AL RUMORE

- L'esposizione non protetta a livelli elevati di rumore può causare un'invalidità permanente, la perdita dell'udito e altri problemi, come l'acufene (un disturbo uditivo costituito da fischi, brusii o ronzii nelle orecchie). La valutazione dei rischi e l'implementazione di controlli appropriati per gli stessi sono essenziali.
- Tra i controlli appropriati per ridurre tali rischi possono essere incluse azioni, quali l'impiego di materiali fonoassorbenti, per evitare che i pezzi in lavorazione "rimbombino".
- Utilizzare protezioni acustiche conformi alle istruzioni del datore di lavoro e a quanto previsto dalle normative sulla salute e la sicurezza sul lavoro.
- Utilizzare e mantenere l'attrezzo come consigliato nel manuale di istruzioni, per evitare un inutile aumento del livello di rumore.
- Assicurarsi che il silenziatore all'interno del raccogliambracci sia in sede e in buono stato di funzionamento quando viene utilizzata la tirainseriti.

1.8. RISCHI ASSOCIATI ALLA VIBRAZIONE

- L'esposizione alla vibrazione può causare danni invalidanti ai nervi e alla circolazione sanguigna di mani e braccia.
- Quando si lavora in ambienti freddi indossare indumenti pesanti e tenere le mani calde e asciutte.
- Se si dovessero avvertire intorpidimento, formicolio, dolore o sbiancamento della pelle delle dita o delle mani, interrompere l'uso dell'attrezzo, avvisare il proprio datore di lavoro e consultare un medico.
- Laddove possibile, sostenere il peso dell'attrezzo avvalendosi di un supporto, un tenditore o un bilanciatore, che consentono di usare una presa più leggera per supportarlo.

1.9. ISTRUZIONI DI SICUREZZA AGGIUNTIVE RIGUARDANTI GLI ATTREZZI ELETTROPNEUMATICI

- L'aria compressa di alimentazione non deve superare 7 bar (100 PSI).
- L'olio in pressione può causare gravi lesioni personali.
- Non lasciare mai incustodito l'attrezzo quando è in funzione. Scollegare il tubo flessibile dell'aria quando l'attrezzo non è in uso e prima di cambiare gli accessori o di effettuare riparazioni.
- NON lasciare che l'apertura di scarico dell'aria sul raccogliambracci sia rivolta verso l'operatore o altre persone. Non dirigere mai l'aria verso se stessi o altre persone.
- Se i tubi flessibili vengono sbattuti possono causare gravi lesioni personali. Verificare sempre se sono presenti tubi flessibili e raccordi danneggiati o allentati.

- Prima dell'uso, controllare che le tubazioni dell'aria compressa non presentino danni: tutti i collegamenti devono essere ben saldi. Non far cadere oggetti pesanti sui tubi flessibili. Un forte impatto potrebbe causare danni interni e provocare una rottura prematura del tubo.
- Dirigere l'aria fredda lontano dalle mani.
- Ogni volta che si utilizzano giunti a camma (con innesti a denti), è necessario installare perni di bloccaggio e usare cavi di sicurezza a soffietto per proteggersi da possibili guasti del collegamento tra tubo flessibile e tirainseriti o tra due tubi flessibile.
- Non sollevare l'attrezzo afferrandolo dal tubo flessibile, ma utilizzare sempre l'impugnatura.
- I fori di ventilazione non devono essere ostruiti o coperti.
- Evitare l'ingresso di sporcizia e corpi estranei dall'impianto idraulico della tirainseriti per evitare malfunzionamenti dello stesso.

Nell'ambito della propria politica di sviluppo e miglioramento continui dei prodotti, STANLEY Engineered Fastening si riserva il diritto di apportare modifiche alle specifiche di qualsiasi prodotto senza alcun preavviso.

2. DESCRIZIONE DELLA TIRAINSERITI

2.1. CARATTERISTICHE DI BASE

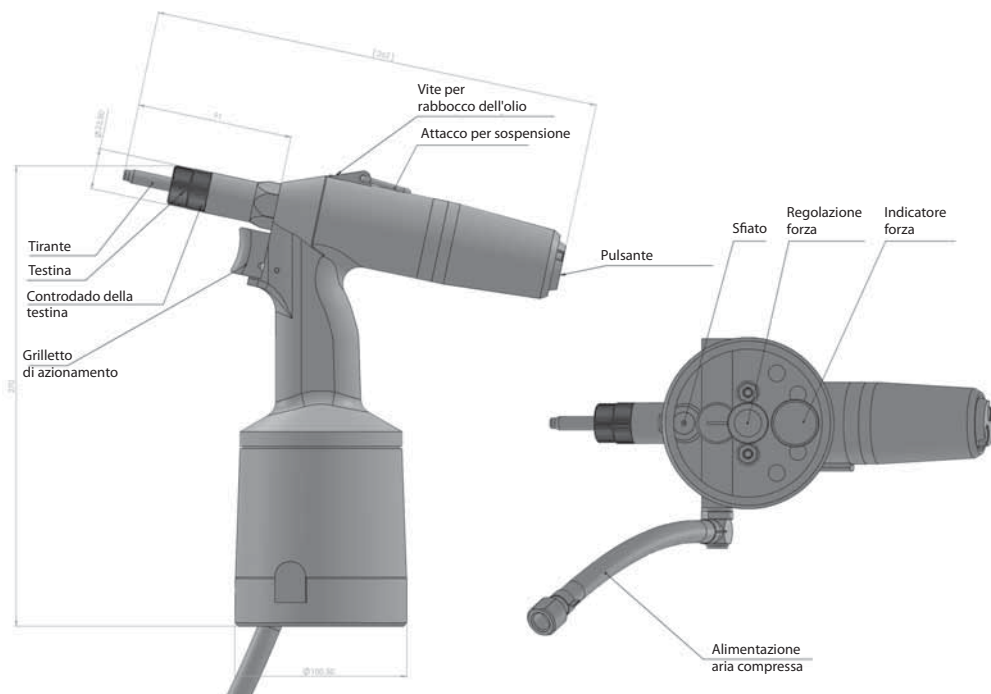

2.2. DATI TECNICI

peso.....	2,0 kg
pressione di esercizio.....	0,5 - 0,7 MPa
forza di trazione per corsa a 0,6 Mpa	23 kN
consumo di aria	1,5l / corsa
corsa.....	8 mm
altezza	270 mm
lunghezza.....	262 mm
larghezza (sopra l'attacco dell'aria)	125 mm

2.3. GAMMA D'IMPIEGO

Questa tirainserti oleopneumatica è concepita per la messa in posa di:

- inserti filettati M3 – M12 (in alluminio, acciaio, acciaio inox)
- inserti filettati maschi M4 – M8 (in alluminio, acciaio, acciaio inox)

2.4. USO DELLA TIRAINSERI

La tirainserti viene fornita con un tirante e una testina adatti per gli inserti filettati M8. Per la messa in posa di inserti di misura diversa è necessario cambiare la testina e il tirante e modificare la configurazione di base e la regolazione della tirainserti come segue:

- 1) Allentare il controdado della testina.
- 2) Svitare la testina dalla rispettiva ghiera di bloccaggio.
- 3) Svitare il tirante dal manicotto.
- 4) Scegliere la testina e il tirante adatti prendendo come riferimento la tabella seguente:

Inserti filettati	Testine e tiranti	Codice ricambio
M4	Tirante per inserti filettati M4	O900A00276
	Testina per tirante M4	O900A00283
M5	Tirante per inserti filettati M5	O900A00277
	Testina per tirante M5	O900A00284
M6	Tirante per inserti filettati M6	O900A00278
	Testina per tirante M6	O900A00285
M8	Tirante per inserti filettati M8	O900A00279
	Testina per tirante M8	O900A00286
M10	Tirante per inserti filettati M10	O900A00280
	Testina per tirante M10	O900A00287
M12	Tirante per inserti filettati M12	O900A00281
	Testina per tirante M12	O900A00288

- 5) Avvitare il tirante al manicotto (fino al fermo), quindi ruotarlo indietro in modo tale che le parti piatte degli esagoni del tampone filettato "passa/non passa" e del manicotto corrispondano.
- 6) Fare scorrere la testina fino agli esagoni del tirante e del manicotto.
- 7) Avvitare la testina sulla ghiera di bloccaggio testina.
- 8) Regolare la testina:
 - Per gli inserti filettati, l'inserto filettato deve essere avvitato al tirante per tutta la lunghezza della filettatura e la parte anteriore dell'inserto deve poggiare sulla testina. A quel punto serrare la testina con un controdado.
 - Per gli inserti filettati maschio, la testina deve essere posizionata in modo tale che vi sia circa 1 mm di spazio tra il lato esterno dell'inserto e il lato interno della testina. Procedere come segue: avvitare la testina fino al fermo del tirante, quindi svitare di uno o due giri. A quel punto serrare la testina con un controdado.
- 9) Collegare la tirainserti alla fonte di alimentazione dell'aria compressa

- 10) Mantenere premuto il grilletto di azionamento e controllare la forza della corsa corrente impostata sull'indicatore della forza, dopodiché rilasciare il grilletto. Ruotando la vite di regolazione in senso orario la forza di trazione per corsa aumenta, mentre ruotandola in senso antiorario diminuisce. Verificare la forza di trazione per corsa impostata e ripetere la procedura fino a ottenere il valore consigliato in base alla seguente tabella (non applicabile a tutti i tipi di inserti filettati).

Forza della corsa F_t (kN)			
Inserto filettato	Al (alluminio)	St (acciaio)	Rv (acciaio inox)
M4	3	5	7
M5	5	9	9
M6	7	11	11
M8	11	13	13
M10	13	15	15
M12	15	19	21

- 11) Infilare l'inserto filettato sul tirante esercitando una leggera pressione verso la testina. L'inserto si avvierà automaticamente sul tirante.
- 12) Inserire l'inserto avvitato nel foro predisposto.
- 13) Premere il grilletto di azionamento e l'inserto sarà messo in posa.
- 14) Rilasciare il grilletto e il tirante si sviterà dall'inserto (se non dovesse svitarsi del tutto, premere il pulsante di svitamento).
- 15) Controllare l'inserto filettato installato:
- se l'inserto filettato non è completamente fissato è necessario aumentare la corsa;
 - se l'inserto filettato è troppo stretto, ragion per cui si deforma e si ha difficoltà a svitare il tirante, è necessario ridurre la corsa.
- 16) Controllare la regolazione della testina, come descritto al punto 8).
- La tirainserti così configurata e sistemata è pronta per l'uso.

3. MANUTENZIONE DELLA TIRAINSERTI

Durante gli interventi di manutenzione la tirainserti deve essere scollegata dalla fonte di alimentazione dell'aria compressa!

3.1 MANUTENZIONE GIORNALIERA

Prima di iniziare il lavoro, applicare alcune gocce di olio lubrificante nella presa d'aria della tirainserti (si consiglia di utilizzare olio idraulico Castrol Hyspin AWH-M32 oppure oli idraulici HLP ISO VG 32), a condizione che non vi sia un dispositivo di lubrificazione collegato nel sistema di distribuzione dell'aria.

Controllare che non vi siano perdite d'aria dall'utensile. Se necessario, sostituire i tubi flessibili e le fascette danneggiate.

Se il regolatore di pressione non è dotato di un filtro, soffiare attraverso il tubo dell'aria prima del rispettivo attacco all'utensile per eliminare eventuali impurità e acqua. Al contrario, se il regolatore di pressione è provvisto di un filtro, asciugarlo.

Controllare che il nasello fissato corrisponda al diametro BR e che tutte le filettature a vite e i giunti siano serrati correttamente. Accertarsi che la ghiera di bloccaggio anteriore sia serrata correttamente sul corpo idraulico della tirainserti.

Controllare che gli scarichi dell'aria siano realmente vuoti.

3.2. MANUTENZIONE SETTIMANALE

Pulire la tirainserti e sostituire gli eventuali componenti usurati o non funzionanti. Ove necessario, rabboccare l'olio seguendo le indicazioni riportate nel paragrafo 3.4.

Svitare la testina e il tirante come descritto nel paragrafo 2.4. ai punti da 1) a 3), e pulirli a fondo. Ispezionare a vista, in particolare il tirante, la testina e la ghiera di bloccaggio testina, e sostituirli se usurati o danneggiati. Riasssemblare i componenti smontati secondo le istruzioni contenute nel paragrafo 2.4, ai punti da 5) a 7) e al punto 8) relativo alla regolazione dell'utensile.

3.3. MANUTENZIONE GENERALE

È opportuno eseguire la manutenzione generale dopo circa 300.000 corse oppure una volta ogni tre anni. Smontare la tirainseriti completamente e sostituire tutte le guarnizioni e i componenti usurati. Questo intervento deve essere svolto esclusivamente da un tecnico autorizzato o da una persona addestrata dal produttore o fornitore.

3.4. RABBOCCO DELL'OLIO

Collegare la tirainseriti alla fonte di alimentazione dell'aria compressa! Premere e rilasciare più volte il grilletto di azionamento.

Scollegare la tirainseriti dalla fonte di alimentazione dell'aria compressa! Svitare la vite 11 con una chiave a brugola n. 3. Riempire di olio idraulico la siringa MP53 (aspirandolo dal flacone in dotazione), avendo particolare cura di evitare di aspirare aria. Nell'olio idraulico non dovrà essere presente aria. Avvitare la siringa MP53 nella posizione B9 e iniettare l'olio idraulico nell'utensile. Quando si rilascia lo stantuffo della siringa MP53, l'olio in eccesso torna nella siringa.

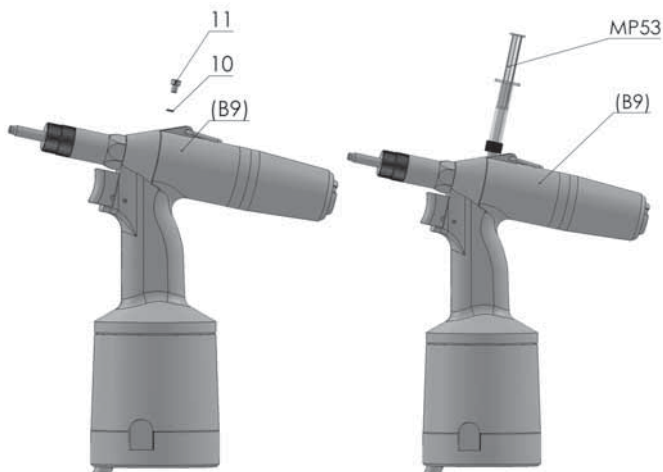

4. RICAMBI

4.1. ORDINAZIONE

Ordinare i pezzi di ricambio esclusivamente dal produttore o dai propri rappresentanti commerciali di riferimento.

L'ordine deve contenere il numero di serie dell'attrezzo, il codice del ricambio e il numero di pezzi, il nome dell'azienda del cliente e l'indirizzo esatto, il suo codice fiscale e il codice identificativo.

4.2. ELENCO DEI COMPONENTI RAPIDAMENTE CONSUMABILI

Testine e tiranti di tutti i tipi e dimensioni (vedere la tabella riportata al paragrafo 2.4).

Ghiera di bloccaggio testina completaD-08650600

Vite di tensionamento..... O900P01202

Manicotto di giunzione.....D-08650400

5. CONSERVAZIONE

La tirainserti oleopneumatica posta all'interno di un contenitore di spedizione deve essere conservata in un ambiente con un'umidità relativa pari al 70% e una temperatura compresa tra +5 °C e +40 °C, non esposto a vapori aggressivi di sali, acidi e sostanze caustiche.

6. KIT TIRAINSERTI COMPLETO

Testine e tiranti sostituibili (conservati all'interno di una busta di plastica), Manuale di istruzioni e Certificato di garanzia.

7. CONDIZIONI OPERATIVE E DI GARANZIA

7.1 CONDIZIONI OPERATIVE

Per un funzionamento affidabile della tirainserti si consiglia l'uso di aria compressa trattata. Per aria compressa trattata si intende aria atmosferica compressa privata di particelle solide e acqua, ridotta alla pressione necessaria e lubrificata con olio anticorrosivo. Immediatamente prima di azionare l'attrezzo la valvola di regolazione deve essere impostata sulla pressione massima di uscita di **0,7 Mpa**. Si consiglia di dotare il circuito dell'aria compressa di un filtro dell'aria e di un lubrificatore.

Il livello equivalente di pressione sonora del rumore A , $L_{pAeq,T}$ non supera 68,6 dB(A); tuttavia si consiglia di indossare protezioni acustiche durante l'uso continuo o per lunghi periodi.

Livello di accelerazione di vibrazione ponderata totale $L_{avw,T} = 113,8$ dB re 10^{-6} m.s⁻². Valore ponderato effettivo cumulativo dell'accelerazione di vibrazione $a_{vw,T} = 0,49$ m.s⁻².

Il grilletto di azionamento permette un controllo sicuro dell'attrezzo con una forza max. 35 N < 50 N senza rilasciare l'impugnatura, in conformità alle norme sanitarie.

7.2. CONDIZIONI DI GARANZIA

Per un funzionamento affidabile e sicuro della tirainserti è necessario attenersi alle istruzioni e ai principi sopra indicati.

Nel corso del periodo di garanzia il cliente non dovrà apportare modifiche all'attrezzo al di fuori di quelle consentite dal produttore (vedere i paragrafi 2.1, 3.1 e 3.2). Gli altri componenti non smontabili sono protetti con la vernice. In caso di inosservanza di tale protezione, il produttore non ammetterà alcuna riparazione in garanzia. Per ottenere la riparazione in garanzia, il cliente dovrà presentare il certificato di garanzia dell'attrezzo confermato da bolla o fattura di acquisto, il certificato di qualità e completezza o la prova d'acquisto dell'utensile. Il periodo di validità della garanzia è di 24 mesi dal giorno dell'acquisto confermato nel certificato di garanzia, fatto salvo il caso in cui il contratto di acquisto non preveda diversamente.

La garanzia è valida a condizione che venga rispettato quanto segue:

- Istruzioni e principi di sicurezza generali (capitolo 1)
- Uso della tirainserti (paragrafo 2.4)
- Manutenzione giornaliera e settimanale (paragrafi 3.1 e 3.2)
- Conservazione (capitolo 5)
- Condizioni operative e di garanzia (capitolo 7)

La garanzia non è applicabile ai componenti rapidamente consumabili (vedere il paragrafo 4.2).

8. DICHIARAZIONE DI CONFORMITÀ CE

La ditta

Rivet Factory Group s. r. o., Lannova 2061/8, 110 00 Praha 1, Nové Město,
dichiara sotto la sua esclusiva responsabilità che il prodotto:

Descrizione: Tirinserti oleopneumatica

Modello: X-GRIP N09QI

al quale si riferisce la presente dichiarazione è conforme alle seguenti norme

Sicurezza:

Direttiva Macchine: ČSN EN ISO 11148-1:2015

La documentazione tecnica è compilata in base all'Allegato 1, sezione 1.7.4.1, ai sensi della Direttiva seguente: 2006/42/CE Direttiva macchine (Statutory Instruments 2008 N. 1597 - The Supply of Machinery (Safety) Regulations [Norme di sicurezza riguardanti la fornitura di macchinari in vigore nel Regno Unito].

Il firmatario rende questa dichiarazione per conto di Rivet Factory Group

Bc. Ondřej Slezák, CEO

Rivet Factory Group s. r. o.
Lannova 2061/8
110 00 Praha 1, Nové Město

Luogo di emissione: Drtinovo náměstí 171, 547 01 Náchod, Repubblica Ceca

Data di emissione: 11. 6. 2021

Il firmatario è responsabile della compilazione della documentazione tecnica per i prodotti venduti nell'Unione europea e rilascia la presente dichiarazione per conto STANLEY Engineered Fastening.

Matthias Appel

Responsabile team di compilazione documentazione tecnica

Stanley Engineered Fastening, Tucker GmbH, Max-Eyth-Str.1,
35394 Gießen, Germania



Questo utensile è conforme alla
Direttiva Macchine 2006/42/CE



9. DICHIARAZIONE DI CONFORMITÀ PER IL REGNO UNITO

La ditta

Rivet Factory Group s. r. o., Lannova 2061/8, 110 00 Praha 1, Nové Město,

dichiara sotto la sua esclusiva responsabilità che il prodotto:

Descrizione: Tirainseriti oleopneumatica

Modello: X-GRIP N09QI

al quale si riferisce la presente dichiarazione è conforme alle seguenti norme:

Sicurezza:

Il Regolamento Fornitura di Macchine (Sicurezza) 2008 S.I. 2008/1597 (e successive modifiche):

Norme designate ČSN EN ISO 11148-1:2015

La documentazione tecnica è compilata in base alle Supply of Machinery (Safety) Regulations 2008, S.I. 2008/1597 (e successive modifiche).

Il firmatario rende questa dichiarazione per conto di Rivet Factory Group

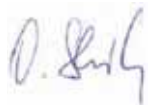

Bc. Ondřej Slezák, CEO

Rivet Factory Group s. r. o.

Lannova 2061/8

110 00 Praha 1, Nové Město

Luogo di emissione: Drtinovo náměstí 171, 547 01 Náchod, Repubblica Ceca

Data di emissione: 11. 6. 2021

Il firmatario è responsabile della compilazione della documentazione tecnica per i prodotti venduti nel Regno Unito e rilascia la presente dichiarazione per conto di Stanley Engineered Fastening.

A. K. Seewraj

Direttore tecnico, Regno Unito

Avdel UK Limited, Stanley House, Works Road, Letchworth Garden City, Hertfordshire, SG6 1JY REGNO UNITO



The Supply of Machinery (Safety)

Regulations 2008,

S.I. 2008/1597 [N.d.T.: recepimento nazionale britannico della Direttiva macchine UE], (e successive modifiche)



STANLEY
Engineered Fastening

SPIS TREŚCI

1. DEFINICJE DOTYCZĄCE BEZPIECZEŃSTWA	2
1.1. Ogólne zasady bezpieczeństwa	2
1.2. Zagrożenia związane z elementami wyrzuconymi w powietrze.....	3
1.3. Zagrożenia związane z obsługą.....	3
1.4. Zagrożenia związane z powtarzalnymi ruchami	3
1.5. Zagrożenia związane z akcesoriami.....	4
1.6. Zagrożenia związane z miejscem pracy	4
1.7. Zagrożenie związane z hałasem.....	4
1.8. Zagrożenia spowodowane drganiami	4
1.9. Dodatkowe instrukcje bezpieczeństwa dotyczące elektronarzędzi pneumatycznych.....	4
2. OPIS NARZĘDZIA.....	5
2.1. Podstawowe parametry	5
2.2. Dane techniczne	6
2.3. Zakres zastosowań	6
2.4. Obsługa narzędzia	6
3. KONSERWACJA NARZĘDZIA.....	7
3.1. Codzienna konserwacja	7
3.2. Tygodniowa konserwacja	7
3.3. Przegląd generalny	8
3.4. Ponowne wstępne napełnianie olejem	8
4. CZĘŚCI ZAMIENNE	8
4.1. Zamawianie	8
4.2. Lista materiałów eksploatacyjnych ulegających szybkiemu zużyciu	8
5. PRZECHOWYWANIE	9
6. KOMPLETNY ZESTAW NARZĘDZIA.....	9
7. WYMOGI EKSPLOATACYJNE I WARUNKI GWARANCJI	9
7.1. Wymogi eksploatacyjne	9
7.2. Warunki gwarancji	9
8. DEKLARACJA ZGODNOŚCI WE	10
9. DEKLARACJA ZGODNOŚCI DLA WLK. BRYT.	11

Niniejszą instrukcję muszą przeczytać wszystkie osoby instalujące lub obsługujące to narzędzie, poświęcając szczególną uwagę poniższym zasadom bezpieczeństwa.



Podczas użytkowania narzędzia należy zawsze stosować okulary ochronne odporne na uderzenia. Klasa wymaganej ochrony powinna być oceniana niezależnie przy każdym użyciu.



Środki ochrony słuchu należy wykorzystywać zgodnie z instrukcjami pracodawcy oraz zgodnie z przepisami bezpieczeństwa i higieny pracy.



Użytkowanie narzędzia może narazić dłonie operatora na zagrożenia, w tym na zmiżdżenia, uderzenia, przecięcia, obtarcia i poparzenia. Stosować odpowiednie rękawice do ochrony dłoni.

1. DEFINICJE DOTYCZĄCE BEZPIECZEŃSTWA

Podane poniżej definicje określają stopień zagrożenia oznaczony danym słowem. Proszę przeczytać instrukcję i zwracać uwagę na te symbole.



NIEBEZPIECZEŃSTWO: Oznacza natychmiastowo niebezpieczną sytuację, która, jeśli jej się nie uniknie, spowoduje śmierć lub poważne obrażenia ciała.



OSTRZEŻENIE: Oznacza potencjalnie niebezpieczną sytuację, która, jeśli jej się nie uniknie, może spowodować śmierć lub poważne obrażenia ciała.



PRZESTROGA: Oznacza potencjalnie niebezpieczną sytuację, która, jeśli jej się nie uniknie, może spowodować miernego lub średniego stopnia obrażenia ciała.

PRZESTROGA: Stosowana bez symbolu ostrzeżenia oznacza potencjalnie niebezpieczną sytuację, która, jeśli jej się nie uniknie, może spowodować uszkodzenie mienia.

Błędna eksploatacja lub konserwacja tego produktu może powodować poważne obrażenia ciała i uszkodzenie mienia. Należy przeczytać uważnie wszystkie ostrzeżenia i całość instrukcji obsługi przed rozpoczęciem użytkowania narzędzia. Podczas użytkowania elektronarzędzi zawsze powinno się postępować zgodnie z podstawowymi zasadami bezpieczeństwa, aby zmniejszyć ryzyko obrażeń ciała.

ZACHOWAĆ WSZYSTKIE OSTRZEŻENIA I INSTRUKCJE

1.1. OGÓLNE ZASADY BEZPIECZEŃSTWA

- W przypadku wielu zagrożeń, należy przeczytać i zrozumieć instrukcje dotyczące bezpieczeństwa przed instalacją, obsługą, naprawą, konserwacją, zmianą akcesoriów lub pracą w pobliżu narzędzia. W przeciwnym razie może dojść do poważnych obrażeń ciała.
- Narzędzia mogą instalować, regulować i używać wyłącznie wykwalifikowani i przeszkoleni operatorzy.
- Nie stosować niezgodnie z przeznaczeniem, które polega na mocowaniu nitów zrywalnych STANLEY Engineered Fastening.
- Stosować jedynie części, elementy złączne i akcesoria zalecane przez producenta.
- NIE modyfikować narzędzia. Modyfikacje mogą ograniczyć skuteczność zabezpieczeń i zwiększyć ryzyko dla operatora. Za wszelkie modyfikacje narzędzia wykonane przez klienta odpowiada wyłącznie klient. Wszelkie modyfikacje powodują unieważnienie wszelkich gwarancji.
- Nie wyrzucać instrukcji dotyczących bezpieczeństwa, lecz przekazać je operatorowi.
- Nie używać uszkodzonego narzędzia.
- Przed użyciem sprawdzić części ruchome pod kątem błędnego ustawienia, uszkodzenia części oraz każdego innego nieprawidłowego stanu, który może mieć wpływ na funkcjonowanie narzędzia. Jeśli narzędzie jest uszkodzone, przed ponownym użyciem przekazać je do naprawy. Przed użyciem zdemontować wszelkie klucze regulacyjne.
- Narzędzia należy okresowo sprawdzać, aby sprawdzić, czy symbole i oznaczenia wymagane przez odpowiednią część ISO 11148 są czytelne na narzędziu. Pracodawca/użytkownik musi skontaktować się z producentem w celu uzyskania zamiennych oznaczeń w razie potrzeby.
- Przeszkolony personel musi utrzymywać narzędzie w bezpiecznym stanie technicznym przez cały czas i regularnie sprawdzać je pod kątem uszkodzeń i prawidłowego działania. Demontaż może przeprowadzać jedynie przeszkolony personel. Nie demontować tego narzędzia bez wcześniejszego zapoznania się z instrukcją konserwacji.

1.2. ZAGROŻENIA ZWIĄZANE Z ELEMENTAMI WYRZUCONYMI W POWIETRZE

- Odłączyć dopływ powietrza od narzędzia przed rozpoczęciem jakichkolwiek prac konserwacyjnych, prób regulacji, montażu lub demontażu zespołu głowicy przedniej.
- Pamiętaj, że awaria obrabianego elementu lub akcesoriów, a nawet samego włożonego narzędzia, może spowodować wyrzucenia elementów w powietrze z wysoką prędkością.
- Podczas użytkowania narzędzia należy zawsze stosować okulary ochronne odporne na uderzenia. Klasa wymaganej ochrony powinna być oceniana niezależnie przy każdym użyciu.
- W tym momencie należy ocenić zagrożenia dla innych osób.
- Należy się upewnić, że obrabiany element jest odpowiednio zamocowany.
- Sprawdzić, czy środek ochrony przed wyrzuceniem elementu złącznego i/lub trzpienia jest zamontowany i sprawny.
- NIE używać narzędzia bez zamontowanego kolektora trzpieni.
- Ostrzec przed ewentualnym wyrzuceniem trzpieni z dużą siłą z przodu narzędzia.
- NIE obsługiwać narzędzia skierowanego w stronę osoby (osób).

1.3. ZAGROŻENIA ZWIĄZANE Z OBSŁUGĄ

- Użytkowanie narzędzia może narazić dłonie operatora na zagrożenia, w tym na zmiążdżenia, uderzenia, przecięcia, obtarcia i poparzenia. Stosować odpowiednie rękawice do ochrony dłoni.
- Operatorzy oraz personel dokonujący konserwacji muszą być zdolni fizycznie do obsługi wielkości, ciężaru i mocy narzędzia.
- Narzędzie należy trzymać prawidłowo; należy być gotowym na reagowanie na normalne lub nagłe ruchy — obie ręce muszą być w gotowości.
- Utrzymywać uchwyt narzędzia w stanie suchym, czystym i wolnym od oleju i smaru.
- Należy zachować równowagę ciała i stać stabilnie podczas obsługi narzędzia.
- Zwolnić urządzenie zatrzymujące i uruchamiające w razie przerwy w zasilaniu hydraulicznym.
- Używać wyłącznie środków smarnych zalecanych przez producenta.
- Unikać styczności z płynem hydraulicznym. Aby ograniczyć ryzyko wystąpienia wysypki, koniecznie dokładnie wypłukać miejsce styczności.
- Karty charakterystyki dla wszystkich olejów hydraulicznych i smarów są dostępne na żądanie u dostawcy narzędzi.
- Unikać nieodpowiednich pozycji ciała, ponieważ mogą one nie pozwalać na zareagowanie na normalny lub nieoczekiwany ruch narzędzia.
- Jeśli narzędzie jest podwieszane, dopilnować, aby było solidnie zamocowane.
- Uważać na ryzyko zmiążdżenia lub ściśnięcia, gdy zespół głowicy przedniej nie jest zamocowany.
- NIE obsługiwać narzędzia ze zdjętą obudową zespołu głowicy przedniej.
- Przed przejściem dalej zapewnić odpowiedni odstęp dla rąk operatora narzędzia.
- Podczas przenoszenia narzędzia z miejsca na miejsce trzymać ręce z dala od spustu, aby uniknąć niezamierzonego uruchomienia.
- NIE upuszczać narzędzia ani nie używać go jako młotka.
- Dopilnować, aby zużyte trzpienie nie stanowiły zagrożenia.
- Kolektor trzpieni opróżniać, gdy będzie napełniony do około połowy.

1.4. ZAGROŻENIA ZWIĄZANE Z POWTARZALNYMI RUCHAMI

- Podczas użytkowania elektronarzędzia może wystąpić uczucie dyskomfortu w dłoniach, ramionach, barkach, szyi lub innych częściach ciała operatora.
- Podczas korzystania z narzędzia operator powinien przyjąć wygodną pozycję ciała, jednocześnie utrzymując solidne podparcie stóp oraz unikać nietypowych i niezapewniających równowagi pozycji. Operator powinien zmieniać pozycję ciała podczas wykonywania długich zadań. Może to pomóc w uniknięciu uczucia dyskomfortu oraz zmęczenia.
- W przypadku wystąpienia objawów, takich jak trwale lub nawracające uczucie dyskomfortu, ból, pulsowanie, drętwienie, bezwład, pieczenie lub sztywność, nie należy ignorować tych sygnałów ostrzegawczych.

1.5. ZAGROŻENIA ZWIĄZANE Z AKCESORIAMI

- Odłączyć narzędzie od dopływu powietrza przed zamontowaniem lub zdjęciem zespołu głowicy przedniej lub akcesorium.
- Używać wyłącznie akcesoriów i materiałów eksploatacyjnych o rozmiarach i typów zalecanych przez producenta narzędzia. Nie używać akcesoriów ani materiałów eksploatacyjnych innych rozmiarów i typów.

1.6. ZAGROŻENIA ZWIĄZANE Z MIEJSCEM PRACY

- Głównymi przyczynami obrażeń ciała w miejscu pracy są poślizgnięcia się, potknięcia i upadki. Uważać na śliskie powierzchnie powstałe w wyniku użytkowania narzędzia i pamiętać o zagrożeniu upadkiem w wyniku potknięcia się o przewód powietrzny lub wąż hydrauliczny.
- W nieznanym otoczeniu należy postępować ostrożnie. Mogą występować ukryte niebezpieczeństwa, takie jak przewody elektryczne lub innego typu.
- Narzędzie nie jest przeznaczone do użytku w potencjalnie wybuchowej atmosferze oraz nie posiada izolacji chroniącej w przypadku zetknięcia się z zasilaniem elektrycznym.
- Należy się upewnić, że w miejscu pracy nie występują przewody elektryczne, rury z gazem itp., które mogą stanowić zagrożenie w przypadku uszkodzenia ich przez narzędzie.
- Należy ubrać się odpowiednio. Nie zakładać luźnych ubrań ani biżuterii. Włosy, ubranie i rękawice trzymać z dala od ruchomych części. Luźne ubranie, biżuteria lub włosy mogą zostać wciągnięte przez ruchome części.
- Dopilnować, aby zużyte trzpienie nie stanowiły zagrożenia.

1.7. ZAGROŻENIE ZWIĄZANE Z HAŁASEM

- Narażenie na wysokie poziomy hałasu może spowodować trwałą utratę słuchu i inne problemy, takie jak szумы uszne (dzwonienie, brzęczenie, świst lub szum w uszach). Dlatego bardzo ważna jest ocena ryzyka i wdrożenie odpowiednich środków ochrony przed tymi zagrożeniami.
- Odpowiednie środki ochrony mogą obejmować podjęcie kroków, takich jak zastosowanie materiałów tłumiących, aby obrabiane elementy nie „dzwoniły”.
- Środki ochrony słuchu należy wykorzystywać zgodnie z instrukcjami pracodawcy oraz zgodnie z przepisami bezpieczeństwa i higieny pracy.
- Obsługiwać i konserwować narzędzie zgodnie z zaleceniami w instrukcji obsługi, aby zapobiec niepotrzebnemu zwiększeniu poziomu hałasu.
- Dopilnować, aby tłumik w kolektorze trzpieni był zamocowany i sprawny podczas eksploatacji narzędzia.

1.8. ZAGROŻENIA SPOWODOWANE DRGANIAMI

- Narażenie na drgania może spowodować uszkodzenie nerwów i naczyń krwionośnych w dłoniach i rękach.
- Podczas pracy w zimnych warunkach należy założyć ciepłą odzież, a dłonie utrzymywać ciepłe i suche.
- Jeśli w palach lub dłoniach pojawi się uczucie drętwienia, pulsowania lub bólu, lub też skóra będzie bieleć, należy zaprzestać użytkowania narzędzia, powiadomić pracodawcę o zaistniałej sytuacji i zasięgnąć porady lekarza.
- Jeśli to możliwe, opierać ciężar narzędzia na stojaku, elemencie napinającym lub wyważającym, ponieważ wtedy narzędzia nie trzeba trzymać tak mocno.

1.9. DODATKOWE INSTRUKCJE BEZPIECZEŃSTWA DOTYCZĄCE ELEKTRONARZĘDZI PNEUMATYCZNYCH

- Ciśnienie dopływu powietrza roboczego nie może przekraczać 7 barów (100 PSI).
- Powietrze pod ciśnieniem może spowodować poważne obrażenia ciała.
- Nigdy nie pozostawiać włączonego narzędzia bez nadzoru. Odłączyć wąż powietrzny od narzędzia, gdy narzędzie nie jest w użytku, przed zmianą akcesoriów lub na czas wykonywania napraw.
- NIE kierować otworu wylotowego powietrza na kolektorze trzpieni na operatora ani inne osoby. Nigdy nie kierować strumienia powietrza na siebie ani inne osoby.
- Uderzający jak bicz i podskakujący wąż może spowodować poważne obrażenia ciała. Zawsze sprawdzać pod kątem uszkodzonych lub luźnych węży i złączy.

2.2. DANE TECHNICZNE

ciężar.....	2,0 kg
ciśnienie robocze	0,5 - 0,7 MPa
siła skoku przy 0,6 Mpa	23 kN
zużycie powietrza	1,5 l / skok
skok	8 mm
wysokość	270 mm
długość	262 mm
szerokość (nad złączem pneumatycznym)	125 mm

2.3. ZAKRES ZASTOSOWAŃ

Narzędzie hydrauliczno-pneumatyczne jest przeznaczone do instalacji z użyciem:

- nitonakrętek M3 - M12 (z aluminium, stali, stali nierdzewnej)
- nitonakrętek M4 - M8 (z aluminium, stali, stali nierdzewnej)

2.4. OBSŁUGA NARZĘDZIA

Producent wyposażył narzędzie w kowadło i trzpień do nitonakrętek M8. Do instalacji nitonakrętek o innych wymiarach konieczna jest wymiana kowadła i trzpienia, zmiana podstawowych ustawień narzędzia i jego następująca regulacja:

- 1) poluzować przeciwnakrętkę kowadła
- 2) wykręcić kowadło z dyszy przedniej
- 3) wykręcić kowadło z tulei
- 4) wybrać odpowiednie kowadło i trzpień, patrz tabela poniżej:

Nitonakrętka	Kowadła i trzpień	Numery części zamiennych
M4	Trzpień do nitonakrętek M4	O900A00276
	Kowadło do trzpieni M4	O900A00283
M5	Trzpień do nitonakrętek M5	O900A00277
	Kowadło do trzpieni M5	O900A00284
M6	Trzpień do nitonakrętek M6	O900A00278
	Kowadło do trzpieni M6	O900A00285
M8	Trzpień do nitonakrętek M8	O900A00279
	Kowadło do trzpieni M8	O900A00286
M10	Trzpień do nitonakrętek M10	O900A00280
	Kowadło do trzpieni M10	O900A00287
M12	Trzpień do nitonakrętek M12	O900A00281
	Kowadło do trzpieni M12	O900A00288

- 5) nakręcić trzpień na tuleję (do ogranicznika tylnego), a następnie obrócić go w przeciwnym kierunku, aby płaskie elementy na sześciokątnych powierzchniach sprawdzianu trzpieniowego gwintowego i tulei pasowały do siebie.
- 6) nasunąć kowadło do sześciokątnych elementów trzpieni i tulei.
- 7) nakręcić kowadło na dyszę przednią.
- 8) wyregulować kowadło:
 - w przypadku nitonakrętek - nitonakrętka zostaje wkręcona na całą długość gwintu na trzpieniu, a przód nitonakrętki opiera się o kowadło. Przymocować kowadło w tym położeniu przeciwnakrętką.
 - w przypadku nitośrub - ustawić kowadło tak, aby między zewnętrzną środą nitośruby a wewnętrzną stroną kowadło był odstęp około 1 mm. Wykonać regulację w następujący sposób: nakręcać kowadło do ogranicznika tylnego i do trzpienia, a następnie odkręcić je w o jeden lub dwa obroty. Przymocować kowadło w tym położeniu przeciwnakrętką.

- 9) podłączyć narzędzie do źródła sprężonego powietrza
- 10) nacisnąć i przytrzymać włącznik spustowy, odczytać aktualnie ustawioną siłę skoku ze wskaźnika skoku, po czym zwolnić włącznik spustowy. Obracanie śruby regulacyjnej zgodnie ze wskazówkami zegara powoduje wzrost siły skoku, a obracanie jej w przeciwnym kierunku powoduje spadek siły skoku. Sprawdzić ustawienie siły skoku i powtarzać procedurę do ustawienia wymaganej siły skoku zgodnie z poniższą tabelą (nie ma zastosowania do wszystkich typów nitonakrętek):

Siła skoku F_t (kN)			
Nitonakrętka	Al (aluminium)	St (stal)	Rv (Stal nierdzewna)
M4	3	5	7
M5	5	9	9
M6	7	11	11
M8	11	13	13
M10	13	15	15
M12	15	19	21

- 11) Założyć nit na trzpień i pchać w kierunku kowadła, co spowoduje nakręcenie nita.
 - 12) Umieścić nakręcony nit w przygotowanym otworze.
 - 13) Wcisnąć włącznik spustowy, aby zainstalować nit.
 - 14) Zwolnić włącznik spustowy, co spowoduje wykręcenie trzpienia z nita (jeśli nie zostanie wykręcony całkowicie, użyć przycisku wykręcania).
 - 15) Sprawdzić zainstalowany nit
 - jeśli nit nie został całkowicie zainstalowany, należy zwiększyć skok.
 - jeśli nit został zainstalowany zbyt mocno, co powoduje odkształcenie nita i utrudnia wykręcenie trzpienia z nita, konieczne jest zmniejszenie skoku.
 - 16) Sprawdzić regulację kowadła zgodnie z krokiem 8).
- Narzędzie przygotowane i wyregulowane w ten sposób jest gotowe do nitowania.

3. KONSERWACJA NARZĘDZIA

Podczas konserwacji narzędzie musi być odłączone od źródła sprężonego powietrza!!!

3.1 CODZIENNA KONSERWACJA

Przed rozpoczęciem pracy wpuścić kilka kropli oleju smarującego (zalecamy olej hydrauliczny HYPIN AWHM 32 CASTROL lub oleje hydrauliczne klasy HLP ISO VG 32) do wlotu powietrza narzędzia, pod warunkiem że do układu doprowadzania powietrza nie jest podłączone urządzenie smarujące. Sprawdzić narzędzie pod kątem wycieków powietrza i wymienić uszkodzone węże i zaciski w razie potrzeby. Jeśli regulator ciśnienia nie jest wyposażony w filtr, przedmuchać wąż pneumatyczny przed podłączeniem go do narzędzia, aby pozbyć się zanieczyszczeń i wody. Jeśli regulator ciśnienia jest wyposażony w filtr, wysuszyć go. Sprawdzić, czy zamontowana głowica przednia jest zgodna ze średnicą BR i czy wszystkie gwinty i połączenia są dokręcone prawidłowo. Sprawdzić, czy przednia dysza jest prawidłowo dokręcona do korpusu hydraulicznego narzędzia. Sprawdzić, czy wyloty powietrza są naprawdę puste.

3.2. TYGODNIOWA KONSERWACJA

Oczyścić narzędzie i wymienić zużyte lub niesprawne części oraz, w razie potrzeby, uzupełnić olej zgodnie z punktem 3.4. Wykręcić kowadło i trzpień zgodnie z punktem 2.4, kroki od 1) do 3), a następnie dokładnie je oczyścić. Sprawdzić wzrokowo - w szczególności trzpień, kowadło i dyszę przednią - i wymienić je, jeśli są zużyte lub uszkodzone. Zdemontowane części należy zamontować na miejsce zgodnie z opisem w punkcie 2.4, kroki od 5) do 7), co obejmuje regulację w kroku 8).

3.3. PRZEGLĄD GENERALNY

Przeгляд generalny narzędzia należy przeprowadzać po około 300 000 skokach lub raz na trzy lata. Narzędzie należy całkowicie rozmontować i wymienić wszystkie uszczelki oraz zużyte części. Taką naprawę może przeprowadzić wyłącznie autoryzowany technik lub osoba przeszkolona przez producenta lub dostawcę.

3.4. PONOWNE WSTĘPNE NAPEŁNIANIE OLEJEM

Podłączyć narzędzie do źródła sprężonego powietrza! Kilka razy nacisnąć i zwolnić włącznik spustowy.

Odłączyć narzędzie do źródła sprężonego powietrza! Wykręcić element nr 11 kluczem imbusowym nr 3.

Wlać olej hydrauliczny (z dołączonej do zestawu butelki oleju hydraulicznego) do narzędzia MP53, uważając, aby nie zassać powietrza, ponieważ olej hydrauliczny nie może zawierać powietrza. Przykręcić narzędzie MP53 do poz. B9 i wtrysnąć olej hydrauliczny do narzędzia. Kiedy ruchoma część narzędzia MP53 zostanie zwolniona, nadmiar oleju powróci do narzędzia MP53.

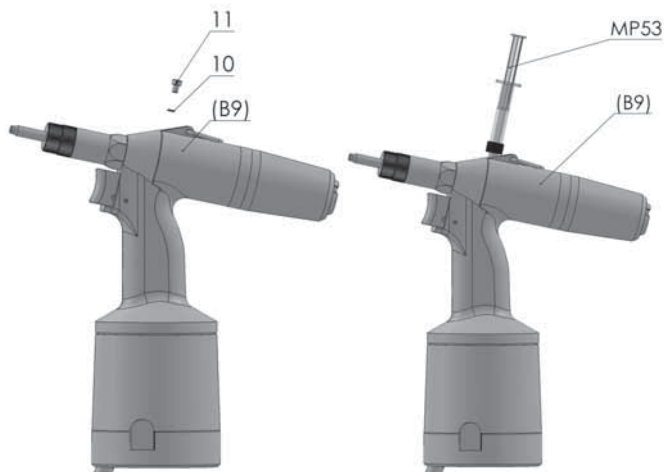

4. CZĘŚCI ZAMIENNE

4.1. ZAMAWIANIE

Zamawiać części zamienne wyłącznie od producenta lub jego przedstawiciela handlowego.

Zamówienie musi zawierać numer seryjny narzędzia, numer części wraz z liczbą sztuk, nazwę firmy i jej dokładny adres, numer identyfikacji podatkowej oraz numer identyfikacyjny.

4.2. LISTA MATERIAŁÓW EKSPLOATACYJNYCH ULEGAJĄCYCH SZYBKEMU ŻYWIENIU

Aby uzyskać informacje o wszystkich typach i wymiarach kowadeł i trzpieni patrz tabela w punkcie 2.4.

Komplet dyszy przedniej.....D-08650600

Śruba rozciągliwa.....O900P01202

Tuleja łącząca.....D-08650400

5. PRZECHOWYWANIE

Narzędzie hydrauliczno-pneumatyczne umieszczone w pojemniku transportowym należy przechowywać w miejscu o wilgotności względnej do 70% i temperaturze od +5°C do +40°C bez żrących oparów soli, kwasów i innych substancji żrących.

6. KOMPLETNY ZESTAW NARZĘDZIA

Zamienne kowadła i trzpienie umieszczone w plastikowej torebce, instrukcja obsługi, gwarancja.

7. WYMOGI EKSPLOATACYJNE I WARUNKI GWARANCJI

7.1 WYMOGI EKSPLOATACYJNE

Aby zapewnić niezawodną pracę narzędzia, zalecamy korzystanie ze specjalnie przygotowanego sprężonego powietrza. Przygotowane sprężone powietrze to sprężone powietrze wolne od cząstek litych i wody, o ciśnieniu zmniejszonym do wymaganej wartości i nasmarowane olejem zapobiegającym korozji. Bezpośrednio przed rozpoczęciem eksploatacji narzędzia należy dopilnować, aby maksymalne ciśnienie wylotowe ustawione dla zaworu regulacyjnego nie przekraczało **0,7 MPa**. Zaleca się wyposażenie przewodu powietrznego w filtr powietrza i smarownicę.

Równoważny poziom ciśnienia akustycznego A , $L_{pAeq,T}$ nie przekracza 68,6 dB(A), ale mimo to zaleca się stosowanie ochronników słuchu podczas ciągłej i długotrwałej eksploatacji.

Sumaryczny ważony poziom przyspieszenia drgań $L_{avw,T} = 113,8$ dB re 10^{-6} m.s⁻². Zbiorcza ważona wartość skuteczna przyspieszenia drgań $a_{wv,T} = 0,49$ m.s⁻².

Włącznik spustowy pozwala na bezpieczną obsługę narzędzia przy użyciu maks. nacisku 35 N < 50 N bez zwalniania uchwyt zgodnie z przepisami BHP.

7.2. WARUNKI GWARANCJI

Zapewnienie niezawodnego i bezpiecznego działania narzędzia wymaga przestrzegania instrukcji i zasad podanych powyżej.

Przez okres obowiązywania gwarancji klientowi nie wolno wprowadzać żadnych modyfikacji poza dopuszczonymi przez producenta, patrz punkty 2.1, 3.1, 3.2 Inne części niedemontowalne są zabezpieczone farbą. Naruszenie tego zabezpieczenia powoduje utratę prawa do naprawy gwarancyjnej przeprowadzonej przez producenta. Aby móc skorzystać z naprawy gwarancyjnej, klient musi przekazać zatwierdzony certyfikat gwarancyjny narzędzia, certyfikat jakości i kompletności lub dowód zakupu. Gwarancja obowiązuje przez 24 miesiące od dnia zakupu potwierdzonego na certyfikacie gwarancyjnym, jeśli w umowie zakupu nie zapisano inaczej.

Gwarancja zachowuje ważność pod warunkiem przestrzegania treści następujących punktów:

- Ogólne instrukcje i zasady bezpieczeństwa (punkt 1)
- Obsługa narzędzia (punkt 2.4)
- Codzienna i tygodniowa konserwacja (punkty 3.1 i 3.2)
- Przechowywanie (punkt 5)
- Obsługa i warunki gwarancji (punkt 7)

Gwarancja nie obejmuje części eksploatacyjnych (patrz punkt 4.2.)

8. DEKLARACJA ZGODNOŚCI WE

My,
Rivet Factory Group s. r. o., Lannova 2061/8, 110 00 Praha 1, Nové Město,
 oświadczamy na swoją wyłączną odpowiedzialność, że produkt:

Opis: Pneumatyczno-hydrauliczna nitownica

Model: X-GRIP N09QI

którego dotyczy niniejsza deklaracja, jest zgodny z następującymi normami

Bezpieczeństwo:

Dyrektywa maszynowa: ČSN EN ISO 11148-1:2015

Dokumentacja techniczna została sporządzona zgodnie z punktem 1.7.4.1 Aneksu 1 następującej dyrektywy: Dyrektywa maszynowa 2006/42/WE (w Wielkiej Brytanii obowiązuje ustawa: Statutory Instruments 2008 No 1597 - The Supply of Machinery (Safety) Regulations).

Niżej podpisany składa niniejszą deklarację w imieniu Rivet Factory Group

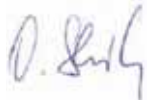

Bc. Ondřej Slezák, CEO

Rivet Factory Group s. r. o.
 Lannova 2061/8
 110 00 Praha 1, Nové Město

Miejsce wydania: Drtinovo náměstí 171, 547 01 Náchod, Republika Czeska

Data wydania: 11. 6. 2021

Niżej podpisana osoba odpowiada za sporządzenie dokumentacji technicznej dla produktów sprzedawanych w Unii Europejskiej i składa tę deklarację w STANLEY Engineered Fastening.

Matthias Appel

Team Leader Technical Documentation

Stanley Engineered Fastening, Tucker GmbH, Max-Eyth-Str.1,
 35394 Gießen, Niemcy



Ta maszyna jest zgodna z dyrektywą maszynową
 2006/42/WE



9. DEKLARACJA ZGODNOŚCI DLA WLK. BRYT.

My,
Rivet Factory Group s. r. o., Lannova 2061/8, 110 00 Praha 1, Nové Město,
 oświadczamy na swoją wyłączną odpowiedzialność, że produkt:

Opis: Pneumatyczno-hydrauliczna nitownica

Model: X-GRIP N09QI

kotórego dotyczy niniejsza deklaracja, jest zgodny z następującymi normami wyznaczonymi:

Bezpieczeństwo:

Ustawa Supply of Machinery (Safety) Regulations 2008 S.I. 2008/1597 (wraz ze zmianami).

Wyznaczone normy ČSN EN ISO 11148-1:2015

Dokumentacja techniczna została sporządzona zgodnie z ustawą Supply of Machinery (Safety) Regulations 2008, S.I. 2008/1597 (wraz ze zmianami).

Niżej podpisany składa niniejszą deklarację w imieniu Rivet Factory Group

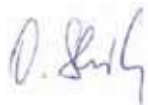

Bc. Ondřej Slezák, CEO

Rivet Factory Group s. r. o.

Lannova 2061/8

110 00 Praha 1, Nové Město

Miejsce wydania: Drtinovo náměstí 171, 547 01 Náchod, Republika Czeska

Data wydania: 11. 6. 2021

Niżej podpisana osoba odpowiada za sporządzenie dokumentacji technicznej dla produktów sprzedawanych w Wielkiej Brytanii i składa tę deklarację w imieniu Stanley Engineered Fastening.

A. K. Seewraj

Director of Engineering, Wielka Brytania

Avdel UK Limited, Stanley House, Works Road, Letchworth Garden City, Hertfordshire,

SG6 1JY WIELKA BRYTANIA



**Ustawa Supply of Machinery (Safety)
 Regulations 2008,
 S.I. 2008/1597 (wraz ze zmianami)**



STANLEY
 Engineered Fastening

ÍNDICE DE CONTENIDOS

1. DEFINICIONES DE SEGURIDAD	2
1.1. Normas generales de seguridad	2
1.2. Peligro por piezas proyectadas.....	3
1.3. Peligros durante el funcionamiento	3
1.4. Peligro por movimientos repetitivos	3
1.5. Peligros de los accesorios	4
1.6. Peligros en el lugar de trabajo	4
1.7. Peligros relacionados con los ruidos	4
1.8. Peligros relacionados con las vibraciones	4
1.9. Instrucciones de seguridad adicionales para herramientas neumáticas	4
2. DESCRIPCIÓN DE LA HERRAMIENTA	5
2.1. Características básicas	5
2.2. Datos técnicos	6
2.3. Rango de uso.....	6
2.4. Funcionamiento de la herramienta	6
3. MANTENIMIENTO DE LA HERRAMIENTA.....	7
3.1. Mantenimiento diario	7
3.2. Mantenimiento semanal	7
3.3. Mantenimiento general.....	8
3.4. Rellenado de aceite.....	8
4. PIEZAS DE REPUESTO	8
4.1. Pedidos	8
4.2. Lista de piezas que se desgastan rápidamente	8
5. ALMACENAMIENTO	9
6. EQUIPO COMPLETO DE LA HERRAMIENTA	9
7. OPERACIONES Y CONDICIONES DE LA GARANTÍA	9
7.1. Condiciones de funcionamiento	9
7.2. Condiciones de la garantía	9
8. DECLARACIÓN DE CONFORMIDAD CE	10
9. DECLARACIÓN DE CONFORMIDAD DEL REINO UNIDO	11

Las personas que instalen o hagan funcionar la herramienta deberán leer el manual de instrucciones, prestando especial atención a las siguientes normas de seguridad.



Utilice siempre protección ocular resistente a impactos mientras esté utilizando la herramienta. El grado de protección requerido debe evaluarse para cada uso.



Utilice protecciones auditivas de acuerdo con las instrucciones de la empresa y tal y como lo exigen las normas de seguridad en el trabajo y la normativa sobre seguridad.



El uso de la herramienta puede exponer las manos del operador a peligros como aplastamiento, impactos, cortes, abrasiones o calor. Utilice guantes adecuados para protegerse las manos.

1. DEFINICIONES DE SEGURIDAD

Las siguientes definiciones describen el nivel de gravedad de cada palabra de advertencia. Lea el manual y preste atención a estos símbolos.



PELIGRO: Indica una situación de peligro inminente que, de no evitarse, podría ocasionar la muerte o una lesión grave.



ADVERTENCIA: Indica una situación potencialmente peligrosa que, de no evitarse, podría ocasionar la muerte o una lesión grave.



PRECAUCIÓN: Indica una situación potencialmente peligrosa que, de no evitarse, podría ocasionar una lesión moderada o leve.

PRECAUCIÓN: Usado sin el símbolo de alerta de seguridad indica una situación potencialmente peligrosa que, de no evitarse, podría causar daños materiales.

El funcionamiento o el mantenimiento inadecuado de este producto podrían causar lesiones graves o daños materiales. Lea y comprenda todas las advertencias e instrucciones de funcionamiento antes de usar este dispositivo. Cuando utilice herramientas eléctricas, deberá tomar siempre todas las precauciones básicas de seguridad para reducir el riesgo de lesiones personales.

CONSERVE TODAS LAS ADVERTENCIAS E INSTRUCCIONES PARA FUTURAS CONSULTAS

1.1. NORMAS GENERALES DE SEGURIDAD

- Para conocer los distintos peligros, lea y entienda las instrucciones de seguridad antes de instalar, utilizar, reparar, mantener o cambiar los accesorios de la herramienta o de trabajar cerca de ella. No hacerlo puede provocar lesiones corporales graves.
- Solo los operadores cualificados y capacitados deben instalar, ajustar o usar la herramienta.
- NO utilice la herramienta para fines distintos al previsto; es decir, la colocación de remaches ciegos de STANLEY Engineered Fastening.
- Use solamente las piezas, los remaches y los accesorios recomendados por el fabricante.
- NO modifique la herramienta. Las modificaciones pueden reducir la eficacia de los mecanismos de seguridad y aumentar los riesgos para el operador. Si el cliente realiza cualquier modificación de la herramienta, asumirá toda la responsabilidad de la misma y quedarán anuladas todas las garantías aplicables.
- No tire las instrucciones de seguridad; entréguelas al operador.
- No utilice la herramienta si está dañada.
- Antes del uso, compruebe que no haya ninguna desalineación ni bloqueo de las piezas móviles, rotura de piezas ni ninguna otra condición que pudiese afectar al funcionamiento de la herramienta. Si la herramienta está dañada, llévela a reparar antes de utilizarla. Extraiga las posibles llaves de ajuste antes del uso.
- Las herramientas deben revisarse periódicamente para comprobar que las clasificaciones y marcas exigidas por esta sección de la ISO 11148 sean legibles en la herramienta. Si faltan etiquetas, la empresa o el usuario solicitarán al fabricante otras de repuesto.
- La herramienta debe mantenerse siempre en condiciones de trabajo seguras, debe comprobarse periódicamente que no presente daños y debe ser utilizada por personal capacitado. El procedimiento de desmontaje deberá ser realizado por personal capacitado. No desmonte esta herramienta sin consultar antes las instrucciones de mantenimiento.

1.2. PELIGRO POR PIEZAS PROYECTADAS

- Desconecte el suministro de aire de la herramienta antes de realizar cualquier mantenimiento o intento de ajuste, o antes de colocar o extraer el conjunto de boquilla o los accesorios.
- Tenga en cuenta que un fallo en la pieza de trabajo o los accesorios, o incluso en la herramienta insertada, puede causar la proyección a alta velocidad.
- Póngase siempre protección ocular resistente a los impactos cuando use la herramienta. El grado de protección requerido debe evaluarse para cada uso.
- Evalúe también en ese momento los riesgos para otras personas.
- Asegúrese de que la pieza de trabajo esté bien sujeta.
- Compruebe que la protección contra la proyección de remaches y/o vástagos esté colocada y que funcione.
- NO utilice la herramienta si no tiene el colector de vástagos instalado.
- Advierta contra la posible salida forzosa de los vástagos desde el frente de la herramienta.
- NO haga funcionar la herramienta dirigiéndola hacia ninguna persona.

1.3. PELIGROS DURANTE EL FUNCIONAMIENTO

- Durante el uso de la herramienta, las manos del operador están expuestas a peligros tales como aplastamiento, impactos, cortes, abrasiones o calor. Utilice guantes adecuados para protegerse las manos.
- Los operadores y el personal de mantenimiento deben estar capacitados físicamente para manipular el volumen, el peso y la potencia de la herramienta.
- Sostenga correctamente la herramienta. Está preparado para contrarrestar los movimientos normales o repentinos y tenga ambas manos disponibles.
- Mantenga las empuñaduras de la herramienta secas limpias y libres de aceite y grasa.
- Mantenga el cuerpo bien equilibrado y firme en el suelo cuando maneje la herramienta.
- Libere el dispositivo de arranque y parada en caso de interrupción del suministro de aire.
- Utilice solo los lubricantes recomendados por el fabricante.
- Se debe evitar el contacto con el sistema hidráulico. Para minimizar la posibilidad de irritaciones, es necesario lavarse bien en caso de contacto.
- Previa petición, el proveedor de su herramienta puede proporcionarle las fichas de datos de seguridad de los materiales de todos los aceites y lubricantes hidráulicos.
- Evite las malas posturas pues es probable que le impidan contrarrestar el movimiento normal o imprevisto de la herramienta.
- Si la herramienta está fijada a un dispositivo de suspensión, asegúrese de que la fijación sea segura.
- Tenga en cuenta el riesgo de aplastamiento o pinzamiento si el equipamiento de la boquilla no está colocado.
- NO haga funcionar la herramienta si no tiene la carcasa de la boquilla montada.
- Debe haber suficiente espacio libre para las manos del operador de la máquina antes del uso.
- Cuando transporte la herramienta de un lugar a otro, mantenga las manos alejadas del gatillo para evitar el accionamiento involuntario.
- No haga un uso indebido de la máquina arrojándola o usándola como un martillo.
- Tome las medidas necesarias para asegurarse de que los vástagos usados no causen riesgos.
- El colector de vástagos debe vaciarse cuando se haya llenado hasta aproximadamente la mitad.

1.4. PELIGRO POR MOVIMIENTOS REPETITIVOS

- Al utilizar la herramienta, es posible que el operador note molestias en las manos, los brazos, los hombros, el cuello u otras partes del cuerpo.
- El operador debe mantener una postura cómoda, equilibrada y firme sobre el suelo, evitando las malas posturas o las posturas desequilibradas. Cambiar la postura del cuerpo durante las tareas prolongadas puede ayudar a evitar la incomodidad y la fatiga.
- Si el operador experimenta síntomas como incomodidad persistente o recurrente, dolor, palpitaciones, dolor vago, hormigueo, entumecimiento, ardores o rigidez, no debe ignorar estas señales de aviso.

1.5. PELIGROS DE LOS ACCESORIOS

- Desconecte la herramienta del suministro de aire antes de instalar o quitar el conjunto de boquilla o el accesorio.
- Utilice solo accesorios y consumibles de los tipos y los tamaños recomendados por el fabricante de la herramienta; no utilice accesorios y consumibles de otros tipos y tamaños.

1.6. PELIGROS EN EL LUGAR DE TRABAJO

- Los resbalones, tropiezos y caídas son las principales causas de lesiones en el lugar de trabajo. Sea consciente de las superficies deslizantes provocadas por el uso de la herramienta y también de los peligros de tropiezo causados por el conducto de aire o la manguera hidráulica.
- Actúe con cuidado en los entornos desconocidos. Puede haber peligros ocultos como cables de electricidad u otras líneas de suministro.
- La herramienta no está diseñada para ser usada en atmósferas potencialmente explosivas ni está aislada contra el contacto con la energía eléctrica.
- Asegúrese de que no haya cables eléctricos, tuberías de gas, etc., que puedan causar un peligro si resultan dañados por el uso de la herramienta.
- Utilice vestimenta adecuada. No lleve ropa suelta ni joyas. Mantenga el cabello, la ropa y los guantes alejados de las piezas móviles. La ropa suelta, las joyas y el pelo largo pueden quedar atrapados en las piezas móviles.
- Tome las medidas necesarias para asegurarse de que los vástagos usados no causen riesgos.

1.7. PELIGROS RELACIONADOS CON LOS RUIDOS

- La exposición a niveles elevados de ruido puede provocar problemas permanentes o incapacitantes, pérdida de audición y otros problemas como acúfenos (zumbidos o silbidos en los oídos). Por tanto, la evaluación de riesgos y la implementación de los controles adecuados para estos peligros son fundamentales.
- Los controles adecuados para reducir el riesgo pueden incluir medidas tales como materiales amortiguadores para evitar que las piezas de trabajo "suenen".
- Utilice protecciones auditivas de acuerdo con las instrucciones de la empresa y según lo exigen las normas de seguridad laborales.
- Para evitar un aumento innecesario del nivel de ruido, utilice y mantenga la herramienta como se recomienda en el manual de instrucciones.
- Asegúrese de que el silenciador del colector de vástagos esté colocado y listo para funcionar cuando se ponga en marcha la herramienta.

1.8. PELIGROS RELACIONADOS CON LAS VIBRACIONES

- La exposición a las vibraciones puede provocar daños incapacitantes en los nervios y la irrigación sanguínea de las manos y los brazos.
- Utilice ropa abrigada cuando trabaje en lugares fríos y mantenga las manos calientes y secas.
- Si experimenta entumecimiento, hormigueo, dolor o palidez en los dedos o manos, deje de utilizar la herramienta, informe a su empleador y consulte al médico.
- Siempre que sea posible, sostenga el peso de la herramienta en un soporte, tensor o equilibrador, pues de esta forma podrá aplicar un agarre más ligero sobre la herramienta.

1.9. INSTRUCCIONES DE SEGURIDAD ADICIONALES PARA HERRAMIENTAS NEUMÁTICAS

- El suministro de aire de trabajo no debe superar los 7 bar (100 PSI).
- El aire a presión puede causar lesiones graves.
- Nunca deje la máquina funcionando sin supervisión. Desconecte la manguera de aire cuando la herramienta no esté en uso, antes de cambiar los accesorios o al realizar reparaciones.
- NO deje que la abertura de la salida de aire del colector de vástagos esté dirigida hacia el operador o hacia otras personas. No dirija nunca el aire hacia usted mismo ni hacia ninguna otra persona.
- Un latigazo de la manguera puede causar lesiones graves. Compruebe siempre si hay mangueras y accesorios dañados o sueltos.
- Antes del uso, compruebe que los conductos de aire no presenten daños; todas las conexiones deben ser seguras. No deje caer objetos pesados sobre las mangueras. Los golpes bruscos pueden causar daños internos y fallos prematuros en la manguera.

2.2. DATOS TÉCNICOS

peso.....2,0 kg
 presión de trabajo 0,5 - 0,7 MPa
 Fuerza de carrera a 0,6 Mpa..... 23 kN
 consumo de aire 1,5l / carrera
 carrera 8 mm
 altura..... 270 mm
 longitud 262 mm
 anchura (sobre el acoplamiento de aire)..... 125 mm

2.3. RANGO DE USO

La herramienta neumático-hidráulica ha sido diseñada para remachar con:

- tuercas remachables M3 – M12 (aluminio, acero, acero inoxidable)
- pernos remachables M4 - M8 (aluminio, acero, acero inoxidable)

2.4. FUNCIONAMIENTO DE LA HERRAMIENTA

El fabricante ha equipado la herramienta con una boca y un mandril para tuercas remachables M8. Para el remachado de remaches de otras dimensiones, es necesario cambiar la boca y el mandril y cambiar la configuración básica y el ajuste de la herramienta, como sigue:

- 1) Afloje la contratuerca de la boca
- 2) Desenrosque la boca de la boquilla delantera
- 3) Desenrosque el mandril del manguito
- 4) Elija la boca y el mandril apropiados, consulte la siguiente tabla:

Tuercas remachables	Bocas y mandriles	N.º pieza de repuesto
M4	Mandril para tuercas remachables M4	O900A00276
	Boca para mandril M4	O900A00283
M5	Mandril para tuercas remachables M5	O900A00277
	Boca para mandril M5	O900A00284
M6	Mandril para tuercas remachables M6	O900A00278
	Boca para mandril M6	O900A00285
M8	Mandril para tuercas remachables M8	O900A00279
	Boca para mandril M8	O900A00286
M10	Mandril para tuercas remachables M10	O900A00280
	Boca para mandril M10	O900A00287
M12	Mandril para tuercas remachables M12	O900A00281
	Boca para mandril M12	O900A00288

- 5) Enrosque el mandril en el manguito (hasta el tope trasero) y gírelo hacia atrás, de modo que las caras planas de los hexágonos del calibrador de tornillos y del manguito coincidan.
- 6) Deslice la boca hasta los hexágonos del mandril y el manguito.
- 7) Enrosque la boca en la boquilla delantera.
- 8) Coloque la boca:
 - para tuercas remachables – la tuerca remachable se enrosca en toda la longitud de la rosca en el mandril, y la parte delantera de la tuerca remachable se apoya en la boca. Apriete la posición de la boca con una contratuerca.
 - para pernos remachables – coloque la boca de modo que quede un espacio de aproximadamente 1 mm entre la parte exterior del perno remachable y la parte interior de la boca. Hágalo como sigue: atornille la boca en el tope posterior del mandril y vuelva a atornillarlo una o dos vueltas. Apriete la posición de la boca con una contratuerca.

- 9) Conecte la herramienta a la fuente de aire comprimido
- 10) Pulse y mantenga pulsado el gatillo, vea la fuerza de carrera ajustada actualmente en el indicador de fuerza y suelte el gatillo. Girando el tornillo de control en sentido horario, la fuerza de la carrera aumenta, y disminuye hacia la izquierda. Compruebe el ajuste de la fuerza de carrera y repita el procedimiento para ajustar la fuerza de carrera recomendada según la tabla siguiente (no es aplicable a todos los tipos de tuercas remachables):

Fuerza de carrera F_t (kN)			
Tuerca remachable	Al (aluminio)	St (acero)	Rv (acero inoxidable)
M4	3	5	7
M5	5	9	9
M6	7	11	11
M8	11	13	13
M10	13	15	15
M12	15	19	21

- 11) Coloque el remache en el mandril y empújelo hacia la boca, se atornillará el remache.
 - 12) Coloque el remache atornillado en el agujero preparado.
 - 13) Apriete el gatillo y se remachará el remache.
 - 14) Suelte el gatillo, el mandril se desatornillará del remache (si no está totalmente desatornillado, utilice el botón de desatornillado).
 - 15) Compruebe el remache remachado:
 - si el remache no está totalmente remachado, es necesario aumentar la carrera.
 - si el remache está demasiado remachado, causando la deformación del remache y es difícil desenroscar el remache del mandril, es necesario disminuir la carrera.
 - 16) Compruebe el ajuste de la boca según lo indicado en el paso 8).
- La herramienta, configurada y preparada de este modo, está lista para el remachado.

3. MANTENIMIENTO DE LA HERRAMIENTA

Durante el mantenimiento, la herramienta debe estar desconectada de la fuente de aire comprimido.

3.1 MANTENIMIENTO DIARIO

Antes de empezar a trabajar, aplique varias gotas de aceite lubricante (recomendamos el aceite hidráulico HYSPIIN AWHM 32 CASTROL o los aceites hidráulicos de grado HLP ISO VG 32) en la entrada de aire de la herramienta, siempre que no haya ningún dispositivo de lubricación conectado a la distribución de aire. Compruebe que la herramienta no tengas fugas de aire y, si es necesario, sustituya las mangueras y las abrazaderas dañadas.

Si el regulador de presión no está equipado con un filtro, sople a través de la manguera de aire antes de conectarla a la herramienta para eliminar las impurezas y el agua. Si el regulador de presión tiene un filtro, séquelo. Compruebe si la boquilla colocada corresponde al diámetro BR y que todas las roscas y juntas de los tornillos están bien apretadas. Compruebe que la boquilla delantera está bien apretada en el cuerpo hidráulico de la herramienta.

Compruebe que las salidas de aire estén realmente vacías.

3.2. MANTENIMIENTO SEMANAL

Limpie la herramienta y sustituya las piezas desgastadas o no funcionantes y, si es necesario, rellene el aceite según lo indicado en el capítulo 3.4.

Desenrosque la boca y el mandril según lo indicado en el capítulo 2.4., puntos 1) a 3) y límpielos a fondo.

Compruebe visualmente, en especial, el mandril, la boca y la boquilla delantera, para si están desgastados o dañados y, en su caso, sustitúyalos. Las piezas desmontadas deben volver a instalarse según lo indicado en el capítulo 2.4., puntos 5) a 7), incluido el montaje del punto 8).

3.3. MANTENIMIENTO GENERAL

El mantenimiento general debe realizarse después de aprox. 300 000 carreras o una vez cada tres años. Debe desmontarse completamente la herramienta y deben sustituirse todas las juntas y las piezas desgastadas. Esta reparación debe ser realizada solamente por un técnico autorizado o por una persona capacitada por el fabricante o el proveedor.

3.4. RELLENADO DE ACEITE

¡Conecte la herramienta a la fuente de aire comprimido! Apriete y suelte el gatillo varias veces.

¡Desconecte la herramienta de la fuente de aire comprimido! Desenrosque la pos. 11 con la llave hexagonal n.º 3. Llene con aceite hidráulico (del envase suministrado de aceite hidráulico) en la MP53, tenga mucho cuidado para evitar la succión de aire; en el aceite hidráulico no tiene que haber aire. Enrosque la herramienta MP53 en la pos. B9 e inyecte el aceite hidráulico en la herramienta. Al soltar la parte móvil de la herramienta MP53, el aceite sobrante vuelve a la herramienta MP53.

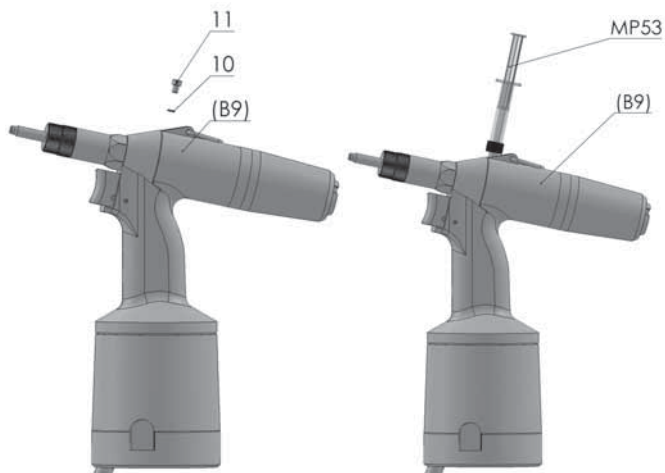

4. PIEZAS DE REPUESTO

4.1. PEDIDOS

Solicite las piezas de repuesto exclusivamente al fabricante o a sus agentes comerciales.

El pedido debe contener el número de serie de la herramienta, el número de pieza y la cantidad de piezas, el nombre de su empresa y la dirección exacta, su número de identificación fiscal y su número de identificación.

4.2. LISTA DE PIEZAS QUE SE DESGASTAN RÁPIDAMENTE

Todos los tipos y dimensiones de mandriles y bocas, véase el cuadro del apartado 2.4.

Boquilla frontal completa D-08650600

Tornillo de tracción O900P01202

Manguito de unión..... D-08650400

5. ALMACENAMIENTO

La herramienta neumático-hidráulica debe guardarse encastrada en un contenedor de transporte, en un lugar con una humedad relativa del 70% y una temperatura que oscile entre +5 °C y +40 °C, sin evaporación agresiva de sales, ácidos y cáusticos.

6. EQUIPO COMPLETO DE LA HERRAMIENTA

Bocas y mandriles sustituibles colocados en una bolsa de plástico, manual de funcionamiento y certificado de garantía.

7. OPERACIONES Y CONDICIONES DE LA GARANTÍA

7.1 CONDICIONES DE FUNCIONAMIENTO

Para un funcionamiento fiable de la herramienta, se recomienda utilizar aire comprimido tratado. Por aire comprimido tratado se entiende el aire atmosférico comprimido sin partículas sólidas ni agua, reducido a la presión necesaria y lubricado con aceite anticorrosivo. Inmediatamente antes de poner en servicio la herramienta, la válvula de regulación no debe superar la presión máxima de salida de **0,7 MPa**. Se recomienda dotar la línea de aire de un filtro de aire y un lubricador.

El nivel de presión sonora equivalente de ruido A, $L_{pAeq,T}$ no debe exceder de 68,6 dB(A), aun así, se recomienda utilizar protectores auditivos durante el funcionamiento continuo y a largo plazo.

Nivel de aceleración de la vibración ponderada agregada $L_{avw,T} = 113,8$ dB re 10^{-6} m.s⁻². Valor efectivo ponderado acumulado de la aceleración de las vibraciones $a_{vw,T} = 0,49$ m.s⁻².

El gatillo permite un control seguro de la herramienta con una fuerza máxima de 35 N < 50 N sin soltar la empuñadura, de conformidad con las normas sanitarias.

7.2. CONDICIONES DE LA GARANTÍA

Para que la herramienta funcione en modo fiable y seguro, es necesario respetar las instrucciones y los principios indicados anteriormente.

Durante el período de garantía, el cliente no debe realizar ninguna alteración, excepto las permitidas por el fabricante, véanse los apartados 2.1, 3.1, 3.2. Otras piezas no desmontables están protegidas con pintura. En caso de alterar esta protección, el fabricante no admitirá posibles reparaciones en garantía. Para que se le admita la reparación en garantía, el cliente debe presentar el certificado de garantía confirmado de la herramienta, el certificado de calidad e integridad o el comprobante de compra. El período de garantía es de 24 meses a partir de la fecha de compra, confirmada en el certificado de garantía, si el contrato de compra no indica lo contrario.

La garantía es válida con las siguientes condiciones:

- Instrucciones y principios generales de seguridad (apartado 1)
- Funcionamiento de la herramienta (apartado 2.4)
- Mantenimiento diario y semanal (apartados 3.1 y 3.2)
- Almacenamiento (apartado 5)
- Operaciones y condiciones de garantía (apartado 7)

La garantía no se aplica a las piezas que se desgastan rápidamente (véase el apartado 4.2.)

8. DECLARACIÓN DE CONFORMIDAD CE

Nosotros,

Rivet Factory Group s. r. o., Lannova 2061/8, 110 00 Praha 1, Nové Město,

declaramos bajo nuestra exclusiva responsabilidad que el producto:

Descripción: Remachadora hidro-neumática

Modelo: X-GRIP N09QI

al que se refiere esta declaración es conforme a las siguientes normas armonizadas

Seguridad:

Directiva de máquinas: ČSN EN ISO 11148-1:2015

La documentación técnica ha sido elaborada de conformidad con lo previsto en el Anexo 1, sección 1.7.4.1, y de acuerdo con la siguiente directiva: 2006/42/CE Directiva de máquinas (Instrumentos jurídicos de Reino Unido 2008, n.º 1597 - Normas de suministro de máquinas [seguridad] aplicables).

El abajo firmante expide la presente declaración en nombre y representación de Rivet Factory Group

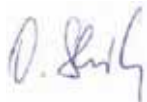

Bc. Ondřej Slezák, Director Ejecutivo

Rivet Factory Group s. r. o.

Lannova 2061/8

110 00 Praha 1, Nové Město

Lugar de edición: Drtinovo náměstí 171, 547 01 Náchod, República Checa

Fecha de edición: 11. 6. 2021

El abajo firmante es responsable de la elaboración de la documentación técnica de los productos que se venden en la Unión Europea y expide la presente declaración en nombre y representación de STANLEY Engineered Fastening.

Matthias Appel

Jefe de equipo de documentación técnica

Stanley Engineered Fastening, Tucker GmbH, Max-Eyth-Str.1,

35394 Gießen, Alemania



Esta máquina es conforme a la
Directiva de máquinas 2006/42/CE



9. DECLARACIÓN DE CONFORMIDAD DEL REINO UNIDO

Nosotros,

Rivet Factory Group s. r. o., Lannova 2061/8, 110 00 Praha 1, Nové Město,

declaramos bajo nuestra exclusiva responsabilidad que el producto:

Descripción: Remachadora hidro-neumática

Modelo: X-GRIP N09QI

al que se refiere esta declaración es conforme a las siguientes normas designadas:

Seguridad:

Normas sobre suministro de máquinas (seguridad) de 2008, S.I. 2008/1597 (en su versión modificada):

Normas designadas ČSN EN ISO 11148-1:2015

La documentación técnica ha sido elaborada de conformidad con el Reglamento de suministro de máquinas (seguridad) de 2008, S.I. 2008/1597 (en su versión modificada).

El abajo firmante expide la presente declaración en nombre y representación de Rivet Factory Group

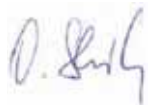

Bc. Ondřej Slezák, Director Ejecutivo

Rivet Factory Group s. r. o.

Lannova 2061/8

110 00 Praha 1, Nové Město

Lugar de edición: Drtinovo náměstí 171, 547 01 Náchod, República Checa

Fecha de edición: 11. 6. 2021

El abajo firmante es responsable de la elaboración de la documentación técnica de los productos que se venden en el Reino Unido y expide la presente declaración en nombre y representación de Stanley Engineered Fastening.

A. K. Seewraj

Director de Ingeniería, UK

Avdel UK Limited, Stanley House, Works Road, Letchworth Garden City, Hertfordshire,

SG6 1JY REINO UNIDO



Normas sobre Suministro de Máquinas (Seguridad) de 2008, S.I. 2008/1597 (en su versión modificada)



STANLEY
Engineered Fastening

INHOUDSOPGAVE

1. VEILIGHEIDSVOORSCHRIFTEN	2
1.1. Algemene veiligheidsvoorschriften.....	2
1.2. Gevaar voor projectielen.....	3
1.3. Gevaar tijdens het gebruik van het gereedschap.....	3
1.4. Gevaren bij herhaalde bewegingen	3
1.5. Gevaren van het gebruik van de accessoires.....	4
1.6. Gevaren op de werkplek	4
1.7. Gevaar van geluid.....	4
1.8. Gevaar van trillingen	4
1.9. Extra veiligheidsvoorschriften voor pneumatische gereedschappen	4
2. BESCHRIJVING VAN HET GEREEDSCHAP.....	5
2.1. Basiskenmerken	5
2.2. Technische gegevens	6
2.3. Toepassingsgebied	6
2.4. Bediening van het gereedschap	6
3. ONDERHOUD VAN HET GEREEDSCHAP	7
3.1. Dagelijks onderhoud.....	7
3.2. Wekelijks onderhoud.....	8
3.3. Algemeen onderhoud	8
3.4. Olie primen	8
4. RESERVEONDERDELEN.....	8
4.1. Bestellen.....	8
4.2. Lijst van onderdelen die snel aan slijtage onderhevig zijn	8
5. OPLAG.....	9
6. VOLLEDIGE APPARATUUR VOOR HET GEREEDSCHAP	9
7. WERKING EN GARANTIEVOORWAARDEN	9
7.1. Gebruiksomstandigheden	9
7.2. Garantievoorwaarden	9
8. EG CONFORMITEITSVERKLARING.....	10
9. VK CONFORMITEITSVERKLARING	11

Deze gebruiksaanwijzing moet worden gelezen door alle personen die dit gereedschap installeren of gebruiken, met bijzondere aandacht voor de volgende veiligheidsvoorschriften.



Draag altijd slagvaste oogbescherming als met het gereedschap wordt gewerkt. Het niveau van bescherming dient vóór elk gebruik beoordeeld te worden.



Gebruik gehoorbescherming in overeenstemming met de voorschriften van de werkgever en zoals vereist door de regelgeving op het gebied van gezondheid en veiligheid op de werkplek.



Het gebruik van het gereedschap kan de handen van de gebruiker blootstellen aan risico's zoals beklemd raken, snij- en schaafwonden, stoten en hitte. Draag geschikte handschoenen voor het beschermen van de handen.

1. VEILIGHEIDSVOORSCHRIFTEN

De onderstaande voorschriften beschrijven het veiligheidsniveau voor elk signaalwoord. Lees de gebruiksaanwijzing door en let vooral op deze symbolen.



GEVAAR: Geeft een dreigend gevaar aan dat, als dit niet wordt voorkomen, leidt tot een ongeval met dodelijke afloop of tot ernstig letsel.



WAARSCHUWING: Geeft een mogelijk gevaar aan dat, indien dit niet wordt voorkomen, kan leiden tot de dood of ernstig letsel.



LET OP: Geeft een mogelijk gevaarlijke situatie aan die, als deze niet wordt voorkomen, zou kunnen leiden tot gering of matig letsel.

LET OP: Gebruikt zonder het waarschuwingssymbool geeft dit een mogelijk gevaarlijke situatie aan die, indien dit niet wordt voorkomen, zou kunnen leiden tot eigendomsschade.

Verkeerd gebruik of onderhoud van dit apparaat kan leiden tot ernstig letsel en materiële schade. Lees en begrijp alle waarschuwingen en bedieningsinstructies voordat u dit gereedschap gebruikt. Wanneer u elektrisch gereedschap gebruikt, moet u altijd de elementaire veiligheidsmaatregelen in acht nemen zodat het risico op persoonlijk letsel wordt beperkt.

BEWAAR ALLE WAARSCHUWINGEN EN INSTRUCTIES ALS TOEKOMSTIG REFERENTIEMATERIAAL

1,1. ALGEMENE VEILIGHEIDSVOORSCHRIFTEN

- Ter voorkoming van gevaar dient u de veiligheidsvoorschriften te lezen en te begrijpen voordat het gereedschap wordt geïnstalleerd, gebruikt, gerepareerd, onderhouden of accessoires worden vervangen, dit is tevens van toepassing voor het werken aan of in de buurt van het gereedschap. Het niet opvolgen van deze instructies kan tot ernstige lichamelijke verwondingen leiden.
- Uitsluitend gekwalificeerde en geschoolde gebruikers mogen dit gereedschap installeren, aanpassen en/of gebruiken.
- NIET voor andere doeleinden gebruiken dan voor het plaatsen van blindklinknagels van STANLEY Engineered Fastening.
- Gebruik alleen onderdelen, bevestigingsmateriaal en accessoires die door de fabrikant worden aanbevolen.
- Het gereedschap NIET aanpassen. Aanpassingen kunnen de effectiviteit van de veiligheidsmaatregelen verlagen en het risico voor de gebruiker verhogen. Een door de klant uitgevoerde wijziging van het gereedschap is uitsluitend en volledig de verantwoordelijkheid van de klant, als gevolg waarvan de garantie vervalt.
- Gooi de veiligheidsvoorschriften niet weg, overhandig deze aan de gebruiker.
- Gebruik het gereedschap niet als het beschadigd is.
- Controleer het gereedschap vóór gebruik op onjuiste uitlijning en het aanlopen van bewegende onderdelen, kapotte onderdelen en andere omstandigheden die de werking van het gereedschap nadelig kunnen beïnvloeden. Laat het gereedschap, als het is beschadigd, repareren, voordat u het weer gebruikt. Verwijder voor gebruik alle inbussleutels of steeksleutels.
- Gereedschappen dienen periodiek geïnspecteerd te worden, om te verifiëren dat de classificaties en markeringen zoals vereist door dit deel van ISO 11148 goed leesbaar zijn op het gereedschap. Indien nodig, dient de werkgever/gebruiker contact op te nemen met de fabrikant voor het verkrijgen van vervangende etiketten resp. labels.
- Het gereedschap moet te allen tijde in een veilige omgeving worden onderhouden en regelmatig door ge-

traind personeel worden gecontroleerd op schade en juiste werking. Demontage-werkzaamheden moeten altijd door getraind personeel worden uitgevoerd. Demonteer het gereedschap niet zonder eerst de onderhoudsinstructies te raadplegen.

1,2. GEVAAR VOOR PROJECTIELEN

- Neem, voordat u onderhoud uitvoert of het neusstuk of accessoires aanpast, plaatst of verwijdert, de luchttoevoer los van het gereedschap.
- Wees alert op het feit dat een defect of storing van het werkstuk of de accessoires, of zelfs van het geplaatste gereedschap zelf, projectielen met een hoge snelheid kunnen genereren.
- Draag altijd slagvaste oogbescherming als u het gereedschap gebruikt. Het niveau van bescherming dient vóór elk gebruik beoordeeld te worden.
- Op datzelfde moment dient ook het risico voor derden beoordeeld te worden.
- Controleer of het werkstuk veilig en goed werd bevestigd.
- Controleer of de bescherming tegen het uitwerpen van een blindklinknagel en/of nagel op de juiste wijze is bevestigd en goed functioneert.
- Gebruik het gereedschap NIET zonder de restnagel-opvangbak.
- Waarschuw voor het mogelijke uitschieten van nagels vanuit de voorzijde van het gereedschap.
- Bedien GEEN gereedschap dat op een persoon of personen is gericht.

1,3. GEVAAR TIJDENS HET GEBRUIK VAN HET GEREEDSCHAP

- Het gebruik van het gereedschap kan de handen van de gebruiker blootstellen aan risico's zoals beklemd raken, snij- en schaafwonden, stoten en hitte. Draag geschikte handschoenen voor het beschermen van de handen.
- Gebruikers en onderhoudspersoneel moeten fysiek in staat zijn om de omvang, het gewicht en de kracht van het gereedschap te kunnen hanteren.
- Het gereedschap dient op de juiste manier vastgehouden te worden; de gebruiker dient gereed te zijn om normale of plotselinge bewegingen te neutraliseren en de gebruiker dient beide handen ter beschikking te hebben.
- Houd de handgrepen droog, schoon en vrij van olie en vet.
- Zorg voor een evenwichtige stand van het lichaam en een stabiele stand van de voeten tijdens het werken met het gereedschap.
- Sluit de luchttoevoer af als er een onderbreking is van de luchttoevoer.
- Gebruik uitsluitend smeermiddelen die door de fabrikant worden aanbevolen.
- Vermijd contact met hydraulische vloeistoffen. Voorkom uitslag van de huid, bij contact dient u zich zorgvuldig te wassen.
- Gegevens over materiaalveiligheid voor alle hydraulische oliën en smeermiddelen zijn op aanvraag verkrijgbaar bij de leverancier van het gereedschap.
- Voorkom ongeschikte houdingen, omdat het waarschijnlijk is dat het in dergelijke houdingen niet mogelijk is om normale en/of onverwachte bewegingen van het gereedschap te neutraliseren.
- Als het gereedschap is bevestigd aan een ophangelement, controleer dan of de ophanging veilig is.
- Wees alert op pletgevaar als het neusstuk niet is aangebracht.
- Gebruik het gereedschap NIET zonder de neushouder.
- Er is voldoende ruimte nodig voor de handen van de gebruiker.
- Om onbedoelde activering te voorkomen, dient u tijdens het verplaatsen van het gereedschap uw handen uit de buurt van de bedieningsschakelaar te houden.
- Misbruik het gereedschap NIET door het bijvoorbeeld als hamer te gebruiken en laat het niet vallen.
- Let er op dat de restnagels geen gevaarlijke situatie veroorzaken.
- De restnagel-opvangbak moet worden geleegd indien deze ongeveer halfvol is.

1,4. GEVAREN BIJ HERHAALDE BEWEGINGEN

- Tijdens het hanteren van het gereedschap kan de gebruiker een onaangenaam gevoel ervaren in de handen, armen, schouders, nek of andere delen van het lichaam.

- Bij het hanteren van het gereedschap moet de gebruiker een comfortabele houding aannemen, terwijl tegelijkertijd een goede en veilige stand van de voeten wordt behouden en een ongemakkelijke en/of onevenwichtige houding wordt voorkomen. Bij langdurige werkzaamheden moet de gebruiker van houding veranderen; hierdoor kan een onaangenaam gevoel en vermoeidheid worden voorkomen.
- Als de gebruiker symptomen ervaart zoals een aanhoudend onaangenaam gevoel, pijn, kloppend gevoel, tintelingen, gevoelloosheid, branderig gevoel of stijfheid, dienen deze waarschuwingssignalen niet genegeerd te worden.

1.5. GEVAREN VAN HET GEBRUIK VAN DE ACCESSOIRES

- Koppel het gereedschap los van de luchttoevoer voordat u het neusstuk of accessoire monteert of verwijdert.
- Gebruik uitsluitend de formaten en de accessoires en verbruiksartikelen die door de fabrikant van het gereedschap worden aanbevolen; gebruik geen andere formaten en soorten van de accessoires en verbruiksartikelen.

1.6. GEVAREN OP DE WERKPLEK

- Uitglijden, struikelen en vallen zijn de belangrijkste oorzaken van verwondingen op de werkplek. Wees alert op door het gereedschap veroorzaakte gladde oppervlakken en let ook op risico's op het struikelen, veroorzaakt door de luchtslang of de hydraulische slang.
- Ga voorzichtig te werk in onbekende omgevingen. Hier kunnen verborgen risico's aanwezig zijn, zoals stroomkabels of andere kabels van andere nutsvoorzieningen.
- Het gereedschap is niet bedoeld voor gebruik in potentieel explosieve omgevingen en is niet geïsoleerd tegen contact met elektriciteit.
- Controleer of stroomkabels, gasleidingen, enz. aanwezig zijn die een gevaar kunnen vormen als deze als gevolg van het gebruik van het gereedschap beschadigd raken.
- Kneed u volgens de veiligheidsvoorschriften. Draag geen loszittende kleding of sieraden. Houd uw haar, kleding en handschoenen weg bij bewegende onderdelen. Loszittende kleding, sieraden of lang haar kunnen door bewegende delen worden gegrepen.
- Let er op dat de restnagels geen gevaarlijke situatie veroorzaken.

1.7. GEVAAR VAN GELUID

- Blootstelling aan hoge geluidsniveaus kan permanent gehoorverlies en andere problemen veroorzaken, zoals tinnitus oftewel oorsuizen (een rinkelend, zoemend, brommend of fluitend geluid in de oren). Daarom is een risicobeoordeling en het gebruik van de daarvoor geschikte controles voor deze risico's van groot belang.
- Geschikte controles voor het verlagen van de risico's omvatten o.a. het gebruik van geluidsdempende materialen om te voorkomen dat werkstukken 'rinkelen'.
- Gebruik gehoorbescherming in overeenstemming met de voorschriften van de werkgever en zoals vereist door de regelgeving op het gebied van gezondheid en veiligheid op de werkplek.
- Bedien en onderhoud het gereedschap zoals is aanbevolen in de gebruikershandleiding, zodat het onnodig verhogen van het geluidsniveau wordt voorkomen.
- Zorg ervoor dat de geluiddemper in de restnagel-opvangbak op zijn plaats zit en in goede staat verkeert als het gereedschap wordt bediend.

1.8. GEVAAR VAN TRILLINGEN

- Blootstelling aan trillingen kan beschadigingen van de zenuwen en de bloedtoevoer van handen en armen veroorzaken.
- Draag warme kleding bij het werken in koude omstandigheden en zorg dat uw handen droog en warm blijven.
- Als u gevoelloosheid, tintelingen, pijn of het wit worden van de huid van vingers of handen ervaart, dient u te stoppen met het gebruik van het gereedschap, uw werkgever te informeren en een arts te raadplegen.
- Ondersteun, indien mogelijk, het gewicht van het gereedschap door het in een standaard, spaninrichting of balancerapparaat te plaatsen, omdat op deze manier minder kracht voor de ondersteuning van het gereedschap nodig is.

1.9 EXTRA VEILIGHEIDSVOORSCHRIFTEN VOOR PNEUMATISCHE GEREEDSCHAPPEN

- De werkdruk mag niet hoger zijn dan 7 bar (100 PSI).

- Lucht die onder druk staat kan ernstige verwondingen veroorzaken.
- Laat het gereedschap nooit zonder toezicht liggen. Verwijder de luchtslang als het gereedschap niet wordt gebruikt, voordat accessoires worden vervangen of voor het uitvoeren van reparaties.
- Richt de luchtafvoer van de restnagel-opvangbak NIET op uzelf of andere personen. Richt nooit lucht op uzelf of iemand anders.
- Slangen die slaande bewegingen maken, kunnen ernstige verwondingen veroorzaken. Controleer altijd op beschadigde of losse slangen en koppelingen.
- Controleer vóór gebruik de luchttoevoer op beschadigingen en let erop dat alle aansluitingen stevig vastzitten. Laat geen zware voorwerpen op de slangen vallen. Een scherp voorwerp kan interne schade veroorzaken en de levensduur van de slang verkorten.
- Koude lucht moet van handen worden weggeleid.
- Als universele gedraaide koppelingen (klauwverbindingen) worden gebruikt, dienen borgpennen en een veiligheidskabel (whipcheck) geplaatst te worden om te beveiligen tegen mogelijke defecten van slang-gereedschap-verbindingen of slang-slang-verbindingen.
- Til het gereedschap NIET op aan de slang. Gebruik altijd de handgreep van het gereedschap.
- Ventilatieopeningen mogen niet worden geblokkeerd of afgedekt.
- Houd stof en vuil uit het hydraulische systeem van het gereedschap omdat dit een storing kan veroorzaken.

STANLEY Engineered Fastening voert een beleid van constante productontwikkeling en productverbetering, en behouden ons het recht voor de specificaties van onze producten te wijzigen zonder voorafgaande kennisgeving.

2. BESCHRIJVING VAN HET GEREEDSCHAP

2.1. BASISKENMERKEN

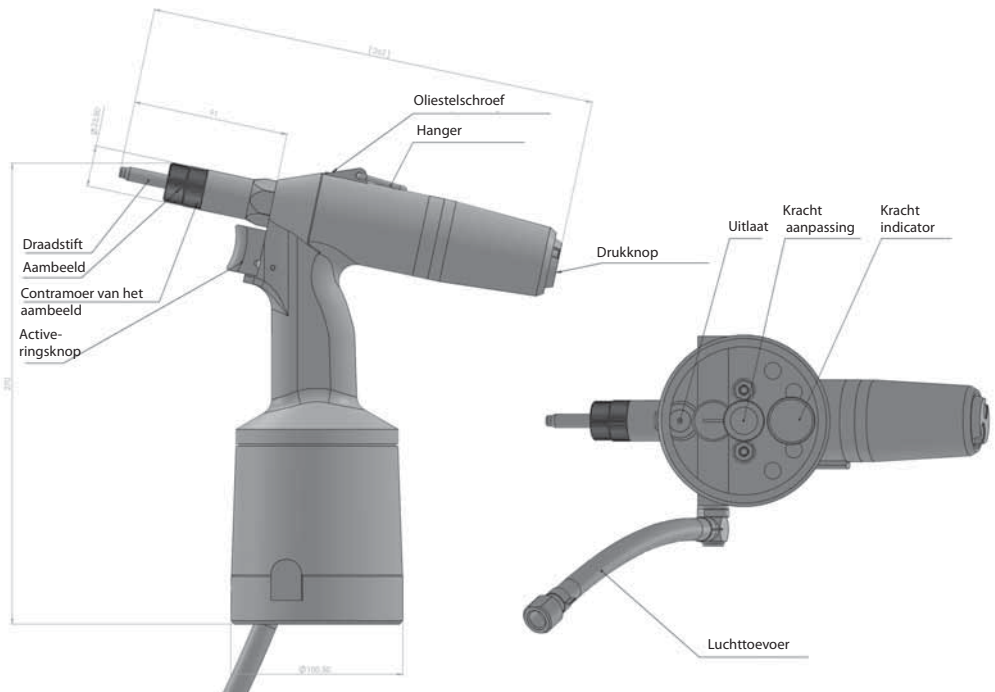

2.2. TECHNISCHE GEGEVENS

- gewicht 2,0 kg
- werkdruk 0,5 - 0,7 MPa
- slagkracht op 0,6 Mpa 23 kN
- luchtverbruik 1,51 / slag
- slag 8 mm
- hoogte 270 mm
- lengte 262 mm
- breedte (over de luchtkoppeling) 125 mm

2.3. TOEPASSINGSGBIED

Het pneumatische-hydraulische gereedschap is ontworpen voor het aanbrengen van blindklinknagels met:
 – blindklinknagels M3 – M12 (aluminium, staal, roestvrij staal)
 – blindklinkmoeren M4 – M8 (aluminium, staal, roestvrij staal)

2.4. BEDIENING VAN HET GEREEDSCHAP

De fabrikant heeft het gereedschap voorzien van een aambeeld en een hulpstuk voor blindklinknagels M8. Voor het klinken van blindklinknagels met een andere afmeting is het noodzakelijk om het aambeeld en het betreffende hulpstuk te vervangen en de basisinstelling en regeling van het gereedschap als volgt te wijzigen:

- 1) draai de contraoer van het aambeeld los
- 2) schroef de vergrendeling van het aambeeld los via het mechanisme aan de voorzijde
- 3) schroef het hulpstuk uit de daarvoor bestemde opening
- 4) kies het juiste aambeeld en hulpstuk, zie de volgende tabel:

Blindklinknagels	Aambeelden en hulpstukken	Reserveonderdeel nr.
M4	Hulpstuk voor blindklinknagels M4	O900A00276
	Aambeeld voor hulpstuk M4	O900A00283
M5	Hulpstuk voor blindklinknagels M5	O900A00277
	Aambeeld voor hulpstuk M5	O900A00284
M6	Hulpstuk voor blindklinknagels M6	O900A00278
	Aambeeld voor hulpstuk M6	O900A00285
M8	Hulpstuk voor blindklinknagels M8	O900A00279
	Aambeeld voor hulpstuk M8	O900A00286
M10	Hulpstuk voor blindklinknagels M10	O900A00280
	Aambeeld voor hulpstuk M10	O900A00287
M12	Hulpstuk voor blindklinknagels M12	O900A00281
	Aambeeld voor hulpstuk M12	O900A00288

- 5) schroef het hulpstuk in de opening (tot de terugloopblokkering) en draai de schroef vervolgens terug, zodat de vlakke oppervlakken van de zeshoeken van de schroef-pluginstelling en opening overeenkomen.
- 6) schuif het aambeeld op de zeshoeken van het aambeeld en opening.
- 7) schroef de vergrendeling van het aambeeld vast via het mechanisme aan de voorzijde
- 8) stel het aambeeld op:
 - voor blindklinknagels - de blindklinknagel wordt met de gehele lengte van de schroefdraad op het hulpstuk geschroefd en de voorkant van de blindklinknagel rust tegen het aambeeld. Bevestig de positie van het aambeeld met een contraoer.
 - voor blindklinkmoeren - stel het aambeeld zo op dat er ca. 1 mm ruimte is tussen de buitenkant van de blindklinkmoer en de binnenkant van het aambeeld. Ga als volgt te werk: schroef het aambeeld tegen de terugloopblokkering en het hulpstuk en draai het vervolgens met twee slagen terug. Bevestig de positie van het aambeeld met een contraoer.

- 9) koppel het gereedschap aan de bron van de perslucht
- 10) druk op de activeringsknop en houd deze ingedrukt, ervaar via de indicator van de slagkracht, wat de momenteel ingestelde slagkracht is en laat de activeringsknop los. Door de regelschroef rechtsom te draaien, zal de slagkracht toenemen. Als de regelschroef linksom wordt gedraaid, zal de slagkracht afnemen. Controleer de ingestelde slagkracht en herhaal de procedure totdat de aanbevolen slagkracht volgens de onderstaande tabel (niet van toepassing voor alle soorten blindklinknagels) is ingesteld:

Slagkracht F_t (kN)			
Blindklinknagel	Al (aluminium)	St (staal)	Rv (roestvrij staal)
M4	3	5	7
M5	5	9	9
M6	7	11	11
M8	11	13	13
M10	13	15	15
M12	15	19	21

- 11) Plaats de blindklinknagel op het hulpstuk en duw het geheel in de richting van het aambeeld, die de blindklinknagel zal opschroeven.
- 12) Plaats de geschroefde blindklinknagel in het voorbereide gat.
- 13) Druk op de activeringsknop, waarna de blindklinknagel geklonken zal worden.
- 14) Laat de activeringsknop los, vervolgens zal het hulpstuk uit de blindklinknagel worden geschroefd (indien niet volledig werd uitgeschroefd, gebruikt u de knop losschroeven).
- 15) Controleer de geklonken blindklinknagel
- als de blindklinknagel niet volledig is geklonken resp. werd bevestigd dient de slagkracht hoger ingesteld te worden.
 - als de blindklinknagel te sterk werd geklonken met het vervormen van de blindklinknagel tot gevul en als het moeilijk is om het hulpstuk uit de blindklinknagel te schroeven, dient de slagkracht lager ingesteld te worden.
- 16) Controleer de instelling van het aambeeld in overeenkomst met stap 8).
Het gereedschap dat op deze manier is ingesteld en voorbereid, is gereed om geklonken te worden.

3. ONDERHOUD VAN HET GEREEDSCHAP

Tijdens het onderhoud dient het gereedschap losgekoppeld te zijn van de bron van de perslucht!!!

3.1 DAGELIJKS ONDERHOUD

Voordat met de werkzaamheden wordt gestart, dient een aantal druppels smeerolie (wij adviseren hydraulische olie HYPIN AWHM 32 CASTROL of hydraulische olie, type HLP ISO VG 32) in de luchtinvoer van het gereedschap aangebracht te worden, op voorwaarde dat geen smeertoestel aan de luchtverdeling is gekoppeld. Controleer het gereedschap op het lekken van lucht, vervang beschadigde slangen en klemmen indien noodzakelijk.

Als de drukregelaar niet is voorzien van een filter, dient de luchtslang doorgeblazen te worden voordat deze aan het gereedschap wordt gekoppeld, zodat verontreinigingen en water worden verwijderd. Als de drukregelaar een filter heeft, droog deze dan volledig.

Controleer of het bevestigde mechanisme resp. neusstuk overeenkomt met de BR-diameter en of de schroefdraad van alle schroeven en verbindingen goed zijn vastgemaakt. Controleer of het mechanisme aan de voorkant op de juiste manier in de hydraulische behuizing van het gereedschap is vastgezet.

Controleer of de luchtuitlaten daadwerkelijk leeg zijn.

3.2. WEKELIJKS ONDERHOUD

Reinigen van het gereedschap en het vervangen van versleten of defecte onderdelen, en indien noodzakelijk, het bijvullen van olie volgens Hoofdstuk 3.4.

Schroef het aambeeld en hulpstuk los, zoals beschreven in Hoofdstuk 2.4, punt 1) tot 3) en beide grondig reinigen. Voer een visuele controle uit, met name het hulpstuk, aambeeld en het voorste mechanisme. Vervang deze indien versleten of beschadigd. Demonteer de onderdelen die opnieuw geïnstalleerd moeten worden volgens Hoofdstuk 2.4, punten 5) tot 7), inclusief punt 8 over het instellen).

3.3. ALGEMEEN ONDERHOUD

Algemeen onderhoud dient rond de 300.000 slagen uitgevoerd te worden, of elke drie jaar. Het gereedschap moet volledig worden gedemonteerd en alle sluitingen en versleten onderdelen moeten worden vervangen. Deze reparatie mag uitsluitend door een goedgekeurde technicus worden uitgevoerd, of door personeel dat een training van de fabrikant of leverancier heeft gekregen.

3.4. OLIE PRIMEN

Koppel het gereedschap aan de bron van de perslucht! De activeringsknop enkele keren achtereen indrukken en weer loslaten.

Ontkoppel het gereedschap van de bron van de perslucht! Schroef pos. 1 los met zeskantsleutel nr. 3. Vul hydraulische olie (met de bijgeleverde fles met hydraulische olie) in de MP53, geef extra aandacht om het aanzuigen van lucht te voorkomen. In de hydraulische olie mag geen lucht aanwezig zijn. Schroef het gereedschap MP53 in pos. B9 en spuit de hydraulische olie in het gereedschap. Als het bewegende deel van het gereedschap MP53 is vrijgegeven, zal de overtollige olie worden teruggevoerd naar het gereedschap MP53.

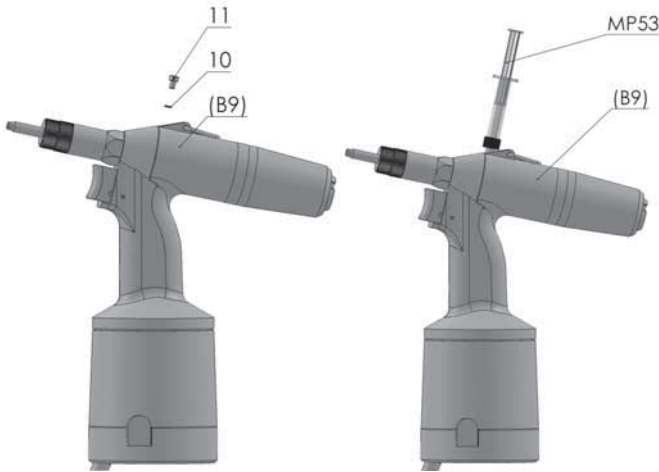

4. RESERVEONDERDELEN

4.1 BESTELLEN

De reserveonderdelen dienen uitsluitend bij de fabrikant of onze vertegenwoordigers besteld te worden.

De bestelling moet het serienummer van het gereedschap bevatten, evenals het artikelnummer en het aantal, de naam van uw bedrijf en het exacte adres, uw btw-nummer en identificatienummer.

4.2. LIJST VAN ONDERDELEN DIE SNEL AAN SLIJTAGE ONDERHEVIG ZIJN

Alle soorten en afmetingen van de hulpstukken en aambeeldenzie de tabel in paragraaf 2.4.

Voorste mechanisme, compleet.....	D-08650600
Trekschroef	O900P01202
Gekoppelde opening.....	D-08650400

5. OPLAG

Het pneumatisch-hydraulische gereedschap zoals opgenomen in de transportcontainer, dient in een omgeving met een relatieve vochtigheid tot 70% en een temperatuur binnen een bereik van +5 °C tot +40 °C opgeslagen te worden, zonder agressieve verdamping van zouten, zuren en logen.

6. VOLLEDIGE APPARATUUR VOOR HET GEREEDSCHAP

Vervangbare aambeelden en hulpstukken in een plastic zak, gebruiksaanwijzing, garantiecertificaat.

7. WERKING EN GARANTIEVOORWAARDEN

7.1 GEBRUIKSOMSTANDIGHEDEN

Voor een betrouwbare werking van het gereedschap adviseren wij het gebruik van behandelde perslucht. Behandelde perslucht wil zeggen atmosferische perslucht, zonder vaste deeltjes en water, verlaagd tot de vereiste druk en gesmeerd met corrosiewerende olie. Direct voordat het gereedschap gebruikt gaat worden, dient de regelklep de maximale uitvoerdruk van **0,7 MPa** niet te overschrijden. Het wordt aanbevolen om de luchtleiding te voorzien van een luchtfilter en smeermecanisme.

Equivalent geluidsdruk niveau A, $L_{pAeq,T}$ is niet hoger dan 68,6 dB(A), toch wordt aanbevolen om tijdens het langdurig werken met het gereedschap gehoorbescherming te dragen.

Het verzamelde gewogen trillingsacceleratie niveau $L_{avw,T} = 113,8$ dB re 10^{-6} m.s⁻². De cumulatieve gewogen effectieve waarde van de trillingsacceleratie is $a_{vwt} = 0,49$ m.s⁻².

De activeringsknop maakt een veilige besturing van het gereedschap mogelijk met een kracht van max. 35 N < 50 N zonder het loslaten van de handgreep, volgens de gezondheidsvoorschriften.

7.2. GARANTIEVOORWAARDEN

Voor een betrouwbare en veilige functie van het gereedschap is het noodzakelijk om de bovenstaande instructies en principes op te volgen.

Gedurende de garantieperiode mag de klant geen wijzigingen uitvoeren anders dan die waarvoor de fabrikant toestemming heeft gegeven, zie paragraaf 2.1, 3.1, 3.2. Andere niet vervangbare/demonteerbare onderdelen zijn voorzien van een coating. In het geval van het negeren van deze beveiliging zal de fabrikant niet aansprakelijk kunnen worden gehouden voor mogelijke reparaties die normaliter onder de garantie zouden vallen. Om in aanmerking te komen voor een onder de garantie vallende reparatie dient de klant een bevestigd garantiecertificaat van het gereedschap, certificaat van de kwaliteit en volledigheid of een aankoopbewijs aan te leveren. De garantieperiode is 24 maanden, gerekend vanaf de dag van de aankoop en de bevestiging van het garantiecertificaat, indien de verkoopovereenkomst geen andere details heeft opgenomen.

De garantie is alleen geldig als aan het onderstaande is voldaan:

- Algemene veiligheidsvoorschriften en principes (paragraaf 1)
- Werking van het gereedschap (paragraaf 2.4)
- Dagelijks en wekelijks onderhoud (paragraaf 3.1 en 3.2)
- Opslag (paragraaf 5)
- Werking en garantievoorwaarden (paragraaf 7)

De garantie is niet van toepassing op onderdelen die aan snelle slijtage onderhevig zijn (zie paragraaf 4.2)

8. EG CONFORMITEITSVERKLARING

Wij,
Rivet Factory Group s. r. o., Lannova 2061/8, 110 00 Praha 1, Nové Město,
verklaaren, op eigen verantwoordelijkheid, dat het product:

Beschrijving: Hydro-pneumatisch blindklinknagelgereedschap

Model: X-GRIP N09QI

waarop deze verklaring van toepassing is, voldoet aan de volgende geharmoniseerde standaarden:

Veiligheid:

Machinerichtlijn: ČSN EN ISO 11148-1:2015

De technische documentatie is opgesteld overeenkomstig bijlage 1, sectie 1.7.4.1, van de volgende richtlijn: Machinerichtlijn 2006/42/EG The Machinery Directive (Statutory Instruments 2008 No 1597 - The Supply of Machinery (Safety) Regulations).

Ondergetekende verklaart dit namens de Rivet Factory Group

Bc. Ondřej Slezák, CEO

Rivet Factory Group s. r. o.
Lannova 2061/8
110 00 Praha 1, Nové Město

Plaats van afgifte: Drtinovo náměstí 171, 547 01 Náchod, Tsjechië

Afgiftedatum: 11. 6. 2021

Ondergetekende is verantwoordelijk voor de samenstelling van de technische documentatie voor producten die binnen de Europese Unie worden verkocht en stelt deze verklaring op in naam van STANLEY Engineered Fastening.

Matthias Appel

Team Leader Technical Documentation

Stanley Engineered Fastening, Tucker GmbH, Max-Eyth-Str.1,
35394 Gießen, Duitsland



Deze machine is in overeenstemming met
Machinerichtlijn 2006/42/EG



9. VK CONFORMITEITSVERKLARING

Wij,

Rivet Factory Group s. r. o., Lannova 2061/8, 110 00 Praha 1, Nové Město
verklaren, op eigen verantwoordelijkheid, dat het product:

Beschrijving: Hydro-pneumatisch blindklinknagelgereedschap

Model: X-GRIP N09QI

waarop deze verklaring van toepassing is, voldoet aan de volgende aangewezen standaarden:

Veiligheid:

De levering van machineregelgeving (veiligheid) 2008 S.I. 2008/1597 (zoals gewijzigd):

Aangewezen normen ČSN EN ISO 11148-1:2015

De technische documentatie is opgesteld in overeenkomst met de Levering van machineregelgeving (Veiligheid) 2008, S.I. 2008/1597 (zoals gewijzigd).

Ondergetekende verklaart dit namens de Rivet Factory Group

Bc. Ondřej Slezák, CEO

Rivet Factory Group s. r. o.

Lannova 2061/8

110 00 Praha 1, Nové Město

Plaats van afgifte: Drtinovo náměstí 171, 547 01 Náchod, Tsjechië

Afgiftedatum: 11. 6. 2021

Ondergetekende is verantwoordelijk voor de samenstelling van het technisch dossier voor producten die worden verkocht in het Verenigd

Koninkrijk en verklaart dit namens Stanley Engineered Fastening.

A. K. Seewraj

Director of Engineering, VERENIGD KONINKRIJK

Avdel UK Limited, Stanley House, Works Road, Letchworth Garden City, Hertfordshire,

SG6 1JY VERENIGD KONINKRIJK

Het toepassingsgebied van machines (Veiligheid)
Verordening 2008,
S.I. 2008/1597 (zoals gewijzigd)



STANLEY
Engineered Fastening

INDHOLDSFORTEGNELSE

1. SIKKERHEDSINSTRUKTIONER	2
1,1. Generelle sikkerhedsregler	2
1,2. Projektilfarer	3
1,3. Driftsfarer	3
1,4. Farer ved gentagende bevægelser	3
1,5. Tilbehørsfarer	4
1,6. Farer på arbejdspladsen	4
1,7. Støjfarer	4
1,8. Vibrationsfarer	4
1,9. Yderligere sikkerhedsinstruktioner for pneumatiske elværktøjer	4
2. BESKRIVELSE AF VÆRKTØJET	5
2,1. Grundlæggende karakteristika	5
2,2. Tekniske data	6
2,3. Anvendelsesområde	6
2,4. Anvendelse af værktøjet	6
3. VEDLIGEHOLDELSE AF VÆRKTØJ	7
3,1. Daglig vedligeholdelse	7
3,2. Ugentlig vedligeholdelse	7
3,3. Generel vedligeholdelse	8
3,4. Genspædning med olie	8
4. RESERVEDELE	8
4,1. Bestilling.....	8
4,2. Liste over dele, der forbruges hurtigt.....	8
5. OPBEVARING	9
6. KOMPLET VÆRKTØJSUDSTYR	9
7. DRIFTS- OG GARANTIBETINGELSER	9
7,1. Driftsbetingelser	9
7,2. Garantibetingelser	9
8. EU-OVERENSSTEMMELSESERKLÆRING	10
9. UK OVERENSSTEMMELSESERKLÆRING	11

Læg mærke til følgende sikkerhedssymboler. Læs manualen grundigt igennem, og vær opmærksom på nedenstående symboler.



Brug altid slagfast øjebeskyttelse under betjening af værktøjet. Den påkrævede beskyttelsesgrad skal vurderes for hver brug.



Brug høreværn i overensstemmelse med arbejdsgiverens instruktioner og som påkrævet af arbejdsmiljøbestemmelser.



Brug af værktøjet kan udsætte operatørens hænder for farer, herunder knusning, slag, snit og slid og varme. Brug egnede handsker til beskyttelse af hænderne.

1. SIKKERHEDSINSTRUKTIONER

Læg mærke til følgende sikkerhedsinstruktioner. Læs brugsvejledningen grundigt igennem, og vær opmærksom på disse symboler.



FARE: Angiver alvorlig skade eller i værste fald døden, hvis de respektive sikkerhedsinstruktioner ikke overholdes.



ADVARSEL: Alvorlig skade på person eller materiel vil ske, hvis de respektive sikkerhedsinstruktioner ikke overholdes.



PAS PÅ: Mindre skade og mindre materiel skade vil ske, hvis de respektive sikkerhedsinstruktioner ikke overholdes.

PAS PÅ: En potentiel farlig situation kan opstå, hvis de angivne sikkerhedssymboler ikke respekteres eller overholdes.

Forkert anvendelse eller vedligeholdelse af værktøjet, kan medføre alvorlige kvæstelser eller materielle skader. Læs og forstå derfor alle advarsler og symboler i brugsanvisningerne før værktøjet anvendes. Ved brug af elværktøj skal alle grundlæggende sikkerhedsregler altid overholdes for at reducere risikoen for kvæstelser.

GEM ALLE ADVARSLER OG ANVISNINGER TIL SENERE BRUG

1,1. GENERELLE SIKKERHEDSREGLER

- Med henblik på flere farer skal du læse og forstå sikkerhedsinstruktionerne, inden du installerer, betjener, reparerer, vedligeholder, skifter tilbehør på eller arbejder i nærheden af værktøjet. Ellers kan det resultere i alvorlig personskade.
- Kun kvalificerede og udlærte operatører må installere, justere eller bruge værktøjet.
- STANLEY Engineered Fastening blindnitteværktøjer må IKKE anvendes til andre formål end de tilsigtede formål.
- Brug kun reservedele, blindnitter og tilbehør anbefalet af producenten.
- Modificer IKKE værktøjet. Modifikationer kan reducere effektiviteten af sikkerhedsforanstaltninger og øge risiciene for operatøren. Enhver ændring af værktøjet foretaget af kunden, vil være kundens fulde ansvar og vil gøre alle gældende garantier ugyldige.
- Kassér ikke sikkerhedsinstruktionerne; giv dem til operatøren.
- Anvend ikke værktøjet, hvis det er blevet beskadiget.
- Kontrollér, om der forekommer fejltilpasninger, eller om bevægelige dele er bevægelige, beskadigelse eller andre forhold, der kan påvirke værktøjets funktion inden brug. Få værktøjet serviceret før brug, hvis det er beskadiget. Fjern alle justerings- og skruenøgler inden brug.
- Værktøjer skal efterses regelmæssigt for at kontrollere, at de tekniske data og mærkninger, der kræves af denne del af ISO 11148, er tydeligt markeret på værktøjet. Arbejdsgiveren/brugeren skal kontakte producenten for at anskaffe erstatningsmærkater efter behov.
- Værktøjet skal altid holdes i en god stand, og skal undersøges jævnligt for skader af en autoriseret reparatør. Enhver form for demontering må kun foretages af uddannet personale. Dette værktøj må ikke demonteres uden at konsultere vedligeholdelsesansvisningerne.

1,2. PROJEKILFARER

- Afbryd luftforsyningen på værktøjet inden nogen form for vedligeholdelse, hvor der justeres, serviceres eller afmonteres dele ved næsesamling eller tilbehør.
- Vær opmærksom på, at fejl i arbejdsemnet eller tilbehøret, eller endda af det indsatte værktøj, kan generere projektiler med høj hastighed.
- Brug altid slagfast øjebeskyttelse under betjening af værktøjet. Den påkrævede beskyttelsesgrad skal vurderes for hver brug.
- Risikoen for andre bør også vurderes på dette tidspunkt.
- Sørg for, at arbejdsemnet er ordentligt fastgjort.
- Kontroller, at beskyttelsesforanstaltningen mod udkast af nitter og/eller stift er på plads og fungerer.
- Brug IKKE værktøjet, uden at stiftopsamlere er installeret.
- Advar mod den mulige tvangsudskydning af stifter fra værktøjets forside.
- Ret IKKE værktøjet mod andre personer, når det anvendes.

1,3. DRIFTSFARER

- Brug af værktøjet kan udsætte operatørens hænder for farer, herunder knusning, slag, snit og slid og varme. Brug egnede handsker til beskyttelse af hænderne.
- Operatører og vedligeholdelsespersonale skal være fysisk i stand til at håndtere værktøjets masse, vægt og styrke.
- Hold værktøjet korrekt; vær klar til at modvirke normale eller pludselige bevægelser, og hav begge hænder til rådighed.
- Hold altid værktøjshåndtaget rent for olie og snavs.
- Hold kroppen i balance, og hav et sikkert fodfæste under brug af værktøjet.
- Slip start-og-stop-enheden i tilfælde af afbrydelse af luftforsyningen.
- Brug kun smøremidler anbefalet af producenten.
- Kontakt med hydraulisk væske bør undgås. Med henblik på at minimere risikoen for udslet bør man sørge for at skylle området grundigt, hvis der opstår kontakt.
- Sikkerhedsdatablade for alle hydrauliske olier og smøremidler er tilgængelige efter anmodning fra din værktøjsleverandør.
- Undgå uegnede stillinger, da det er sandsynligt, at disse stillinger ikke gør det muligt at modvirke normal eller uventet bevægelse af værktøjet.
- Hvis værktøjet er fastgjort til en ophængningsenhed, skal du sørge for, at fastgørelsen er sikker.
- Pas på risikoen for knusning eller klemning, hvis forstykke ikke er monteret.
- Værktøjet må IKKE betjenes, hvis forstykket er afmonteret.
- Inden anvendelsen skal der tages højde for, om der tilstrækkelig plads til at håndtere værktøjet med hænderne.
- Undgå at trykke på aftrækkeren, hvis værktøjet flyttes mellem arbejdspladser.
- Misbrug IKKE værktøjet, ved at tabe eller smide med det. Anvend ALDRIG værktøjet som hammer.
- Pas på, at brugte stifter ikke udgør en fare.
- Stiftopsamlere skal tømmes, når den er ca. halvt fuld.

1,4. FARER VED GENTAGENDE BEVÆGELSER

- Ved brug af værktøjet kan operatøren opleve ubehag i hænder, arme, skuldre, nakke eller andre dele af kroppen.
- Under brug af værktøjet skal operatøren indtage en behagelig stilling, samtidig med at der bevares et sikkert fodfæste og undgås akavede stillinger eller ubalance. Operatøren skal skifte stilling under længere opgaver; dette kan hjælpe med at undgå ubehag og træthed.

- Hvis operatøren oplever symptomer som vedvarende eller tilbagevendende ubehag, smerter, pulsering, ømhed, prikken, følelseløshed, brændende fornemmelser eller stivhed, må disse advarselstegn ikke ignoreres.

1,5. TILBEHØRSFARER

- Frakobl værktøjet fra luftforsyningen inden montering eller fjernelse af næsestykket eller tilbehøret.
- Brug kun tilbehør og forbrugsvarer af størrelser og typer, der anbefales af værktøjets producent; brug ikke tilbehør eller forbrugsvarer af andre typer eller størrelser.

1,6. FARER PÅ ARBEJDSPLADSEN

- De vigtigste årsager til personskader på arbejdspladsen er, hvis man glider, snubler og falder. Pas på glatte overflader forårsaget af brug af værktøjet samt fare for fald forårsaget af luftledning eller hydraulikslange.
- Vær forsigtig i ukendte omgivelser. Der kan være skjulte farer, såsom strømledninger eller andre forbrugsledninger.
- Værktøjet er ikke beregnet til brug i potentielt eksplosive omgivelser og er ikke isoleret mod kontakt med elektrisk strøm.
- Sørg for, at der ikke er strømkabler, gasrør osv., som kan medføre fare, hvis de beskadiges ved brug af værktøjet.
- Bær hensigtsmæssig påklædning. Undgå løst tøj og smykker. Hold hår, tøj og handsker væk fra bevægelige dele. Løstsiddende tøj, smykker eller langt hår kan blive fanget i bevægelige dele.
- Pas på, at brugte stifter ikke udgør en fare.

1,7. STØJFARER

- Eksponering for høje støjniveauer kan forårsage permanent, invaliderende høretab og andre problemer, såsom tinnitus (ringen, brummen, fløjten eller summen for ørerne). Derfor er det meget vigtigt at foretage risikovurdering og implementere passende kontroller for disse farer.
- Passende kontroller til at reducere risikoen kan omfatte handlinger såsom dæmpning af materialer for at forhindre, at arbejdssemner "ringer".
- Brug høreværn i overensstemmelse med arbejdsgiverens instruktioner og som påkrævet af arbejdsmiljøbestemmelser.
- Betjen og vedligehold værktøjet som anbefalet i brugsanvisningen for at forhindre unødvendig stigning i støjniveauet.
- Sørg for, at støjdæmperen i stiftopsamleren sidder på plads og er i god stand, når værktøjet betjenes.

1,8. VIBRATIONSFARER

- Eksponering for vibrationer kan forårsage invaliderende skader på nerverne og blodforsyningen af hænder og arme.
- Tag varmt tøj på, når du arbejder under kolde forhold, og hold dine hænder varme og tørre.
- Hvis du oplever følelseløshed, prikken, smerter eller blegning af huden i fingrene eller hænderne, skal du stoppe med at bruge værktøjet, fortælle det til din arbejdsgiver og konsultere en læge.
- Hvor det er muligt, bør værktøjets vægt understøttes i et stativ, en strammer eller en balance, fordi et lettere greb derefter kan bruges til at understøtte værktøjet.

1,9. YDERLIGERE SIKKERHEDSINSTRUKTIONER FOR PNEUMATISKE ELVÆRKTØJER

- Arbejdstrykket må ikke overstige 7 bar (100 PSI).
- Luft under tryk kan forårsage alvorlig personskade.
- Efterlad aldrig værktøjet uden opsyn. Frakobl luftslangen, når værktøjet ikke er i brug, før du skifter tilbehør eller når du udfører reparationer.

- Lad IKKE udblæsningsluft på stiftopsamleren vende mod operatøren eller andre personer. Ret aldrig luft mod dig selv eller andre.
- Piskende slanger kan forårsage alvorlig personskade. Kontrollér altid for beskadigede eller løse slanger og fittings.
- Tjek altid værktøjet for defekte dele og utætte luftslinger, inden det tages i brug. Undgå at sætte tunge genstande på luftslingerne. Et hårdt slag kan medføre indvendig skade på værktøjet, og føre til fejl i lufttilførslen.
- Kold luft skal rettes væk fra hænderne.
- Når der bruges universelle drejekoblinger (klokoblinger), skal der installeres låsestifter, og der skal bruges piskestop-sikkerhedskabler til at beskytte mod eventuel tilslutningsfejl mellem slange og værktøj eller slange og slange.
- Løft IKKE værktøjet med slangen. Brug altid værktøjets håndtag, når værktøjet skal flyttes.
- Udluftningshullerne må ikke blokeres eller dækkes.
- Undgå snavs og fremmedlegemer i værktøjets hydrauliksystem, da dette vil medføre funktionsfejl på værktøjet.

STANLEY Engineered Fastening har en politik om løbende produktudvikling og forbedring, og forbeholder retten til at ændre specifikationen af ethvert produkt uden forudgående varsel.

2. BESKRIVELSE AF VÆRKTØJET

2,1. GRUNDLÆGENDE KARAKTERISTIKA

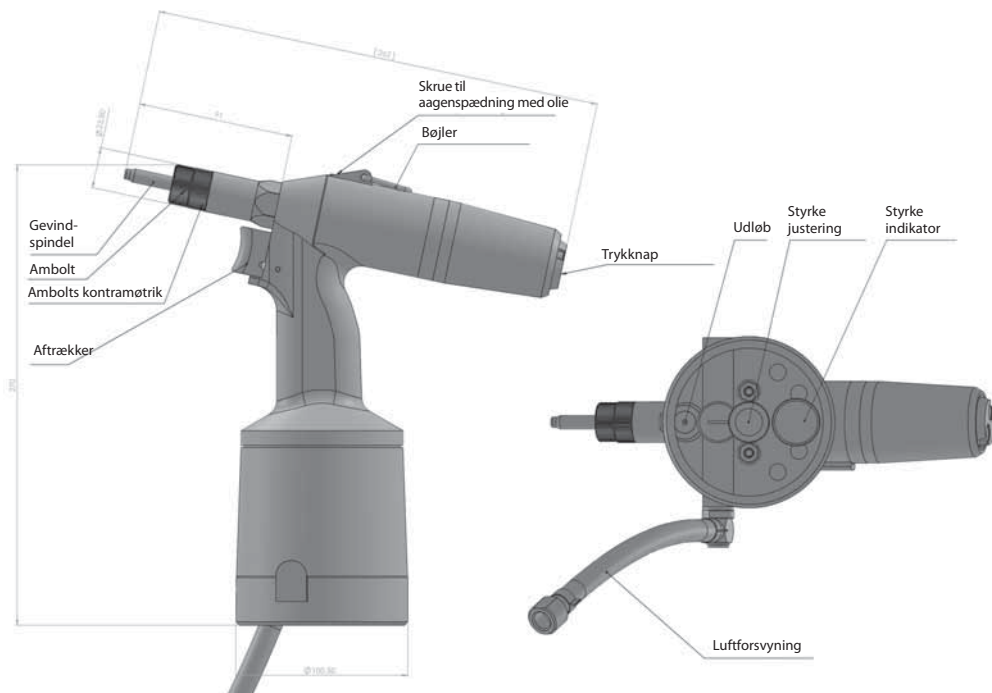

2.2. TEKNISKE DATA

vægt.....	2,0 kg
driftstryk	0,5 - 0,7 MPa
slagkraft ved 0,6 Mpa	23 kN
luftforbrug	1,5 l / slag
slag	8 mm
højde.....	270 mm
længde.....	262 mm
bredde (over luftkoblingen).....	125 mm

2.3. ANVENDELSESOMRÅDE

Det hydropneumatiske værktøj er designet til nitning med:

- nittemøtrikker M3 – M12 (aluminium, stål, rustfrit stål)
- nittebolte M4 - M8 (aluminium, stål, rustfrit stål).

2.4. ANVENDELSE AF VÆRKTØJET

Producenten har udstyret værktøjet med en ambolt og en stift til nittemøtrikker M8. Til nitning af nitter med den anden dimension skal ambolten og stiften udskiftes, og den grundlæggende opsætning og regulering af værktøjet skal ændres som følger:

- 1) løsn amboltens kontramøtrik
- 2) skru ambolten ud af den forreste dyse
- 3) skru stiften ud af røret
- 4) vælg en passende ambolt og stift, se følgende oversigt:

Nittemøtrikker	Ambolte og stifter	Reservedelsnr.
M4	Stift til nittemøtrikker M4	O900A00276
	Ambolt til stift M4	O900A00283
M5	Stift til nittemøtrikker M5	O900A00277
	Ambolt til stift M5	O900A00284
M6	Stift til nittemøtrikker M6	O900A00278
	Ambolt til stift M6	O900A00285
M8	Stift til nittemøtrikker M8	O900A00279
	Ambolt til stift M8	O900A00286
M10	Stift til nittemøtrikker M10	O900A00280
	Ambolt til stift M10	O900A00287
M12	Stift til nittemøtrikker M12	O900A00281
	Ambolt til stift M12	O900A00288

- 5) skru stiften fast på røret (til bagstoppet), og drej den derefter tilbage, så fladerne af sekskanterne på gevindprøvedornen og røret stemmer overens.
- 6) skub ambolten til sekskanterne af stiften og røret.
- 7) skru ambolten på den forreste dyse.
- 8) opsæt ambolten:
 - for nittemøtrikker - nittemøtrikken skrues på hele gevindets længde på stiften, og forsiden af nittemøtrikken lænes mod ambolten. Fastgør amboltens position med en kontramøtrik.
 - for nittebolte - opsæt ambolten, så der er et mellemrum på ca. 1 mm mellem nitteboltens yderside og amboltens inderside. Gør følgende: Skru ambolten til bagstoppet til stiften, og skru den derefter tilbage én eller to omdrejninger. Fastgør amboltens position med en kontramøtrik.
- 9) slut værktøjet til trykluftkilden
- 10) tryk og hold aftrækkeren nede, find ud af den aktuelt indstillede slagkraft fra slagindikatoren, og slip

aftrækkeren. Ved at dreje kontrolskruen med uret øges slagkraften, og den reduceres til venstre. Kontroller indstillingen af slagkraft, og gentag proceduren, indtil den anbefalede slagkraft er indstillet i henhold til følgende tabel (gælder ikke for alle typer nittemøtrikker):

Slagkraft F_t (kN)			
Nittemøtrik	Al (aluminium)	St (stål)	Rv (rustfrit stål)
M4	3	5	7
M5	5	9	9
M6	7	11	11
M8	11	13	13
M10	13	15	15
M12	15	19	21

- 11) Sæt nitten på stiften og skub den mod ambolten. Dette skruer nitten fast.
 - 12) Sæt den fastskruede nitte i det forberedte hul.
 - 13) Tryk på aftrækkeren, og nitten bliver nittet ind.
 - 14) Slip aftrækkeren, og stiften skrues ud fra nitten (hvis den ikke er skruet helt ud, skal du bruge knappen til udskruining).
 - 15) Kontrollér den fastgjorte nitte
 - hvis nitten ikke er helt fastgjort, skal slaget øges.
 - hvis nitten er for fastgjort, hvilket resulterer i deformation af nitten, og stiften er svær at skrue ud af nitten, skal slaget reduceres.
 - 16) Kontrollér opsætningen af ambolten i henhold til trin 8).
- Værktøjet, der er opsat og forberedt på denne måde, er klar til nitning.

3. VEDLIGEHOLDELSE AF VÆRKTØJ

Under vedligeholdelse skal værktøjet fjernes fra trykluftkilden !!!

3.1 DAGLIG VEDLIGEHOLDELSE

Inden arbejdet påbegyndes, skal du påføre flere dråber smøreolie (vi anbefaler hydraulikolie HYPSPIN AWHM 32 CASTROL eller hydraulikolier af kvaliteten HLP ISO VG 32) i værktøjets luftindtag, forudsat at der ikke er tilsluttet nogen smøreanordning i luftfordelingen.

Se værktøjet efter for luftlækage, og udskift om nødvendigt beskadigede slanger og spænder.

Hvis trykregulatoren ikke er udstyret med et filter, skal du blæse gennem luftslangen, før den slutes til værktøjet, for at blive fri for urenheder og vand. Hvis trykregulatoren har et filter, skal det tørres.

Kontrollér, om det faste næsestykke svarer til BR-diameteren, og at alle skruegevind og forbindelser er strammet korrekt. Kontrollér, at den forreste dyse er strammet korrekt i værktøjets hydrauliske enhed.

Kontrollér, om luftudtagene er helt tomme.

3.2. UGENTLIG VEDLIGEHOLDELSE

Rengøring af værktøjet og udskiftning af slidte eller ikke-funktionelle dele, og genfyld om nødvendigt olien i henhold til kapitel 3.4.

Løsn ambolten og stiften i henhold til kapitel 2.4., punkt 1) til 3), og rengør dem grundigt. Visuel kontrol - især af stiften, ambolten og den forreste dyse - udskift dem, hvis de er slidte eller beskadigede. Demonterede dele skal genmonteres i henhold til kapitel 2.4., Punkt 5) til 7), herunder opsætning i punkt 8).

3.3. GENEREL VEDLIGEHOLDELSE

Der skal foretages generel vedligeholdelse efter ca. 300.000 slag, eller hvert tredje år. Værktøjet skal skilles helt ad, og alle pakninger og slidte dele skal udskiftes. Denne reparation må kun udføres af en autoriseret tekniker eller af en person, der er blevet oplært af producenten eller leverandøren.

3.4. GENSPÆDNING MED OLIE

Slut værktøjet til trykluftkilden! Tryk og slip aftrækkeren adskillige gange.

Kobl værktøjet fra trykluftkilden! Løsn pos. 11 med unbrakonøgle nr.3. Fyld hydraulikolie (fra den medfølgende flaske med hydraulikolie) i MP53. Vær ekstra forsigtig for at undgå luftsugning, da der ikke må være luft i hydraulikolien. Skru MP53-værktøjet ind i pos. B9, og sprøjt hydraulikolien ind i værktøjet. Når den bevægelige del af MP53-værktøjet frigøres, sendes den overflødige olie tilbage til MP53-værktøjet.

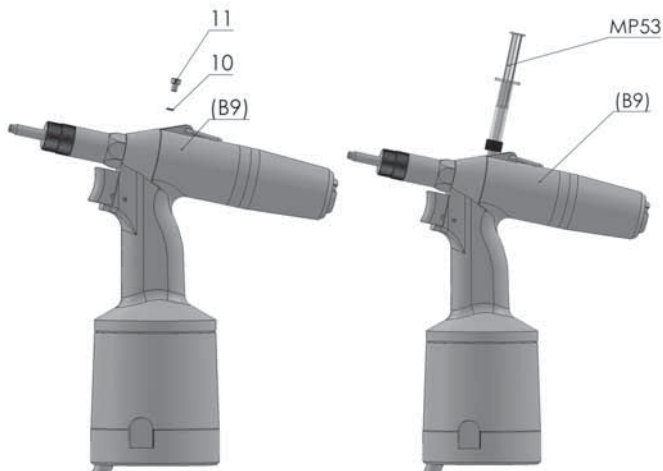

4. RESERVEDELE

4.1. BESTILLING

Bestil udelukkende reservedele fra producenten eller fra dine salgsrepræsentanter.

Bestillingen skal indeholde værktøjets serienummer, delnummer og antal stykker, din virksomheds navn og nøjagtige adresse, dit skatteidentifikationsnummer og dit identifikationsnummer.

4.2. LISTE OVER DELE, DER FORBRUGES HURTIGT

Alle typer og dimensioner af stift og ambolt.....	se oversigt i paragraf 2.4.
Forreste dyse komplet.....	D-08650600
Træskrue	O900P01202
Forbindelsesrør.....	D-08650400

5. OPBEVARING

Det dropneumatiske værktøj i en forsendelsesbeholder skal opbevares i et miljø med relativ fugtighed til 70% og en temperatur fra +5°C til +40°C, uden aggressiv fordampning af salte, syrer og kaustiske stoffer.

6. KOMPLET VÆRKTØJSUDSTYR

Udskiftelige ambolte og stifter placeret i en plastikpose, betjeningsvejledning, garantibevis.

7. DRIFTS- OG GARANTIBETINGELSER

7.1 DRIFTSBETINGELSER

For en pålidelig funktion af værktøjet anbefaler vi at bruge behandlet trykluft. Behandlet trykluft betyder komprimeret atmosfærisk luft, der er fri for faste partikler og vand, og som er reduceret til påkrævet tryk og smurt med korrosionsbeskyttet olie. Umiddelbart før værktøjet tages i brug, må regulatorventilen ikke overskride det maksimale udløbstryk på **0,7 MPa**. Det anbefales at udstyre luftledningen med et luftfilter og et smøremiddel.

Tilsvarende lydtrykniveau af støj A , $L_{pAeq,T}$ overstiger ikke 68,6 dB(A), men det anbefales stadig at bruge høreværn under kontinuerlig og langvarig drift.

Samlet vægtet niveau af vibrationsacceleration $L_{avw,T} = 113,8$ dB re 10^{-6} m.s⁻². Den akkumulerede vægtede effektive værdi af vibrationsacceleration $a_{vw,T} = 0,49$ m.s⁻².

Aftrækkeren giver en sikker kontrol over værktøjet med en kraft på maks. 35 N < 50 N uden at frigøre håndtaget i henhold til sundhedsbestemmelserne.

7.2. GARANTIBETINGELSER

For at få en pålidelig og sikker funktion af værktøjet skal ovenstående instruktioner og principper overholdes. I garantiperioden må kunden ikke foretage andre ændringer end dem, der er tilladt af producenten, se afsnit 2.1, 3.1, 3.2. Andre ikke-aftagelige dele er sikret med maling. Hvis denne beskyttelse forsømmes, tillader producenten ikke mulige garantireparationer. For at få garantireparation skal kunden indsende et bekræftet garantibevis for værktøjet, et certifikat for kvalitet og fuldstændighed eller et købsbevis. Garantiperioden er 24 måneder fra købsdagen, der er bekræftet i garantibeviset, hvis købsaftalen ikke angiver andet.

Garantien er gyldig, forudsat følgende:

- Generelle sikkerhedsinstruktioner (afsnit 1)
- Anvendelse af værktøjet (afsnit 2.4)
- Daglig og ugentlig vedligeholdelse (afsnit 3.1 og 3.2)
- Opbevaring (afsnit 5)
- Drifts- og garantibetingelser (afsnit 7)

Garantien gælder ikke for dele, der forbruges hurtigt (se afsnit 4.2.)

8. EU-OVERENSSTEMMELSESERKLÆRING

Vi,
Rivet Factory Group s. r. o., Lannova 2061/8, 110 00 Praha 1, Nové Město,
erklærer under ansvar, at produktet:

Beskrivelse: **Hydropneumatisk nitteværktøj**

Model: **X-GRIP N09QI**

Som denne erklæring vedrører, er i overensstemmelse med følgende harmoniserede standarder

Sikkerhed:
Maskindirektiv: **ČSN EN ISO 11148-1:2015**

Teknisk dokumentation er udarbejdet i overensstemmelse med bilag 1, afsnit 1.7.4.1, i det følgende direktiv: 2006/42/EF Maskindirektivet (Lovinstrumenter 2008 nr. 1597 - Forordninger om levering af maskiner (sikkerhed)).

Undertegnede erklærer på vegne af Rivet Factory Group

Bc. Ondřej Slezák, CEO
Rivet Factory Group s. r. o.
Lannova 2061/8
110 00 Praha 1, Nové Město

Udstedelsessted: **Drtinovo náměstí 171, 547 01 Náchod, Tjekkiet**

Udstedelsesdato: **11. 6. 2021**

Undertegnede er ansvarlig for udarbejdelsen af den tekniske fil for produkter, der sælges i EU, og afgiver denne erklæring på vegne af STANLEY Engineered Fastening.

Matthias Appel
Holdleder for teknisk dokumentation
Stanley Engineered Fastening, Tucker GmbH, Max-Eyth-Str.1,
35394 Gießen, Tyskland



Denne maskine er i overensstemmelse med Ma-
skindirektivet 2006/42/EF



9. UK OVERENSSTEMMELSESERKLÆRING

Vi,

Rivet Factory Group s. r. o., Lannova 2061/8, 110 00 Praha 1, Nové Město

erklærer under ansvar, at produktet:

Beskrivelse: **Hydropneumatisk nitteværktøj**

Model: **X-GRIP N09QI**

hvtortil erklæringen er knyttet, er i overensstemmelse med følgende designerede standarder:

Sikkerhed:

Forordninger om levering af maskiner (sikkerhed) 2008 S.I. 2008/1597 (som ændret):

Designerede standarder ČSN EN ISO 11148-1:2015

Teknisk dokumentation er udarbejdet i overensstemmelse med Forordninger om levering af maskiner (sikkerhed) 2008, S.I. 2008/1597 (som ændret).

Undertegnede erklærer på vegne af Rivet Factory Group

Bc. Ondřej Slezák, CEO

Rivet Factory Group s. r. o.

Lannova 2061/8

110 00 Praha 1, Nové Město

Udstedelsessted: **Drtinovo náměstí 171, 547 01 Náchod, Tjekkiet**

Udstedelsesdato: **11. 6. 2021**

Undertegnede er ansvarlig for udarbejdelsen af den tekniske fil for produkter, der sælges i Storbritannien, og afgiver denne erklæring på vegne af Stanley Engineered Fastening.

A. K. Seewraj

Director of Engineering, UK

Avdel UK Limited, Stanley House, Works Road, Letchworth Garden City, Hertfordshire,

SG6 1JY STORBRITANNIEN

**Forordninger om levering
af maskiner (sikkerhed) 2008,
S.I. 2008/1597 (som ændret)**



STANLEY
Engineered Fastening

SISÄLLYSLUETTELO

1. TURVAMÄÄRITYKSET	2
1.1. Yleiset turvallisuusohjeet.....	2
1.2. Sinkoamisvaarat.....	3
1.3. Käyttövaarat.....	3
1.4. Toistuvien liikkeiden vaarat.....	3
1.5. Lisävarusteiden vaarat	4
1.6. Työpaikan vaarat.....	4
1.7. Meluvaarat	4
1.8. Tärinävaarat	4
1.9. Pneumaattisten sähkötyökalujen lisäturvallisuusohjeet	4
2. TYÖKALUN KUVAUS.....	5
2.1. Perusominaisuudet	5
2.2. Tekniset tiedot	6
2.3. Käyttöalue	6
2.4. Työkalun käyttö	6
3. TYÖKALUN YLLÄPITO	7
3.1. Päivittäinen ylläpito	7
3.2. Viikoittainen ylläpito.....	7
3.3. Yleinen ylläpito	8
3.4. Öljyn alkutäyttö.....	8
4. VARAOSAT	8
4.1. Tilaaminen.....	8
4.2. Nopeasti laajenevat osat.....	8
5. VARASTOINTI	9
6. TYÖKALUN VARUSTEET	9
7. KÄYTTÖOLOSUHTEET JA TAKUUEHDOT	9
7.1 Käyttöolosuhteet	9
7.2. Takuehdot	9
8. EY-VAATIMUSTENMUKAISUUSVAKUUTUS	10
9. ISON-BRITANNIAN VAATIMUSTENMUKAISUUSVAKUUTUS	11

Kaikkien tätä työkalua asentavien tai käyttävien henkilöiden tulee lukea tämä käyttöohje ja kiinnittää erityistä huomiota seuraaviin turvasääntöihin.



Käytä aina iskuilta suojaavia suojalaseja työkalun käyttämisen aikana. Vaadittu suojaustaso tulee arvioida kunkin käyttökerran yhteydessä.



Käytä kuulonsuojaimia työnantajan ohjeiden mukaisesti noudattaen työterveyteen- ja turvallisuuteen liittyviä määräyksiä.



Työkalun käyttämisen aikana käyttäjän kädet voivat altistua murskautumis-, isku-, leikkautumis-, hankautumis- ja lämpövaaroille. Suojaa kädet asianmukaisilla suojakäsineillä.

1. TURVAMÄÄRITYKSET

Alla näkyvät selitykset liittyvät turvallisuuteen. Lue käyttöohje ja kiinnitä huomiota näihin symboleihin.



VAARA: Osoittaa välittömästi vaarallisen tilanteen. Jos tilannetta ei vältetä, se aiheuttaa hengen- tai vakavan vaaran.



VAROITUS: Osoittaa mahdollisesti vaarallisen tilanteen. Jos tilannetta ei vältetä, se saattaa aiheuttaa hengen- tai vakavan vaaran.



HUOMIO: Osoittaa mahdollisesti vaarallisen tilanteen. Jos tilannetta ei vältetä, se saattaa aiheuttaa pienen tai keskitason loukkaantumisen.

HUOMIO: Käytettynä ilman turvallisuuden hälytyskuvaketta osoittaa mahdollisesti vaarallisen tilanteen. Jos tilannetta ei vältetä, se saattaa aiheuttaa omaisuusvahingon.

Tuotteen virheellinen käyttö tai ylläpito saattaa aiheuttaa vakavan loukkaantumisen ja omaisuusvahingon. Sinun tulee lukea ja ymmärtää kaikki varoitukset ja käyttöohjeet ennen laitteiston käyttöä. Sähkötyökaluja käyttäessä tulee noudattaa aina perusvaroitomia henkilövahinkovaaran välttämiseksi.

SÄILYTÄ KAIKKI VAROITUKSET JA OHJEET MYÖHEMPÄÄ KÄYTTÖÄ VARTEN

1.1. YLEISET TURVALLISUUSOHJEET

- Vaarojen välttämiseksi turvallisuusohjeet tulee lukea ja ymmärtää ennen työkalun asentamista, käyttämistä, korjaamista, huoltamista tai lisävarusteiden vaihtamista tai työkalun lähellä työskentelemistä. Muutoin seurauksena voi olla vakava henkilövahinko.
- Ainoastaan pätevät ja koulutetut käyttäjät saavat asentaa tämän työkalun tai säätää ja käyttää sitä.
- ÄLÄ käytä muuhun käyttötarkoitukseen STANLEY Engineered Fastening -sokkoniittien kiinnittämiseen.
- Käytä vain valmistajan suosittelemia osia, kiinnittimiä ja lisävarusteita.
- ÄLÄ tee työkaluun muutoksia. Muutokset heikentävät turvaominaisuuksien tehokkuutta ja lisäävät käyttäjän riskejä. Kaikki asiakkaan työkaluun tekemät muutokset ovat täysin asiakkaan omalla vastuulla ja ne mitätöivät kaikki sovellettavat takuut.
- Älä hävitä turvallisuusohjeita, ne tulee antaa käyttäjälle.
- Älä käytä työkalua, jos se on vaurioitunut.
- Tarkista ennen käyttöä liikkuvat osat, niiden kiinnitys, osien eheys ja muut toimintaan vaikuttavat tekijät. Jos havaitset vaurioita, korjauta työkalu ennen sen käyttämistä. Poista jokoavain tai kiintoavain ennen käyttöä.
- Työkalut tulee tarkistaa säännöllisesti työkaluun merkittyjen ISO 11148 -vaatimusten mukaisten arvojen ja merkintöjen hyvän luettavuuden varmistamiseksi. Työnantajan/käyttäjän tulee ottaa yhteyttä valmistajaan, jos uusia merkkejä tarvitaan.
- Koulutetun henkilöstön täytyy aina ylläpitää työkalu turvallisessa työtilassa, ja se tulee tarkistaa säännöllisin väliajoin vaurioiden ja toiminnan osalta. Vain koulutettu henkilöstö saa purkaa laitteen. Älä pura työkalua ilman, että tutustut ylläpito-ohjeisiin.

1.2. SINKOAMISVAARAT

- Irrota ilmansyöttö työkalusta ennen kuin teet ylläpitotöitä, yrität säätää, asettaa tai irrottaa kärkikokoonpanoa.
- Huomaa, että työstökappaleista tai lisävarusteista, tai jopa itse työkalusta voi singota osia suurilla nopeuksilla.
- Käytä aina iskulta suojaavia suojalaseja työkalun käyttämisen aikana. Vaadittu suojaustaso tulee arvioida kunkin käyttökerran yhteydessä.
- Arvioi tällöin myös sivullisille aiheutuvat vaarat.
- Varmista, että työstökappale on kiinnitetty hyvin.
- Tarkista, että kiinnittimien ja/tai karan suojat ovat paikoillaan ja hyväkuntoisia.
- ÄLÄ käytä työkalua, jos karan kokooja ei ole paikoillaan.
- Varoita karojen mahdollisesta sinkoutumisvaarasta työkalun etuosassa.
- ÄLÄ käytä työkalua, kun se on suunnattu ihmisiin päin.

1.3. KÄYTTÖVAARAT

- Työkalun käyttämisen aikana käyttäjän kädet voivat altistua murskautumis-, isku-, leikkautumis-, hankautumis- ja lämpövaaroille. Suojaa kädet asianmukaisilla suojakäsineillä.
- Käyttö- ja huoltohenkilöstön tulee pystyä fyysisesti käsittelemään työkalun kokoa, painoa ja tehoa.
- Työkalun käyttöasennon tulee olla asianmukainen; valmistaudu vastaamaan normaaleihin tai äkkinäisiin liikkeisiin ja käytä työkalua molemmilla käsillä.
- Pidä työkalun kahvat kuivina, puhtaina sekä puhtaina öljystä ja rasvasta.
- Säilytä hyvä tasapaino ja jalansija työkalua käyttäessä.
- Vapauta käynnistys- ja pysäytyslaite ilmansyötön keskeytymisen varalta.
- Käytä ainoastaan valmistajan suosittamia voiteluaineita.
- Vältä kontaktia hydrauliseen nesteeseen. Jos kuitenkin niin käy, pese kontaktialue huolellisesti ihotumien välttämiseksi.
- Hydraulioöljyjen ja voiteluaineiden terveydelle vaarallisten aineiden käyttöturvallisuustiedotteet ovat saatavilla pyynnöstä työkalun toimittajalta.
- Vältä sopimattomia asentoja, sillä ne eivät mahdollista vastaamista normaaleihin tai äkkinäisiin työkalun liikkeisiin vastaaminen.
- Jos työkalu on kiinnitetty kannatusjärjestelmään, varmista sen hyvä kiinnitys.
- Varo murskautumis- tai puristumisvaaraa, jos kärkilaitteistoa ei ole asennettu.
- ÄLÄ käytä työkalua, jos kärjen kotelo on irrotettu.
- Työkalun käyttäjän kädet tulee pitää riittävän etäällä ennen jatkamista.
- Kun annat työkalua paikasta toiseen, pidä kätesi poissa liipaisimelta, jotta vältät työkalun tahattoman käynnistymisen.
- ÄLÄ käytä työkalua väärin pudottamalla se tai käyttämällä sitä vasarana.
- Varo, etteivät kuluneet karat aiheuta vaaratilanteita.
- Karan kokooja tulee tyhjentää, kun se on noin puolillaan.

1.4. TOISTUVIEN LIIKKEIDEN VAARAT

- Työkalun käyttämisen aikana käyttäjällä voi ilmetä epämiellyttävää tunnetta käsissä, käsivarsissa, olkapäissä, kaulassa tai muissa kehonosissa.
- Työkalun käyttämisen aikana tulee varmistaa miellyttävä asento ja hyvä jalansija. Vältä hankalia tai epätasapainoisia asentoja. Käyttäjän tulee vaihtaa asentoa pitkäaikaisten työtoimenpiteiden aikana; tämä auttaa vähentämään epämukavuutta ja väsymystä.

- Jos käyttäjällä ilmenee oireita, kuten jatkuvaa tai toistuvaa epämukavuutta, kipua, sykähtelyä, särkyä, pistelyä, tunnottomuutta, polttavaa tunnetta tai jäykkyyttä, niitä ei saa jättää huomioimatta.

1.5. LISÄVARUSTEIDEN VAARAT

- Irrota työkalu ilmansyötöstä ennen kärkikokoonpanon tai lisävarusteen asentamista tai irrottamista.
- Käytä ainoastaan kooltaan ja malliltaan työkalun valmistajan suosittelemia lisävarusteita ja tarvikkeita; älä käytä määritetyistä mitoista tai malleista poikkeavia lisävarusteita ja tarvikkeita.

1.6. TYÖPAIKAN VAARAT

- Liukastumiset, kaatumiset ja putoamiset aiheuttavat eniten työtaturmia. Varo liukkaita alustoja työkalun käytön aikana sekä ilma- tai hydraulisen letkun aiheuttamaa kompastumisvaaraa.
- Noudata varovaisuutta tuntemattomissa ympäristöissä. Olemassa voi olla piileviä vaaroja, kuten sähköjohtoja tai muita johtoja/putkia.
- Työkalua ei saa käyttää räjähdysalttiissa ympäristöissä eikä sitä ole eristetty sähkövirralta.
- Varmista, ettei ympäristössä ole sähköjohtoja, kaasuputkia, jne., jotka voivat aiheuttaa vaaroja työkalun vahingoittaessa niitä.
- Pukeudu asianmukaisesti. Älä käytä löysiä vaatteita tai koruja. Pidä hiukset, vaatteet ja kädet loitolla liikkuvista osista. Löysät vaatteet, korut tai pitkät hiukset voivat tarttua liikkuviin osiin.
- Varo, etteivät kuluneet karat aiheuta vaaratilanteita.

1.7. MELUVAARAT

- Suurille äänitasoille altistuminen voi aiheuttaa pysyviä ja vakavia kuulovaurioita ja muita ongelmia, kuten tinnitusta (soimista, vinkumista, kohinaa korvissa). Näiden vaarojen riskinarviointi ja asianmukaiset hallintatoimet ovat täten oleellisen tärkeitä.
- Riskiä vähentävät asianmukaiset hallintatoimet sisältävät muun muassa työstökappaleiden "soimista" ehkäisevät vaimennusmateriaalit.
- Käytä kuulonsuojaimia työnantajan ohjeiden mukaisesti noudattaen työterveyteen- ja turvallisuuteen liittyviä määräyksiä.
- Työkalua tulee käyttää ja ylläpitää ohjekirjan suositusten mukaisesti äänitason turhan nousemisen välttämiseksi.
- Varmista, että karan kokoojan vaimennin on paikoillaan ja hyvässä käyttökunnossa työkalua käytettäessä.

1.8. TÄRINÄVAARAT

- Tärinälle altistuminen voi aiheuttaa vakavia vammoja käsien ja käsivarsien hermostoon ja verenkiertoon.
- Käytä lämmintä vaateetusta kylmissä käyttöolosuhteissa ja pidä kädet lämpiminä ja kuivina.
- Jos sormissa tai käsissä ilmenee tunnottomuutta, pistelyä, kipua tai ihonvärin vaalentumista, lopeta työkalun käyttö ja kerro asiasta työnantajalle ja lääkärille.
- Kun mahdollista, tue työkalun painoa telineellä, kiristimellä tai tasapainottimella kevyemmän otteen mahdollistamiseksi.

1.9. PNEUMAATTISTEN SÄHKÖTYÖKALUJEN LISÄTURVALLISUUSOHJEET

- Tuloilman paine ei saa ylittää 7 baaria (100 PSI).
- Ilmanpaine voi aiheuttaa vakavia henkilövahinkoja.
- Älä koskaan jätä toimivaa työkalua valvomatta. Irrota ilmaletku, kun työkalua ei käytetä, ennen lisävarusteidenvaihtamista tai työkalun korjaamisen yhteydessä.
- ÄLÄ anna karan kokoojassa olevan ilmanpoistaukon suuntautua käyttäjään tai muihin henkilöihin. Älä koskaan suuntaa ilmaa itseäsi tai muita kohti.

- Vapaasti liikkuvat ja iskeytyvät letkut voivat aiheuttaa vakavia henkilövahinkoja. Tarkista aina letkujen ja kiinnitysosien ehjyys sekä kireys.
- Tarkista ilmaletkut ennen käyttöä vaurioiden varalta. Kaikkien liitäntöjen tulee olla tiiviit. Älä pudota painavia esineitä letkujen päälle. Terävä isku voi aiheuttaa sisäisiä vaurioita ja johtaa letkun ennen aikaiseen vahingoittumiseen.
- Kylmä ilma tulee suunnata käsistä pois päin.
- Kun käytetään yleismallisia kierrelleittämiä (liitoskappaleet), lukitustapit tulee asentaa ja turvakaapeleita tulee käyttää mahdollisten letkun ja työkalun sekä letkujen välisten liitäntävikojen välttämiseksi.
- ÄLÄ nosta asetustyökalua letkusta. Käytä aina asetustyökalun kahvaa.
- Ilma-aukkoja ei saa tukkia tai peittää.
- Pidä lika ja vieraat esineet poissa työkalun hydraulijärjestelmästä, koska ne voivat aiheuttaa työkalun toimintahäiriön.

STANLEY Engineered Fastening pyrkii jatkuvasti kehittämään ja parantamaan tuotteitaan, pidätämme oikeuden tuotteen teknisten tietojen muutoksiin ilman erillistä ilmoitusta.

2. TYÖKALUN KUVAUS

2.1. PERUSOMINAISUUDET

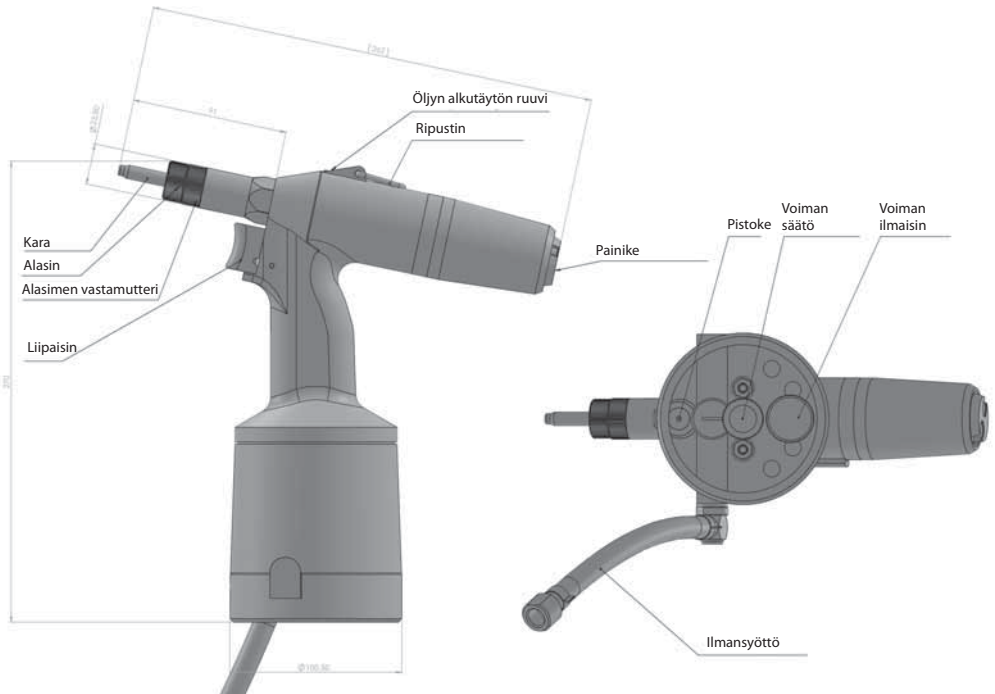

2.2. TEKNISET TIEDOT

paino.....	2,0 kg
käyttöpaine	0,5 - 0,7 MPa
iskuvoima 0,6 Mpa.....	23 kN
ilmankulutus.....	1,5 l / isku
isku	8 mm
korkeus.....	270 mm
pituus.....	262 mm
leveys (ilmaliitännässä)	125 mm

2.3. KÄYTTÖALUE

Hydropneumaattinen työkalu on tarkoitettu niittaamiseen seuraavilla:

- niittimutterit M3 – M12 (alumiini, teräs, ruostumaton teräs)
- niittimutterit M4 – M8 (alumiini, teräs, ruostumaton teräs)

2.4. TYÖKALUN KÄYTTÖ

Työkalussa on alasin ja kara niittimuttereihin M8. Jos työkalua halutaan käyttää mitoiltaan toisenlaisten niittien kiinnittämiseen, alasin ja kara on vaihdettava sekä työkalun perussäätöjä on muutettava seuraavasti:

- 1) Löysää alasimen vastamutteria
- 2) Ruuvaa alasin irti etusuulakkeesta
- 3) Ruuvaa kara irti laipasta
- 4) Valitse asianmukainen alasin ja kara, ks. seuraava taulukko:

Niittimutterit	Alasimet ja karat	Varaosanro
M4	Kara niittimuttereihin M4	O900A00276
	Alasin karaan M4	O900A00283
M5	Kara niittimuttereihin M5	O900A00277
	Alasin karaan M5	O900A00284
M6	Kara niittimuttereihin M6	O900A00278
	Alasin karaan M6	O900A00285
M8	Kara niittimuttereihin M8	O900A00279
	Alasin karaan M8	O900A00286
M10	Kara niittimuttereihin M10	O900A00280
	Alasin karaan M10	O900A00287
M12	Kara niittimuttereihin M12	O900A00281
	Alasin karaan M12	O900A00288

- 5) Ruuvaa kara laippaan (taustasuojukseen) ja käännä se sitten taakse niin, että ruuvitulpan mitan kuusiokantojen tasaiset osat vastaavat laippaa.
- 6) Työnnä alasin karan kuusiokantoihin ja laippaan.
- 7) Ruuvaa alasin etusuulakkeeseen.
- 8) Aseta alasin:
 - niittimuttereihin - niittimutteri ruuvataan karan kierteisiin koko pituudelta ja niittimutterin etuosa on alasinta vasten. Kiinnitä alasimen asento vastamutterilla.
 - niittipultteihin - aseta alasin niin, että niittipultin ulko-osan ja alasimen sisäosan väliin jää noin 1 mm tilaa. Toimi seuraavasti: ruuvaa alasin karan taustasuojukseen ja ruuvaa sitä sitten takaisin yhden tai kahden kierroksen verran. Kiinnitä alasimen asento vastamutterilla.
- 9) Liitä työkalu paineilmälähteeseen
- 10) Paina ja pidä liipaisinta alhaalla, tarkista asetettu iskuvoima voiman ilmaisimesta ja vapauta liipaisin. Käännä säätöruuvia myötäpäivään, iskuvoima kasvaa ja laskee vasemmalle. Tarkista asetettu iskuvoima

ja toista toimenpide, kunnes suositeltu iskuvoima on asetettu seuraavan taulukon mukaisesti (ei koske kaikkia niittimuttereita):

Iskuvoima F_t (kN)			
Niittimutteri	Al (alumiini)	St (teräs)	Rv (ruostumaton teräs)
M4	3	5	7
M5	5	9	9
M6	7	11	11
M8	11	13	13
M10	13	15	15
M12	15	19	21

- 11) Aseta niitti karaan ja paina sitä alasimeen päin, jotta niitti kiinnittyy.
 - 12) Aseta ruuvattu niitti valmisteltuun reikään.
 - 13) Paina liipaisimesta ja niitti niitataan.
 - 14) Vapauta liipaisin, jotta kara ruuvautuu irti niitistä (jos se ei ruuvaudu kokonaan pois, paina irrotuspainiketta).
 - 15) Tarkista kiinnitetty niitti
 - jos niitti ei ole kiinnittynyt kokonaan, iskuvoimaa on lisättävä.
 - jos niitti on kiinnitetty liikaa, mikä aiheuttaa niitin vääntymisen ja karan ruuvaus irti niitistä on vaikeaa, iskuvoimaa on laskettava.
 - 16) Tarkista alasiimen asetukset vaiheen 8) mukaan.
- Työkalu on täten valmisteltu niittausta varten.

3. TYÖKALUN YLLÄPITO

Työkalu tulee irrottaa paineilmalähteestä ylläpidon ajaksi!!!

3.1 PÄIVITTÄINEN YLLÄPITO

Lisää työkalun ilma-aukkoon useita tippoja voiteluöljyä (suositeltu hydraulioöljy HYPIN AWHM 32 CASTROL tai hydraulioöljyt HLP ISO VG 32) ennen työtoimenpiteiden aloittamista, ellei ilmansyöttöjärjestelmään ole liitetty voitelulaitetta.

Tarkista työkalu ilmapuotojen varalta, vaihda tarvittaessa vaurioituneet letkut ja kiinnittimet.

Jos paineensäätimessä ei ole suodatinta, puhalla ilmaletkuun ennen sen liittämistä työkaluun mahdollisten epäpuhtauksien ja veden poistamiseksi. Jos paineensäätimessä on suodatin, kuivaa se.

Tarkista, vastaako pysyvä kärkikappale BR-halkaisijaa ja että kaikki ruuvit ja liitännät on kiristetty oikein. Tarkista, että etusuulake on kiristetty oikein työkalun hydrauliseen runkoon.

Tarkista, että ilmanpoistoaukot ovat tyhjiä.

3.2. VIIKOITTAINEN YLLÄPITO

Puhdista työkalu, vaihda kuluneet tai vialliset osat ja lisää tarvittaessa öljyä luvun 3.4 mukaisesti.

Irrota alasin ja kara luvun 2.4. kohtien 1) - 3) mukaisesti ja puhdista ne huolellisesti. Tarkista osat silmämääräisesti - erityisesti kara, alasin ja etusuulake - kulumien ja vaurioiden varalta. Vaihda tarvittaessa. Irrotetut osat tulee asentaa takaisin luvun 2.4. kohtien 5) - 7) mukaisesti, huomioi myös kohdan 8) asetukset.

3.3. YLEINEN YLLÄPITO

Yleinen ylläpito tulee suorittaa noin 300 000 iskun jälkeen tai kerran kolmessa vuodessa. Työkalu tulee purkaa kokonaan ja kaikki sinetit sekä kuluneet osat tulee vaihtaa. Tämä korjaustoimenpide tulee antaa vain valtuutetun teknikon tai valmistajan tai toimittajan kouluttaman henkilön vastuulle.

3.4. ÖLJYN ALKUTÄYTTÖ

Liitä työkalu paineilmalähteeseen! Paina liipaisinta ja vapauta se useita kertoja.

Irrota työkalu paineilmalähteestä! Irrota osa 11 kuusiokoloavaimella nro 3. Lisää hydraulioöljyä (toimitetusta hydraulioöljypullostasta) MP53-malliin, vältä erityisesti ilman imeytymistä, sillä hydraulioöljyssä ei saa olla ilmaa.

Ruuvaa MP53-työkalu kohtaan B9 ja ruiskuta hydraulioöljyä työkaluun. Kun MP53-työkalun liikkuva osa vapautetaan, jäljellä oleva öljy palaa MP53-työkaluun.

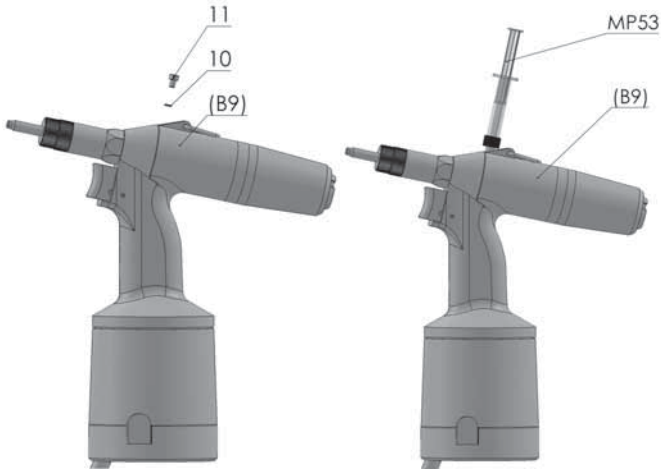

4. VARAOSAT

4.1. TILAAMINEN

Tilaa varaosia yksinomaan valmistajalta tai jälleenmyyjiltä.

Tilauksessa on ilmoitettava työkalun sarjanumero, osanumero ja osien lukumäärä, tilaavan yhtiön nimi ja tarkka osoite, verotunnus sekä tunnusnumero.

4.2. NOPEASTI LAAJENEVAT OSAT

Katso kaikki kara- ja alasinmallit sekä niiden mitat kappaleen 2.4 taulukosta.

Etusuulake	D-08650600
Vetoruuvi	O900P01202
Nivelholkki	D-08650400

5. VARASTOINTI

Hydropneumaattista työkalua tulee säilyttää sen alkuperäisessä pakkauksessa ympäristössä, jossa suhteellinen kosteus on 70 % lämpötila +5 °C – +40 °C. Varmista, ettei ympäristössä ole voimakasta suolien, happojen ja syövyttävien aineiden haihtumista.

6. TYÖKALUN VARUSTEET

Muovipussi sisältää alasmien ja karojen varaosat, ohjekirjan sekä takuutodistuksen.

7. KÄYTTÖOLOSUHTEET JA TAKUUEHDOT

7.1 KÄYTTÖOLOSUHTEET

Työkalun luotettavan toiminnan varmistamiseksi suosittelemme käyttämään käsiteltyä paineilmaa. Käsitelty paineilma tarkoittaa paineistettua ilmaa, jossa ei ole kiinteitä hiukkasia tai vettä, jota syötetään vaaditulla paineella sekä voidellaan ruosteelta suojaavalla öljyllä. Heti ennen työkalun käyttöönottoa säätöventtiili ei saa ylittää ulostulopainetta **0,7 MPa**. Työkaluun suositellaan ilmansuodattimella ja voitelijalla varustettua ilmansyöttöä.

Ekvivalentti äänenpainetaso A , $L_{pAeq,T}$ on korkeintaan 68,6 dB(A). Kuulonsuojaimien käyttö on joka tapauksessa suositeltavaa jatkuvassa ja pitkäaikaisessa käytössä.

Kokonaispainotettu tärinäkihtiivyyys $L_{avw,T} = 113,8$ dB re 10^{-6} m/s². Tärinäkihtiivyyden kumulatiivinen painotettu tehollinen arvo $a_{vw,T} = 0,49$ m/s².

Liipaisin mahdollistaa työkalun turvallisen hallinnan enimmäisvoimalla 35 N < 50 N vapauttamatta kahvaa terveystermien mukaisesti.

7.2. TAKUUEHDOT

Noudata yllä annettuja ohjeita ja periaatteita työkalun luotettavan ja turvallisen toiminnan varmistamiseksi. Takuuajana asiakas ei saa tehdä tuotteeseen muita kuin valmistajan sallimia muutoksia, ks. kappaleet 2.1, 3.1, 3.2. Muut pysyvät osat on suojattu maalilla. Mikäli kyseinen suoja laiminlyödään, valmistaja ei hyväksy tuotetta korjattavaksi takuun piirissä. Takuukorjaukset edellyttävät, että asiakas toimittaa työkalun vahvistetun takuutodistuksen, laatu- ja täydellisyydestodistuksen tai ostotositteen. Ellei ostosopimus muuta mainitse, takuu on voimassa 24 kuukautta takuutodistukseen merkitystä ostopäivästä.

Takuun voimassaolo edellyttää seuraavien noudattamista:

- Yleiset turvallisuusohjeet ja periaatteet (kappale 1)
- Työkalun käyttö (kappale 2.4)
- Päivittäinen ja viikoittainen ylläpito (kappale 3.1 ja 3.2)
- Varastointi (kappale 5)
- Käyttöolosuhteet ja takuuehdot (kappale 7)

Takuu ei kata nopeasti laajenevia osia (katso kappale 4.2.)

8. EY-VAATIMUSTENMUKAISUUSVAKUUTUS

Me,

Rivet Factory Group s. r. o., Lannova 2061/8, 110 00 Praha 1, Nové Město,
vakuutamme vastuunalaisena, että tuote:

Kuvaus: **Hydropneumaattinen niittaustyökalu**

Malli: **X-GRIP N09QI**

jota tämä vakuutus koskee, täyttää seuraavien yhdenmukaistettujen standardien vaatimukset

Turvallisuus:

konedirektiivi: **ČSN EN ISO 11148-1:2015**

Tekninen dokumentaatio on laadittu seuraavan direktiivin liitteen 1, osan 1.7.4.1 mukaisesti: 2006/42/EY Konedirektiivi (Lakisääteiset säädökset 2008 Nro 1597 - Koneiden toimitusta (turvallisuus) koskevat määräykset).

Allekirjoittanut tekee tämän vakuutuksen Rivet Factory Groupin puolesta

Bc. Ondřej Slezák, CEO

Rivet Factory Group s. r. o.
Lannova 2061/8
110 00 Praha 1, Nové Město

Myöntämisaika: **Drtinovo náměstí 171, 547 01 Náchod, Tšekin tasavalta**

**Myöntämispäivä-
määrä:** **11. 6. 2021**

Allekirjoittanut vastaa Euroopan unionin alueella myytyjen tuotteiden teknisen tiedoston laatimisesta ja tekee tämän vakuutuksen STANLEY Engineered Fastening -yhtiön puolesta.

Matthias Appel

Tiimipäällikkö - Tekniset asiakirjat

Stanley Engineered Fastening, Tucker GmbH, Max-Eyth-Str.1,
35394 Gießen, Saksa



**Tämä kone on konedirektiivin
2006/42/EY mukainen**



STANLEY
Engineered Fastening

9. ISON-BRITANNIAN VAATIMUSTENMUKAISUUSVAKUUTUS

Me,

Rivet Factory Group s. r. o., Lannova 2061/8, 110 00 Praha 1, Nové Město,
vakuutamme vastuunalaisena, että tuote:

Kuvaus: **Hydropneumaattinen niittaustyökalu**

Malli: **X-GRIP N09QI**

jota tämä vakuutus koskee, täyttää seuraavien standardien vaatimukset:

Turvallisuus:

Supply of Machinery (Safety) -säädös 2008 S.I. 2008/1597 (kuten muutettu):

Määritetyt standardit ČSN EN ISO 11148-1:2015

Tekniset asiakirjat on laadittu Supply of Machinery (Safety) -säädöksen 2008, S.I. 2008/1597 (kuten muutettu) mukaisesti.

Allekirjoittanut tekee tämän vakuutuksen Rivet Factory Groupin puolesta

Bc. Ondřej Slezák, CEO

Rivet Factory Group s. r. o.

Lannova 2061/8

110 00 Praha 1, Nové Město

Myöntämisaika: **Drtinovo náměstí 171, 547 01 Náchod, Tšekin tasavalta**

Myöntämispäivämäärä: **11. 6. 2021**

Allekirjoittanut, joka vastaa Isonsa-Britanniassa myytyjen tuotteiden teknisen tiedoston laatimisesta, tekee tämän vakuutuksen Stanley Engineered Fastening -yhtiön puolesta.

A. K. Seewraj

Tekninen päällikkö, Iso-Britannia

Avdel UK Limited, Stanley House, Works Road, Letchworth Garden City, Hertfordshire, SG6 1JY UNITED KINGDOM

**UK
CA** **Supply of Machinery (Safety)**
-säädös 2008,
S.I. 2008/1597 (kuten muutettu)



STANLEY
Engineered Fastening

INNHALDSFORTEGNELSE

1. SIKKERHETSDEFINISJONER.....	2
1.1. Generelle sikkerhetsregler.....	2
1.2. Fare for projektiler	3
1.3. Farer ved bruk	3
1.4. Fare ved gjentatte bevegelser.....	3
1.5. Fare fra tilbehør	4
1.6. Farer ved arbeidsplassen.....	4
1.7. Fare fra støy.....	4
1.8. Vibrasjonsfare.....	4
1.9. Ekstra sikkerhetsanvisninger for hydrauliske verktøy	4
2. BESKRIVELSE AV VERKTØYET.....	5
2.1. Basisegenskaper.....	5
2.2. Tekniske data	6
2.3. Bruksområde	6
2.4. Bruk av verktøy	6
3. VEDLIKEHOLD AV VERKTØY.....	7
3.1. Daglig vedlikehold	7
3.2. Ukentlig vedlikehold	7
3.3. Generelt vedlikehold	8
3.4. Ny oljesmøring	8
4. RESERVEDELER	8
4.1. Bestilling.....	8
4.2. Liste over raskt utbyttbare slidedeler	8
5. LAGRING	9
6. KOMPLETT VERKTØYUTRUSTNING	9
7. BRUKS- OG GARANTIBETINGELSER.....	9
7.1. Bruksbetingelser	9
7.2. Garantibetingelser	9
8. EU-SAMSVARERKLÆRING	10
9. SAMSVARERKLÆRING (UK).....	11

Denne instruksjonshåndboken skal leses av alle som installerer eller bruker dette verktøyet, med spesiell oppmerksomhet på å følge sikkerhetsreglene.



Bruk alltid slagfaste vernebriller ved bruk av verktøyet. Nødvendig beskyttelse skal vurderes før hver bruk.



Bruk hørselsvern i samsvar med arbeidsgiverens anvisninger og som pålagt i HMS-reglene.



Bruk av verktøyet kan eksponere brukerens hender for fare, inkludert knusing, slag, kutt, skrubsår og varme. Bruk passende hansker for å beskytte hendene.

1. SIKKERHETSDEFINISJONER

Definisjonene under beskriver alvorlighetsgraden for hvert signalord. Vennligst les håndboken og legg merke til disse symbolene.



FARE: Indikerer en overhengende farlig situasjon som vil føre til død eller alvorlige personskader hvis den ikke avverges.



ADVARSEL: Indikerer en potensielt farlig situasjon som kan føre til død eller alvorlige personskader hvis den ikke avverges.



FORSIKTIG: Indikerer en potensielt farlig situasjon som kan føre til små eller moderate personskader hvis den ikke avverges.

FORSIKTIG: Bruk uten sikkerhetssymbol indikerer en potensiell farlig situasjon som kan føre til materielle skader dersom den ikke avverges.

Feilaktig bruk eller vedlikehold av dette produktet kan føre til alvorlige personskader og materielle skader. Les og forstå alle advarsler og bruksanvisninger før bruk av dette utstyret. Ved bruk av verktøy skal alltid grunnleggende sikkerhetsregler følges for å unngå fare for personskader.

TA VARE PÅ ALLE ADVARSLER OG ANVISNINGER FOR FREMTIDIG BRUK

1.1. GENERELLE SIKKERHETSREGLER

- For mange ulike farer, les og forstå sikkerhetsanvisningene før installasjon, bruk, reparasjon, vedlikehold av og skifte av tilbehør på verktøyet, eller for arbeid i nærheten. Dersom det ikke gjøres kan det føre til alvorlige personskader.
- Kun kvalifiserte og opplærte brukere skal installere, justere og bruke verktøyet.
- Skal IKKE brukes for andre formål enn den påtenkte installasjonen av STANLEY Engineered Fastening popnagler.
- Bruk kun deler, nagler og tilbehør som anbefalt av produsenten.
- IKKE modifier verktøyet. Endringer kan redusere effekten av sikkerhetstiltak og øke risikoen for brukeren. Eventuelle endringer på verktøyet som er foretatt av kunden, er kundens eneansvar og vil ugyldiggjøre alle aktuelle garantier.
- Ikke kast sikkerhetsanvisningene, brukeren skal ha dem.
- Bruk ikke verktøyet dersom det er skadet.
- Før bruk, kontroller for feil innretning eller bevegelige deler som sitter fast, brukne deler og andre forhold som kan påvirke verktøyets funksjon. Dersom det er skadet, få verktøyet reparert før bruk. Ta av eventuell justeringsnøkkel eller skiftenøkkel før bruk.
- Verktøy skal ha regelmessig ettersyn for å verifisere angivelser og merking som kreves i henhold til denne del av ISO 11148 er lesbare på verktøyet. Arbeidsgiver/bruker skal kontakte produsenten for å få nye etiketter om nødvendig.
- Verktøyet skal alltid vedlikeholdes for trygg brukstilstand, og skal inspiseres for skader og korrekt funksjon av opplært personell med regelmessige mellomrom. All demontering skal foretas av opplært personell. Ikke demonter dette verktøyet uten først å rådføre deg med vedlikeholdsanvisningene.

1.2. FARE FOR PROSJEKTILER

- Koble fra luftslangen fra verktøyet før du foretar vedlikehold, justeringsforsøk, setter på eller tar av nesemodul eller tilbehør.
- Vær oppmerksom på at svikt i arbeidsstykker eller tilbehør – og i det anvendte verktøyet selv – kan utløse prosjektiler med høy hastighet.
- Bruk alltid slagfaste vernebriller ved bruk av verktøyet. Nødvendig beskyttelse skal vurderes før hver bruk.
- Risikoen for andre personer skal vurderes samtidig.
- Forsikre deg om at arbeidsstykket er godt festet.
- Sjekk at beskyttelsen mot utkast av nagler og/eller kjerner er på plass og fungerer.
- DU SKAL IKKE bruke verktøyet uten at kjernesamleren er installert.
- Advar mot mulig kraftig utkast av kjerner fra fronten av verktøyet.
- IKKE bruk verktøyet dersom den er rettet direkte mot noen person.

1.3. FARER VED BRUK

- Bruk av verktøyet kan eksponere brukerens hender for fare, inkludert knusing, slag, kutt, skrubbsår og varme. Bruk passende hansker for å beskytte hendene.
- Brukere og vedlikeholdspersonell skal være fysisk i stand til å håndtere størrelse, vekt og kraften av verktøyet.
- Hold verktøyet korrekt, vær forberedt på å motvirke normale eller plutselige bevegelser og ha begge hender tilgjengelige.
- Hold håndtakene på verktøyet tørre, rene og fri for olje og fett.
- Hold en god, balansert kroppsstilling og godt fotfeste ved bruk av verktøyet.
- Slipp start/stopp innretningen ved brudd på hydraulikkforsyningen.
- Bruk bare smøremidler som er anbefalt av produsenten.
- Kontakt med hydraulisk væske skal unngås. For å minske muligheten for utslett, skal du passe på å vaske huden grundig hvis kontakt oppstår.
- Sikkerhetsdatablad for alle hydrauliske oljer og smøremidler er tilgjengelig fra din verktøyleverandør på forespørsel.
- Unngå uegnede kroppsposisjoner, da det er sannsynlig at slike posisjoner ikke lar deg motvirke normale eller uventede bevegelser på verktøyet.
- Dersom verktøyet er festet i et oppheng, pass på at det er godt festet.
- Vær oppmerksom på risikoen for knusing eller kniping dersom neseutstyr ikke er satt på.
- IKKE bruk verktøyet med nesehuset tatt av.
- Det må være tilstrekkelig klaring fra verktøybrukerens hender før man går videre.
- Når du bærer verktøyet fra sted til sted, hold alltid hånden unna avtrekkeren for å unngå utilsiktet aktivering.
- Ikke bruk verktøyet feil ved å la det falle ned eller bruke det som hammer.
- Du må forsikre deg om at brukte kjerner ikke utgjør en fare.
- Kjernesamleren skal tømmes når den er omtrent halvfull.

1.4. FARE VED GJENTATTE BEVEGELSER

- Ved bruk av verktøyet kan brukeren oppleve ubehag i hender, armer, skuldre, nakke eller andre kroppsdelar.
- Ved bruk av verktøyet skal brukeren holde en komfortabel kroppsstilling og samtidig hole et stødig fotfeste og unngå klønete eller ubalanserte stillinger. Brukeren bør sørge for å skifte stilling under langvarige jobber, det hjelper til med å unngå ubehag og utmattelse.
- Dersom brukeren opplever symptomer som varig eller gjentakende ubehag, smerte, bankende, verkende, prikkende, følelseløshet, brennende følelser eller stivhet, skal slike varseltegn ikke ignoreres.

1.5. FARE FRA TILBEHØR

- Koble verktøyet fra luftforsyning før montering eller demontering av nesemodul eller tilbehør.
- Bruk kun størrelse og type av tilbehør og forbruksartikler som anbefalt av verktøyprodusenten, ikke bruk andre typer eller størrelser av tilbehør eller forbruksartikler.

1.6. FARER VED ARBEIDSPLASSEN

- Hovedårsakene til arbeidsulykker er å skli, snuble og falle. Vær oppmerksom på glatte flater som skyldes bruk av verktøyet og fare for å snuble i luftledning eller hydraulikkslange.
- Vær forsiktig i ukjente omgivelser. Det kan være skjule farer så som elektriske ledninger eller andre infrastrukturelinjer.
- Verktøyet er ikke ment for bruk i potensielt eksplosive atmosfærer og er ikke isolert mot kontakt med elektrisk strøm.
- Forsikre deg om at ingen elektriske kabler, gassrør og lignende som kan utgjøre en fare dersom de skades av verktøyet.
- Kle deg korrekt. Ikke ha på deg løstsittende klær eller smykker. Hold hår, antrekk og hansker borte fra bevegelige deler. Løstsittende antrekk, smykker eller langt hår kan bli fanget opp av bevegelige deler.
- Du må forsikre deg om at brukte kjerner ikke utgjør en fare.

1.7. FARE FRA STØY

- Å utsettes for høyt støynivå kan føre til permanent, invalidiserende hørselstap og andre problemer som tinnitus (ringing, summing, plystring eller surring i ørene). Derfor er det viktig med risikovurdering og innføring av passende kontroller for slik fare.
- Passende kontroller for å redusere risikoen kan inkludere tiltak som lyddempende materialer for å hindre "ringing" i arbeidsstykke.
- Bruk hørselsvern i samsvar med arbeidsgiverens anvisninger og som pålagt i HMS-reglene.
- Bruk og vedlikehold verktøyet som anbefalt i bruksanvisningen for å forhindre økt støynivå.
- Forsikre deg om at lyddemperen i kjernesamleren er på plass og fungerer som den skal når verktøyet brukes.

1.8. VIBRASJONSFARE

- Eksponering for vibrasjoner kan føre til invalidiserende skader på nervene og blodforsyningen til hender og armer.
- Bruk varme klær ved arbeid i kalde omgivelser og hold hendene tørre og varme.
- Dersom du opplever nummenhet, prikking, smerte eller at huden blir hvit på fingrene eller hender, stopp bruken av verktøyet og søk medisinsk hjelp.
- Om mulig, avlast vekten av verktøyet ved hjelp av stativ, oppheng eller avbalansering, det er da lettere å holde verktøyet.

1.9. EKSTRA SIKKERHETSANVISNINGER FOR HYDRAULISKE VERKTØY

- Driftstrykket på trykkluften skal ikke overstige 7 bar (100 PSI).
- Olje under trykk kan føre til alvorlige personskader.
- La aldri verktøyet ligge uten tilsyn. Koble fra luftslange når verktøyet ikke brukes, før skifte av tilbehør eller når du foretar reparasjoner.
- DU SKAL IKKE la avluftsåpningen på kjernesamleren være rettet i retning av brukeren eller andre personer. Rett aldri luften mot deg selv eller andre.
- Piskende slanger kan føre til alvorlige personskader. Sjekk alltid at slanger og fittings ikke er skadet eller løse.

- Før bruk, inspiser luftledningene for skader. Alle koblinger skal sitte godt. Ikke la tunge gjenstander falle på slangene. Et skarpt slag kan føre til indre skader og føre til at slangen svikter før tiden.
- Kald luft skal rettes unna hendene dine.
- Når universalkoblinger (klokoblinger) brukes, skal det installeres låsepinner og det skal brukes piskestoppende sikkerhetswire for å forhindre mulige koblingsfeil mellom slange og verktøy eller mellom ulike slanger.
- IKKE løft popnagleverktøyet i slangen. Bruk alltid håndtaket på nagleverktøyet.
- Ventilasjonsåpningene skal ikke blokeres eller dekkes til.
- Hold smuss og fremmedlegemer ute av hydraulikksystemet, det kan føre til at verktøyet feiler.

STANLEY Engineered Fastenings policy er å drive kontinuerlig produktutvikling og forbedringer, og vi forbeholder oss retten til å endre spesifikasjonene for alle produkter uten forhåndsvarsel.

2. BESKRIVELSE AV VERKTØYET

2.1. BASISEGENSKAPER

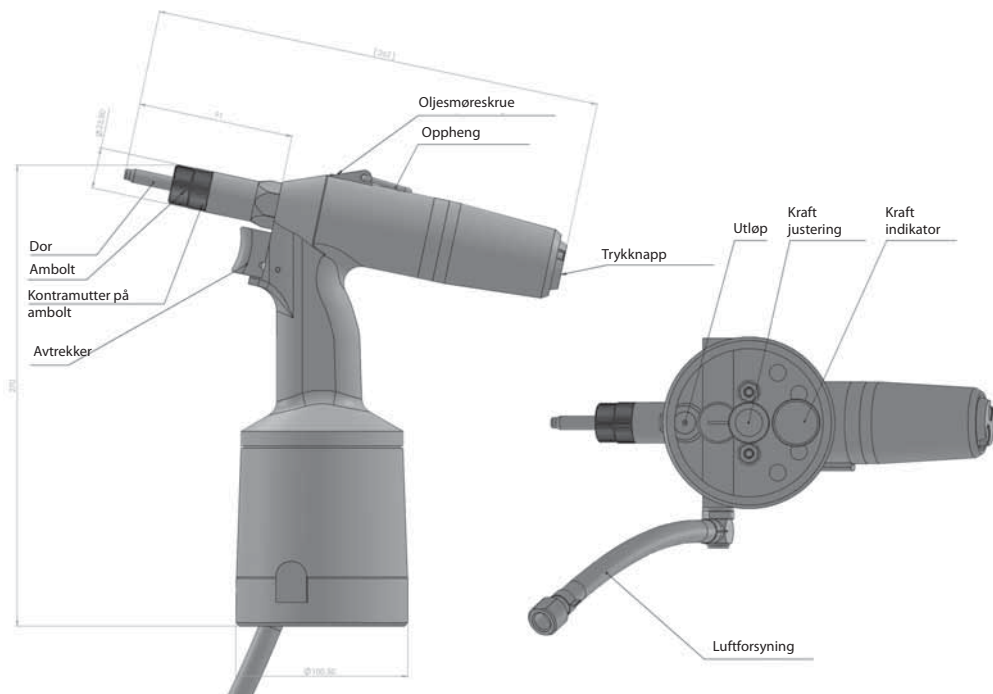

2.2. TEKNISKE DATA

vek	2,0 kg
arbeidstrykk	0,5 - 0,7 MPa
slagkraft ved 0,6 Mpa	23 kN
luftforbruk	1,5 l / stroke
slaglengde	8 mm
høyde.....	270 mm
lengde	262 mm
bredde (over luftkoblingen).....	125 mm

2.3. BRUKSOMRÅDE

Dette pneumatisk-hydrauliske verktøyet er designet for nagling med:

- popnaglemuttere M3 – M12 (aluminium, stål, rustfritt stål)
- popnaglebolter M4 – M8 (aluminium, stål, rustfritt stål)

2.4. BRUK AV VERKTØY

Fra produsenten er verktøyet utstyrt med ambolt og dor for popnaglemuttere M8. For bruk med popnagler med annen dimensjon må du skifte ambolt og kjernedor og endre innstilling og regulering av verktøyet som følger:

- 1) løsne kontramutteren på ambolten
- 2) skru ut ambolten fra frontdysen
- 3) skru ut doren fra hylsen
- 4) velg passende ambolt og dor, se følgende tabell:

Popnaglemuttere	Ambolt og dor	Reserveidnr.
M4	Nagledor for popnaglemuttere M4	O900A00276
	Ambolt for dor M4	O900A00283
M5	Nagledor for popnaglemuttere M5	O900A00277
	Ambolt for dor M4	O900A00284
M6	Nagledor for popnaglemuttere M6	O900A00278
	Ambolt for dor M6	O900A00285
M8	Nagledor for popnaglemuttere M8	O900A00279
	Ambolt for dor M8	O900A00286
M10	Nagledor for popnaglemuttere M10	O900A00280
	Ambolt for dor M10	O900A00287
M12	Nagledor for popnaglemuttere M12	O900A00281
	Ambolt for dor M12	O900A00288

- 5) skru nagledoren fast til hylsen (til anslag) og skru den så tilbake igjen til flatene på sekskanten på skruerpluggen og hylsen ligger i plan.
- 6) skyv ambolten inn på sekskantene på doren og hylsen.
- 7) skru ut ambolten på frontdysen.
- 8) oppsett av ambolten:
 - for popnaglemuttere - popnaglemutteren skrues på hele lengden av gjenger på doren og til fronten av popnaglemutteren hviler på ambolten. Fest posisjonen av ambolten med en kontramutter.
 - for popnaglebolter - sett opp ambolten slik at det er omtrent 1 mm rom mellom utsiden av popnaglebolten og innsiden av ambolten. Gjør det slik: Skru fast ambolten til anslag på doren og skru den deretter en eller to omdreininger. Fest posisjonen av ambolten med en kontramutter.
- 9) koble verktøyet til trykkluftkilden
- 10) trykk og hold avtrekkeren, finn aktuell innstilt slagkraft fra kraftindikatoren, og slipp avtrekkeren igjen. Ved

å dreie på kontrollskruen med klokken, økes slagkraften og den reduseres ved å dreie motsatt vei. Sjekk innstilling av slagkraft og gjenta prosedyren til anbefalt slagkraft er stilt inn i henhold til følgende tabell (gjelder ikke alle typer popnaglemuttere):

Slagkraft F_t (kN)			
Popnaglemutter	Al (aluminium)	St (stål)	Rv (rustfritt stål)
M4	3	5	7
M5	5	9	9
M6	7	11	11
M8	11	13	13
M10	13	15	15
M12	15	19	21

- 11) Sett popnaglen på doren og skyv mot ambolten for å skru på popnaglen.
 - 12) Sett den påskrudde popnaglen inn i hullet som skal nables.
 - 13) Trykk på avtrekkeren for å slå inn naglen.
 - 14) Slipp avtrekkeren, doren vil skru seg ut av popnaglen (dersom den ikke skrur seg helt ut, bruk knappen for å skru ut).
 - 15) Kontroller den innsatte naglen
 - dersom naglen ikke er helt inn kan det være nødvendig å øke slaget.
 - dersom naglen er satt for hardt i, som fører til deformering av naglen og at skaftdoren er vanskelig å skru av fra naglen, er det nødvendig å redusere slaget.
 - 16) Sjekk innstillingen av ambolten i henhold til trinn 8).
- Verktøyet er klart for nagling når det er forberedt på denne måten.

3. VEDLIKEHOLD AV VERKTØY

Ved vedlikehold skal verktøyet være frakoblet trykkluftforsyningen !!

3.1 DAGLIG VEDLIKEHOLD

Før du starter jobben, påfør noen dråper smørelje (vi anbefaler hydraulikkolje HYPIN AWHM 32 CASTROL eller hydraulikkolje av grad HLP ISO VG 32) i luftinntaket på verktøyet, under forutsetning av at det ikke er montert noen smøreenhet på luftforsyningen.

Sjekk verktøyet for luftlekkasjer, skift om nødvendig ut skadede slanger eller koblinger.

Dersom trykkregulatoren ikke er utstyrt med filter, blås gjennom luftlangen før den kobles til verktøyet for å bli kvitt rusk og vann. Dersom trykkregulatoren har et filter, tørk det.

Sjekk at det fast nesestykker tilsvarer BR diameter og at alle skruegjenger og ledd er godt tilskrudde. Sjekk at frontdysen er strammet ordentlig inn i hydraulikkroppen på verktøyet.

Sjekk at luftutløpene er åpne.

3.2. UKENTLIG VEDLIKEHOLD

Rengjøring av verktøyet og utskifting av slitte eller ikke-fungerende deler, om nødvendig etterfyll olje i samsvar med kapittel 3.4.

Skrue av ambolten og doren i samsvar med kapittel 2.4., punkt 1) til 3) og rengjør dem grundig. Visuell kontroll - spesielt dor, ambolt og frontdyse - dersom slitt eller skadet, skift ut. Demonterte deler skal settes på igjen som angitt i kapittel 2.4., punkt 5) til 7), inkludert oppsett i punkt 8).

3.3. GENERELT VEDLIKEHOLD

Generelt vedlikehold skal utføres etter omtrent 300 000 slag eller en gang hvert tredje år. Verktøyet skal demonteres helt og alle pakninger og slitte deler skal skiftes ut. Denne reparasjonen skal kun utføres av en autorisert tekniker eller en person opplært av produsenten eller leverandøren.

3.4. NY OLJESMØRING

koble verktøyet til trykkluftkilden! Trykk og slipp avtrekkeren flere ganger.

Koble verktøyet fra trykkluftkilden! Skru av pos. 11 med sekskantnøkkel nr.3. Fyll hydraulikkolje (fra medfølgende flaske med hydraulikkolje) inn i MP53, pass godt på for å unngå luftsug, det skal ikke komme luft inn i hydraulikkoljen. Skru verktøyet MP53 inn på pos. B9 og injiser hydraulikkoljen i verktøyet. Når den bevegelige delen av verktøyet MP53 løsnes vil gjenværende olje returneres til verktøyet MP53.

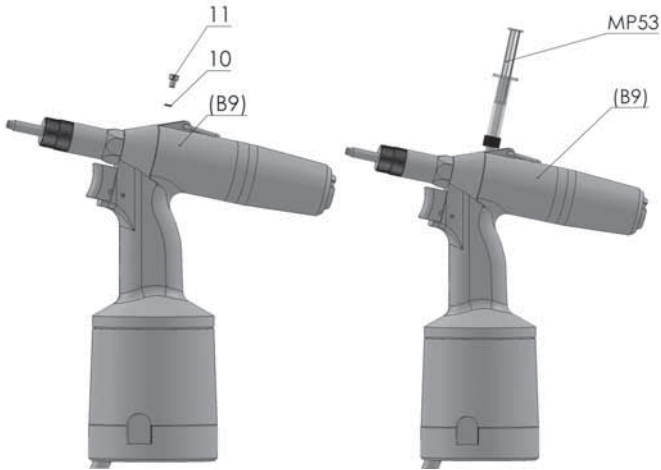

4. RESERVEDELER

4.1. BESTILLING

Bestill reservedeler kun fra produsenten eller fra din forhandler.

Bestillingen må inneholde verktøyet serienummer, delenummeret med antall, firmanavnet ditt og nøyaktig adresse, MVA-nummer og identifikasjonsnummer.

4.2. LISTE OVER RASKT UTBYTTBARE SLITEDELER

Alle typer og dimensjoner av dorer og ambolter finner du i avsnitt 2.4.

Frontdyse komplett.....	D-08650600
Strammeskruer.....	O900P01202
Leddhylse.....	D-08650400

5. LAGRING

Dette pneumatisk-hydrauliske verktøyet kan lagres i omgivelser med relativ luftfuktighet opp til 70% og temperatur i området fra +5°C til +40°C, uten aggressive damper som inneholder salt, syre eller baser.

6. KOMPLETT VERKTØYUTRUSTNING

Utskiftbare ambolter og dorer som finnes i en plastpose, bruksanvisning og garantisertifikat.

7. BRUKS- OG GARANTIBETINGELSER

7.1 BRUKSBETINGELSER

For pålitelig funksjon av verktøyet anbefaler vi bruk av behandlet trykkluft. Behandlet trykkluft betyr komprimert atmosfærisk luft fri for faste partikler og vann, redusert til nødvendig trykk og smurt med korrosjonsbeskyttende olje. Straks foran verktøyet skal det være en reguleringsventil innstilt til maksimalt utgangstrykk på **0,7 MPa**. Det anbefales å montere luftfilter og oljesmøring i trykkluftkretsen. Ekvivalent lydtryknivå A, $L_{pAeq,T}$ overstiger ikke 68,6 dB(A), det anbefales likevel å bruke hørselsvern ved kontinuerlig, lang tids bruk.

Samlet vektet vibrasjonsakselerasjonsnivå $L_{avw,T} = 113,8$ dB re 10^{-6} m.s⁻². Samlet vektet effektiv verdi av vibrasjonsakselerasjon $a_{vw,T} = 0,49$ m.s⁻².

Avtrekkeren sikrer trygg bruk av verktøyet med kraft på maks. 35 N < 50 N uten å slippe gripehåndtaket i samsvar med helseforskriftene.

7.2. GARANTIBETINGELSER

For pålitelig og trygg funksjon av verktøyet er det nødvendig å følge anvisninger og prinsipper som beskrevet over.

For garantiperioden skal kunden ikke foreta endringer annet enn de som er tillatt av produsenten, se kapittel 2.1, 3.1, 3.2. Andre ikke-avtagbare deler er markert som festet ved hjelp av maling. Dersom denne beskyttelsen brytes tar produsenten intet ansvar for skader som krever garantireparasjon. For å få reparasjonen dekket av garantien må kunden fremlegge verktøyets garantisertifikat, kvalitetssertifikat og dokumentasjon av kjøpet (kvittering). Garantiperioden er på 24 måneder fra kjøpsdato som angitt i garantisertifikatet dersom kjøpskontrakten ikke angir noe annet.

Garantien er gyldig under når følgende overholdes:

- Generelle sikkerhetsregler og prinsipper (kapittel 1)
- Bruk av verktøy (kapittel 2.4)
- Daglig og ukentlig vedlikehold (kapittel 3.1 og 3.2)
- Lagring (kapittel 5)
- Bruks- og garantibetingelser (kapittel 7)

Garantien gjelder ikke raskt utbyttbare slidedeler (se kapittel 4.2.)

8. EU-SAMSVARERKLÆRING

Vi,
Rivet Factory Group s. r. o., Lannova 2061/8, 110 00 Praha 1, Nové Město,
 erklærer på eget ansvar at produktet:

Beskrivelse: **Hydropneumatisk popnagleverktøy**

Modell: **X-GRIP N09QI**

som denne erklæringen angår, er i samsvar med følgende harmoniserte standarder

Sikkerhet:

Maskindirektivet: **ČSN EN ISO 11148-1:2015**

Den tekniske dokumentasjonen er utformet i samsvar med vedlegg 1, avsnitt 1.7.4.1, i henhold til følgende direktiv: 2006/42/EU Maskindirektivet (Engelske forskrifter 2008 No 1597 - The Supply of Machinery (Safety) Regulations).

Undertegnede erklærer dette på vegne av Rivet Factory Group

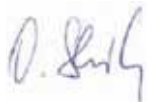

Bc. Ondřej Slezák, CEO

Rivet Factory Group s. r. o.
 Lannova 2061/8
 110 00 Praha 1, Nové Město

Utgivelsessted: **Drtinovo náměstí 171, 547 01 Náchod, Tsjekkia**

Utgivelsesdato: **11. 6. 2021**

Undertegnede er ansvarlig for sammenstilling av den tekniske dokumentasjonen for produkter som selges i EU, og avgir denne erklæringen på vegne av STANLEY Engineered Fastening.

Matthias Appel

Team Leader Technical Documentation

Stanley Engineered Fastening, Tucker GmbH, Max-Eyth-Str.1,
 35394 Gießen, Tyskland



Dette utstyret er i samsvar med
 Maskindirektivet 2006/42/EU



9. SAMSVARSERKLÆRING (UK)

Vi,

Rivet Factory Group s. r. o., Lannova 2061/8, 110 00 Praha 1, Nové Město

erklærer på eget ansvar at produktet:

Beskrivelse: **Hydropneumatisk popnagleverktøy**

Modell: **X-GRIP N09QI**

som denne erklæringen angår, er i samsvar med følgende standarder:

Sikkerhet:

I samsvar med Maskindirektivet (sikkerhet) 2008 S.I. 2008/1597 (som endret):

Angitte standarder ČSN EN ISO 11148-1:2015

Den tekniske dokumentasjonen er utformet i samsvar med Maskindirektivet (sikkerhet) 2008, S.I. 2008/1597 (med tillegg).

Undertegnede erklærer dette på vegne av Rivet Factory Group

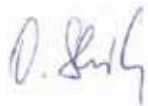

Bc. Ondřej Slezák, CEO

Rivet Factory Group s. r. o.

Lannova 2061/8

110 00 Praha 1, Nové Město

Utgivelsessted: **Drtinovo náměstí 171, 547 01 Náchod, Tsjekkia**

Utgivelsesdato: **11. 6. 2021**

Undertegnede er ansvarlig for sammenstilling av den tekniske dokumentasjonen for produkter som selges i Storbritannia, og avgir denne erklæringen på vegne av Stanley Engineered Fastening.

A. K. Seewraj

Director of Engineering, UK

Avdel UK Limited, Stanley House, Works Road, Letchworth Garden City, Hertfordshire,

SG6 1JY UNITED KINGDOM



**Maskindirektivet (sikkerhet)
Direktiv 2008,
S.I. 2008/1597 (med tillegg)**



STANLEY
Engineered Fastening

INNEHÅLLSFÖRTECKNING

1. SÄKERHETSDEFINITIONER	2
1.1. Allmän säkerhetsinformation.....	2
1.2. Projektilrisker.....	3
1.3. Driftsrisker	3
1.4. Risker vid repetitiva rörelser	3
1.5. Tillbehörsrisker	4
1.6. Risker på arbetsplatsen	4
1.7. Bullerrisker.....	4
1.8. Vibrationsrisker.....	4
1.9. Ytterligare säkerhetsinstruktioner för pneumatiska elverktyg	4
2. BESKRIVNING AV VERKTYG	5
2.1. Grundläggande egenskaper.....	5
2.2. Tekniska data	6
2.3. Användningsområde.....	6
2.4. Användning av verktyg	6
3. VERKTYGSUNDERHÅLL	7
3.1. Dagligt underhåll.....	7
3.2. Underhåll varje vecka.....	7
3.3. Allmänt underhåll.....	8
3.4. Repriming av olja.....	8
4. RESERVDELAR	8
4.1. Beställning.....	8
4.2. Lista över delar som snabbt kan förbrukas	8
5. FÖRVARING	9
6. KOMPLETT VERKTYGUTRUSTNING	9
7. DRIFT OCH GARANTIVILLKOR.....	9
7.1. Driftvillkor	9
7.2. Garantivillkor	9
8. EU-FÖRSÄKRAN OM ÖVERENSSTÄMMELSE	10
9. UK FÖRSÄKRAN OM ÖVERENSSTÄMMELSE.....	11

Denna bruksanvisning måste läsas av alla personer som installerar eller använder detta verktyg, med särskild uppmärksamhet på följande säkerhetsregler.



Använd alltid slagtäligt ögonskydd under drift av verktyget. Den skyddsgrad som krävs bör bedömas för varje användning.



Använd hörselskydd i enlighet med arbetsgivarens anvisningar och enligt kraven i arbetsmiljöreglerna.



Användning av verktyget kan utsätta operatörens händer för faror, inklusive krossning, stötar, skärsår och skador och värme. Använd lämpliga handskar för att skydda händerna.

1. SÄKERHETSDEFINITIONER

Nedanstående definitioner beskriver allvarlighetsgrad för varje signalord. Läs igenom manualen och uppmärksamma dessa symboler.



FARA: Indikerar en omedelbart farlig situation som, om den inte undviks, kommer att resultera i dödsfall eller allvarlig personskada.



VARNING: Indikerar en potentiellt farlig situation som, om den inte undviks, skulle kunna resultera i dödsfall eller allvarlig personskada.



FÖRSIKTIGHET: Indikerar en potentiellt farlig situation som, om den inte undviks, kan resultera i mindre eller medelmåttig personskada.

FÖRSIKTIGHET: Användande utan säkerhetslarmsymbolen indikerar en potentiellt farlig situation som, om den inte undviks, kan resultera i materiella skador.

Felaktig hantering eller underhåll av denna produkt kan resultera i allvarliga person- eller egendomsskador. Läs igenom och förstå alla varningar och driftinstruktioner innan denna utrustning används. När verktyget används måste de grundläggande försiktighetsåtgärderna alltid följas för att minska risken för personskador.

SPARA ALLA VARNINGAR OCH INSTRUKTIONER FÖR FRAMTIDA REFERENS

1,1. ALLMÄN SÄKERHETSINFORMATION

- För flera faror, läs och förstå säkerhetsinstruktionerna innan du installerar, använder, reparerar, underhåller, byter tillbehör på eller arbetar nära verktyget. Om du inte gör det kan det leda till allvarlig kroppsskada.
- Endast kvalificerade och utbildade operatörer får installera, justera eller använda verktyget.
- Använd INTE för andra ändamål än den avsedda installationen STANLEY Engineered Fastening blindnitar.
- Använd endast delar, fästelement och tillbehör som rekommenderas av tillverkaren.
- Ändra INTE verktyget. Ändringar kan minska effektiviteten för säkerhetsåtgärder och öka riskerna för operatören. Alla modifieringar av verktyget som utförs av kunden är kundens ansvar och kommer att göra alla tillämpliga garantier ogiltiga.
- Släng inte säkerhetsinstruktionerna utan ge dem till operatören.
- Använd inte verktyget om det är skadat.
- Före användning, kontrollera felinställningar eller om rörliga delar har fastnat, bristning hos delar och andra eventuella förhållanden som kan komma att påverka verktygets funktion. Om det är skadat, se till att verktyget blir reparerat före användning. Ta bort inställningsnycklar eller skiftnycklar före användning.
- Verktyg ska inspekteras regelbundet för att verifiera att de värden och markeringar som krävs enligt denna del av ISO 11148 är läsligt utmärkta på verktyget. Arbetsgivaren/användaren ska kontakta tillverkaren för att få ersättningsmärkningsetiketter vid behov.
- Verktyget måste underhållas för att alltid vara driftsäkert och skall regelbundet kontrolleras för skador och att det fungerar korrekt av utbildad personal. All demontering skall endast göras av utbildad personal. Demontera inte detta verktyg utan att först kontrollera underhållsinstruktionerna.

1.2. PROJEKTILRISKER

- Koppla ifrån luftslangen från verktyget innan underhåll eller inställningar utförs, fastsättning eller borttagning av nosmontaget eller tillbehör sker.
- Tänk på att fel på arbetsstycket eller tillbehören, eller till och med det insatta verktyget självt kan generera projektiler med hög hastighet.
- Använd alltid slagåligt ögonskydd under drift av verktyget. Den skyddsgrad som krävs bör bedömas för varje användning.
- Riskerna för andra bör också bedömas vid denna tidpunkt.
- Se till att arbetsstycket är ordentligt fastsatt.
- Kontrollera att skyddsanordningarna mot utskjutning av fästelement och/eller splintar är på plats och fungerar.
- Använd INTE verktyget utan splintuppsamlaren installerad.
- Varna för eventuell utskjutning av splintar från verktygets framsida.
- Använd INTE ett verktyg som är riktat mot någon person.

1.3. DRIFTSRISKER

- Användning av verktyget kan utsätta operatörens händer för faror, inklusive krossning, stötar, skärsår och skador och värme. Använd lämpliga handskar för att skydda händerna.
- Operatörer och underhållspersonal ska fysiskt kunna hantera verktygets bulk, vikt och kraft.
- Håll verktyget korrekt, var redo att motverka normala eller plötsliga rörelser och ha båda händerna tillgängliga.
- Se till att handtagen är torra, rena och fria från olja och fett.
- Behåll en balanserad kroppsposition och stå stadigt när du använder verktyget.
- Släpp start-och-stopp-enheten vid störning av hydraulkällan.
- Använd endast smörjmedel som rekommenderas av tillverkaren.
- Kontakt med hydraulisk vätska skall undvikas. För att minimera risken för utslag skall huden sköljas noga om kontakt uppstår.
- Datablad om materialsäkerhet för alla hydrauliska oljor och smörjmedel finns tillgängligt på begäran från din verktygsleverantör.
- Undvik olämpliga ställningar eftersom det är troligt att dessa positioner inte tillåter motverkande av normal eller oväntad rörelse av verktyget.
- Om verktyget är fastsatt på en upphängningsanordning, se till att fastsättningen är säker.
- Se upp för risken för krossning eller klämning om nosutrustning inte är monterad.
- Använd INTE verktyget med höljet borttaget.
- Det måste finnas tillräckligt med utrymme för operatörens händer innan du går vidare.
- När verktyget bärs från en plats till en annan ska alltid händerna placeras undan från avtryckaren för att undvika oavsiktligt aktivering.
- Missbruka INTE verktyget genom att låta det falla ned eller använda det som hammare.
- Försiktighetsåtgärder ska vidtas för att se till att förbrukade splintar inte utgör någon fara.
- Splintuppsamlaren måste tömmas när den är ungefär halvfull.

1.4. RISKER VID REPETITIVA RÖRELSER

- Vid användning av verktyget kan operatören uppleva obehag i händer, armar, axlar, nacke eller andra delar av kroppen.
- Vid användning av verktyget bör operatören anta en bekväm hållning och samtidigt stå stadigt för att undvika besvärliga eller obalanserade positioner. Operatören bör byta hållning under längre arbetsuppgifter; detta kan hjälpa till att undvika obehag och trötthet.

- Om operatören upplever symtom som ihållande eller återkommande obehag, smärta, pulserande känsla, värkande, stickningar, domningar, brännande känsla eller stelhet, bör dessa varningstecken inte ignoreras.

1.5. TILLBEHÖRSRISKER

- Koppla bort verktyget från hydraulisk och elektrisk matning innan montering eller avlägsnande av munstycksanordningen eller tillbehöret.
- Använd endast storlekar och typer av tillbehör och förbrukningsartiklar som rekommenderas av tillverkaren av verktyget; använd inte andra typer eller storlekar av tillbehör eller förbrukningsartiklar.

1.6. RISKER PÅ ARBETSPLATSEN

- De vanligaste orsakerna till arbetsplatsskador är halkning, snubbling och fall. Var medveten om hala ytor orsakade av användning av verktyget och även för risker för att snubbla som orsakas av luftledningen eller hydraulslangen.
- Rör dig med försiktighet i okända omgivningar. Det kan finnas dolda faror, till exempel el- eller andra ledningar.
- Verktyget är inte avsett för användning i potentiellt explosiva atmosfärer och är inte isolerat mot kontakt med elkraft.
- Se till att det inte finns några elektriska kablar, gasrör etc. som kan orsaka risk om de skadas av verktyget.
- Klä dig lämpligt. Bär inte lösa kläder eller smycken. Håll hår, kläder och handskar borta från delar i rörelse. Lösa kläder, smycken eller långt hår kan fastna i delar i rörelse.
- Försiktighetsåtgärder ska vidtas för att se till att förbrukade splintar inte utgör någon fara.

1.7. BULLERRISKER

- Exponering för höga ljudnivåer kan orsaka permanenta, inaktiverande hörselnedsättning och andra problem, till exempel tinnitus (ringer, surrar, visslar eller piper i öronen). Därför är riskbedömning och genomförande av lämpliga kontroller för dessa faror nödvändiga.
- Lämpliga kontroller för att minska risken kan inkludera åtgärder som dämpning av material för att förhindra att arbetsstycken "ringer".
- Använd hörselskydd i enlighet med arbetsgivarens anvisningar och enligt kraven i arbetsmiljöreglerna.
- Använd och underhåll verktyget enligt rekommendationen i bruksanvisningen, för att förhindra onödig ökning i ljudnivån.
- Se till att splintuppsamlarens ljuddämpare är monterad och i gott skick när verktyget används.

1.8. VIBRATIONSRIKKER

- Exponering för vibrationer kan orsaka skador på nerver och blodtillförsel i händer och armar.
- Använd varma kläder när du arbetar under kalla förhållanden och håll händerna varma och torra.
- Om du får domningar, stickningar, smärta eller blekning av huden i fingrar eller händer, sluta använda verktyget, berätta för din arbetsgivare och kontakta en läkare.
- Om möjligt, stöd vikten av verktyget i stativ, sträckare eller balans, eftersom ett lättare grepp då kan användas för att stödja verktyget.

1.9. YTTERLIGARE SÄKERHETSINSTRUKTIONER FÖR PNEUMATISKA ELVERKTYG

- Driftluftförsörjningen får inte överstiga 7 bar (100 PSI).
- Luft under tryck kan orsaka allvarliga skador.
- Lämna aldrig ett verktyg i drift utan tillsyn. Koppla bort luftslangen när verktyget inte används, innan du byter tillbehör eller vid reparationer.
- Låt INTE luftutblåsöppningen på splintuppsamlaren riktas mot operatören eller några andra personer. Rikta aldrig luft mot någon annan.

- Vippande slangar kan orsaka allvarliga skador. Kontrollera alltid om det finns skadade eller lösa slangar och fästen.
- Före användning, inspektera luftledningarna för att se om det finns några skador, alla kopplingar måste sitta fast. Låt inga tunga föremål falla ned på slangarna. Ett hårt slag kan leda till inre skador och leda till att slangerna går sönder i förtid.
- Kall luft ska riktas bort från händerna.
- När universella vridkopplingar (klokopplingar) används, ska låspinnar installeras och säkerhetsvajar för whipcheck användas för att skydda mot eventuellt slanganslutningsfel.
- Lyft INTE verktyget i slangerna. Använd alltid verktygets handtag.
- Ventilationshålen får inte blockeras eller täckas över.
- Håll smuts och främmande föremål undan från det hydrauliska systemet eftersom verktyget kan få funktionsfel.

STANLEY Engineered Fastening policy strävar mot kontinuerlig produktutveckling och vi förbehåller oss rätten att ändra specifikationen för någon produkt utan vidare meddelande.

2. BESKRIVNING AV VERKTYG

2.1. GRUNDLÄGGANDE EGENSKAPER

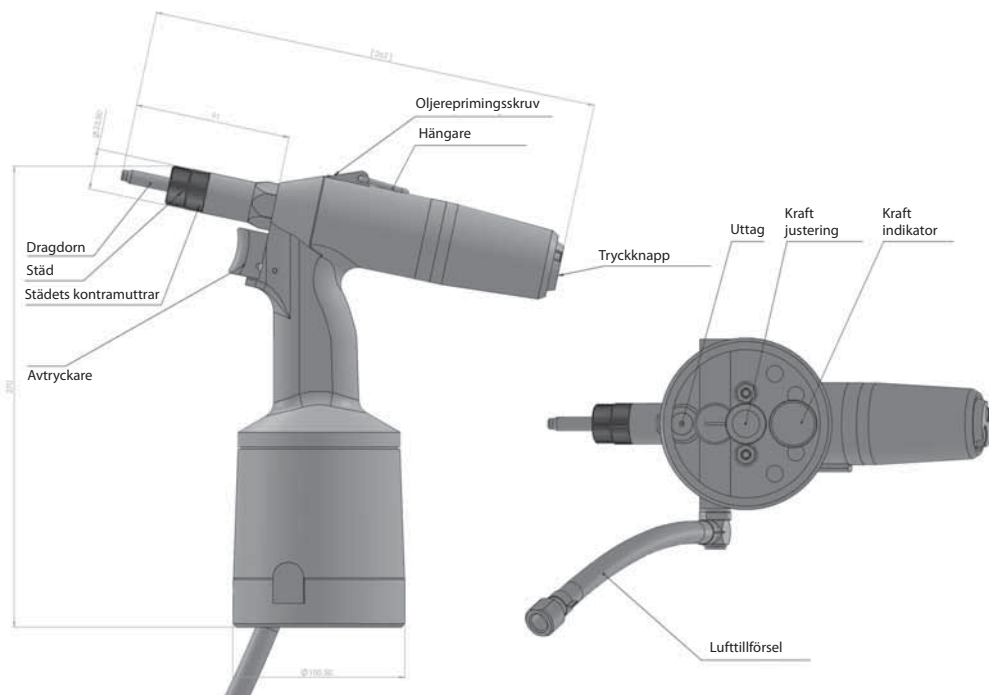

2.2. TEKNISKA DATA

vikt	2,0 kg
arbetstryck 0,5 - 0,7 bar slagkraft vid 0,6 Mpa	23 kN
luftförbrukning	1,5 l / slaglängd
slaglängd.....	8 mm
höjd	270 mm
längd	262 mm
bredd (över luftkopplingen)	125 mm

2.3. ANVÄNDNINGSSOMRÅDE

Det pneumatiskt hydrauliska verktyget är utformat för nitning med:

- nitmuttrar M3 - M12 (aluminium, stål, rostfritt stål)
- nitbultar M4 - M8 (aluminium, stål, rostfritt stål)

2.4. ANVÄNDNING AV VERKTYG

Tillverkaren utrustade verktyget med ett städ och en dorn för nitmuttrar M8. För nitning av nitar med en annan dimension är det nödvändigt att byta ut städet och dornen och ändra grundinställningen och regleringen av verktyget enligt följande:

- 1) lossa städets kontramutter
- 2) skruva ut städet från det främre munstycket
- 3) skruva ut dornen från hylsan
- 4) välj lämpligt städ och dorn, se följande diagram:

Nitmuttrar	Städ och dorn	Reservdelsnr.
M4	Dorn för nitmuttrar M4	O900A00276
	Städ för dorn M4	O900A00283
M5	Dorn för nitmuttrar M5	O900A00277
	Städ för dorn M5	O900A00284
M6	Dorn för nitmuttrar M6	O900A00278
	Städ för dorn M6	O900A00285
M8	Dorn för nitmuttrar M8	O900A00279
	Städ för dorn M8	O900A00286
M10	Dorn för nitmuttrar M10	O900A00280
	Städ för dorn M10	O900A00287
M12	Dorn för nitmuttrar M12	O900A00281
	Städ för dorn M12	O900A00288

- 5) skruva fast dornen på hylsan (mot ryggstoppet) och vrid sedan tillbaka den så att skruvpluggsmätarens och hylsans sexkanter är jämna.
- 6) skjut på städet till sexkanterna på dornen och hylsan.
- 7) skruva på städet på det främre munstycket.
- 8) ställa in städet:
 - för nitmuttrar - nitmuttern skruvas på hela gängans längd på dornen och nitmutternas framsida lutar sig på städet. Fäst städets position med en kontramutter.
 - för nitbultar - ställ upp städet så att det är cirka 1 mm mellanrum mellan nitbultens yttre sida och städets insida. Gör det på följande sätt: skruva fast städet mot bakstoppet till dornen och skruva sedan tillbaka det ett eller två varv. Fäst städets position med en kontramutter.
- 9) anslut verktyget till tryckluftens källa
- 10) tryck och håll ned avtryckaren, ta reda på den aktuella inställda slagkraften från kraftindikatorn och släpp avtryckaren. Genom att vrida kontrollskruven medurs ökar slagkraften, den minskar åt vänster. Kontrollera

inställningen för slagkraft och upprepa proceduren tills den rekommenderade slagkraften ställs in enligt följande tabell (gäller inte för alla typer av nitmuttrar):

Slagkraft F_t (kN)			
Nitmutter	Al (aluminium)	St (stål)	Rv (rostfritt stål)
M4	3	5	7
M5	5	9	9
M6	7	11	11
M8	11	13	13
M10	13	15	15
M12	15	19	21

- 11) Sätt niten på dornen och tryck mot städet, detta skruvar fast niten.
 - 12) Sätt in den skruvade niten i det förberedda hålet.
 - 13) Tryck på avtryckaren och niten kommer att nitas in.
 - 14) Lossa avtryckaren, dornen kommer att skruvas ut från niten (om den inte är helt utskruvad, använd skruvknappen).
 - 15) Kontrollera den fästa niten
 - om niten inte är ordentligt fäst är det nödvändigt att öka slaglängden.
 - om niten är för hårt festsatt, vilket resulterar i att niten deformeras och dornen är svår att skruva ut från niten, är det nödvändigt att minska slaglängden.
 - 16) Kontrollera inställningen av städet enligt steg 8).
- Verktyget, som är inställt och förberett på detta sätt, är klart för nitning.

3. VERKTYGSUNDERHÅLL

Under underhållet måste verktyget kopplas bort från källan till tryckluft!

3.1 DAGLIGT UNDERHÅLL

Innan du påbörjar arbetet, applicera flera droppar smörjolja (vi rekommenderar hydraulolja HYSPIIN AWHM 32 CASTROL eller hydrauloljor av kvalitet HLP ISO VG 32) i verktygets luftinlopp, förutsatt att det inte finns någon smörjanordning ansluten i luftfördelningen.

Kontrollera verktyget för luftläckage, byt vid behov ut skadade slangar och spänner.

Om tryckregulatorn inte är utrustad med ett filter, blås igenom luftslangen innan den ansluts till verktyget för att bli av med orenheter och vatten. Om tryckregulatorn har ett filter, torka ut det.

Kontrollera om det fasta nosstycket motsvarar BR-diametern och att alla skruvgångar och fogar är ordentligt åtdragna. Kontrollera att det främre munstycket är ordentligt åtdraget i verktygets hydraulkropp.

Kontrollera om luftuttagen verkligen är tomma.

3.2. UNDERHÅLL VARJE VECKA

Rengöring av verktyget och byte av slitna eller icke-funktionella delar och om nödvändigt, fyll på oljan enligt kapitel 3.4.

Skruva loss städet och dornen enligt kapitel 2.4., punkt 1) till 3) och rengör dem noggrant. Kontrollera visuellt - särskilt dorn, städ och främre munstycke - om de är slitna eller skadade, byt ut dem. Demonterade delar bör installeras om enligt kapitel 2.4., punkterna 5) till 7), inklusive inställningspunkt 8).

3.3. ALLMÄNT UNDERHÅLL

Allmänt underhåll bör utföras efter cirka 300 000 slag eller var tredje år. Verktöget måste demonteras helt och alla tätningar och slitna delar måste bytas ut. Denna reparation får endast utföras av en auktoriserad tekniker eller av en person som har utbildats av tillverkaren eller leverantören.

3.4. REPRIMING AV OLJA

Anslut verktyget till tryckluftens källa! Tryck ner och släpp avtryckaren flera gånger.

Koppla från verktyget från tryckluftens källa! Skruva loss pos. 11 med insexnyckel nr 3. Fyll hydraulolja (från den medföljande flaskan med hydraulolja) i MP53, var extra försiktig för att undvika luft sugning, luft får inte finnas i hydrauloljan. Skruva fast MP53-verktyget i pos. B9 och injicera hydrauloljan i verktyget. När den rörliga delen av MP53-verktyget släpps returneras den redundanta oljan tillbaka till MP53-verktyget.

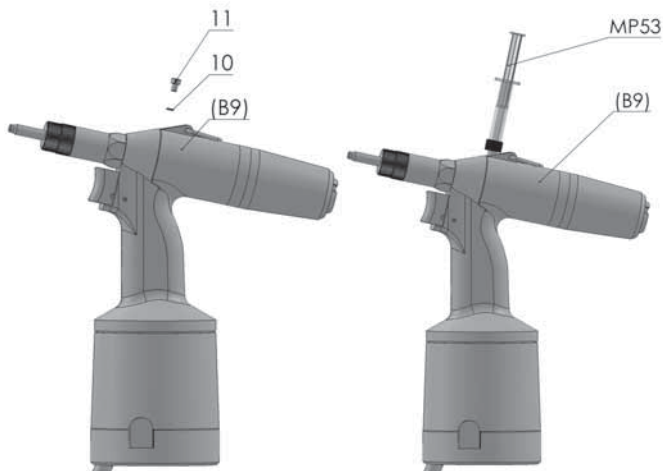

4. RESERVDLAR

4.1. BESTÄLLNING

Beställ reservdelarna exklusivt från tillverkaren eller från dina försäljningsagenter.

Beställningen måste innehålla verktygets serienummer, artikelnummer och antal delar, företagets namn och exakt adress, ditt VAT-nummer och identifikationsnummer.

4.2. LISTA ÖVER DELAR SOM SNABBT KAN FÖRBRUKAS

Alla typer och dimensioner av dorn och städse diagram i punkt 2.4.

Främre munstycke komplett.....D-08650600

DragskruvO900P01202

FoghylsaD-08650400

5. FÖRVARING

Det pneumatiskt hydrauliska verktyget inbäddat i en transportbehållare måste förvaras i en miljö med relativ fuktighet till 70% och temperaturen varierar från +5°C till +40°C, utan aggressiv avdunstning av salter, syror och kaustik.

6. KOMPLETT VERKTYGUTRUSTNING

Utbytbara städ och dorn placerade i en plastpåse, bruksanvisning, garantibevis.

7. DRIFT OCH GARANTIVILLKOR

7.1 DRIFTVILLKOR

För en pålitlig funktion av verktyget rekommenderar vi användning av behandlad tryckluft. Med behandlad tryckluft menas komprimerad atmosfärisk luft som är ren från fasta partiklar och vatten, reducerad till erforderligt tryck och smord med korrosionsolja. Omedelbart före verktyget måste det finnas en regleringsventil inställd på maximalt utloppstryck på **0,7 MPa**. Det rekommenderas att montera luftledningen med ett luftfilter och smörjmedel.

Motsvarande ljudtrycksnivå för buller A, $L_{pAeq,T}$ överstiger inte 68,6 dB (A), men det rekommenderas fortfarande att använda hörselskydd under kontinuerlig och långvarig användning.

Aggregerad viktad vibrationsaccelerationsnivå $L_{avw,T} = 113,8$ dB re 10^{-6} m.s⁻². Det kumulativa viktade effektiva värdet för vibrationsacceleratio $a_{vw,T} = 0,49$ m.s⁻².

Avtryckaren möjliggör säker styrning av verktyget med en kraft max. 35 N < 50 N utan att frigöra grepphandtaget enligt hälsoföreskrifterna.

7.2. GARANTIVILLKOR

För att verktyget ska vara pålitligt och säkert är det nödvändigt att följa instruktionerna och principerna som anges ovan.

Under garantiperioden får kunden inte göra några andra ändringar än de som tillverkaren tillåter, se punkt 2.1, 3.1, 3.2. Andra icke avtagbara delar är säkrade med färg. Vid försummelse av detta skydd ska tillverkaren inte medge eventuella garantireparationer. För att godkänna garantireparation måste kunden lämna in bekräftat garantibevis för verktyget, intyg om kvalitet och fullständighet eller inköpsbevis. Garantiperioden är 24 månader från inköpsdagen bekräftad i garantiintyget om inget annat anges i köpeavtalet.

Garantin är giltig förutsatt att följande:

- Allmänna säkerhetsinstruktioner och principer (punkt 1)
- Verktygsdrift (punkt 2.4)
- Dagligt och veckovis underhåll (punkt 3.1 och 3.2)
- Förvaring (paragraf 5)
- Verksamhets- och garantiförhållanden (punkt 7)

Garantin gäller inte för snabbt förbrukade delar (se avsnitt 4.2.)

8. EU-FÖRSÄKRAN OM ÖVERENSSTÄMMELSE

Vi,

Rivet Factory Group s. r. o., Lannova 2061/8, 110 00 Praha 1, Nové Město,
försäkrar under eget ansvar att produkten:

Beskrivning: **Hydropneumatisk nitverktyg**

Modell: **X-GRIP N09QI**

som denna deklARATION relaterar till uppfyller följande standarder

Säkerhet:

Maskindirektivet: **ČSN EN ISO 11148-1:2015**

Den tekniska dokumentationen är utformad i enlighet med bilaga 1, avsnitt 1.7.4.1 av följande direktiv:
2006/42/EG Maskindirektivet (Statutory Instruments 2008 No 1597 – The Supply of Machinery (Safety) Regulations).

Undertecknad lämnar denna försäkrAN på uppdrag av Rivet Factory Group

Bc. Ondřej Slezák, CEO

Rivet Factory Group s. r. o.
Lannova 2061/8
110 00 Praha 1, Nové Město

Utgivningsplats: **Drtinovo náměstí 171, 547 01 Náchod, Tjeckien**

Utgivningsdatum: **11. 6. 2021**

Undertecknad är ansvarig för sammanställningen av tekniska data för produkter sålda i Europeiska unionen och gör denna försäkrAN för STANLEY Engineered.

Matthias Appel

Team Leader Technical Documentation

Stanley Engineered Fastening, Tucker GmbH, Max-Eyth-Str.1,
35394 Gießen, Tyskland



Denna maskin är i överensstämmelse med
Maskindirektiv 2006/42/EG



9. UK FÖRSÄKRAN OM ÖVERENSSTÄMMELSE

Vi,

Rivet Factory Group s. r. o., Lannova 2061/8, 110 00 Praha 1, Nové Město,
försäkrar under eget ansvar att produkten:

Beskrivning: **Hydropneumatisk nitverktyg**

Modell: **X-GRIP N09QI**

som denna deklaration relaterar till uppfyller följande standarder:

Säkerhet:

Föreskrifter för leverans av maskiner (säkerhet) 2008 S.I. 2008/1597 (med ändringar):

Angivna standarder ČSN EN ISO 11148-1:2015

Teknisk dokumentation är sammanställd i enlighet med Supply of Machinery (Safety) Regulations 2008, SI 2008/1597 (med ändringar).

Undertecknad lämnar denna försäkran på uppdrag av Rivet Factory Group

Bc. Ondřej Slezák, CEO

Rivet Factory Group s. r. o.
Lannova 2061/8
110 00 Praha 1, Nové Město

Utgivningsplats: **Drtinovo náměstí 171, 547 01 Náchod, Tjeckien**

Utgivningsdatum: **11. 6. 2021**

Undertecknad är ansvarig för sammanställningen av den tekniska filen för produkter sålda i Storbritannien och lämnar denna försäkran på uppdrag av STANLEY Engineered Fastening.

A. K. Seewraj

Director of Engineering, Storbritannien

Avdel UK Limited, Stanley House, Works Road, Letchworth Garden City, Hertfordshire,
SG6 1JY STORBRITANNIEN

**UK
CA**

**Föreskrifterna om leverans av maskiner (säkerhet)
2008,
S.I. 2008/1597 (med ändringar)**



STANLEY
Engineered Fastening

ÍNDICE

1. DEFINIÇÕES DE SEGURANÇA	2
1.1. Regras de segurança gerais	2
1.2. Riscos de projeção.....	3
1.3. Riscos de funcionamento	3
1.4. Riscos de movimento repetitivo	3
1.5. Riscos relacionados com acessórios	4
1.6. Riscos no local de trabalho.....	4
1.7. Lesões auditivas	4
1.8. Riscos relacionados com vibrações.....	4
1.9. Instruções adicionais de segurança para ferramentas eléctricas pneumáticas.....	4
2. DESCRIÇÃO DA FERRAMENTA.....	5
2.1. Características básicas	5
2.2. Dados técnicos	6
2.3. Gama de utilização.....	6
2.4. Funcionamento da ferramenta	6
3. MANUTENÇÃO DA FERRAMENTA	7
3.1. Manutenção diária	7
3.2. Manutenção semanal.....	7
3.3. Manutenção geral	8
3.4. Escorvar o óleo	8
4. PEÇAS SOBRESSELENTES	8
4.1. Encomendar	8
4.2. Lista de peças de desgaste.....	8
5. ARMAZENAMENTO	9
6. EQUIPAMENTO TOTAL DA FERRAMENTA	9
7. CONDIÇÕES DE FUNCIONAMENTO E GARANTIA.....	9
7.1. Condições de funcionamento	9
7.2. Condições da garantia	9
8. DECLARAÇÃO CE DE CONFORMIDADE.....	10
9. DECLARAÇÃO DE CONFORMIDADE DO REINO UNIDO	11

Este manual de instruções deve ser lido por qualquer pessoal responsável pela instalação ou utilização desta ferramenta, com especial atenção às seguintes regras de segurança.



Use sempre protecção ocular resistente a impacto quando utilizar a ferramenta. O grau de protecção necessário deve ser avaliado de acordo com cada utilização.



Utilize protecção auditiva de acordo com as instruções do empregador e em conformidade com os regulamentos de segurança e saúde no trabalho.



A utilização da ferramenta pode expor as mãos do operador a riscos, incluindo esmagamento, impactos, cortes, desgaste e calor. Use luvas adequadas para proteger as mãos.

1. DEFINIÇÕES DE SEGURANÇA

As definições abaixo descrevem o nível de gravidade de cada palavra-sinal. Leia o manual e preste atenção a estes símbolos.



PERIGO: Indica uma situação de perigo iminente que, se não for evitada, resulta na morte ou em ferimentos graves.



ATENÇÃO: Indica uma situação de possível perigo que, se não for evitada, poderá resultar na morte ou em ferimentos graves.



AVISO: Indica uma situação de possível perigo que, se não for evitada, poderá resultar ferimentos ligeiros ou moderados.

AVISO: Utilizado sem o símbolo de aviso de segurança indica uma situação potencialmente perigosa que, se não for evitada, poderá resultar em danos materiais.

A utilização ou manutenção inadequadas deste produto podem resultar em ferimentos graves ou danos materiais. Antes de utilizar este equipamento, leia e compreenda todos os avisos e instruções de funcionamento. Quando utiliza ferramentas eléctricas, devem ser sempre tomadas precauções básicas de segurança para reduzir os ferimentos.

GUARDE TODOS OS AVISOS E INSTRUÇÕES PARA REFERÊNCIA FUTURA

1.1. REGRAS DE SEGURANÇA GERAIS

- Para evitar vários riscos, leia e compreenda as instruções de segurança antes de instalar, utilizar, reparar, fazer a manutenção, substituir acessórios ou trabalhar perto da ferramenta. Se não o fizer, podem ocorrer ferimentos graves.
- Apenas os operadores qualificados e com formação devem instalar, regular ou utilizar a ferramenta.
- NÃO utilize o equipamento para outro efeito que não seja fixar rebites cegos da STANLEY Engineered Fastening.
- Utilize apenas as peças, parafusos de fixação e acessórios recomendados pelo fabricante.
- NÃO modifique a ferramenta. As modificações podem reduzir a eficiência das medidas de segurança e aumentar os riscos para o operador. Se for efectuada qualquer modificação na ferramenta pelo cliente, este será o único responsável e quaisquer garantias aplicáveis serão anuladas.
- Não elimine as instruções de segurança, entregue-as ao operador.
- Não utilize a ferramenta se estiver danificada.
- Antes de utilizar a ferramenta, verifique se as peças móveis da ferramenta estão desalinhas e não emperam, bem como se existem peças partidas ou quaisquer outras condições que possam afectar o funcionamento da mesma. Se a ferramenta apresentar danos, esta deve ser reparada pelo centro de assistência antes de voltar a utilizá-la. Retire qualquer chave de fenda ou ajuste antes de utilizar a ferramenta.
- As ferramentas devem ser inspeccionadas periodicamente para verificar se as classificações e marcas exigidas por esta parte da ISO 11148 estão legíveis na ferramenta. O empregador/utilizador deve entrar em contacto com o fabricante para obter as etiquetas de marcação sobresselentes, se necessário.
- A manutenção da ferramenta deve ser sempre efectuada num local de trabalho seguro e deve ser examinada em intervalos regulares em termos de danos e funcionamento por técnicos qualificados. Os procedimentos de desmontagem devem ser efectuados apenas por técnicos qualificados. Só deve desmontar esta ferramenta depois de consultar as instruções de manutenção.

1.2. RISCOS DE PROJEÇÃO

- Desligue o fornecimento de ar da ferramenta antes de efectuar qualquer manutenção, regulação, instalação ou remoção de um conjunto da ponteira ou acessórios.
- Tenha em atenção que a falha da peça de trabalho ou dos acessórios ou mesmo a ferramenta inserida pode resultar em projecteis a elevada velocidade.
- Use sempre protecção ocular resistente a impacto quando utilizar a ferramenta. O grau de protecção necessário deve ser avaliado de acordo com cada utilização.
- Os riscos para terceiros deve ser também avaliado nesta altura.
- Verifique se a peça de trabalho está fixada correctamente.
- Verifique se o tipo de protecção contra ejeção do parafuso de fixação e/ou do mandril está instalado e operacional.
- NÃO utilize sem o colector de pregos instalado.
- Esteja preparado contra possível ejeção potente dos mandris na parte da frente da ferramenta.
- NÃO aponte a ferramenta ligada às pessoas.

1.3. RISCOS DE FUNCIONAMENTO

- A utilização da ferramenta pode expor as mãos do operador a riscos, incluindo esmagamento, impactos, cortes, desgaste e calor. Use luvas adequadas para proteger as mãos.
- Os operadores e os técnicos de manutenção devem ter capacidade para lidar com o volume, peso e potência da ferramenta.
- Segure a ferramenta correctamente. Prepare-se para reagir a movimentos normais ou súbitos e deve ter as mãos disponíveis.
- Mantenha as pegas da ferramenta secas, limpas e sem óleo e massa lubrificante.
- Quando utilizar a ferramenta, mantenha o corpo equilibrado e os pés bem assentes.
- Liberte o dispositivo de arranque e paragem no caso de interrupção do fornecimento de ar.
- Utilize apenas os lubrificantes recomendados pelo fabricante.
- O contacto com fluido hidráulico deve ser evitado. Para minimizar a probabilidade de alergia, se houver contacto, lave bem a área afectada.
- As fichas de dados de segurança de material de todos os óleos hidráulicos e lubrificantes estão disponíveis mediante pedido, junto do seu fornecedor de ferramentas.
- Evite uma postura não adequada, porque é provável que estas posições não permitam uma reacção para movimentos normais ou inesperados da ferramenta.
- Se a ferramenta estiver fixada num dispositivo de suspensão, certifique-se de que a fixação está segura.
- Se a ponteira não estiver instalada, corre o risco de ficar esmagado ou entalado.
- NÃO utilize a ferramenta sem a caixa da ponteira.
- Antes de continuar, é necessário que o utilizador da ferramenta tenha espaço adequado para manuseá-la.
- Quando transportar a ferramenta de um local para outro, mantenha as mãos afastadas do gatilho para impedir qualquer activação inadvertida.
- NÃO utilize a ferramenta de maneira abusiva, por exemplo, não a deixe cair ou utilize como um martelo.
- Deve ter cuidado para certificar-se de que os pregos gastos não representam um perigo.
- O colector de pregos deve ser esvaziado quando estiver meio-cheio.

1.4. RISCOS DE MOVIMENTO REPETITIVO

- Quando utilizar a ferramenta, o operador pode sentir desconforto nas mãos, braços, ombros, pescoço ou noutras partes do corpo.
- Quando utilizar a ferramenta, o operador deve ter uma postura confortável, bem como ter os pés assentes e evitar posições incómodas ou sem equilíbrio. O operador deve mudar de posição durante tarefas prolongadas. Isto pode ajudar a evitar desconforto e fadiga.
- Se o operador tiver sintomas, como desconforto persistente ou recorrente, dor, palpitações, cansaço, formigamento, dormência, sensação de ardor ou rigidez, estes sinais de aviso não devem ser ignorados.

1.5. RISCOS RELACIONADOS COM ACESSÓRIOS

- Desligue a ferramenta do fornecimento de ar antes de montar ou retirar o conjunto da ponteira ou o acessório.
- Utilize apenas acessórios e consumíveis cujo tamanho e tipo sejam recomendados pelo fabricante da ferramenta. Não utilize acessórios ou consumíveis de outro tipo ou tamanho.

1.6. RISCOS NO LOCAL DE TRABALHO

- Deslizes, tropeções e quedas são as principais causas de ferimentos no local de trabalho. Esteja atento a superfícies escorregadias resultantes da utilização da ferramenta e também ao risco de tropeçar no tubo de ar ou na mangueira hidráulica.
- Tenha cuidado quando trabalhar em locais onde não esteja familiarizado. Pode haver perigos escondidos, como cabos de electricidade ou outras linhas de serviços públicos.
- A ferramenta não foi concebida para ser utilizada em ambientes potencialmente explosivos e não está isolada contra o contacto com energia eléctrica.
- Verifique se não há cabos eléctricos, tubos de gás, etc., que possam dar origem a situações de perigo se forem danificados pela utilização da ferramenta.
- Use vestuário adequado. Não use roupa larga ou jóias. Mantenha o cabelo, a roupa e as luvas afastados das peças móveis. As roupas largas, as jóias ou o cabelo comprido podem ficar presos nestas peças.
- Deve ter cuidado para certificar-se de que os pregos gastos não representam um perigo.

1.7. LESÕES AUDITIVAS

- A exposição a níveis elevados de ruído pode causar perda auditiva permanente, incapacitante e outros problemas, como zumbido nos ouvidos. Por conseguinte, é essencial avaliar o risco e a implementação de controlos adequados para estes riscos.
- Controlos adequados para reduzir o risco podem incluir medidas como materiais de isolamento para impedir que as peças a trabalhar causem zumbido.
- Utilize protecção auditiva de acordo com as instruções do empregador e em conformidade com os regulamentos de segurança e saúde no trabalho.
- Utilize e faça a manutenção da ferramenta conforme recomendado no manual de instruções para evitar um aumento desnecessário do nível de ruído.
- Quando utilizar a ferramenta, verifique se o silenciador está instalado no colector de pregos e em boas condições de funcionamento.

1.8. RISCOS RELACIONADOS COM VIBRAÇÕES

- A exposição às vibrações pode causar danos incapacitantes nos nervos e fornecimento de sangue nas mãos e nos braços.
- Use roupa quente quando trabalhar em locais frios e mantenha as mãos quentes e secas.
- Se sentir dormência, formigueiro, dor ou branqueamento da pele nos dedos ou nas mãos, pare de utilizar a ferramenta, informe o seu superior e contacte um médico.
- Se possível, suporte o peso da ferramenta numa bancada, tensor ou equalizador, porque uma fixação mais leve pode ser utilizada para suportar a ferramenta.

1.9. INSTRUÇÕES ADICIONAIS DE SEGURANÇA PARA FERRAMENTAS ELÉCTRICAS PNEUMÁTICAS

- O valor de fornecimento de ar não deve exceder 7 bar (100 PSI).
- O ar sob pressão pode causar ferimentos graves.
- Nunca deixe a ferramenta a funcionar sem assistência. Quando não estiver a utilizar a ferramenta, desligue a mangueira de ar antes de substituir acessórios ou efectuar reparações.
- NÃO permita que a abertura de saída de ar no colector de pregos fique virada para o operador ou outras pessoas. Nunca aponte o jacto de ar directamente para si ou para outra pessoa.
- O efeito de chicote das mangueiras pode causar ferimentos graves. Verifique sempre se existem mangueiras e acessórios danificados ou soltos.
- Antes de utilizar a ferramenta, verifique se as linhas de ar apresentam danos, todas as ligações devem estar

protegidas. Não deixe cair objectos pesados em cima das mangueiras. Um golpe forte pode causar danos internos e dar origem à falha prematura do tubo.

- O jacto de ar frio deve ser afastado das mãos.
- Sempre que utilizar acoplamentos torcidos universais (acoplamentos de garra), devem ser instalados pinos de segurança e cabos de segurança para mangueiras como protecção contra possíveis falhas entre a mangueira e a ferramenta ou entre a mangueira e a mangueira.
- NÃO levante a ferramenta de fixação pela mangueira. Utilize sempre a pega da ferramenta de colocação.
- As aberturas de ventilação não devem ficar obstruídas ou tapadas.
- Mantenha o sistema hidráulico da ferramenta limpo, sem sujidade e substâncias estranhas, porque podem causar uma avaria da ferramenta.

A política da STANLEY Engineered Fastening promove o desenvolvimento e o melhoramento contínuo de produtos e reservamo-nos o direito de alterar as especificações de quaisquer produtos sem aviso prévio.

2. DESCRIÇÃO DA FERRAMENTA

2.1. CARACTERÍSTICAS BÁSICAS

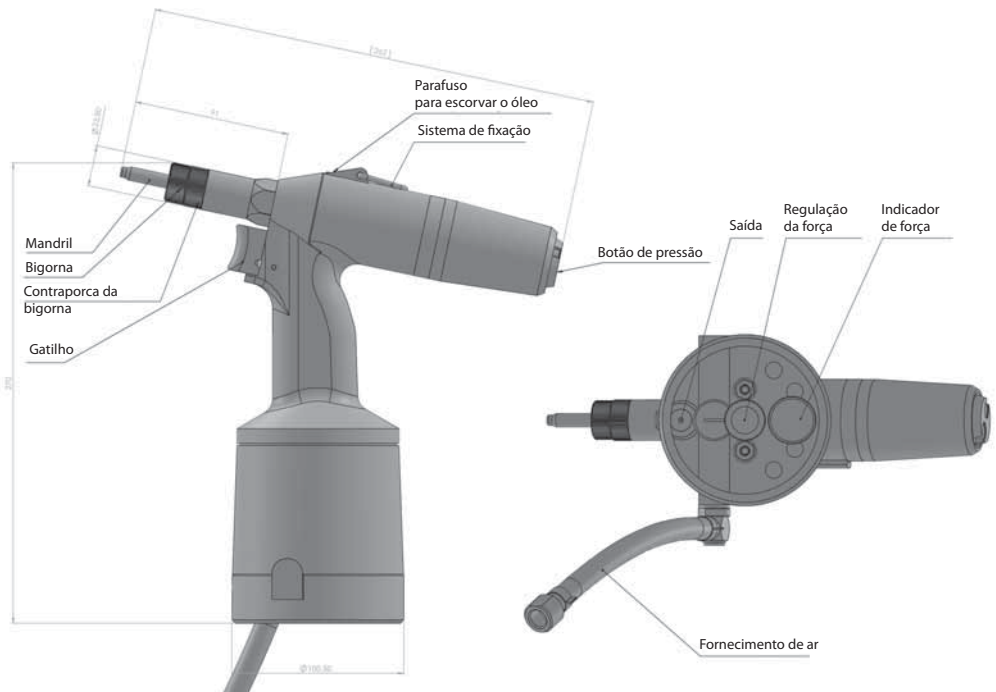

2.2. DADOS TÉCNICOS

peso.....	2,0 kg
pressão de serviço	0,5 a 0,7 MPa
força de impacto a 0,6 Mpa	23 kN
consumo de ar	1,5 l/impacto
impacto.....	8 mm
altura.....	270 mm
comprimento.....	262 mm
largura (sobre o acoplamento de ar).....	125 mm

2.3. GAMA DE UTILIZAÇÃO

A ferramenta hidro-pneumática foi concebida para rebiteagem com:

- porcas de rebite M3 a M12 (alumínio, aço, aço inoxidável)
- porcas de rebite M4 a M8 (alumínio, aço, aço inoxidável)

2.4. FUNCIONAMENTO DA FERRAMENTA

O fabricante equipou a ferramenta com uma bigorna e um mandril para porcas de rebite M8. Para rebitar rebites com dimensões diferentes, é necessário substituir a bigorna e o mandril e alterar a configuração e regulação básicas da ferramenta da seguinte maneira:

- 1) afrouxe a contraporca da bigorna
- 2) desaperte a bigorna do bocal dianteiro
- 3) desaperte a bigorna da manga
- 4) escolha a bigorna e o mandril adequados, consulte a seguinte tabela:

Porcas de rebite	Bigornas e mandris	N.º da peça sobre-selente
M4	Mandril para porcas de rebite M4	O900A00276
	Bigorna para mandril M4	O900A00283
M5	Mandril para porcas de rebite M5	O900A00277
	Bigorna para mandril M5	O900A00284
M6	Mandril para porcas de rebite M6	O900A00278
	Bigorna para mandril M6	O900A00285
M8	Mandril para porcas de rebite M8	O900A00279
	Bigorna para mandril M8	O900A00286
M10	Mandril para porcas de rebite M10	O900A00280
	Bigorna para mandril M10	O900A00287
M12	Mandril para porcas de rebite M12	O900A00281
	Bigorna para mandril M12	O900A00288

- 5) aperte o mandril na manga (no batente traseiro) e, em seguida, vire-o ao contrário, para que as partes achatadas dos hexágonos do parafuso calibrador e a manga correspondam.
- 6) encaixe a bigorna nos hexágonos do mandril e na manga.
- 7) aparafuse a bigorna no bocal dianteiro.
- 8) prepare a bigorna:
 - para porcas de rebite: a porca de rebite está apertada ao longo do comprimento inteiro da rosca no mandril e a parte dianteira da porca de rebite está encostada à bigorna. Aperte a bigorna com uma contraporca.
 - para parafusos de rebite - prepare a bigorna para que haja um espaço de cerca de 1 mm entre o lado exterior do parafuso de rebite e o lado interior da bigorna. Efectue o seguinte: aperte a bigorna no batente traseiro na direcção do mandril e, em seguida, aperte-o de novo uma ou duas voltas. Aperte a posição da bigorna com uma contraporca.

- 9) ligue a ferramenta na fonte de ar comprimido
- 10) pressione e mantenha pressionado o gatilho, verifique qual é a força de impacto no indicador de força e liberte o gatilho. Quando roda o parafuso de controlo para a direita, a força de impacto aumenta e diminui para a esquerda. Verifique a força de impacto definida e repita o procedimento até a força de impacto estar definida de acordo com a seguinte tabela (isto não se aplica a todos os tipos de porcas de rebite):

Força de impacto F_i (kN)			
Porca de rebite	Al (alumínio)	St (aço)	Rv (aço inoxidável)
M4	3	5	7
M5	5	9	9
M6	7	11	11
M8	11	13	13
M10	13	15	15
M12	15	19	21

- 11) Insira o rebite no mandril e empurre-o na direcção da bigorna, isto permite apertá-la no rebite.
- 12) Insira o rebite aparafusado no furo preparado.
- 13) Carregue no gatilho para rebitar o rebite.
- 14) Liberte o gatilho. O mandril vai libertar-se do rebite (se não estiver totalmente desapertado, utilize o botão para desapertar).
- 15) Verifique o rebite apertado
- se o rebite não estiver totalmente fixado, é necessário aumentar o impacto.
 - se o rebite estiver demasiado apertado, o rebite fica deformado e é difícil desapertar o mandril do rebite, sendo necessário reduzir o impacto.
- 16) Verifique a regulação da bigorna, de acordo com o passo 8).
- A ferramenta, que está regulada e preparada desta maneira, está pronta para rebitar.

3. MANUTENÇÃO DA FERRAMENTA

Durante a manutenção, a ferramenta deve ser desligada da fonte de ar comprimido!

3.1 MANUTENÇÃO DIÁRIA

Antes de iniciar a tarefa, deite várias gotas de óleo lubrificante (recomendamos o óleo hidráulico HYSPIP AWHM 32 CASTROL ou óleos hidráulicos de categoria HLP ISO VG 32) na entrada de ar da ferramenta, desde que não esteja ligado um dispositivo de lubrificação ligado à distribuição de ar.

Verifique se a ferramenta apresenta sinais de fuga de ar, se necessário, substitua as mangueiras e abraçadeiras danificadas.

Se o regulador de pressão não estiver equipado com um filtro, limpe a tubagem de ar antes de ligá-la à ferramenta para eliminar impurezas e água. Se o regulador de pressão estiver equipado com um filtro, seque-o. Verifique se a ponteira fixa corresponde ao diâmetro BR e se todas as roscas e juntas estão apertadas correctamente. Verifique se o bocal dianteiro está apertado correctamente no corpo hidráulico da ferramenta. Verifique se as saídas de ar estão desobstruídas.

3.2. MANUTENÇÃO SEMANAL

Limpe a ferramenta e substitua as peças gastas ou que não funcionem e, se necessário, deite óleo de acordo com o capítulo 3.4.

Desaperte a bigorna e o mandril de acordo com o capítulo 2.4., ponto 1) a 3) e limpe-os cuidadosamente. Faça uma inspecção, em especial o mandril, a bigorna e o bocal dianteiro. Se estiverem gastos ou danificados, substitua-os. As peças desmontadas devem ser instaladas de novo de acordo com o capítulo 2.4., pontos 5) a 7), incluindo o ponto de regulação 8).

3.3. MANUTENÇÃO GERAL

A manutenção geral deve ser efectuada após cerca de 300 000 impactos ou uma vez de três em três anos. A ferramenta deve ser desmontada por completo e todos os vedantes e peças gastas devem ser substituídas. Esta reparação deve ser efectuada apenas por um técnico autorizado ou por uma pessoa formada pelo fabricante ou pelo fornecedor.

3.4. ESCORVAR O ÓLEO

Ligue a ferramenta à fonte de ar comprimido! Carregue e liberte o gatilho várias vezes.

Desligue a ferramenta à fonte de ar comprimido! Desaperte a pos. 11 com a chave hexagonal n.º 3. Deite óleo hidráulico (da garrafa fornecida com óleo hidráulico) na ferramenta MP53. Tenha especial atenção para evitar a entrada de ar, o óleo hidráulico não deve ter ar. Aperte a ferramenta MP53 na pos. B9 e injecte o óleo hidráulico na ferramenta. Quando a peça móvel da ferramenta MP53 é libertada, o excesso de óleo é enviado para a ferramenta MP53.

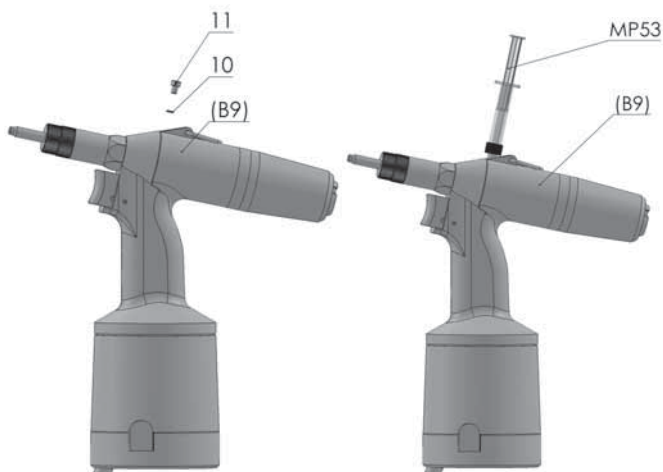

4. PEÇAS SOBRESSELENTES

4.1. ENCOMENDAR

Encomende as peças sobresselentes apenas ao fabricante ou a agentes de vendas.

A encomenda deve incluir o número de série da ferramenta, número de peça e o número de peças, nome da sua empresa e morada exacta, o seu número de identificação fiscal e número de identificação.

4.2. LISTA DE PEÇAS DE DESGASTE

Todos os tipos e dimensões de mandris e bigornas consulte a tabela no parágrafo 2.4.

Bocal dianteiro completo D-08650600

Parafuso de tracção O900P01202

Manga articulada D-08650400

5. ARMAZENAMENTO

A ferramenta hidro-pneumática integrada num contentor de transporte deve ser armazenada numa ambiente com uma humidade relativa máxima de 70 % e gama de temperaturas deve situar-se entre +5 °C e +40 °C, sem evaporação agressiva de sais, ácidos e produtos cáusticos.

6. EQUIPAMENTO TOTAL DA FERRAMENTA

Bigornas e mandris substituíveis colocados num saco de plástico, manual de instruções, certificado de garantia.

7. CONDIÇÕES DE FUNCIONAMENTO E GARANTIA

7.1 CONDIÇÕES DE FUNCIONAMENTO

Para que a ferramenta funcione de maneira fiável, recomendamos que utilize ar comprimido sujeito a tratamento. Ar comprimido sujeito a tratamento significa ar atmosférico comprimido sem partículas sólidas e água, reduzido à pressão necessária e lubrificado com óleo anti-corrosivo. Imediatamente antes de colocar a ferramenta em funcionamento, a válvula de regulação não deve exceder a pressão máxima de saída de **0,7 MPa**. É recomendável equipar a tubagem de ar com um filtro de ar e um lubrificador.

O nível de pressão sonora/ruído equivalente A , $L_{pAeq,T}$ não é superior a 68,6 dB(A), mas é recomendável utilizar protecção auricular durante um funcionamento contínuo e a longo prazo.

O nível de aceleração vibratória ponderado e agregado $L_{avw,T} = 113,8$ dB re 10^{-6} m.s⁻². O valor efectivo ponderado acumulativo da aceleração vibratória é $a_{vw,T} = 0,49$ m.s⁻².

O gatilho activa o controlo de segurança da ferramenta com uma força máx. de 35 N < 50 N sem libertar a pega, de acordo com os regulamentos de saúde.

7.2. CONDIÇÕES DA GARANTIA

Para um funcionamento fiável e seguro da ferramenta, é necessário respeitar as instruções e os princípios indicados acima.

No que respeita ao período da garantia, o utilizador não deve efectuar quaisquer alterações que não sejam permitidas pelo fabricante, consulte o parágrafo 2.1, 3.1, 3.2. As outras peças não removíveis estão coladas com tinta. No caso de negligência desta protecção, o fabricante não é responsável por quaisquer reparações abrangidas pela garantia. Para que as reparações sejam abrangidas pela garantia, o cliente deve enviar um certificado de garantia confirmado da ferramenta, o certificado de qualidade e rigor ou o comprovativo de compra. O período de garantia é de 24 meses a partir do dia de compra confirmado no certificado de garantia caso o contrato de compra não indique o oposto.

A garantia é válida de acordo com os seguintes parâmetros:

- Instruções de segurança gerais e princípios (parágrafo 1)
- Funcionamento da ferramenta (parágrafo 2.4)
- Manutenção diária e semanal (parágrafos 3.1 e 3.2)
- Armazenamento (parágrafo 5)
- Condições de funcionamento e garantia (parágrafo 7)

A garantia não se aplica a peças rapidamente consumíveis (consulte o parágrafo 4.2.)

8. DECLARAÇÃO CE DE CONFORMIDADE

Nós,

Rivet Factory Group s. r. o., Lannova 2061/8, 110 00 Praha 1, Nové Město,
declaramos sob a nossa exclusiva responsabilidade que o produto:

Descrição: Rebitadora hidropneumática

Modelo: X-GRIP N09QI

Ao qual esta declaração se refere está em conformidade com as seguintes normas harmonizadas

Segurança:

Directiva sobre máquinas: ČSN EN ISO 11148-1:2015

A documentação técnica é compilada de acordo com o Anexo 1, secção 1.7.4.1, da seguinte Directiva:
2006/42/CE Directiva "Máquinas" (Instrumentos Estatutários no Reino Unido 2008 N.º 1597 - Fornecimen-
to de regulamentos (de segurança) sobre máquinas).

O abaixo assinado faz esta declaração em nome da Rivet Factory Group

Bc. Ondřej Slezák, Director-geral

Rivet Factory Group s. r. o.
Lannova 2061/8
110 00 Praha 1, Nové Město

Local de emissão: Drtinovo náměstí 171, 547 01 Náchod, República Checa

Data de emissão: 11. 6. 2021

O abaixo assinado é responsável pela compilação do ficheiro técnico dos produtos vendidos na União Europeia
e faz esta declaração em nome da STANLEY Engineered Fastening.

Matthias Appel

Responsável pela Equipa de Documentação Técnica

Stanley Engineered Fastening, Tucker GmbH, Max-Eyth-Str.1,
35394 Gießen, Alemanha



Esta máquina está em conformidade com a
Directiva "Máquinas" 2006/42/CE



9. DECLARAÇÃO DE CONFORMIDADE DO REINO UNIDO

Nós,

Rivet Factory Group s. r. o., Lannova 2061/8, 110 00 Praha 1, Nové Město,
declaramos sob a nossa exclusiva responsabilidade que o produto:

Descrição: Rebitadora hidropneumática

Modelo: X-GRIP N09QI

ao qual esta declaração se refere está em conformidade com as seguintes normas designadas:

Segurança:

Fornecimento de regulamentos (de segurança) sobre máquinas de 2008 S.I. 2008/1597 (tal como alterado):

Normas designadas ČSN EN ISO 11148-1:2015

A documentação técnica é compilada de acordo com o Fornecimento de regulamentos (de segurança) sobre máquinas de 2008, S.I. 2008/1597 (tal como alterado).

O abaixo assinado faz esta declaração em nome da Rivet Factory Group



Bc. Ondřej Slezák, Director-geral

Rivet Factory Group s. r. o.

Lannova 2061/8

110 00 Praha 1, Nové Město

Local de emissão: Drtinovo náměstí 171, 547 01 Náchod, República Checa

Data de emissão: 11. 6. 2021

O abaixo assinado é responsável pela compilação do ficheiro técnico dos produtos vendidos no Reino Unido e faz esta declaração em nome da Stanley Engineered Fastening.

A. K. Seewraj

Director de Engenharia, Reino Unido

Avdel UK Limited, Stanley House, Works Road, Letchworth Garden City, Hertfordshire,

SG6 1JY, REINO UNIDO

**UK
CA**

**Fornecimento de regulamentos (de segurança)
sobre máquinas de 2008,
S.I. 2008/1597 (tal como alterado)**



STANLEY
Engineered Fastening

STANLEY
Engineered Fastening

STANLEY Engineered Fastening

4 Shelter Rock Lane
Danbury, Connecticut,
United States, 06810
Tel. 877 364 2781
Fax 800 225 5614



Holding your world together®

Find your closest STANLEY Engineered Fastening location on
www.stanleyengineeredfastening.com/contact
For an authorized distributor nearby please check

www.stanleyengineeredfastening.com/econtact/distributors

Manual Number	Issue	C/N
07900-09605	A2	21/100

STANLEY
Assembly Technologies

Stanley Engineered Fastening — a division of Stanley Back and Decker — is the global leader in precision fastening and assembly solutions. Our industry-leading brands, Avdel®, Integra™, Nelson®, Optia™, POP®, Stanley® Assembly Technologies, and Tucker®, elevate what our customers create. Backed by a team of passionate and responsive problem-solvers, we empower engineers who are changing the world.

STANLEY ENGINEERED FASTENING FAMILY OF BRANDS

AYDEL

INTEGRA

NELSON

OPTIA

POP

STANLEY
Assembly Technologies

TUCKER